



QASHQAI

MANUEL DU CONDUCTEUR

Avant-propos

Le but de ce manuel est de vous aider à comprendre le fonctionnement et l'entretien de votre véhicule afin qu'il puisse vous assurer de nombreuses années de satisfaction. Veuillez le lire attentivement avant de conduire votre véhicule pour la première fois.

Le Carnet d'entretien et de garantie (fourni séparément) contient des informations détaillées concernant la garantie de votre véhicule.

Votre concessionnaire NISSAN est le mieux placé pour effectuer l'entretien et les réparations de votre véhicule. Si votre véhicule nécessite un entretien ou en cas de questions sur votre véhicule, votre concessionnaire NISSAN se fera un plaisir de vous assister avec les moyens importants dont il dispose.

RAPPELS DES INFORMATIONS IMPORTANTES CONCERNANT LA SÉCURITÉ !

Respectez ces règles importantes de conduite afin d'assurer votre satisfaction et votre sécurité de même que celle de vos passagers.

- **Ne conduisez JAMAIS sous l'influence d'alcool, de médicaments ou de drogues.**
- **Respectez TOUJOURS les limitations de vitesse indiquées et ne roulez jamais plus rapidement que les conditions ne le permettent.**
- **Accordez TOUJOURS toute votre attention à la conduite et évitez d'utiliser les accessoires du véhicule ou d'effectuer des gestes risquant de vous distraire.**

- **Utilisez TOUJOURS les ceintures de sécurité et des dispositifs de retenue pour enfant appropriés. Les jeunes adolescents doivent être assis sur le siège arrière.**
- **Indiquez TOUJOURS aux occupants du véhicule comment utiliser correctement les différents dispositifs de sécurité.**
- **Reportez-vous TOUJOURS à ce manuel du conducteur pour consulter les informations importantes concernant la sécurité.**

À PROPOS DE CE MANUEL

Les informations contenues dans ce manuel couvrent toutes les options disponibles sur ce modèle. Par conséquent, il est possible que certaines d'entre elles ne s'appliquent pas à votre véhicule.

Tout au long de ce manuel, il est possible que certaines illustrations indiquent uniquement la disposition présente sur les modèles avec conduite à gauche. Pour les modèles avec conduite à droite, les formes illustrées ainsi que les emplacements de certains composants peuvent être différents.

Toutes les données techniques, les illustrations et les renseignements contenus dans ce manuel sont basés sur les données en vigueur au moment de l'impression de ce manuel. NISSAN se réserve le droit d'apporter des modifications à tout moment, sans préavis ni obligation de sa part.

MODIFICATION DE VOTRE VÉHICULE

Toute modification sur ce véhicule est déconseillée. En effet, toute modification est susceptible d'amoinrir les performances, la sécurité et la durée de vie du véhicule, voire d'enfreindre la réglementation. De plus, les dommages ou baisses de performance résultant de ces modifications ne sont pas couvert(e)s par la garantie NISSAN.

LISEZ D'ABORD, PUIS CONDUISEZ EN TOUTE SÉCURITÉ

Avant de conduire, lisez attentivement votre manuel du conducteur. Vous pourrez ainsi vous familiariser avec les commandes et les opérations d'entretien qui vous aideront à conduire en toute sécurité.

Les symboles et les termes suivants sont utilisés tout au long de ce manuel :

ATTENTION

Indique la présence d'un danger pouvant entraîner des blessures graves voire mortelles. Afin d'éviter ou de réduire le risque, les procédures décrites doivent être suivies minutieusement.

PRECAUTION

Indique la présence d'un danger pouvant entraîner des blessures mineures ou légères ou endommager votre véhicule. Afin d'éviter ou de réduire le risque, les procédures décrites doivent être soigneusement suivies.

NOTE :

Indique des informations complémentaires utiles.

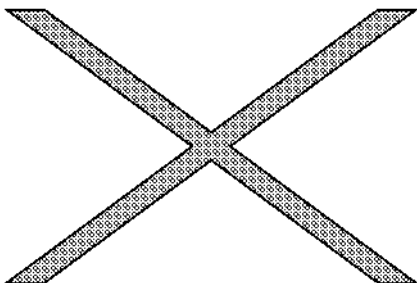

Ce symbole signifie **“Ne faites pas ceci”** ou **“Ne laissez pas faire cela”**

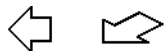

Les flèches figurant sur les illustrations et similaires à celles-ci indiquent l'avant du véhicule.



Ces flèches indiquent un mouvement ou une action lorsqu'elles apparaissent sur une illustration.



Ces flèches permettent d'attirer l'attention sur un élément spécifique d'une illustration.

[]

Les crochets sont utilisés pour indiquer des messages, des touches ou des paramètres affichés sur l'écran.

< >

Les chevrons ou les crochets obliques sont utilisés pour indiquer des termes présents sur des commandes telles que des boutons ou des interrupteurs situés à l'intérieur ou à l'extérieur du véhicule.

Étiquettes d'avertissement d'airbag (selon modèles) :



Exemple

“NE JAMAIS utiliser un dispositif de retenue pour enfant de type dos à la route sur un siège protégé par un AIRBAG ACTIVÉ placé devant lui. Cela peut

entraîner la MORT de l'ENFANT ou des BLESSURES GRAVES.”

Veuillez lire attentivement la description des “étiquettes d'avertissement d'airbag” dans la section Sécurité de ce manuel ; et la description donnée dans “Étiquette d'airbag” à la fin de ce manuel.

MISE AU REBUT DE PILES ET BATTERIES

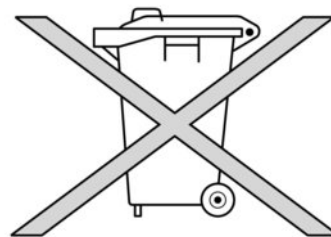

PRECAUTION

Une pile ou une batterie dont la mise au rebut est incorrecte risque de nuire à l'environnement. Vérifiez toujours les réglementations locales en matière de mise au rebut des piles et des batteries.

Exemples de piles et batteries présentes sur le véhicule :

- Batterie du véhicule
- Pile de la télécommande (pour système d'Intelligent Key et/ou système de télécommande)
- Batterie du capteur de système de contrôle de pression des pneus (TPMS)

- Pile de la télécommande (pour système de divertissement mobile)

En cas de doutes, contactez les autorités locales, un concessionnaire NISSAN ou un atelier qualifié pour des conseils relatifs à la mise au rebut.

MARQUES



Bluetooth® est une marque déposée par Bluetooth SIG, Inc.

dont la licence est détenue par Visteon Corporation et Robert Bosch GmbH.



iPod® est une marque déposée par Apple Inc.

Code QR

Le terme "code QR" est une marque déposée de DENSO WAVE INCORPORATED au Japon et dans d'autres pays.

© 2023 Nissan Automotive Europe SAS, France

Sommaire

	e-POWER System
Aperçu du système e-POWER	
Table des matières illustrée	0
Sécurité – sièges, ceintures de sécurité et systèmes de retenue supplémentaires	1
Commandes et instruments	2
Vérifications et réglages avant démarrage	3
Écran d'affichage, chauffage, climatisation et système audio	4
Démarrage et conduite	5
En cas d'urgence	6
Soins extérieurs et intérieurs	7
Entretien et interventions à effectuer soi-même	8
Données techniques	9
Informations relatives à la réglementation	10
Index	11

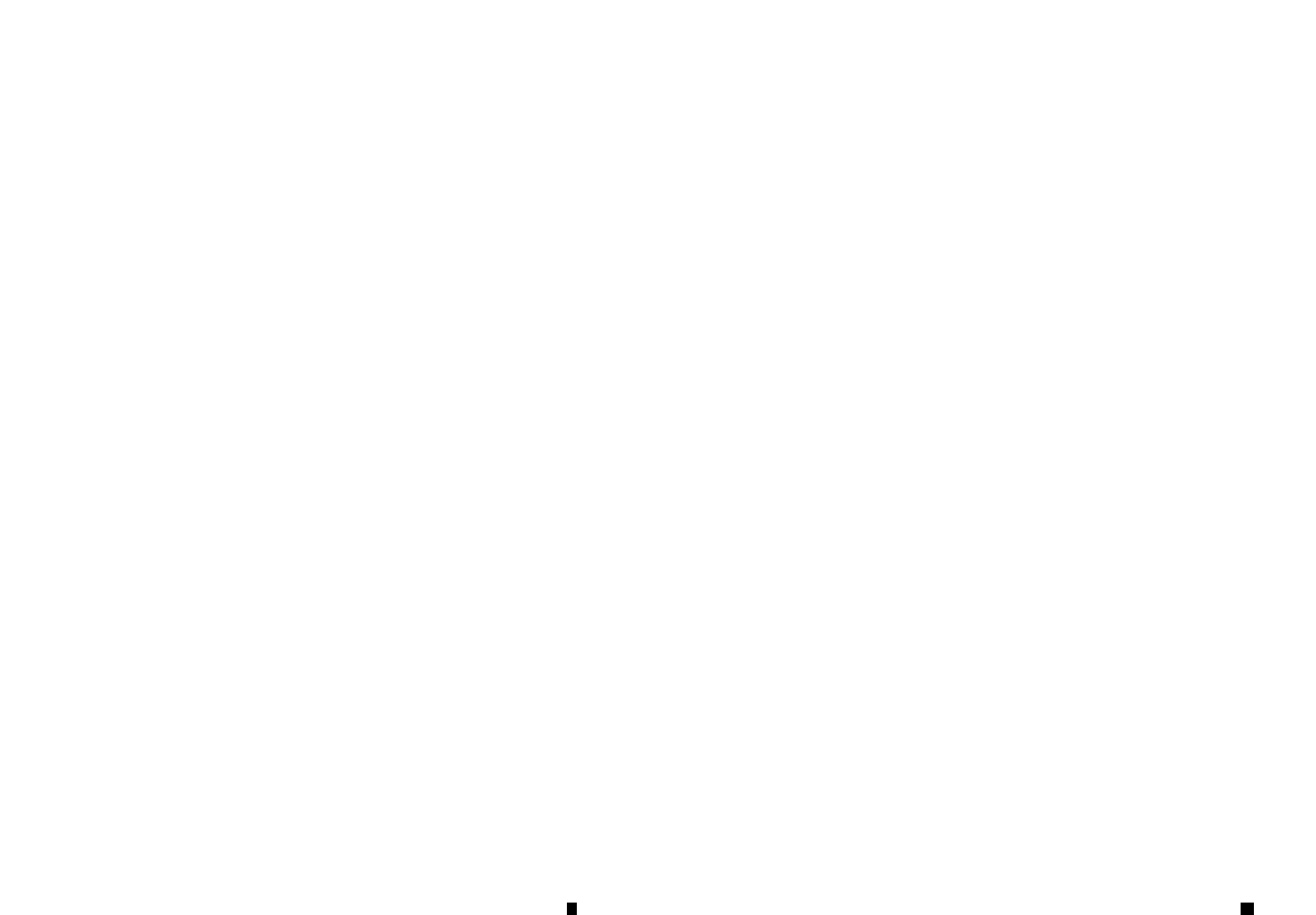

Aperçu du système e-POWER

Système e-POWER NISSAN	4	Modes de conduite	11
Moteurs électriques	5	Comment changer de mode de conduite	11
Batterie Lithium-ion (Li-ion)	5	Personnalisation du mode [ECO]	12
Freins à régénération	5	Fonction de guide de pédale ECO	12
Lorsque le véhicule démarre le moteur	6	Mode EV	13
Précautions relatives au système e-POWER	6	Comment utiliser le mode EV	13
Composants haute tension	7	e-Pedal Step	14
Caractéristiques du système e-POWER	8	Fonctionnement du système e-Pedal Step	14
Bruit et vibration	8	Limitations du système e-Pedal Step	16
Précautions à prendre en cas d'accident	9	Dysfonctionnement du système e-Pedal Step	16
Système de coupure d'urgence	10	Système d'alerte audio pour les piétons (VSP)	17
Utilisation efficace de votre véhicule	10		
Avant la conduite	10		
Pendant la conduite	10		

SYSTÈME e-POWER NISSAN

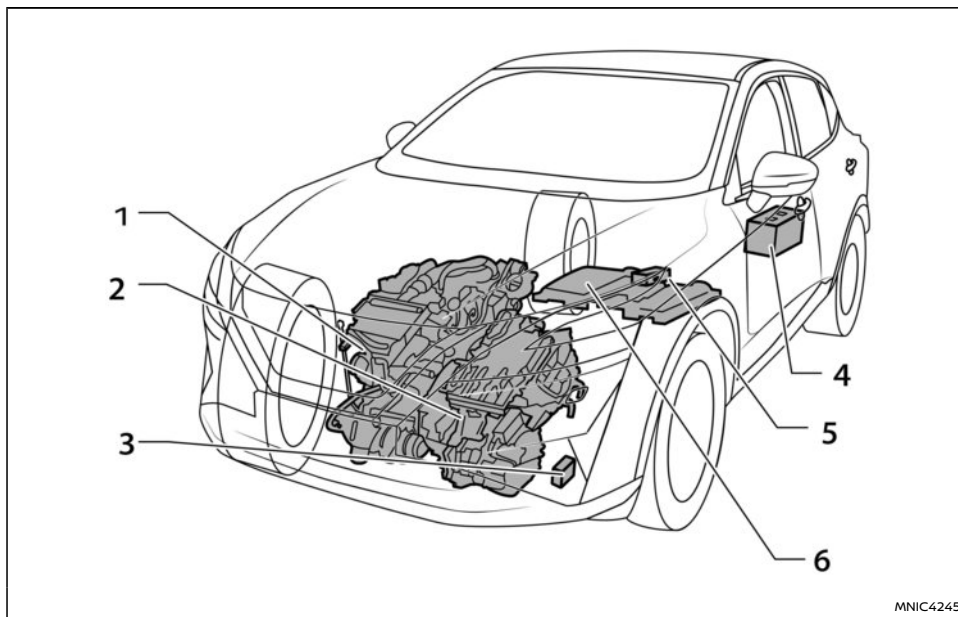

électrique (pour la conduite) avec l'énergie électrique stockée ou générée.

1. Moteur à essence
2. Onduleur, Moteur électrique pour la conduite et générateur électrique
3. Système d'alerte audio pour les piétons (VSP)
4. Batterie de 12 volts
5. Convertisseur CC/CC

6. Batterie Lithium-ion (Li-ion)

Le système e-POWER NISSAN produit de l'énergie électrique en faisant fonctionner le générateur électrique avec le moteur à essence et stocke l'énergie électrique générée dans la batterie Lithium-ion (Li-ion) ou la fournit directement au moteur électrique (pour la conduite). Ce véhicule peut être conduit en faisant tourner le moteur

MOTEURS ÉLECTRIQUES

Ce véhicule est équipé de deux types de moteurs électriques.

- Moteur électrique pour la conduite
- Générateur électrique

Le moteur électrique pour la conduite génère une puissance de traction pour entraîner le véhicule à la place du moteur, à l'aide de l'énergie électrique stockée dans la batterie Lithium ion (Li-ion) ou l'énergie électrique générée par le moteur et le générateur électrique.

Le générateur électrique est alimenté par le moteur à essence et produit de l'énergie électrique.

BATTERIE LITHIUM-ION (Li-ion)

La batterie Lithium-ion (Li-ion) est chargée par l'énergie électrique produite par le générateur électrique et/ou l'énergie régénérative provenant du moteur électrique pour la conduite. Lors de la conduite, la batterie Li-ion fournit l'énergie électrique stockée au moteur électrique pour la conduite. Étant donné que le moteur thermique charge la batterie Li-ion lorsque le niveau de charge restante de la batterie Li-ion est bas, la batterie n'a donc pas à être chargée par une source externe, comme dans le cas des véhicules entièrement électriques. Si le véhicule est stationné pendant une période prolongée, la batterie Li-ion se décharge progressivement. Pour éviter que cela ne se produise, conduisez le véhicule pendant environ 30 minutes au moins une fois tous les deux ou trois mois. Dans le cas contraire, la batterie risque d'être endommagée. Si la batterie Li-ion est complètement déchargée et que le système e-POWER ne peut pas être activé, contactez un concessionnaire NISSAN.

FREINS À RÉGÉNÉRATION

Le freinage à régénération est une fonction qui permet de réduire la vitesse du véhicule en utilisant le moteur électrique au lieu du frein moteur actif pour les véhicules à moteur à essence. La batterie Lithium ion (Li-ion) peut être chargée par l'énergie électrique produite lors de la décélération du véhicule, ce qui permet de réduire la consommation d'énergie électrique et d'améliorer le rendement du carburant.

NOTE :

- **Le freinage à régénération peut fournir une décélération moins importante lorsque la batterie Li-ion est complètement chargée lors de la conduite sur une longue route en descente, lorsque la température extérieure est basse ou lors de la conduite sur une route glissante.**

Dans le système e-POWER, le moteur peut démarrer dans les conditions suivantes :

- Lorsque la charge de la batterie Lithium-ion (Li-ion) est faible (pour produire de l'énergie électrique).
- Lorsque la pédale d'accélérateur est enfoncée fortement (pour produire de l'énergie électrique).
- Lors de la conduite sur une longue route en descente (pour produire une décélération sans utiliser de carburant).
- Lorsque le moteur est froid (pour chauffer le moteur).
- Lors de l'ouverture du capot avec le système e-POWER en marche (pour éviter un accident lors d'un entretien).
- Lors de l'activation de la commande de dés-embueur avant.
- Lorsque le démarrage du moteur est requis par le mode d'entretien.
- Lorsque la pédale d'accélérateur est enfoncée alors que le véhicule est à l'arrêt et en position P (stationnement).
- Lorsque la batterie Li-ion est complètement chargée et que la régénération est poursuivie, il se peut que le moteur électrique fasse tourner le moteur pour évacuer l'excédent d'électricité généré. Dans ce mode, le moteur n'utilise pas de carburant, cela maintient le contrôle du véhicule.

ATTENTION

- **Le système e-POWER utilise une haute tension pouvant s'élever jusqu'à environ 420 volts. Respectez les étiquettes d'avertissement placées sur les composants à haute tension.**
- **Ne touchez jamais les faisceaux haute tension, leurs connecteurs ou les pièces haute tension (moteur électrique pour la conduite et batterie Lithium ion (Li-ion), etc.). Toucher, démonter, déposer ou remplacer ces pièces et faisceaux pourrait causer de graves brûlures ou un choc électrique et entraîner des blessures graves voire mortelles.**

COMPOSANTS HAUTE TENSION

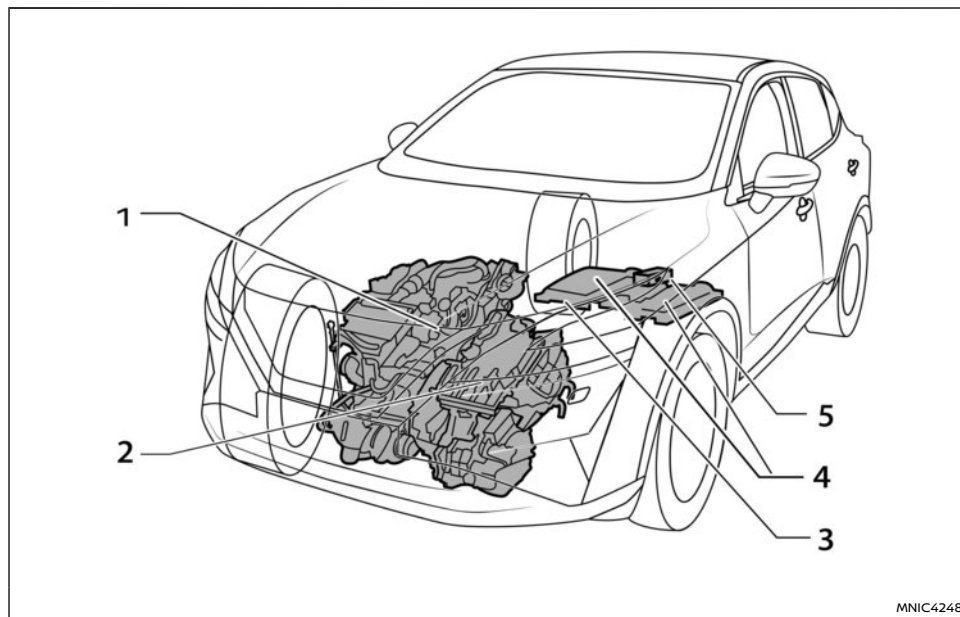

Le système e-POWER se compose des pièces haute tension suivantes.

1. Faisceaux haute tension (orange)

Ces faisceaux sont à haute tension et de couleur orange. Veillez à ne pas toucher les

faisceaux ou à ne pas retirer le connecteur à la base du câble.

2. Onduleur, générateur électrique et moteur électrique pour la conduite

a. Onduleur

Ce dispositif contrôle différentes fonctions

liées au système e-POWER. Faites preuve de prudence car il peut être brûlant après la conduite.

b. Générateur électrique

Ce moteur est destiné à produire de l'énergie électrique. Faites preuve de prudence car il peut être brûlant après la conduite.

c. Moteur électrique pour la conduite

Ce moteur est destiné à faire fonctionner le véhicule. Faites preuve de prudence car il peut être brûlant après la conduite.

3. Prise de service

Cette prise permet de couper la haute tension lors de l'entretien. Ne touchez jamais cette prise.

4. Batterie Lithium-ion (Li-ion)

Cette batterie est chargée à partir de l'énergie électrique générée par le générateur de puissance et/ou de l'énergie régénérative du moteur électrique (conduite). La batterie Li-ion fournit également l'énergie électrique au moteur électrique (conduite) lors de la conduite.

5. Convertisseur CC/CC

Ce convertisseur permet de convertir l'électricité de la batterie Li-ion en tension de batterie 12 volts.

CARACTÉRISTIQUES DU SYSTÈME e-POWER

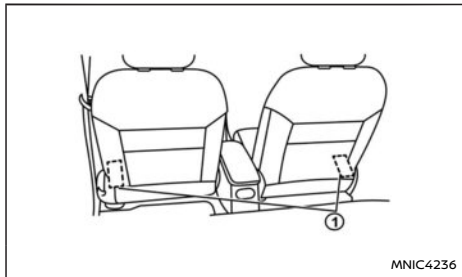

Les entrées d'air ① pour le refroidissement de la batterie Lithium ion (Li-ion) sont situées sous les sièges avant.

PRECAUTION

- **Ne couvrez pas les entrées d'air.** Cela peut réduire la performance de sortie du système e-POWER ou entraîner des dommages au véhicule. En outre, ne laissez pas de liquide ou de sable pénétrer dans l'entrée d'air.
- **Ne renversez pas d'eau sur la batterie Li-ion ou ne placez pas de grandes quantités d'eau dans des récipients ouverts (aquariums ou seaux) dans le véhicule.** Si l'eau se répand sur la batterie Li-ion, un court-circuit risque de se produire et d'endommager la batterie.
- **Ne placez pas d'objets lourds sous les sièges avant ou ne frappez pas le plancher**

autour des sièges avant, car la batterie Li-ion est située sous les sièges avant.

- **Si une grande quantité de liquide est renversée sur la surface de la batterie Li-ion, contactez un concessionnaire NISSAN dès que possible.**

BRUIT ET VIBRATION

Une fois le système e-POWER activé, les bruits et les vibrations suivants, propres au système e-POWER, peuvent se produire. Ceci n'indique pas de dysfonctionnement.

- Bruit de moteur électrique provenant du compartiment moteur.
- Bruit et vibration lorsque le moteur thermique démarre ou s'arrête de fonctionner.
- Bruit de fonctionnement ou bruit de moteur électrique lorsque la pédale d'accélérateur est relâchée ou la pédale de frein enfoncée.
- Bruit de moteur dû à une accélération rapide.
- Bruit de ventilateur provenant du dessous du siège avant.
- Bruit provenant du véhicule visant à avertir les piétons de la présence d'un véhicule en approche. Reportez-vous à "Système d'alerte audio pour les piétons (VSP)" (P.17).

NOTE :

Le régime de ralenti du moteur est plus élevé pour ce véhicule, par rapport à un modèle à moteur à essence conventionnel. Cela permet de recharger la batterie Li-ion avec le moteur au

ralenti, et il ne s'agit pas d'un dysfonctionnement.

ATTENTION

En cas de collision ou d'accident, assurez-vous de vous conformer aux avertissements suivants.

- Écartez votre véhicule de la circulation, placez le véhicule sur la position P (stationnement), serrez le frein de stationnement et arrêtez le système e-POWER.
- Ne touchez jamais les pièces ou les faisceaux haute tension s'ils sont exposés. Pour les emplacements des pièces et faisceaux haute tension, reportez-vous à "Composants haute tension" (P.7).
- Inspectez le sol sous le véhicule. Si vous remarquez que du liquide s'est échappé de la batterie au Lithium-ion (Li-ion), contactez un concessionnaire NISSAN ou les services d'urgence dès que possible. Si vous ne tenez pas compte de ces recommandations, vous risquez de provoquer un incendie.
- Ne touchez jamais du liquide s'écoulant sur les surfaces intérieures ou à l'extérieur du véhicule. Si le liquide qui s'écoule de la batterie Li-ion entre en contact avec la peau ou les vêtements, rincez immédiatement la zone concernée à grande eau et consultez un médecin.
- Si le véhicule subit un choc important au niveau du plancher pendant la conduite, arrêtez le véhicule dans un endroit sûr et vérifiez le plancher. Si le plancher est endommagé, ne le touchez pas et contac-

tez un concessionnaire NISSAN dès que possible.

- Si un incendie se déclare dans la batterie Li-ion ou dans des pièces à haute tension, quittez le véhicule dès que possible. Pour éteindre l'incendie, utilisez uniquement un extincteur de type ABC, BC ou C, prévu pour les incendies électriques. L'eau ne peut être utilisée que si une grande quantité d'eau provenant d'une bouche d'incendie est disponible. Ne tentez jamais d'éteindre un incendie d'une manière inappropriée car cela peut être dangereux.
- Lorsque vous remorquez votre véhicule, soulevez les roues avant ou les quatre roues. Si le véhicule est remorqué avec les roues avant posées au sol, le moteur électrique pour la conduite risque de générer de l'énergie électrique et d'endommager le véhicule.
- Si vous êtes incapable d'évaluer l'étendue des dommages en raison de l'état du véhicule, ne le touchez pas. Eloignez-vous du véhicule et contactez un concessionnaire NISSAN ou les services d'urgence. Informez les premiers intervenants qu'il s'agit d'un véhicule équipé d'un système e-POWER.
- En cas d'accident nécessitant une réparation de la carrosserie et de la peinture, contactez un concessionnaire NISSAN. Lorsque la carrosserie du véhicule est fortement endommagée ou déformée, une fuite ou un choc électrique peut se

produire selon l'état d'endommagement. Ne touchez jamais les pièces à haute tension, comme la batterie Li-ion, et les faisceaux de couleur orange qui y sont connectés.

- Ne conduisez pas le véhicule si l'un des éclairages extérieurs est endommagé. Si de l'eau s'est infiltrée à l'intérieur de l'éclairage, cela peut provoquer des fumées ou un incendie.

NOTE :

Si une collision se produit ou si un dysfonctionnement du système e-POWER se produit, le témoin indiquant que le véhicule est PRÊT pour la conduite peut s'éteindre car le système haute tension a été désactivé. Ceci est conçu pour minimiser les risques de blessures et d'accidents et ne constitue pas un dysfonctionnement.

Le système de coupure d'urgence est activé et le système haute tension se désactive automatiquement dans les conditions suivantes :

- Collisions avant et latérales au cours desquelles les airbags supplémentaires se sont déployés.
- Certaines collisions arrière.
- Certains dysfonctionnements du système e-POWER.

Dans le cas des collisions et de certains dysfonctionnements du système e-POWER évoqués ci-dessus, le témoin PRÊT pour la conduite s'éteint. Reportez-vous à "Témoins d'avertissement, témoins lumineux et témoins sonores de rappel" (P.91).

Le système de coupure d'urgence s'active dans le cas des collisions ci-dessus afin de minimiser les risques de blessure ou d'accident. Si le système de coupure d'urgence s'active, le bouton de démarrage risque de ne pas passer à la position PRÊT pour la conduite. Dans ce cas, contactez un concessionnaire NISSAN ou un atelier qualifié. Même si le bouton de démarrage est placé sur PRÊT pour la conduite, le système risque de se désactiver brutalement. Conduisez donc prudemment jusqu'au concessionnaire NISSAN ou à l'atelier qualifié le plus proche ou contactez un concessionnaire NISSAN ou un atelier qualifié dès que possible.

La consommation de carburant varie considérablement en fonction des conditions de circulation, des conditions météorologiques, de la température et du nombre d'occupants, etc. Garder les points suivants à l'esprit et réduire la consommation d'énergie électrique permet d'améliorer le rendement du carburant.

AVANT LA CONDUITE

- Programmez un itinéraire où le véhicule consommera moins d'énergie. La conduite sur des routes en montée augmente la consommation d'énergie électrique. Si vous choisissez un itinéraire comportant peu de routes en montée, le véhicule peut réduire sa consommation d'énergie électrique.
- Ne laissez pas de chargement inutile. Retirer un chargement inutile du véhicule pour alléger le véhicule peut réduire sa consommation d'énergie électrique.
- Veillez à ce que les pneus du véhicule soient toujours correctement gonflés. Une pression des pneus basse augmente la consommation d'énergie électrique.

PENDANT LA CONDUITE

- Conduisez votre véhicule en effectuant des démarrages et des accélérations en douceur.
 - Des démarrages et des accélérations brusques consomment davantage d'énergie électrique et augmentent la consommation de carburant.
 - Vous pouvez accélérer le véhicule en consommant moins d'énergie en vérifiant

l'état de la consommation d'énergie électrique dans le témoin de puissance.

- Maintenez une certaine distance entre vous et le véhicule qui vous précède. Ne décélérez pas le véhicule plus que nécessaire afin de pouvoir diminuer la consommation d'énergie électrique requise pour accélérer à nouveau.
- Ne conduisez pas à des vitesses excessives sur une autoroute. La conduite à des vitesses excessives consomme de l'énergie électrique plus que nécessaire.
- Réglez la climatisation à une température modérée et éteignez-la si nécessaire. Une consommation d'énergie superflue peut être réduite par la climatisation.
- N'utilisez pas le désembueur plus que nécessaire. Après avoir éliminé la buée du pare-brise, le passage à l'autre mode de débit d'air réduit la fréquence de fonctionnement du moteur et améliore la consommation de carburant.
- Conduisez le véhicule en mode [ECO] pour une utilisation efficace. La réponse de la force d'entraînement au fonctionnement de l'accélérateur est alors plus douce qu'en mode [STANDARD] / [SPORT] ; ce mode supprime les accélérations / décélérations inutiles et permet d'économiser de l'énergie.
- Le rendement énergétique s'améliore dans l'ordre suivant : Mode [SPORT] → Mode [STANDARD] → Mode [ECO]. Le mode [ECO] offre le meilleur rendement du carburant. (Reportez-vous à "Modes de conduite" (P.11).)
- Lorsque la Personnalisation du mode ECO (climatisation) est activée (orientée économie

MODES DE CONDUITE

de carburant), le rendement du carburant est amélioré en réduisant la performance de la climatisation.

NOTE :

L'économie de carburant diminue de manière significative dans les conditions suivantes :

- Lorsque vous conduisez sur un itinéraire où il y a beaucoup de routes en montée.
- Lorsque vous continuez à conduire à grande vitesse sur une autoroute.
- Lorsque vous démarrez, accélérez ou freinez brusquement.

Le système e-POWER dispose de trois modes de conduite.

Mode de conduite	Caractéristiques
[STANDARD]	Il s'agit du mode standard le plus adapté à une conduite normale.
[ECO]	Ce mode aide le conducteur à la conduite économique. <ul style="list-style-type: none">● Le profil d'accélération est optimisé pour une conduite efficace.● La logique de fonctionnement du moteur est entièrement optimisée pour une économie de carburant.● Le profil de freinage à régénération optimal pour rouler en régime de croisière ou en ville peut être sélectionné en passant de la position D (conduite) à la position "B".● Le mode [ECO] de la climatisation est sélectionné (il est possible de l'activer ou de le désactiver dans le menu [Réglages] de l'écran d'informations du véhicule).
[SPORT]	<ul style="list-style-type: none">● Ajuste la réponse du couple moteur électrique afin d'améliorer la maniabilité de la conduite.● Le système de direction s'adapte afin d'offrir au conducteur une expérience plus attrayante dans des situations de conduite sportive (il est possible de l'activer ou de le désactiver dans le menu Réglages de l'écran d'informations du véhicule).

COMMENT CHANGER DE MODE DE CONDUITE

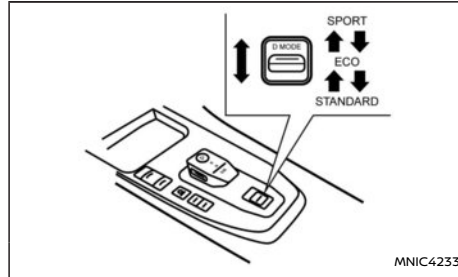

- Le mode de conduite peut être changé lorsque le bouton de démarrage est positionné sur ON. Poussez sur la commande de mode de conduite vers le haut ou vers le bas pour commuter le mode comme suit : [SPORT] ⇔ [ECO] ⇔ [STANDARD].
- Lorsque le mode est activé, le mode sélectionné apparaît sur l'écran d'informations du véhicule.

NOTE :

- Si le dysfonctionnement du système se produit lorsque le mode [SPORT] ou le mode [ECO] est sélectionné, la force de décélération est plus faible que d'habitude. Enfoncez la pédale de frein pour la décélération.
- Le réglage de mode passe à [STANDARD] chaque fois que le bouton de démarrage est placé en position ON.

PERSONNALISATION DU MODE [ECO]

[Mode conduite ECO] est une fonction qui permet de modifier la priorité de la fonction de climatisation et du régulateur de vitesse (selon modèles) ou du régulateur de vitesse intelligent (ICC) afin d'améliorer le rendement du carburant.

Le [Mode conduite ECO] peut être réglé lorsque le mode [ECO] est sélectionné. Deux options de menu sont disponibles sous [Mode conduite ECO] :

- [Régul vitesse ECO]
- [Climatisation ECO]

[Régul vitesse ECO]

Ce réglage peut être sélectionné dans [Mode conduite ECO] sous le menu [Réglages ECO] de l'écran d'informations du véhicule. Lorsque le réglage est activé, le rendement du carburant en croisière est amélioré en abaissant la cible d'accélération par rapport au mode normal (réglage désactivé). (Reportez-vous à "[Réglages ECO]" (P.114).)

NOTE :

Lorsque la vitesse du véhicule est réduite (par exemple, lorsque le véhicule roule sur une pente à partir d'une route plate), il faudra plus de temps pour revenir à la vitesse précédemment paramétrée qu'en mode normal.

[Climatisation ECO]

Ce réglage peut être sélectionné dans [Mode conduite ECO] sous le menu [Réglages ECO] de l'écran d'informations du véhicule. Sélectionnez le menu et placez [Climatisation ECO] sur ON ou OFF. (Reportez-vous à "[Réglages ECO]" (P.114).)

NOTE :

- Lorsque [Mode conduite ECO] ([Climatisation ECO]) est activé (orientation économie de carburant), le rendement du carburant est amélioré en réduisant la performance de la climatisation.
- Le réglage [Climatisation ECO] maintient cet état jusqu'à ce que le réglage soit modifié, même si le bouton de démarrage est placé en position OFF.
- La fonction de climatisation sera privilégiée même si [Climatisation ECO] est activé dans les conditions suivantes.

- Lorsque la température de consigne du climatiseur est réglée à 28 °C (82 °F) ou plus.

(Lorsque la température de réglage du climatiseur est réglée à 27,5 °C (82 °F) ou moins, l'efficacité du carburant sera à nouveau prioritaire.)

- (Lorsque la température de réglage du climatiseur est réglée à 18 °C (64 °F).

(Lorsque la température de consigne du climatiseur est réglée à 18,5 °C (65 °F) ou plus, l'efficacité du carburant redevient prioritaire.)

- Lorsque le dispositif de désembuage avant est activé.

FONCTION DE GUIDE DE PÉDALE ECO

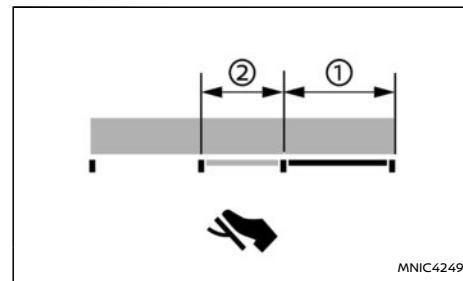

Le guide de pédale ECO peut être affiché sur l'écran d'informations du véhicule pendant la conduite en mode [ECO]. (Reportez-vous à "5. Fonction [Guide de pédale ÉCO]" (P.109).)

La fonction de guide de pédale ECO permet d'optimiser la consommation de carburant.

Lorsque la barre de guide de pédale ECO est dans la gamme ①, cela indique que le véhicule roule dans la plage de conduite super économique.

Lorsque la barre de guide de pédale ECO est dans

la gamme ②, cela indique que le véhicule roule dans la plage de conduite économique.

Lorsque la barre de guide de pédale ECO est hors de la plage ① et ②, la pression exercée sur la pédale d'accélérateur sort des limites de la plage de conduite économique.

La barre de guide de pédale ECO ne s'affiche pas lorsque :

- La vitesse du véhicule est inférieure à 4 km/h (2 MPH) environ.
- Le véhicule est sur P (stationnement), N (point mort) ou R (marche arrière).

Témoin ECO

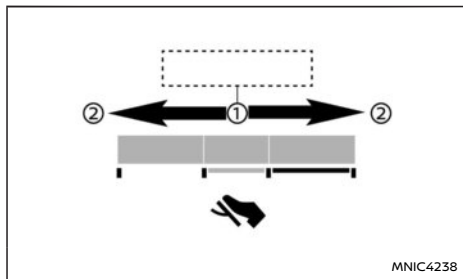

Le témoin ECO ① s'allume, clignote partiellement ou s'éteint en fonction de l'utilisation de la pédale d'accélérateur pendant la conduite.

Le témoin ECO s'allume dans les directions de ② lorsque la conduite devient plus respectueuse de l'environnement.

Pour activer ou désactiver le témoin ECO, reportez-vous à [Réglages ECO].

MODE EV

Lorsque le mode EV est sélectionné, vous pouvez conduire le véhicule en réduisant au maximum les risques de démarrage du moteur thermique. Ce mode est utilisé lorsque vous souhaitez conduire le véhicule de manière silencieuse sur une route telle qu'une rue résidentielle tôt le matin ou tard le soir, parce que le véhicule est alimenté par la batterie au Lithium-ion (Li-ion).

COMMENT UTILISER LE MODE EV

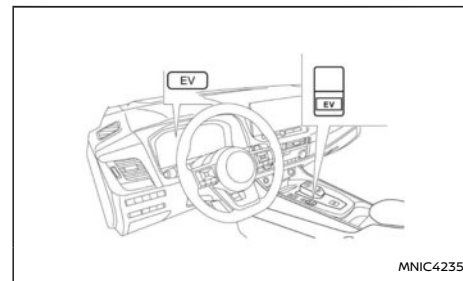

- Lorsque le témoin indiquant que le véhicule est PRET pour la conduite s'allume, le mode EV est activé chaque fois que l'on enfonce la commande de mode EV.
- Lorsque la température extérieure est basse, le moteur peut démarrer. Toutefois, lorsque le mode EV est activé avant le démarrage du moteur, le véhicule peut être conduit uniquement par la batterie Li-ion en raison de la réduction du démarrage du moteur.

NOTE :

- En cas de dysfonctionnement du système, le mode EV est automatiquement désactivé.
- Si la pédale d'accélérateur est enfoncée alors que le levier de changement de vitesses est placé sur la position P (stationnement), le moteur thermique démarre et le mode EV est désactivé.
- Si la batterie Li-ion est complètement chargée par le freinage à régénération sur une longue route en descente, le mode EV est désactivé afin de protéger la batterie Li-ion.
- Lorsque la pédale d'accélérateur est complètement enfoncée sur une route en montée ou en cas d'accélération brusque, le moteur démarre et le mode EV est désactivé.
- Si le capot est ouvert lorsque le témoin PRÊT pour la conduite s'allume, le moteur démarre automatiquement et le mode EV est désactivé.
- Lorsque la commande de désembuage avant est activée, le moteur démarre en raison d'une opération de préchauffage, et le mode EV ne peut pas être utilisé ou est désactivé.
- Si le système considère que la charge forcée est nécessaire, le mode EV est désactivé et le moteur démarre.
- Si le système considère que l'opération de préchauffage est nécessaire, le mode EV est désactivé et le moteur démarre.
- Lorsque la température extérieure est basse, le mode EV ne peut pas être utilisé.

- Lorsque la charge de la batterie Li-ion est faible, le mode EV ne peut pas être utilisé ou est désactivé.

e-Pedal STEP

⚠ ATTENTION

Ne vous fiez jamais uniquement au système e-Pedal Step, car sa fonction reste limitée. Conduisez toujours de manière prudente et attentive. La pédale de frein doit être actionnée pour ralentir ou arrêter le véhicule, en fonction de la circulation et de l'état de la route.

Le système e-Pedal Step permet au conducteur de ralentir le véhicule en actionnant uniquement la pédale d'accélérateur. Cela aide le conducteur en diminuant le nombre de fois nécessaires pour déplacer son pied entre la pédale d'accélérateur et la pédale de frein.

FOCTIONNEMENT DU SYSTÈME e-Pedal STEP

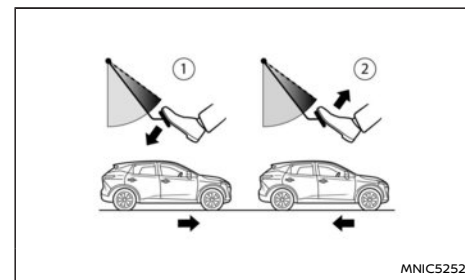

- ① Accélération
- ② Désaccélération (au lieu de la pédale de frein)

L'activation du système e-Pedal Step améliore le freinage à régénération et permet au conducteur d'ajuster la vitesse du véhicule uniquement en

appuyant sur la pédale d'accélérateur ou en la relâchant. Lorsque vous relâchez (retirez votre pied de) la pédale d'accélérateur, le véhicule ralentit doucement sans appuyer sur la pédale de frein.

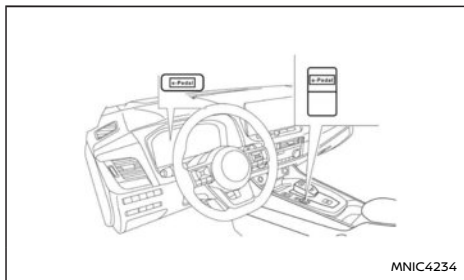

Le système e-Pedal Step passe sur **ON** ou **OFF** chaque fois que vous appuyez sur la commande e-Pedal. (Le témoin e-Pedal sur l'écran d'informations du véhicule indique le statut du système e-Pedal Step.)

Lorsque le système e-Pedal Step est activé, les caractéristiques de la pédale d'accélérateur changent considérablement et le fonctionnement de la pédale d'accélérateur diffère de celui d'une pédale conventionnelle. Veillez à vérifier le statut du système e-Pedal Step (**ON** ou **OFF**) dans l'affichage des informations relatives au véhicule avant de prendre la route.

Activation du système

Pour activer le système e-Pedal Step, placez le bouton de démarrage sur la position **ON** et tirez sur la commande e-Pedal située sur la console centrale.

Désactivation du système

Pour désactiver le système e-Pedal Step, avec le bouton de démarrage sur la position **ON**, appuyez sur la commande e-Pedal.

NOTE :

- **Lorsque le système e-Pedal Step s'active ou se désactive, le taux d'accélération du véhicule change.**
- **Le système e-Pedal Step est automatiquement désactivé lorsque le système e-POWER est redémarré.**

Caractéristiques de conduite de la technologie e-Pedal Step

Le système e-Pedal Step fournit les caractéristiques de conduite suivantes :

Lors de la conduite:

- Appuyer sur la pédale d'accélérateur ou la laisser remonter modifie le degré d'accélération ou de décélération en conséquence.
- Le fait de laisser remonter la pédale d'accélérateur produit une décélération plus importante que la normale. (La décélération maximale change en fonction de la vitesse du véhicule.)
- Relâcher (retirer votre pied de) la pédale d'accélérateur réduit la vitesse du véhicule.

- Les feux de stop du véhicule s'allument lorsque le niveau de décélération atteint un freinage normal.

Si la décélération n'est pas suffisante lorsque la pédale d'accélérateur est remontée ou relâchée, appuyez sur la pédale de frein. La pédale de frein peut être actionnée pour réduire la vitesse du véhicule comme à l'ordinaire même lorsque le système e-Pedal Step est activé.

En marche arrière:

Lorsque le levier de changement de vitesses se trouve sur **R** (marche arrière), le fonctionnement de la pédale d'accélérateur redevient normal, c'est-à-dire qu'elle fonctionne comme quand le système e-Pedal Step est désactivé.

Autres conseils de conduite pour le système e-Pedal Step:

- Pour décélérer en douceur lorsque le système e-Pedal Step est activé, il est recommandé d'ajuster la pédale d'accélérateur en conduisant avec votre pied sur la pédale (en appuyant dessus ou en la laissant remonter, mais sans la relâcher).
- Le passage de la position de changement de vitesse de **D** (conduite) à **B** ou de **B** à **D** n'affecte pas les caractéristiques du système e-Pedal Step.
- Le système e-Pedal Step ne fonctionne pas dans les conditions suivantes :
 - Quand le véhicule est en position **P** (stationnement) ou **N** (point mort).
 - Quand le régulateur de vitesse (selon modèles), ProPILOT Assist (selon modèles) ou le

système Intelligent Emergency Braking (Freinage d'urgence intelligent) fonctionne, ces systèmes d'aide au conducteur ont priorité sur le système e-Pedal Step.

- La pédale de frein peut bouger en fonction de la décélération et vous pouvez entendre un bruit lorsque le système e-Pedal Step est actif. Ceci est normal, il ne s'agit pas d'un dysfonctionnement.
- Les caractéristiques de décélération changent en fonction de la vitesse du véhicule. À vitesse lente, le moteur continue d'appliquer un couple pour faire avancer lentement le véhicule (ou "rampier"), comme un véhicule classique, équipé d'une boîte de vitesses automatique. Pensez à appuyer fermement sur la pédale de frein pour ralentir ou arrêter le véhicule.

LIMITATIONS DU SYSTÈME e-Pedal STEP

ATTENTION

Les limites du système e-Pedal Step sont indiquées ci-dessous. Ne pas tenir compte de ces limites pendant la conduite du véhicule pourrait entraîner de graves blessures ou la mort.

- Si le message d'avertissement [Appuyez sur la pédale de frein pour empêcher le roulement] s'affiche sur l'écran d'informations du véhicule, appuyez sur la pédale de frein. Le véhicule peut commencer à bouger.
- Si la force de décélération fournie par le système e-Pedal Step n'est pas suffisante, appuyez sur la pédale de frein.

- Dans les conditions suivantes, placez le véhicule en position P (stationnement) et veillez à ce que le frein de stationnement soit correctement serré. Le véhicule peut commencer à bouger brusquement.

- Lorsque vous entrez dans le véhicule ou que vous en sortez.
- Lorsque vous chargez et déchargez le véhicule.
- Lorsque vous arrêtez le véhicule pendant une période prolongée.

- Dans les conditions suivantes, le système e-Pedal Step peut ne pas décélérer ou arrêter suffisamment le véhicule. Appuyez sur la pédale de frein à chaque fois que cela est nécessaire.

- Lorsque seuls de lourds bagages sont chargés dans le véhicule.
- Lorsque vous conduisez dans une descente en pente raide.
- Lorsque vous conduisez sur les routes verglacées.

- Les freinages fréquents risquent d'entraîner une surchauffe des freins. Cela peut être dangereux. Appliquez le frein à régénération lorsque vous conduisez dans une descente en pente raide.

PRECAUTION

- Désactivez le système e-Pedal Step et placez le véhicule en position N (point mort) dans les conditions suivantes :

— Lorsque le véhicule passe dans un portique de lavage automatique.

— Lorsque le véhicule est remorqué.

- Veillez à ne pas activer la commande e-Pedal par erreur ou involontairement.
- À vitesse lente, le moteur continue d'appliquer un couple pour faire avancer lentement le véhicule (ou "rampier"), comme un véhicule classique, équipé d'une boîte de vitesses automatique. Pensez à appuyer fermement sur la pédale de frein pour ralentir ou arrêter le véhicule.

DYSFONCTIONNEMENT DU SYSTÈME e-Pedal STEP

En cas de dysfonctionnement du système e-Pedal Step, le message d'avertissement [Défaill. Syst. e-Pedal ! Appuy. sur pédale frein pour ralent. ou s'arrêter] s'affiche sur l'écran d'informations du véhicule. Lorsque le message d'avertissement s'affiche, le système e-Pedal Step est automatiquement désactivé. Faites vérifier le système dès que possible par un concessionnaire NISSAN ou un atelier qualifié.

SYSTÈME D'ALERTE AUDIO POUR LES PIÉTONS (VSP)

Le système d'alerte sonore pour les piétons (VSP) est une fonction qui utilise un signal sonore pour avertir les piétons de la présence du véhicule lorsque celui-ci roule à vitesse lente.

Le VSP retentit lorsque le témoin indiquant que le véhicule est PRÊT pour la conduite s'allume dans les conditions suivantes :

- Lorsque la vitesse du véhicule est inférieure à 30 km/h (19 MPH) au démarrage.
- Lorsque la vitesse du véhicule est inférieure à 25 km/h (16 MPH) en décélération.
- Lorsque le véhicule est sur la position R (marche arrière).

Le signal sonore s'arrête lorsque le véhicule s'arrête.

En cas de dysfonctionnement du système, le témoin d'avertissement du VSP s'allume sur le compteur. Si le témoin d'avertissement du VSP s'allume, faites immédiatement vérifier le système VSP par un concessionnaire NISSAN ou par un atelier qualifié.

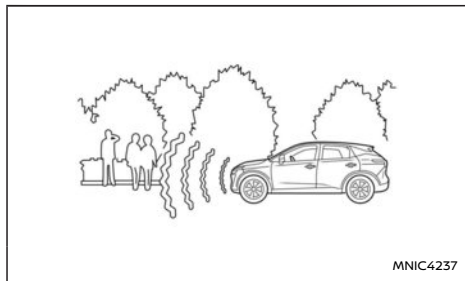

ATTENTION

Si le signal sonore du système VSP n'est pas audible pendant la conduite, arrêtez le véhicule dans un endroit sûr et calme. Ouvrez une vitre, puis placez la boîte de vitesses du véhicule sur la position R (marche arrière) en appuyant fermement sur la pédale de frein. Vérifier que le signal sonore d'activation peut être perçu depuis l'avant du véhicule. Si le signal sonore du système VSP n'est pas audible, contactez un concessionnaire NISSAN ou un atelier qualifié.

NOTE :

- **Le VSP retentit également lorsque toutes les conditions suivantes sont remplies, afin de vous rappeler de positionner le bouton de démarrage en position OFF.**
 - Lorsque le levier de changement de vitesses est placé sur la position P (stationnement).
 - Lorsque le témoin indiquant que le véhicule est PRÊT pour la conduite s'allume.
 - Lorsque la ceinture de sécurité du conducteur n'est pas attachée.
 - Lorsque l'une des portières (excepté le hayon) est ouverte.
- **Si vous souhaitez augmenter le volume du système VSP, contactez un concessionnaire NISSAN. (Il n'est pas possible de baisser le volume.)**

MEMO

0 Table des matières illustrée

Ceintures de sécurité et systèmes de retenue supplémentaires	20	Tableau de bord	27
Extérieur avant	21	Conduite à gauche	27
Extérieur arrière	22	Conduite à droite	28
Habitacle	23	Instruments et jauges	29
Poste de conduite	24	Compartiment moteur	31
Conduite à gauche	24	Moteur KR15DDT	31
Conduite à droite	25	Assistance (selon modèles)	32

CEINTURES DE SÉCURITÉ ET SYSTÈMES DE RETENUE SUPPLÉMENTAIRES

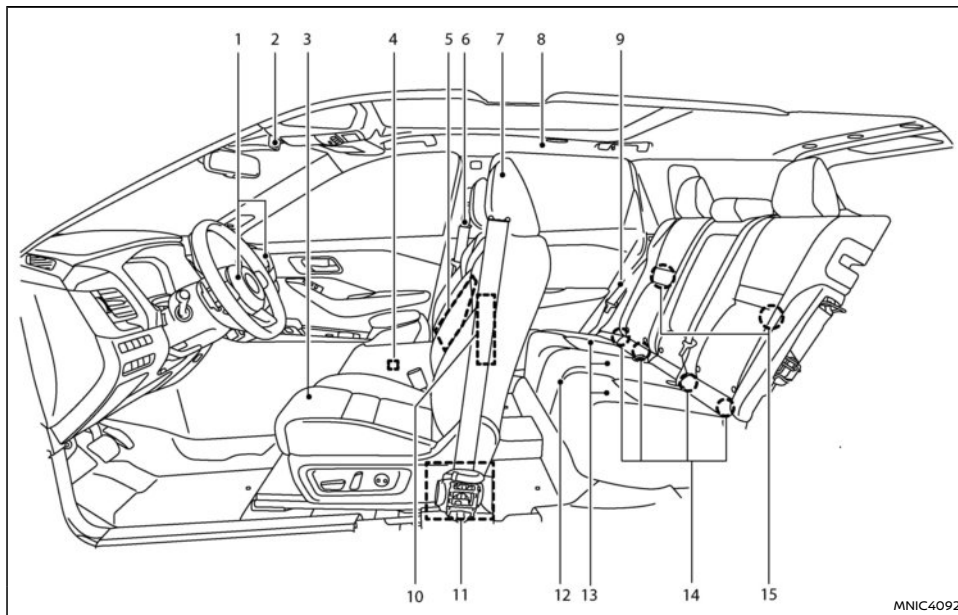

1. Airbags avant (P.71)
2. Témoin d'état de l'airbag passager avant (P.76)
3. Sièges avant (P.38)
4. Capteur de classification de l'occupant (OCS)
* ou capteur de classification de l'occupant (ODS)* (siège passager avant) (P.77)
5. Airbag latéral fixé au siège central avant* (P.72)
6. Ceintures de sécurité avant (P.44)
7. Appuie-tête (P.42)
8. Airbags de fenêtre (P.72)
9. Ceintures de sécurité arrière (P.44)
— Prétensionneurs de ceinture de sécurité

arrière (P.52)

10. Airbags latéraux avant (P.72)
11. Prétensionneurs de ceinture de sécurité avant (P.52)
12. Sièges arrière (P.41)
— Dispositifs de retenue pour enfant (P.54)
13. Détection de présence d'occupant arrière* (P.48)
14. Dispositif de retenue pour enfant ISOFIX (P.61)
15. Points d'ancrage du dispositif de retenue pour enfant (pour lanière supérieure de maintien) (P.62)

* : selon modèles

EXTÉRIEUR AVANT

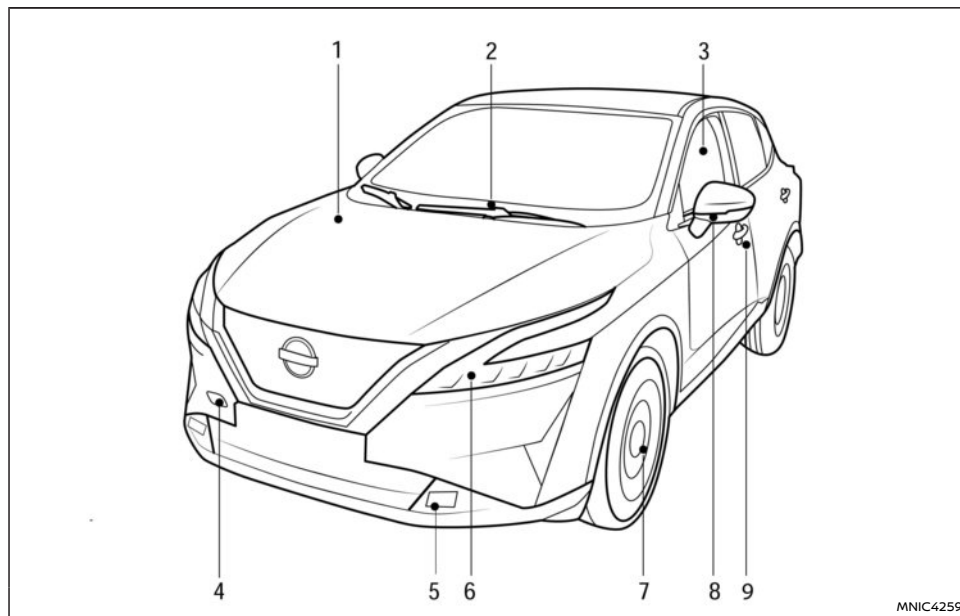

- | | |
|--|------------------------------------|
| 1. Capot (P.184) | — ThermaClear* (P.138) |
| 2. Essuie-glace et lave-glace de pare-brise | 3. Lève-vitres électriques (P.157) |
| — Fonctionnement de la commande (P.136) | 4. Œil de remorquage (P.473) |
| — Remplacement des balais d'essuie-glace (P.502) | 5. Feux antibrouillard avant* |
| — Liquide de lave-vitres (P.496) | — Commande (P.144) |
| — Désembuage de pare-brise (P.139) | 6. Feux avant |
| | — Commande (P.140) |

- Commande de réglage des faisceaux (P.140)
 - Emplacement et remplacement des ampoules (P.507)
7. Pneumatiques
- Pneus et roues (P.510, P.522)
 -)— Crevaison (P.462)
 - Système de contrôle de pression des pneus (TPMS)* (P.262)
8. Rétroviseurs extérieurs (P.196)
- Système de mémoire de position de conduite* (P.40)
 - Clignotant latéral (P.140)
 - Emplacement et remplacement des ampoules (P.507)
9. Portières
- Clés (P.165)
 - Serrures de portières (P.175)
 - Système de verrouillage à télécommande sans clé* (P.167)
- * : selon modèles

EXTÉRIEUR ARRIÈRE

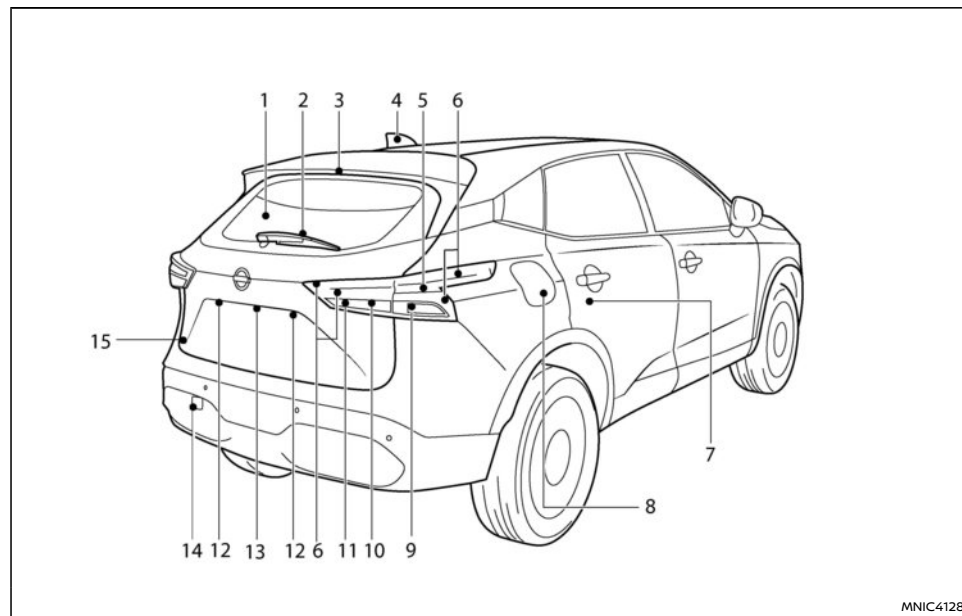

1. Lunette arrière (commande de désembuage, P.139)
2. Essuie-glace et lave-vitre arrière
 - Commande d'essuie-glace et de lave-vitre (P.136)
 - Remplacement des balais d'essuie-glace (P.502)

- Liquide de lave-vitres (P.496)
3. Feu de stop surélevé (P.507)
4. Antenne (P.229)
5. Feu de stop
6. Feu arrière
 - Emplacement de la commande (P.140)

7. Portières
 - Clés (P.165)
 - Serrures de portières (P.175)
 - Verrouillage de sécurité enfant (P.177)
 - Système de verrouillage à télécommande sans clé* (P.167)
 8. Trappe de réservoir à carburant (P.185)
 9. Clignotant arrière
 - Emplacement de la commande (P.140)
 10. Feu de recul (P.507)
 11. Feu antibrouillard arrière*
 - Emplacement de la commande (P.144)
 12. Eclairages de plaque d'immatriculation (P.507)
 13. Caméra de vue arrière*
 - Moniteur de vue arrière* (P.201)
 - Intelligent Around View Monitor (Nissan AVM - Vision intelligente à 360°) (IAVM)* (P.207)
 14. Œil de remorquage (P.474)
 15. Hayon (P.178)
 - Hayon électrique (P.178)
 - Commandé par mouvement* (P.180)
- * : selon modèles

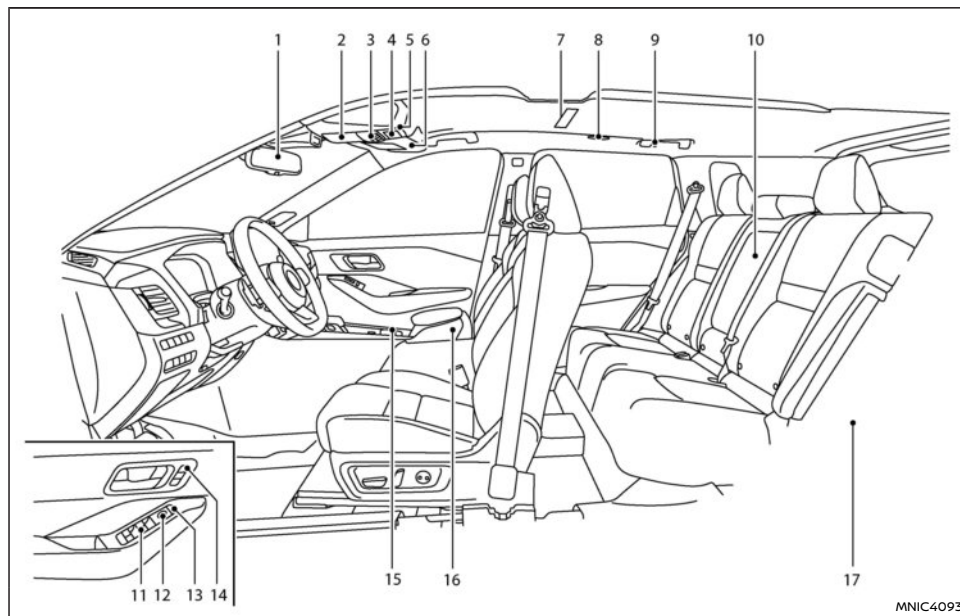

1. Rétroviseur intérieur (P.195)
2. Espace de rangement pour lunettes de soleil* (P.150)
3. Spot de lecture (P.161)
– Microphone**
4. Commande de pare-soleil* (P.159)

5. Touche eCall* (P.458)
6. Pare-soleil (P.195)
7. Eclairage intérieur (plafonnier)* (P.161)
8. Lampes de lecture arrière* (P.161)
9. Porte-vêtements* (P.152)
10. Porte-gobelets arrière* (P.151)

11. Commandes de lève-vitres électriques (P.157)
12. Commande de rétroviseurs extérieurs (P.197)
13. Commande de verrouillage électrique de portières (P.177)
14. Commandes du système de mémoire de position de conduite (côté conducteur)* (P.192)
15. Porte-gobelets avant (P.151)
16. Rangement central (P.151)
– Ports d'alimentation USB* (bus série universel) (P.148)
17. Zone de chargement
– Plancher de coffre réglable* (P.155)
– Crochets à bagages* (P.157)
– Plage arrière (P.153)
– Roue de secours* (P.461)

* : selon modèles

** : Reportez-vous au manuel d'utilisation NissanConnect (selon modèles), fourni séparément.

POSTE DE CONDUITE

CONDUITE À GAUCHE

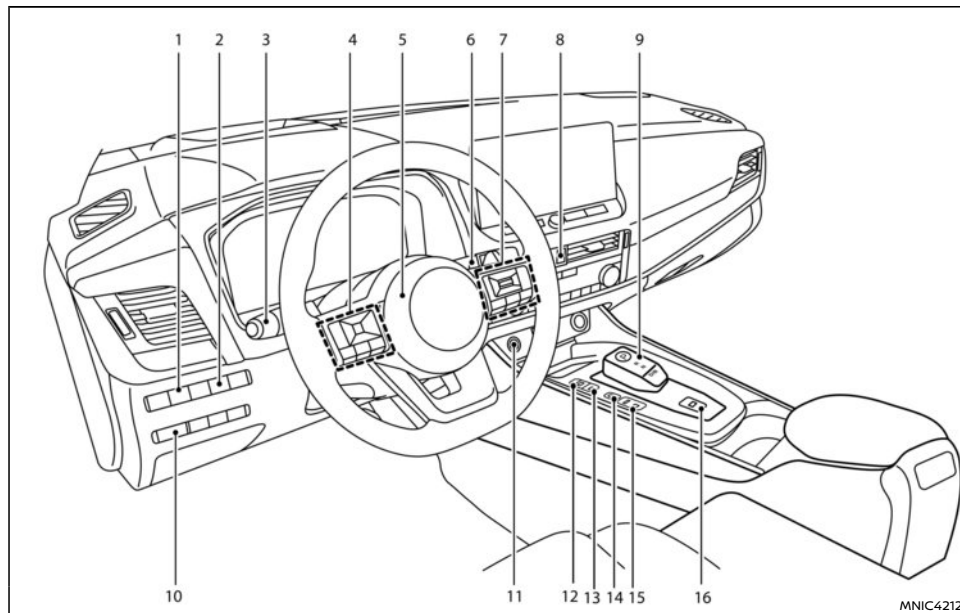

1. Commande de conduite assistée* (modèles avec ProPILOT Assist) (P.347)
2. Commande [Affichage tête haute] (HUD)* (P.134)

3. Commande de phares et de clignotants (P.140)
4. Commandes au volant
 - Commandes de l'écran d'informations du véhicule (P.106)
 - Commandes audio * (P.248)

5. Volant
 - Système de direction assistée électrique (P.449)
 - Avertisseur sonore (P.146)
 - Airbag avant côté conducteur (P.71)
6. Commande d'essuie-glace et de lave-vitre (P.136)
7. Commandes au volant
 - Commande ProPILOT Assist* (P.347)
 - Régulateur de vitesse* (P.324)
 - Limiteur de vitesse* (P.327)
 - Adaptation du téléphone mobile pour la radio FM AM sans NissanConnect* (P.249)
 - Adaptation du téléphone mobile pour NissanConnect* *¹
8. Interrupteur de feux de détresse (P.458)
9. Levier de changement de vitesses (P.273)
 - Commande de position P (P.276)
10. Commande de luminosité des instruments (P.89)
11. Bouton poussoir de démarrage (P.270)
12. Commande de frein de stationnement électrique (P.188)
13. Commande de maintien de frein automatique (P.190)
14. Commande ProPILOT Park* (P.417)
15. Commande de mode EV* (P.13), commande e-Pedal Step* (P.14)

16. Sélecteur de mode de conduite (P.11)

* selon modèles

*1 Reportez-vous au manuel de l'utilisateur de NissanConnect (selon modèles), fourni séparément.

CONDUITE À DROITE

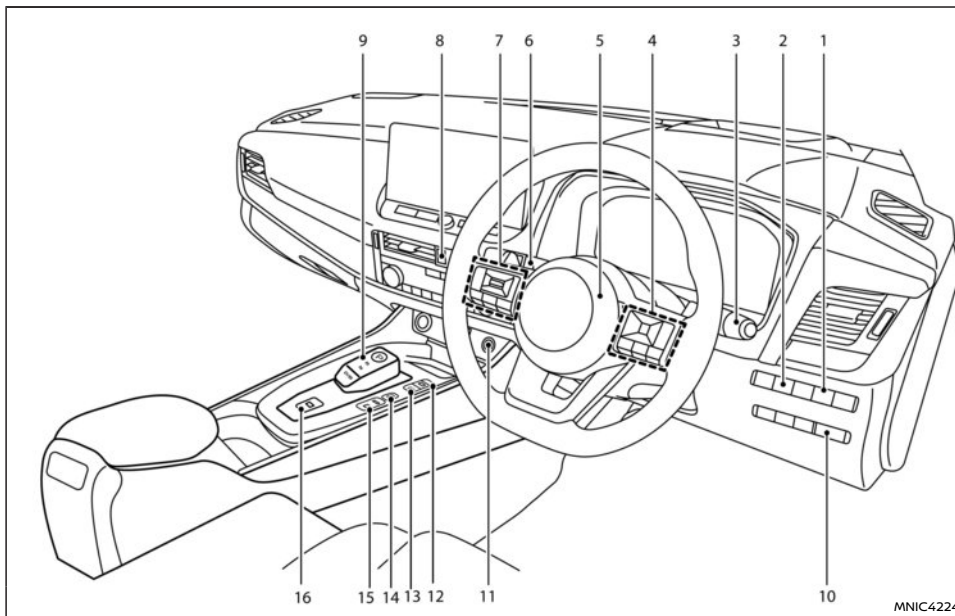

1. Commande de conduite assistée* (modèles avec ProPILOT Assist) (P.347)
2. Commande [Affichage tête haute] (HUD)* (P.134)
3. Commande d'essuie-glace et de lave-vitre (P.136)

4. Commandes au volant
 - Commande ProPILOT Assist* (P.347)
 - Régulateur de vitesse* (P.324)
 - Limiteur de vitesse* (P.327)
 - Adaptation du téléphone mobile pour la radio FM AM sans NissanConnect* (P.249)

- Adaptation du téléphone mobile pour NissanConnect* *1
- 5. Volant
 - Système de direction assistée électrique (P.449)
 - Avertisseur sonore (P.146)
 - Airbag avant côté conducteur (P.71)
- 6. Commande de phares et de clignotants (P.140)
- 7. Commandes au volant
 - Commandes de l'écran d'informations du véhicule (P.106)
 - Commandes audio * (P.248)
- 8. Interrupteur de feux de détresse (P.458)
- 9. Levier de changement de vitesses (P.273)
 - Commande de position P (P.276)
- 10. Commande de luminosité des instruments (P.89)
- 11. Bouton poussoir de démarrage (P.270)
- 12. Commande de frein de stationnement électrique (P.188)
- 13. Commande de maintien de frein automatique (P.190)
- 14. Commande ProPILOT Park* (P.417)
- 15. Commande de mode EV* (P.13), commande e-Pedal Step* (P.14)
- 16. Sélecteur de mode de conduite (P.11)

* selon modèles

*1 Reportez-vous au manuel de l'utilisateur de NissanConnect (selon modèles), fourni séparément.

TABLEAU DE BORD

CONDUITE À GAUCHE

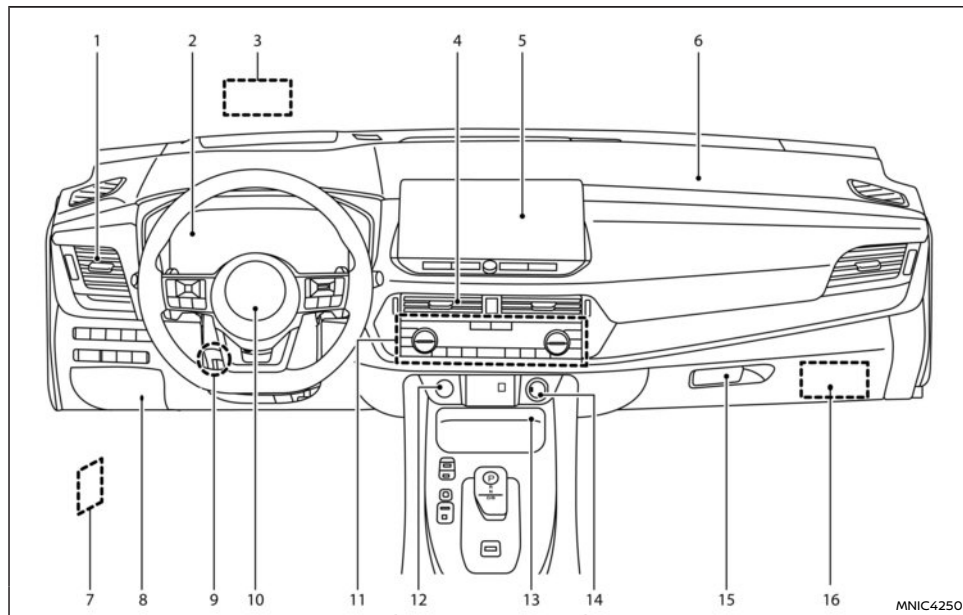

- | | |
|--|---|
| 1. Bouche d'aération latérale (P.219) | 5. Système audio* (P.226) |
| 2. Instruments et jauges (P.85) | — NissanConnect* *1 |
| 3. Affichage tête haute (HUD)* (P.134) | — Sans NissanConnect* (P.230) |
| 4. Bouche d'aération centrale (P.219) | 6. Airbag frontal passager avant (P.71) |

7. Levier d'ouverture de capot (P.184)
8. Couvercle de boîte à fusibles (P.503)
9. Levier de verrouillage de direction télescopique et inclinable (P.194)
10. Airbag avant côté conducteur (P.71)
11. Chauffage et climatisation (P.220)
 - Commande de désembuage (P.139)
 - Commandes de siège chauffant* (P.146)
 - Commande de volant chauffant* (P.146)
12. Bouton poussoir de démarrage (P.270)
13. Chargeur sans fil* (P.148)
14. Prise électrique (P.147)
15. Boîte à gants (P.150)
16. Boîte à fusibles secondaire (derrière la boîte à gants) (P.503)

* : selon modèles

*1 : Reportez-vous au manuel de l'utilisateur de NissanConnect (selon modèles), fourni séparément.

CONDUITE À DROITE

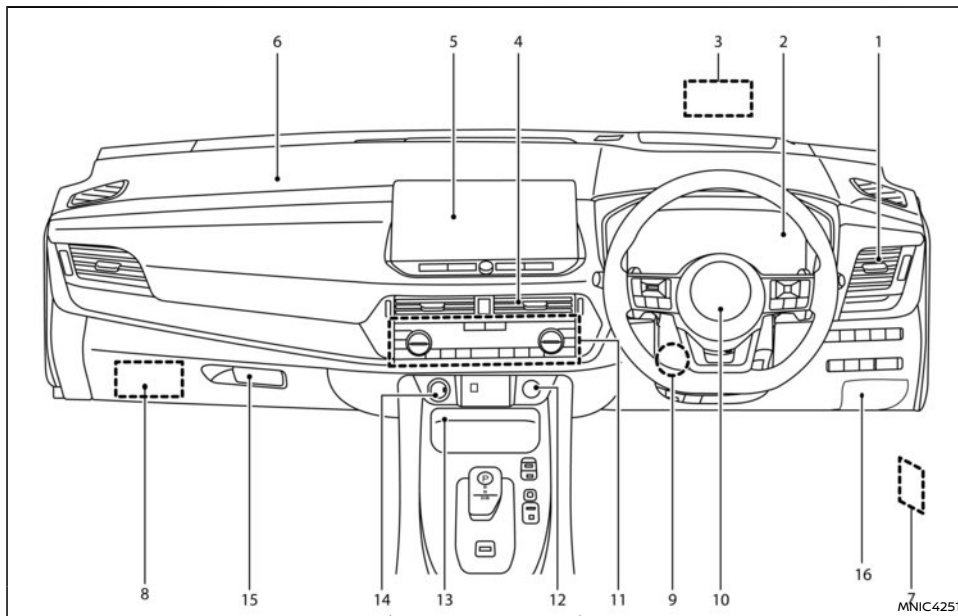

1. Bouche d'aération latérale (P.219)
2. Instruments et jauges (P.85)
3. Affichage tête haute (HUD)* (P.134)
4. Bouche d'aération centrale (P.219)
5. Système audio* (P.226)
 - NissanConnect* *1

6. Airbag frontal passager avant (P.71)
 - Sans NissanConnect* (P.230)
7. Levier d'ouverture de capot (P.184)
8. Couvercle de boîte à fusibles (dans la boîte à gants) (P.503)

9. Levier de verrouillage de direction télescopique et inclinable (P.194)
 10. Airbag avant côté conducteur (P.71)
 11. Chauffage et climatisation (P.220)
 - Commande de désembuage (P.139)
 - Commandes de siège chauffant* (P.146)
 - Commande de volant chauffant* (P.146)
 12. Bouton poussoir de démarrage (P.270)
 13. Chargeur sans fil* (P.148)
 14. Prise électrique (P.147)
 15. Boîte à gants (P.150)
 16. Couvercle de boîte à fusibles (P.503)
- * : selon modèles
- *1 : Reportez-vous au manuel de l'utilisateur de NissanConnect (selon modèles), fourni séparément.

INSTRUMENTS ET JAUGES

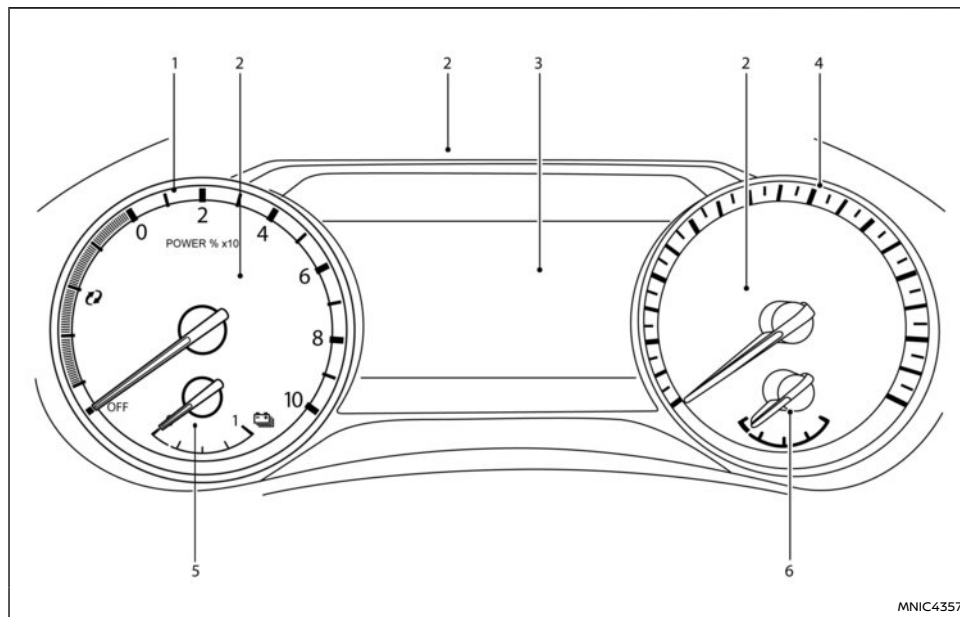

Écran 7 pouces

1. Jauge de puissance (P.88)
2. Témoins lumineux et d'avertissement (P.91)
3. Ecran d'informations du véhicule (P.106)
4. Compteur de vitesse (P.87)
5. Jauge de la batterie Li-ion (P.88)
6. Jauge à carburant (P.89)

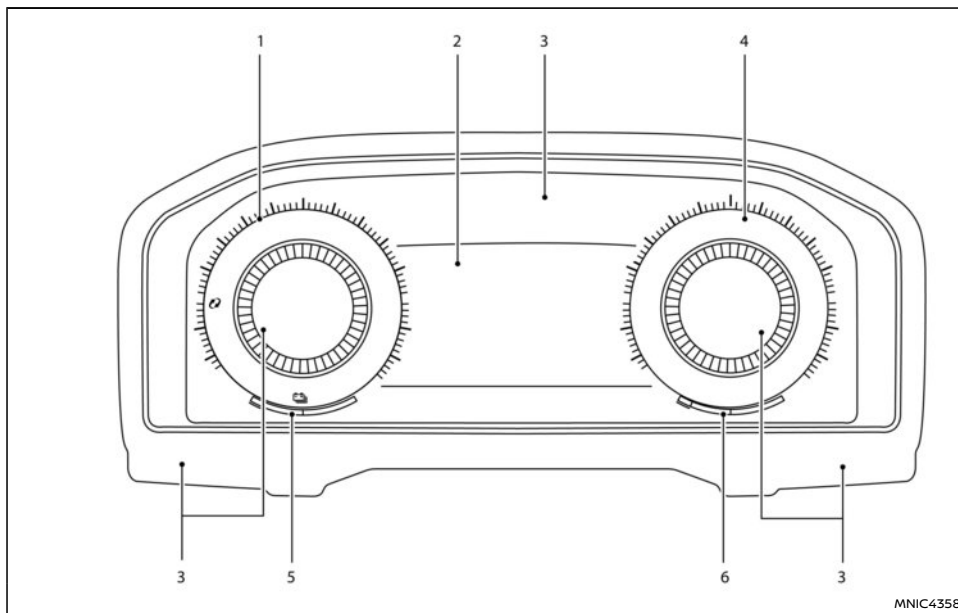

Affichage plein écran

- | | | |
|----|--|---|
| 1. | Jauge de puissance (P.88) | élargie afin d'optimiser la zone d'affichage des informations relatives au véhicule. (P.87) |
| 2. | Écran d'informations du véhicule (P.106) | |
| 3. | Témoins lumineux et d'avertissement (P.91) | |
| 4. | Compteur de vitesse (P.87) | |
| 5. | Jauge de la batterie Li-ion (P.88) | |
| 6. | Jauge à carburant (P.89) | |

L'écran peut passer de la Vue classique à la Vue

COMPARTIMENT MOTEUR



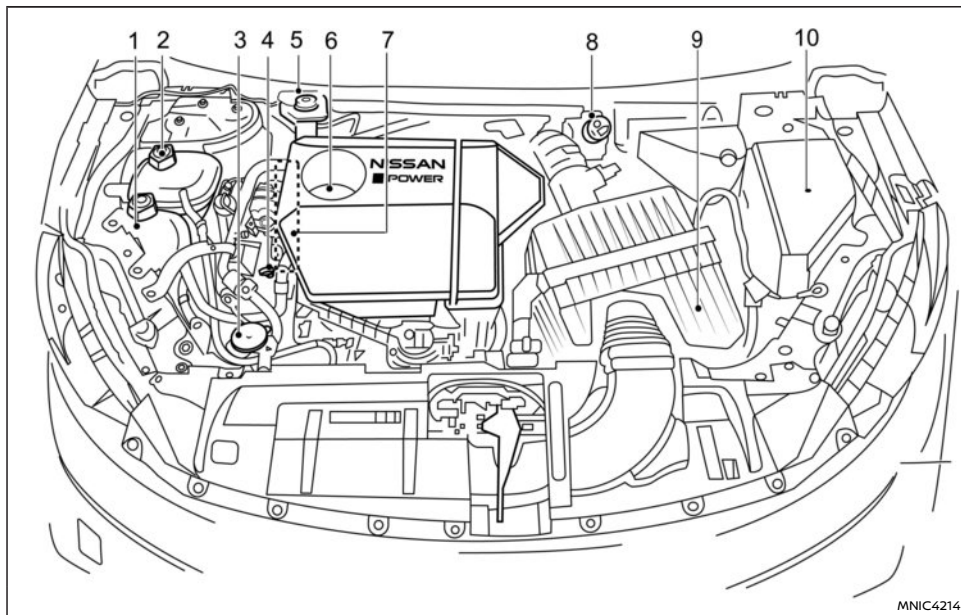



MOTEUR KR15DDT











- | | |
|--|--|
| 1. Réservoir de liquide de refroidissement de l'onduleur (P.491) | 4. Jauge d'huile moteur (P.492) |
| 2. Réservoir de liquide de refroidissement moteur (P.489) | 5. Réservoir de liquide de frein (conduite à droite) (P.495) |
| 3. Réservoir de liquides de lave-vitre/lave-phares (selon modèles) (P.496) | 6. Bouchon de réservoir d'huile moteur (P.492) |

- | |
|--|
| 7. Courroie d'entraînement (P.500) |
| 8. Réservoir de liquide de frein (conduite à gauche) (P.495) |
| 9. Filtre à air (P.501) |
| 10. Boîte de fusibles/de raccords à fusibles (P.503) |

ASSISTANCE (selon modèles)

Nom du système	Abréviation	Icone	Description	Page
Avertissement de franchissement de ligne*	LDW		Le système LDW avertit le conducteur lorsque le véhicule commence à sortir de la voie de circulation.	305
Intelligent Lane Intervention (Prévention de franchissement de ligne intelligente)*	ILI		Le système ILI avertit le conducteur lorsque le véhicule quitte la voie de circulation et aide le conducteur à y revenir.	311
Assistance au changement de voie d'urgence*	ELA		Le système ELA avertit le conducteur lorsque le véhicule s'approche du bord de la route ou de la ligne blanche continue et l'aide à ramener le véhicule sur la chaussée.	317
Conduite assistée*	—		Le système de conduite assistée aide le conducteur à maintenir le véhicule au centre de la voie de circulation. La conduite assistée comprend également le système ILI.	385
Régulateur de vitesse*	—		Le système de régulateur de vitesse permet au conducteur de paramétrer et de maintenir une vitesse constante.	324
Régulateur de vitesse intelligent (sans conduite assistée)*	ICC		Le système ICC permet au conducteur de paramétrer et de maintenir une distance constante par rapport au véhicule situé devant le vôtre ou à une vitesse paramétrée.	330
ProPILOT Assist*	—		Le système ProPILOT Assist combine le régulateur de vitesse intelligent, la conduite assistée, le système Intelligent Lane Intervention (Prévention de franchissement de ligne intelligente) et le système de contrôle d'angle mort.	347
Limiteur de vitesse*	—		Le limiteur de vitesse vous permet de régler la limite de vitesse du véhicule souhaitée.	327

Nom du système	Abréviation	Icone	Description	Page
Surveillance d'angle mort*	BSW		Pendant la conduite, le système BSW avertit le conducteur de la présence d'autres véhicules dans les voies adjacentes.	281
Intelligent Blind Spot Intervention (Contrôle d'angle mort intelligent)*	—		Le système Intelligent Blind Spot Intervention (Contrôle d'angle mort intelligent) alerte le conducteur de la présence d'autres véhicules dans les voies adjacentes lorsque vous changez de voie et aide le conducteur à ramener le véhicule au centre de la voie de circulation.	281
Reconnaissance des panneaux de signalisation*	TSR		Le système TSR fournit des informations au conducteur concernant la limitation de vitesse la plus récemment détectée.	277
Intelligent Emergency Braking (Freinage d'urgence intelligent (AEB))*	AEB		Le système AEB permet d'aider le conducteur en cas de risque d'une collision avant avec le véhicule qui précède dans la voie de circulation ou avec un piéton ou un cycliste.	397
Alerte de trafic transversal arrière*	RCTA		Le système RCTA est conçu pour détecter les autres véhicules s'approchant par la droite ou par la gauche lorsque votre véhicule se déplace en marche arrière.	294
Freinage automatique arrière*	RAB		Lorsque le véhicule se déplace en marche arrière, le système RAB peut aider le conducteur s'il existe un risque de collision avec un obstacle situé derrière le véhicule.	299
Système antiblocage des roues	ABS		Le système ABS assure le contrôle des freins de façon à prévenir le blocage des roues en cas de freinage appuyé ou de freinage sur une surface glissante.	451
Programme électronique de stabilité	ESP		Le système ESP ajuste la pression de freinage au niveau des roues afin d'améliorer la stabilité du véhicule.	452

Nom du système	Abréviation	Icone	Description	Page
Aide au démarrage en côte*	HSA		Le système d'aide au démarrage en côte maintient automatiquement le freinage pour empêcher le véhicule de reculer lorsqu'il est arrêté en côte.	455

* selon modèles

1 Sécurité – sièges, ceintures de sécurité et systèmes de retenue supplémentaires

Sièges	36	Sécurité enfant	53
Sièges avant	38	Bébés et enfants en bas âge	53
Système de mémoire de position de conduite (selon modèles)	40	Enfant de plus grande taille	54
Sièges chauffants (selon modèles)	40	Exigences légales	54
Sièges massants (selon modèles)	40	Dispositifs de retenue pour enfant	54
Sièges arrière	41	Précautions relatives aux dispositifs de retenue pour enfant	54
Accoudoirs (selon modèles)	42	Informations relatives au dispositif de retenue pour enfant et au système ISOFIX	55
Appuie-tête	42	Dispositif ISOFIX de retenue pour enfant	61
Composants de l'appuie-tête réglable	42	Ancrage du dispositif de retenue pour enfant	61
Composants de l'appuie-tête non réglable	43	Installation de dispositifs de retenue pour enfant à l'aide du système ISOFIX	62
Retirer	43	Installation d'un dispositif de retenue pour enfant à l'aide d'une ceinture de sécurité à trois points d'ancrage	64
Remonter	43	Systèmes de retenue supplémentaires (SRS)	71
Régler	44	Précautions relatives aux systèmes de retenue supplémentaires (SRS)	71
Ceintures de sécurité	44	Témoin d'état d'activation de l'airbag passager avant	76
Précautions relatives à l'utilisation des ceintures de sécurité	44	Procédure de réparation et de remplacement	82
Sécurité enfant	46		
Femmes enceintes	47		
Personnes blessées	47		
Rappels de ceinture sécurité	47		
Ceinture de sécurité à trois points d'ancrage	49		
Entretien des ceintures de sécurité	51		
Système de ceintures de sécurité à prétensionneur	52		

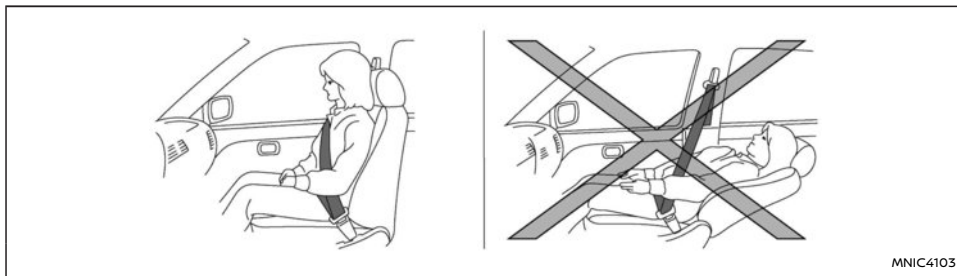

S'asseoir droit, dos contre le dossier

⚠ ATTENTION

- Ne voyagez pas dans un véhicule lorsque le dossier est incliné. Cela peut être dangereux. La ceinture-baudrier ne sera pas positionnée contre votre corps. En cas d'accident, vous pourriez être projeté contre la ceinture-baudrier et subir des blessures graves notamment au niveau du cou. Vous pourriez également glisser sous la sangle abdominale et subir de graves blessures internes.
- Pour une protection la plus efficace possible lorsque le véhicule se déplace, le siège doit se trouver en position droite. Asseyez-vous toujours droit sur le siège, dos contre le dossier, les deux pieds posés sur le plancher et réglez correctement le siège. Reportez-vous à "Précautions relatives à l'utilisation des ceintures de sécurité" (P.44).
- Ne réglez pas le siège conducteur pendant

la conduite. Il risquerait de se déplacer brusquement et de provoquer une perte de contrôle du véhicule.

- Une fois le réglage effectué, balancez-vous légèrement dans le siège pour vous assurer qu'il est correctement bloqué.
- Ne laissez pas d'enfants sans surveillance à l'intérieur du véhicule. Ils pourraient, sans le savoir, activer des interrupteurs ou des commandes, ou faire bouger le véhicule. Des enfants sans surveillance pourraient occasionner des accidents graves.
- Pour éviter tout risque de blessure ou de mort dû à un fonctionnement involontaire du véhicule et/ou de ses systèmes, ne laissez pas des enfants, des personnes nécessitant l'aide d'autrui ou des animaux domestiques sans surveillance dans votre véhicule. De plus, la température à l'intérieur d'un véhicule fermé un jour de forte chaleur peut augmenter rapidement et

devenir suffisamment élevée pour engendrer un risque important de blessure ou de mort pour les personnes et les animaux domestiques.

- N'inclinez jamais le dossier plus que nécessaire pour le confort pendant la conduite. Les ceintures de sécurité sont plus efficaces lorsque le passager est bien assis dans son siège et que le dossier est droit. Si le dossier du siège est incliné, le risque de glissement sous la sangle sous-abdominale ainsi que de blessure augmente.
- Lorsque les dossiers sont remis en position verticale, assurez-vous qu'ils sont bien bloqués par les loquets de verrouillage. Dans le cas contraire, les passagers risquent d'être blessés en cas d'accident ou d'arrêt brusque. Lorsque vous déverrouillez le dossier du siège, secouez-le toujours après l'avoir remis en place pour vérifier qu'il est correctement verrouillé.
- Lorsque le véhicule est utilisé pour transporter un chargement, attachez ce dernier solidement afin d'éviter qu'il ne glisse ou ne se déplace. La hauteur du chargement ne doit pas dépasser celle des dossiers de siège. Lors d'une collision ou d'un freinage brusque, des chargements mal arrimés pourraient occasionner des blessures.
- Ne laissez jamais personne prendre place dans le compartiment à bagages ni sur la banquette arrière lorsque son dossier est rabattu. L'utilisation de ces emplacements

par des passagers sans système de retenue approprié exposerait ces derniers à des blessures graves voire mortelles en cas d'accident ou de freinage brusque.

- Selon les spécifications du véhicule, le siège passager avant peut être équipé de capteurs de classification de l'occupant qui désactivent l'airbag passager avant dans certaines conditions. Ces capteurs sont utilisés uniquement sur ce siège. Une mauvaise position d'assise et le port incorrect des ceintures de sécurité peuvent accroître le risque ou la gravité des blessures lors d'un accident. Reportez-vous à "Systèmes de retenue supplémentaires (SRS)" (P.71).

Les véhicules qui ne sont pas équipés de capteurs de classification de l'occupant ont un système de détection de l'occupant sur ce siège qui ne peut pas désactiver automatiquement l'airbag avant. Pour plus de détails sur la commande manuelle de l'airbag, reportez-vous à "Systèmes de retenue supplémentaires (SRS)" (P.71).

PRECAUTION

- Lors du réglage de la position des sièges, veillez à ne pas entrer en contact avec des pièces mobiles afin d'éviter tout risque éventuel de blessures et/ou dommages
- Pour éviter d'endommager les sièges, les sièges chauffants (selon modèles) et la détection de présence d'occupant, observez les informations suivantes :

- Essuyez immédiatement tout liquide renversé sur le siège à l'aide d'un chiffon sec.
- Si les housses de sièges sont humides ou mouillées, n'activez pas les sièges chauffants (selon modèles). Le chauffage des sièges ne doit pas être utilisé pour sécher les sièges.
- Nettoyez les housses de sièges selon les recommandations, reportez-vous à "Nettoyage intérieur" (P.480).
- Ne transportez pas de charges lourdes sur les sièges. Ne placez pas d'objets pointus sur les coussins de sièges, comme des couteaux, des clous ou des outils.

SIÈGES AVANT

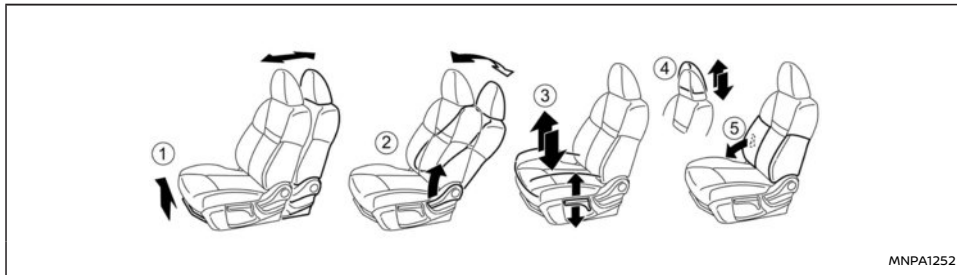

Réglage manuel des sièges

Réglage vers l'avant et vers l'arrière:

Tirez le levier ① vers le haut et maintenez-le pour faire coulisser le siège vers l'avant ou vers l'arrière jusqu'à la position souhaitée. Relâchez le levier afin de verrouiller le siège dans la position choisie.

Inclinaison du dossier:

PRECAUTION

Lorsque vous bougez les sièges vers l'avant ou vers l'arrière ou que vous replacez un dossier de siège incliné vers l'arrière en position droite, veillez à retenir le dossier de siège pendant l'opération. Si le dossier de siège n'est pas retenu, le siège ou le dossier de siège peuvent se déplacer brusquement et risque de causer des blessures.

Pour incliner le dossier de siège, tirez sur le levier ②

et maintenez-le complètement levé puis penchez-vous vers l'arrière. Pour ramener le dossier de siège vers l'avant, tirez sur le levier et maintenez-le complètement levé vers le haut puis penchez-vous vers l'avant. Maintenez le levier complètement levé lors du réglage de la position du dossier de siège. Relâchez le levier lorsque le dossier de siège est immobile et dans la position souhaitée.

La fonction d'inclinaison permet de régler les dossiers de siège en fonction de la taille des passagers de façon à améliorer le confort et obtenir un ajustement approprié de la ceinture de sécurité. Reportez-vous à "Précautions relatives à l'utilisation des ceintures de sécurité" (P.44). Le dossier de siège peut également être incliné pour permettre aux occupants de se reposer lorsque le véhicule est à l'arrêt et qu'il est réglé sur P (stationnement) ou N (point mort), et que le frein de stationnement est serré.

Releveur de siège (selon modèles):

Tirez ou appuyez à plusieurs reprises sur le levier de réglage ③ pour régler la hauteur de siège sur la position souhaitée.

Appuie-tête:

Appuyez et maintenez le bouton de verrouillage ④ pour retirer, remonter ou régler (selon modèles) les appuie-tête. Pour en savoir plus sur le réglage correct, reportez-vous à "Appuie-tête" (P.42).

Support lombaire (selon modèles):

Le support lombaire assure un maintien au niveau du bas du dos du conducteur.

Réglage manuel (selon modèles) : Déplacez le levier ⑤ vers l'avant ou vers l'arrière pour régler la partie lombaire du siège, jusqu'à atteindre la position souhaitée.

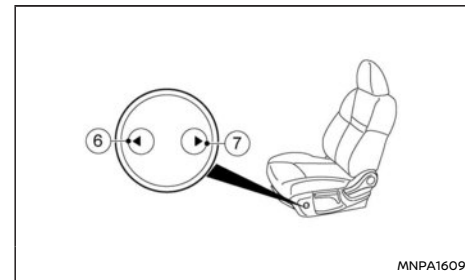

Réglage électrique (selon modèles) : Appuyez de chaque côté de la commande de réglage pour régler la partie lombaire du siège, jusqu'à atteindre la position souhaitée

- ⑥ Pour rendre les contours du dossier de siège plus durs
- ⑦ Pour rendre les contours du dossier de siège plus mous

Réglage électrique des sièges (selon modèles)

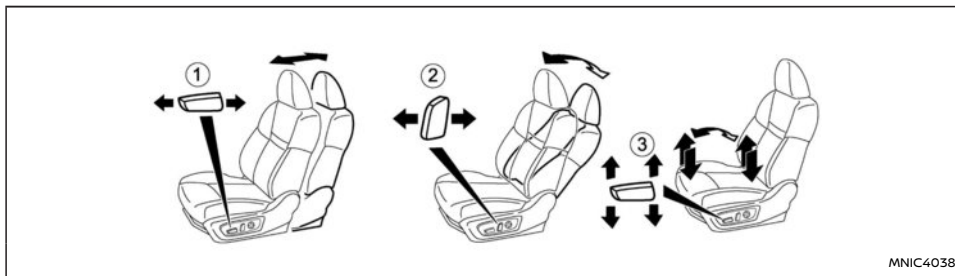

MNIC4038

⚠ ATTENTION

Pour éviter tout risque de blessure ou de mort dû à un fonctionnement involontaire du véhicule et/ou de ses systèmes, ne laissez pas des enfants, des personnes nécessitant l'aide d'autrui ou des animaux domestiques sans surveillance dans votre véhicule. De plus, la température à l'intérieur d'un véhicule fermé un jour de forte chaleur peut augmenter rapidement et devenir suffisamment élevée pour engendrer un risque important de blessure ou de mort pour les personnes et les animaux domestiques.

Conseils d'utilisation:

- Le moteur de siège comprend un circuit de protection et de remise sous tension en cas de surcharge. Si le moteur s'arrête pendant le réglage du siège, attendez 30 secondes, puis actionnez la commande à nouveau.

- Afin d'éviter que la batterie ne se décharge, ne faites pas fonctionner le dispositif de réglage de siège pendant une période prolongée lorsque le système e-POWER est à l'arrêt.

Réglage vers l'avant et vers l'arrière:

Déplacez la commande de réglage ① vers l'avant ou vers l'arrière jusqu'à atteindre la position souhaitée.

Inclinaison du dossier:

Déplacez la commande de réglage ② vers l'avant ou vers l'arrière jusqu'à atteindre la position souhaitée.

La fonction d'inclinaison permet de régler les dossiers en fonction de la taille des passagers, de telle façon que la ceinture de sécurité soit toujours correctement positionnée. (Reportez-vous à "Précautions relatives à l'utilisation des ceintures de sécurité" (P.44).)

Le dossier de siège peut être incliné afin de

permettre aux occupants de se reposer lorsque le véhicule est garé.

Releveur/basculeur de siège (selon modèles):

Déplacez la commande de réglage ③ comme indiqué pour régler l'angle de la partie avant ou la hauteur du siège. Tirez sur l'avant ou l'arrière de la commande de réglage ③ ou poussez dessus vers le haut et le bas pour régler la hauteur et l'angle du siège sur la position souhaitée.

Support lombaire (selon modèles):



Type A (avec réglage de la hauteur)

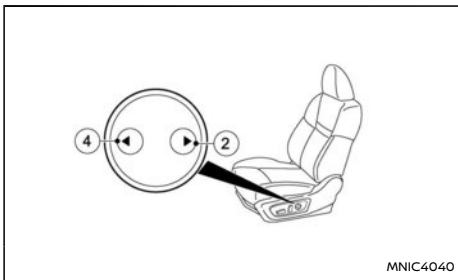

Type B (sans réglage de la hauteur)

Le support lombaire assure un maintien au niveau du bas du dos du conducteur.

Appuyez de chaque côté de la commande de réglage pour régler la partie lombaire du siège, jusqu'à atteindre la position souhaitée.

- ① Pour lever les contours du dossier de siège
- ② Pour rendre les contours du dossier de siège plus mous
- ③ Pour abaisser les contours du dossier de siège
- ④ Pour rendre les contours du dossier de siège plus durs

SYSTÈME DE MÉMOIRE DE POSITION DE CONDUITE (selon modèles)

Il existe deux positions pour le siège conducteur pouvant être enregistrées dans le système de mémoire de position de conduite. Pour de plus amples informations sur le système de mémoire de position de conduite, reportez-vous à "Système

de mémoire de position de conduite (selon modèles)" (P.192).

SIÈGES CHAUFFANTS (selon modèles)

Les sièges avant peuvent être chauffés par des modules de chauffage intégrés. Les commandes situées sur le tableau de bord peuvent être actionnées indépendamment les unes des autres. Pour plus d'informations concernant les sièges chauffants, reportez-vous à "Sièges chauffants (selon modèles)" (P.146).

SIÈGES MASSANTS (selon modèles)



Commande de siège massant

Utilisez la commande de siège massant située sur le côté du siège pour activer ou désactiver la fonction de siège massant.

NOTE :

Avant de pouvoir faire fonctionner le siège massant, la portière doit être fermée et le système e-POWER doit être en marche.

Pour obtenir plus d'informations sur la manière de contrôler et de régler les fonctions du siège massant, consultez le Manuel de l'utilisateur de NissanConnect.

SIÈGES ARRIÈRE

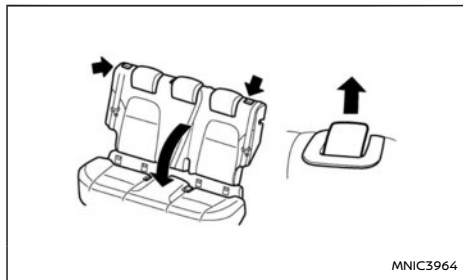

Rabattement

La capacité de charge du compartiment à bagages peut être augmentée en inclinant les sièges arrière vers l'avant comme indiqué.

Pour rabattre le siège:

1. Assurez-vous que les appuie-tête sont correctement rabattus, reportez-vous à "Appuie-tête" (P.42).

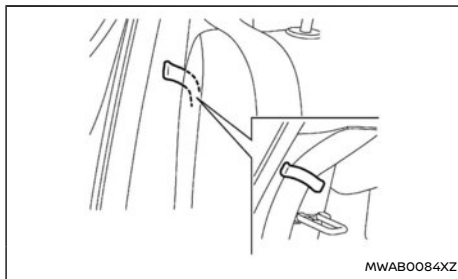

2. Lorsque vous rabattez le siège arrière vers l'avant, les ceintures de sécurité des sièges latéraux peuvent être rangées à l'aide des crochets de ceinture de sécurité indiqués sur l'illustration.

PRECAUTION

- **Faites preuve de prudence lorsque vous déverrouillez le dossier de siège car ce dernier comporte un ressort d'assistance au rabattement, et le siège se déplacera vers l'avant.**
- **Ne rabattez jamais les sièges arrière lorsque des passagers se trouvent à l'arrière du véhicule ou si des bagages sont posés sur le siège arrière.**
 - Assurez-vous que la trajectoire du siège est dégagée avant de déplacer le siège.
 - Veillez à ne pas laisser vos mains ou vos pieds se coincer dans le siège.

3. Déverrouillez le dossier de siège en soulevant le dispositif de verrouillage.
4. Rabattez le siège vers l'avant comme indiqué.

Pour ramener le siège en position droite:

1. Assurez-vous que les ceintures de sécurité sont retirées du mécanisme de verrouillage.
2. Soulevez le dossier de siège et appuyez fermement sur le dispositif de verrouillage.

PRECAUTION

- **Si le dossier de siège n'est pas verrouillé fermement, il se déplacera vers l'avant.**
 - Assurez-vous que la trajectoire du siège est dégagée avant de déplacer le siège.
 - Veillez à ne pas laisser vos mains ou vos pieds se coincer dans le siège.

3. Veillez à ce que le bouton de verrouillage revienne en position fermée et tirez fermement le dossier de siège pour s'assurer qu'il est fixé correctement.

PRECAUTION

Assurez-vous toujours que la ceinture de sécurité n'est pas coincée dans le levier de déverrouillage ou toute autre partie du véhicule.

APPUIE-TÊTE

ACCOUDOIRS (selon modèles)

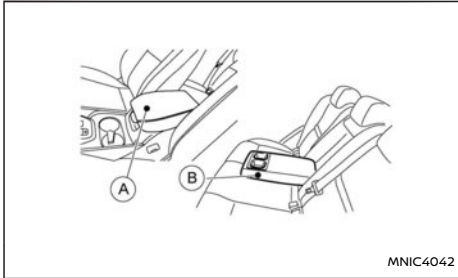

1. Accoudoir avant (A)

La console peut servir d'accoudoir.

2. Accoudoir arrière (B)

Sur le siège arrière, tirez le haut de l'accoudoir et placez-le à l'horizontale.

⚠ ATTENTION

Les appuie-têtes complètent les autres systèmes de sécurité du véhicule. Ils peuvent constituer une protection supplémentaire contre les blessures, dans le cas de certaines collisions arrière. Réglez correctement les appuie-têtes, tel que décrit dans cette section. Vérifiez le réglage après utilisation des sièges par d'autres passagers. Ne fixez rien aux tiges des appuie-têtes et ne retirez pas les appuie-têtes. N'utilisez pas le siège si l'appuie-tête a été retiré. Si l'appuie-tête a été retiré, réinstallez-le et réglez-le correctement avant qu'un passager ne s'assoie sur le siège. Ne pas suivre ces instructions pourrait réduire l'efficacité des appuie-têtes. En cas de collision, les risques de blessures graves ou mortelles seraient alors plus importants.

- Votre véhicule est équipé d'appuie-tête. Ils sont réglables sur les sièges avant. Ils ne sont pas réglables sur les sièges arrière mais ont une position de rangement plus basse.
- Les appuie-têtes réglables disposent de multiples encoches le long des tiges afin de pouvoir les verrouiller sur la position souhaitée.
- Les appuie-têtes non réglables ne disposent que d'une seule encoche, permettant de les bloquer sur la carcasse du siège.
- Réglage correct :
 - Pour le type réglable, alignez l'appuie-tête afin que le centre de vos oreilles soit environ au même niveau que le centre de l'appuie-tête.

- Si vos oreilles se trouvent toujours au-dessus du niveau d'alignement recommandé, placez l'appuie-tête sur la position la plus haute.
- Pour le type non-réglable, levez en position de verrouillage avant utilisation. Le siège ne doit pas être occupé en plaçant l'appuie-tête sur la position de rangement la plus basse.
- Si l'appuie-tête a été retiré, assurez-vous qu'il a été correctement réinstallé et verrouillé avant que le siège ne soit utilisé.

COMPOSANTS DE L'APPUIE-TÊTE RÉGLABLE

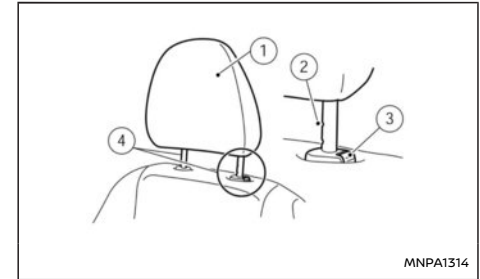

1. Appuie-tête amovible
2. Encoches multiples
3. Bouton de verrouillage
4. Tiges

COMPOSANTS DE L'APPUIE-TÊTE NON RÉGLABLE

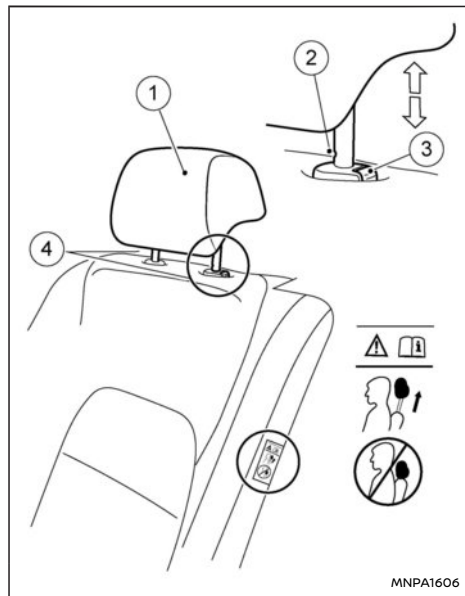

1. Appuie-tête amovible
2. Encoche unique
3. Bouton de verrouillage
4. Tiges

RETIRER

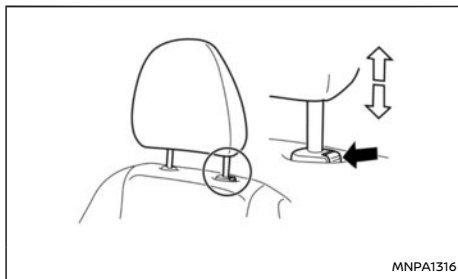

Utilisez la procédure suivante pour retirer l'appuie-tête.

1. Relevez l'appuie-tête au maximum.
2. Appuyez sur le bouton de verrouillage et maintenez-le.
3. Retirez l'appuie-tête du siège.
4. Rangez correctement l'appuie-tête dans un endroit sûr, afin qu'il ne bouge pas librement dans l'habitacle.
5. Réinstallez l'appuie-tête et réglez-le correctement avant qu'un passager ne s'assoie sur le siège.

REMONTER

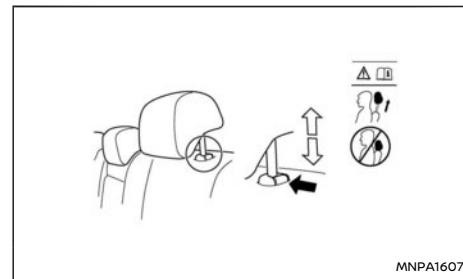

1. Alignez les tiges de l'appuie-tête avec les orifices situés sur le siège. Assurez-vous que l'appuie-tête est monté dans le sens correct. La tige comportant l'encoche de réglage doit être insérée dans l'orifice avec le bouton de verrouillage.
2. Appuyez sur le bouton de verrouillage, maintenez-le et poussez l'appuie-tête vers le bas.
3. Réglez correctement l'appuie-tête avant qu'un passager ne s'assoie sur le siège.

RÉGLER

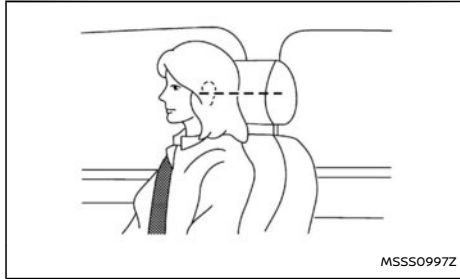

Pour les appuie-tête réglables avant

Réglez l'appuie-tête de sorte que son centre se situe au niveau de vos oreilles. Si vos oreilles se trouvent toujours au-dessus du niveau d'alignement recommandé, placez l'appuie-tête sur la position la plus haute.

Pour les appuie-tête non réglables

Assurez-vous que l'appuie-tête est placé de telle manière que le bouton de verrouillage soit engagé dans l'encoche avant que le siège ne soit utilisé.

Relever

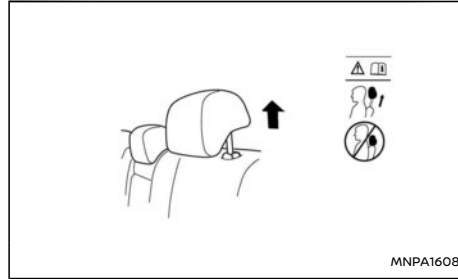

Pour relever l'appuie-tête, tirez-le vers le haut comme indiqué.

Abaisser

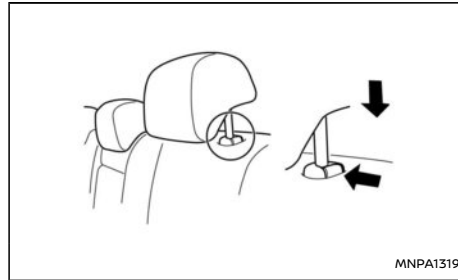

Pour l'abaisser, maintenez le bouton de verrouillage appuyé et poussez l'appuie-tête vers le bas comme indiqué.

PRÉCAUTIONS RELATIVES À L'UTILISATION DES CEINTURES DE SÉCURITÉ

Si vous attachez votre ceinture de sécurité, qu'elle est correctement réglée et que vous êtes assis dos bien droit contre le dossier, les risques d'être blessé ou tué dans un accident et la gravité des blessures peuvent être considérablement réduits. NISSAN recommande vivement le port de la ceinture de sécurité, pour vous et tous vos passagers dès que le véhicule est en mouvement, que les sièges occupés soient équipés d'airbags ou non.



S'asseoir droit, dos contre le dossier



MSSS0134Z

S'asseoir droit, dos contre le dossier

⚠ ATTENTION

Assurez-vous de vous conformer aux règles suivantes lors de l'utilisation des ceintures de sécurité. Un manquement à celles-ci pourrait augmenter les risques de blessure grave lors d'un accident.

- Chaque personne conduisant ou voyageant dans le véhicule doit porter sa ceinture de sécurité à tout moment. Les enfants doivent voyager dans un dispositif de retenue pour enfant approprié installé sur le siège arrière.
- La ceinture de sécurité doit être correctement réglée afin d'être bien adaptée. Faute de quoi, l'efficacité de l'ensemble du système de retenue peut être réduite ; ce qui augmente le risque de blessures graves lors d'un accident. Des blessures graves voire mortelles peuvent être causées par le port incorrect de la ceinture de sécurité.

- Passez toujours la ceinture-baudrier par-dessus l'épaule et en travers du buste. Ne faites jamais passer la ceinture derrière votre dos, sous votre bras ou en travers du cou. La ceinture de sécurité doit rester à l'écart de votre visage et de votre cou, et ne doit pas glisser de votre épaule.
- Les ceintures de sécurité doivent reposer sur l'ossature du corps ; elles doivent passer, selon le cas, sur la partie inférieure du bassin ou sur le bassin, la poitrine et les épaules. La sangle inférieure de la ceinture ne doit pas reposer sur l'abdomen. La sangle sous-abdominale doit être placée aussi bas que possible autour DES HANCHES, PAS DE LA TAILLE. Une ceinture de sécurité portée trop haut augmente le risque de blessures lors d'un accident.
- L'utilisateur ne doit effectuer aucune modification et ne rien ajouter qui risque d'empêcher les dispositifs de réglage de ceinture de sécurité de fonctionner pour tendre la ceinture ou d'empêcher le réglage pour tendre la ceinture.
- Les ceintures de sécurité doivent être réglées aussi serrées que possible, sans nuire au confort de l'occupant, pour remplir correctement leur fonction de protection. Une ceinture détendue est moins protectrice.
- Assurez-vous que la languette de ceinture de sécurité est correctement attachée à la bonne boucle.
- Ne portez jamais la ceinture de sécurité

avec la sangle retournée ou entortillée. Son efficacité serait alors réduite.

- Ne transportez jamais plus de passagers qu'il n'y a de ceintures de sécurité dans le véhicule.
- Chaque ensemble de ceinture de sécurité doit uniquement être porté par un seul passager ; il est dangereux d'attacher la ceinture autour d'un enfant porté sur les genoux d'un passager.
- Si le témoin d'avertissement de ceinture de sécurité reste allumé alors que le bouton de démarrage est placé sur ON, que toutes les portières sont fermées et que toutes les ceintures sont attachées, il est possible que le système soit défectueux. Faites vérifier le système par un concessionnaire NISSAN ou dans un atelier qualifié.
- Aucune modification ne doit être apportée sur le système de ceintures de sécurité. Par exemple, ne modifiez pas la ceinture de sécurité, n'ajoutez aucun matériau et n'installez aucun dispositif susceptible de modifier le cheminement ou la tension de la ceinture. Si vous ne suiviez pas ces directives, le fonctionnement de la ceinture de sécurité en serait affecté. Toute modification ou altération non autorisée du système de ceintures de sécurité pourrait provoquer des blessures graves.
- Une fois que le prétensionneur de ceinture de sécurité s'est activé, il ne peut plus être réutilisé et doit être remplacé sous forme d'ensemble avec l'enrouleur. Contactez un

concessionnaire NISSAN ou un atelier qualifié.

- Le démontage et remontage des composants de ceinture de sécurité à prétensionneur doit être effectué par un concessionnaire NISSAN ou un atelier qualifié.
- L'ensemble des ceintures de sécurité, y compris les enrouleurs et le matériel de fixation, doit être vérifié par un concessionnaire NISSAN ou un atelier qualifié après n'importe quelle collision. NISSAN recommande que tous les ensembles de ceinture de sécurité utilisés lors d'une collision soient remplacés, à moins qu'il ne s'agisse d'une collision mineure, que les ceintures n'aient subi aucun dommage et qu'elles continuent de fonctionner normalement. Les ceintures non portées pendant une collision doivent également être vérifiées et remplacées en cas de détection de dommages ou d'un dysfonctionnement.
- Tous les dispositifs de retenue pour enfant ainsi que tous les matériaux de fixation doivent être vérifiés après chaque collision. Suivez toujours les instructions du fabricant du dispositif de retenue pour enfant en ce qui concerne la vérification et les recommandations de remplacement. Les dispositifs de retenue pour enfant doivent être remplacés s'ils sont endommagés.
- Il est essentiel de remplacer l'ensemble de la ceinture lorsqu'elle a été portée durant

un impact grave, même si elle ne semble pas endommagée.

- Évitez le contact des sangles avec des produits de lustrage, des huiles et des produits chimiques, en particulier l'électrolyte de batterie. Il est possible de bien nettoyer les ceintures de sécurité, reportez-vous à "Entretien des ceintures de sécurité" (P.51). Les ceintures doivent être remplacées si la sangle est effilochée, souillée ou endommagée.

SÉCURITÉ ENFANT

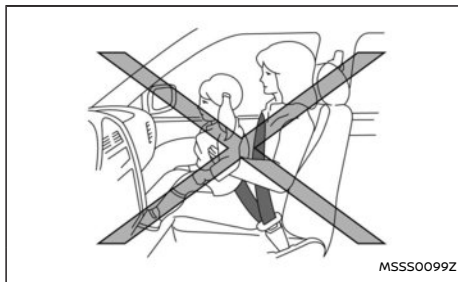

Bébés ou enfants en bas âge

NISSAN recommande de faire asseoir les bébés ou enfants en bas âge sur les sièges arrière à l'aide d'un dispositif de retenue pour enfant. Selon les statistiques relatives aux accidents, les enfants sont plus en sécurité sur le siège arrière, lorsqu'ils sont correctement attachés, que sur le siège

avant. Reportez-vous à "Dispositifs de retenue pour enfant" (P.54). Choisissez un dispositif de retenue adapté au véhicule et observez toujours les instructions d'installation et d'utilisation du fabricant.

Enfants

Les enfants trop grands pour les dispositifs de retenue doivent être assis et attachés grâce aux ceintures de sécurité à disposition.

L'utilisation d'un siège rehausseur (vendu dans le commerce) peut contribuer à éviter que le baudrier arrive au niveau du visage ou du cou d'un enfant. Le siège rehausseur doit relever l'assise de l'enfant de façon à permettre le positionnement correct de la ceinture-baudrier sur la partie supérieure ou centrale de son épaule, et celui de la sangle sous-abdominale aussi bas que possible sur les hanches. Le siège rehausseur doit s'adapter au siège du véhicule. Dès que l'enfant est assez grand et que le baudrier ne lui arrive plus au niveau du visage ou du cou, utilisez la ceinture-baudrier sans siège rehausseur.

ATTENTION

Ne laissez jamais les enfants se lever ou se mettre à genoux sur les sièges et ne les laissez pas dans la partie chargement lorsque le véhicule roule.

FEMMES ENCEINTES

NISSAN recommande que les femmes enceintes portent les ceintures de sécurité. La ceinture de sécurité doit être tendue ; placez toujours la ceinture sous-abdominale aussi bas que possible autour des hanches, pas de la taille. Placez la ceinture-baudrier par-dessus l'épaule et au travers du thorax. Ne placez jamais la sangle sous-abdominale/ceinture-baudrier sur la partie abdominale. Consultez un médecin pour obtenir des recommandations spécifiques.

PERSONNES BLESSÉES

NISSAN recommande que les personnes blessées utilisent les ceintures de sécurité en fonction de la nature de leurs blessures. Consultez votre médecin pour obtenir des recommandations spécifiques.

RAPPELS DE CEINTURE SÉCURITÉ

En fonction des caractéristiques du véhicule, le rappel de ceinture de sécurité permet :

- d'alerter le conducteur si un occupant de la rangée avant du véhicule n'a pas sa ceinture de sécurité bien attachée ou si une ceinture de sécurité arrière passe de la position attachée à la position détachée.
- Pour les véhicules équipés de la détection de présence d'occupant arrière, d'alerter le conducteur si un occupant du véhicule n'a pas attaché correctement sa ceinture de sécurité

Si votre véhicule n'est PAS équipé de la détection de présence d'occupant arrière, l'affichage des ceintures de sécurité passager arrière apparaît

lorsque le bouton de démarrage est placé sur ON alors qu'une ceinture de sécurité arrière n'est pas attachée. Reportez-vous à "Affichage de ceinture de sécurité de passager arrière (selon modèles)" (P.48).

ATTENTION

NISSAN recommande que tous les occupants du véhicule attachent toujours leur ceinture pendant la conduite. Faute de quoi, l'efficacité de l'ensemble du système de retenue peut être réduite ; ce qui augmente fortement le risque de blessures graves lors d'un accident. Des blessures graves voire mortelles peuvent être causées par le non port de la ceinture de sécurité.

Certains bébés et enfants peuvent ne pas avoir à porter la ceinture de sécurité du véhicule s'ils sont assis dans un dispositif de retenue pour enfant ISOFIX approprié équipé de systèmes de retenue intégrés. Reportez-vous à "Dispositifs de retenue pour enfant" (P.54).

Témoin d'avertissement de ceinture de sécurité

Le témoin d'avertissement de ceinture de sécurité situé dans le tableau de bord s'allume immédiatement dès que le bouton de démarrage est placé sur ON et que la ceinture de sécurité d'un des occupants de la rangée avant n'est pas attachée. Il s'allume aussi si une ceinture de sécurité arrière passe de la position attachée à la position détachée, ou, dans le cas de véhicules équipés de la détection de présence d'occupant arrière, si un des

occupants arrière du véhicule n'a pas bien attaché sa ceinture de sécurité. Reportez-vous à "Témoins d'avertissement, témoins lumineux et témoins sonores de rappel" (P.91) pour plus de détails.

Si la vitesse du véhicule dépasse 15 km/h (environ 10 MPH), le témoin clignote et un témoin sonore retentit pendant au moins 95 secondes ou jusqu'à ce que tous les occupants soient considérés comme ayant bien attaché leur ceinture de sécurité.

Tous les occupants sont considérés comme ayant bien attaché leur ceinture de sécurité lorsque tous les occupants de la rangée avant ont attaché leur ceinture de sécurité et que le nombre de ceintures de sécurité arrière attachées correspond au nombre maximum observé pendant le trajet ou, dans le cas des véhicules équipés du système de détection de présence d'occupant arrière, lorsque tous les occupants ont bien attaché leur ceinture de sécurité.

Le trajet est considéré comme terminé et le système se réinitialise lorsque l'une des portières arrière est ouverte alors que le véhicule est à l'arrêt.

Affichage de ceinture de sécurité de passager arrière (selon modèles)

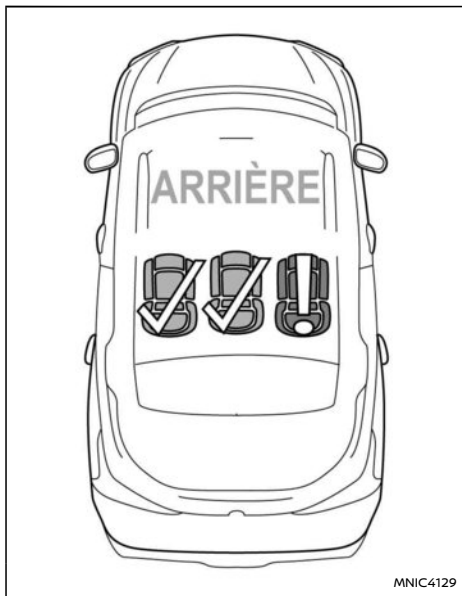

Dans les véhicules non équipés de la détection de présence d'occupant arrière, l'affichage de ceinture de sécurité de passager arrière apparaît sur l'écran d'informations du véhicule (reportez-vous à "Écran d'informations du véhicule" (P.107)) pendant 65 secondes environ lorsque le bouton de démarrage

est placé sur ON alors qu'une ceinture de sécurité arrière n'est pas attachée. Le conducteur peut reconnaître l'affichage en appuyant sur la commande **<OK>** située au volant.

L'affichage apparaît également si l'une des ceintures de sécurité arrière passe de la position attachée à la position détachée. L'affichage reste activé jusqu'à ce que le nombre de ceintures de sécurité attachées à l'arrière corresponde au nombre maximum observé durant le trajet ou jusqu'à ce qu'il soit confirmé par une pression du conducteur sur la commande **<OK>** située au volant.

Le trajet se réinitialise lorsque l'une ou l'autre des portes arrière est ouverte alors que le véhicule est à l'arrêt.

Si la vitesse du véhicule dépasse 15 km/h (environ 10 MPH) alors que le nombre de ceintures de sécurité arrière reste inférieur au nombre maximum constaté durant la trajet, l'affichage des ceintures de sécurité de passager arrière réapparaît.

Il est impossible de reconnaître l'affichage alors que le témoin sonore de rappel de ceinture de sécurité est audible.



Siège rouge avec signe d'exclamation :
Le siège correspondant n'est pas occupé.



Siège vert avec coche : La ceinture de sécurité correspondante est attachée.

Affichage de l'état d'occupation des sièges (selon modèles)

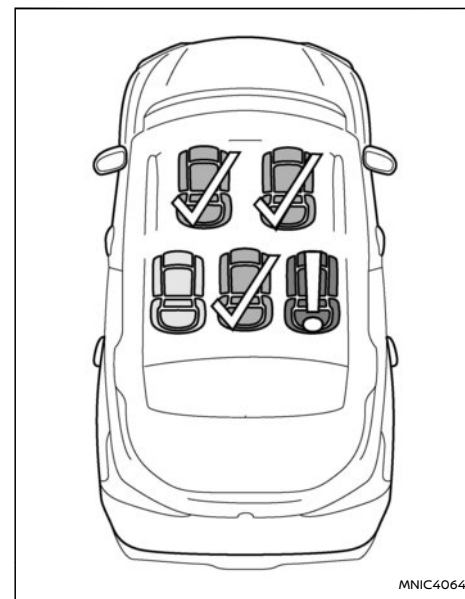

Dans les véhicules équipés de la détection de présence d'occupant arrière, en plus du témoin d'avertissement de ceinture de sécurité, l'affichage de l'état d'occupation des sièges est indiqué sur l'écran d'informations du véhicule (reportez-vous à "Écran d'informations du véhicule" (P.107).) lorsque la ceinture de sécurité d'un des occupants du véhicule n'est pas attachée.

L'affichage reste activé jusqu'à ce que les occupants aient attaché leur ceinture de sécurité correctement ou jusqu'à ce que le conducteur confirme la prise en compte de cet affichage en appuyant sur la commande <OK> située au volant.

Si un occupant détache une ceinture de sécurité ou que la vitesse du véhicule dépasse 15 km/h (environ 10 MPH) pendant qu'une ceinture de sécurité n'est pas attachée, l'affichage d'état d'occupation des sièges réapparaît. Il est impossible de reconnaître l'affichage alors que le témoin sonore de rappel de ceinture de sécurité est audible.

Le siège conducteur est toujours considéré comme étant occupé.



Siège rouge avec signe d'exclamation :

Le siège correspondant est occupé et la ceinture de sécurité n'est pas bouclée.



Siège vert avec coche : La ceinture de sécurité correspondante est attachée.



Siège gris : Le siège correspondant n'est pas occupé.

ATTENTION

- Des passagers plus légers, tels que des enfants, peuvent ne pas être détectés par le système de rappel de ceinture de sécurité.
- Lorsqu'un chargement lourd est placé sur le siège, le rappel de ceinture de sécurité

risque de se déclencher. Tout chargement lourd doit être attaché dans le coffre. Utilisez uniquement les ceintures de sécurité dans le but de retenir des occupants ou des dispositifs de retenue pour enfant (reportez-vous à "Dispositifs de retenue pour enfant" (P.54)). Ne les utilisez jamais pour attacher un chargement car cela risque de les endommager et d'en réduire l'efficacité en cas d'accident si elles sont portées par la suite par des occupants.

- Lorsqu'un dispositif électrique, tel qu'un smartphone ou un ordinateur portable, est placé sur le siège passager avant, le rappel de ceinture sécurité peut être déclenché.
- Si le témoin d'avertissement de ceinture de sécurité reste allumé alors que le bouton de démarrage est placé sur ON, que toutes les portières sont fermées et que toutes les ceintures sont attachées, il est possible que le système soit défectueux. Faites vérifier le système par un concessionnaire NISSAN ou dans un atelier qualifié.
- Aucune modification ne doit être apportée sur le système de rappel de ceinture de sécurité.

CEINTURE DE SÉCURITÉ À TROIS POINTS D'ANCRAGE

ATTENTION

- Ne voyagez pas dans un véhicule lorsque le dossier est incliné. Cela peut être dangereux. La ceinture-baudrier ne sera pas positionnée contre votre corps. En cas d'accident, vous pourriez être projeté contre la ceinture-baudrier et subir des blessures graves notamment au niveau du cou. Vous pourriez également glisser sous la sangle abdominale et subir de graves blessures internes.
- Pour une protection la plus efficace possible lorsque le véhicule se déplace, le siège doit se trouver en position droite. Asseyez-vous toujours droit sur le siège, dos contre le dossier, les deux pieds posés sur le plancher et réglez correctement la ceinture de sécurité.

Bouclage des ceintures de sécurité

1. Réglez le siège. (Reportez-vous à "Sièges" (P.36).)
2. Tirez lentement la ceinture de l'enrouleur et engagez la languette dans la boucle jusqu'à ce que vous ressentiez que le verrouillage s'enclenche.



- L'enrouleur est conçu pour se bloquer en cas d'arrêt ou d'impact brusque. Tirez lentement sur la ceinture de sécurité afin de la dérouler et de bouger plus librement sur le siège.

3. Ajustez la sangle sous-abdominale afin qu'elle soit **basse et serrée sur les hanches**, comme indiqué.



4. Tirez la ceinture-baudrier vers l'enrouleur pour tendre la ceinture. Placez toujours la ceinture par-dessus l'épaule et en travers du buste.

Déroulage des ceintures de sécurité

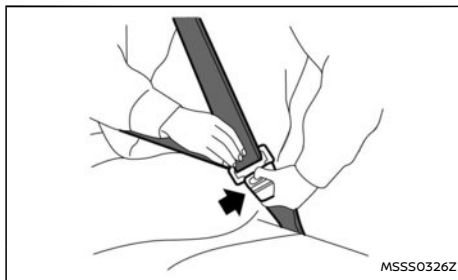

Appuyez sur le bouton de la boucle pour déverrouiller la ceinture. Et guidez la ceinture de sécurité lorsqu'elle s'enroule automatiquement.

Vérification du fonctionnement des ceintures de sécurité

Les enrouleurs sont prévus pour bloquer le mouvement de la ceinture de sécurité par deux techniques distinctes :

- Lorsque la ceinture de sécurité est sortie rapidement de l'enrouleur.
- Lorsque le véhicule ralentit brusquement.

Afin de vous assurer de la fiabilité des ceintures de sécurité, vérifiez leur fonctionnement comme suit :

- Saisissez la ceinture-baudrier et tirez rapidement vers l'avant. L'enrouleur doit alors se

bloquer et empêcher que la ceinture ne se déroule davantage.

Si l'enrouleur ne se bloque pas pendant cette vérification ou pour tous renseignements complémentaires au sujet des ceintures de sécurité, il est recommandé de contacter un concessionnaire NISSAN ou un atelier qualifié.

Réglage de la hauteur de la ceinture-baudrier

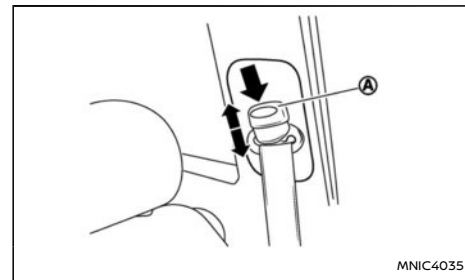

La hauteur d'ancrage de la ceinture-baudrier doit être réglée sur la position qui vous convient le mieux. (Reportez-vous à "Précautions relatives à l'utilisation des ceintures de sécurité" (P.44).)

Pour régler la hauteur d'ancrage de la ceinture baudrier vers le haut, appuyez sur l'ancrage de ceinture de sécurité. Un clic est émis chaque fois que l'ancrage passe une position de réglage. Une fois dans la bonne position, tirez doucement sur la sangle de ceinture de sécurité pour vous assurer que l'ancrage de la ceinture baudrier est en position verrouillée.

Pour la régler vers le bas, enfoncez le bouton de déverrouillage (A) et déplacez l'ancrage de la ceinture baudrier vers le bas, puis relâchez le bouton et tirez doucement sur la sangle de ceinture de sécurité pour vous assurer que l'ancrage de la ceinture baudrier est en position verrouillée.

Réglez toujours l'ancrage de la ceinture baudrier pour vous assurer que la ceinture de sécurité passe au centre de l'épaule de manière à ce qu'elle reste à l'écart de votre visage mais qu'elle ne glisse pas de votre épaule.

ATTENTION

- Une fois le réglage effectué, relâchez le bouton de réglage et essayez de bouger l'ancrage de baudrier vers le haut et vers le bas pour vous assurer qu'il est correctement fixé.
- La hauteur d'ancrage de la ceinture-baudrier doit être réglée sur la position qui vous convient le mieux. Faute de quoi, l'efficacité de l'ensemble du système de retenue peut être réduite ; ce qui augmente le risque de blessures graves lors d'un accident.

Centre du siège arrière

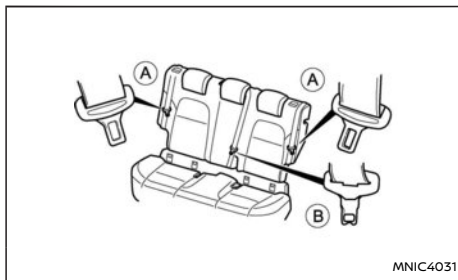

Sélection de la boucle correcte sur le siège :

La languette de la ceinture de sécurité centrale (B) a une forme différente de celle des languettes des ceintures de sécurité latérales et peut uniquement être insérée dans la boucle de ceinture de sécurité centrale. Les languettes de ceintures de sécurité

latérales (A) peuvent être insérées uniquement dans les boucles latérales.

Rangement de ceinture de sécurité arrière

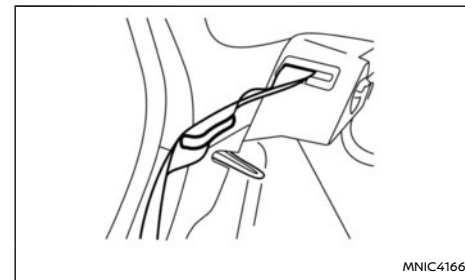

Lorsque vous rabattez le siège arrière vers l'avant, les ceintures de sécurité des sièges latéraux peuvent être rangées à l'aide des crochets de ceinture de sécurité indiqués sur l'illustration.

ENTRETIEN DES CEINTURES DE SÉCURITÉ

- Pour le nettoyage des sangles, utilisez une solution de savon doux ou tout produit recommandé pour le nettoyage des garnitures intérieures et des tapis. Essuyez ensuite avec un chiffon et laissez les ceintures de sécurité sécher à l'ombre. Ne laissez pas les ceintures s'enrouler avant qu'elles ne soient complètement sèches.
- Si de la saleté se dépose sur le guide de ceinture-baudrier de l'ancrage de ceinture de sécurité, la ceinture peut se rétracter lente-

SYSTÈME DE CEINTURES DE SÉCURITÉ À PRÉTENSIONNEUR

ment. Essayez le guide de ceinture-baudrier à l'aide d'un chiffon propre et sec.

- **Vérifiez périodiquement le fonctionnement de la ceinture de sécurité et des composants métalliques**, tels que boucles, languettes, enrouleurs, câbles flexibles et ancrages. En cas de desserrage des pièces, de détérioration, de coupures ou d'autres dommages causés aux sangles, l'ensemble de la ceinture de sécurité doit être remplacé.

ATTENTION

- **Les ceintures de sécurité à prétensionneur ne peuvent pas être réutilisées après activation du système. En cas de remplacement de la ceinture de sécurité, l'enrouleur doit également être remplacé.**
- **Si le véhicule subit une collision frontale, mais que le prétensionneur n'est pas activé, veillez à contrôler le système de prétensionneur et, si nécessaire, faites-le remplacer par un concessionnaire NISSAN ou un atelier qualifié.**
- **Aucune modification non autorisée ne doit être apportée sur l'un des composants ou câblages du système de ceintures de sécurité à prétensionneur. Cela permet d'éviter toute activation accidentelle de la ceinture de sécurité à prétensionneur ou l'altération du fonctionnement de la ceinture de sécurité à prétensionneur. Toute modification non autorisée du système de ceintures de sécurité à prétensionneur pourrait entraîner des blessures graves.**
- **Tout travail effectué à proximité du système de prétensionneur doit être réalisé par un concessionnaire NISSAN ou un atelier qualifié. L'installation d'équipements électriques doit également être effectuée par un concessionnaire NISSAN ou un atelier qualifié. N'utilisez pas de matériel d'essai ou de sondes électriques non homologué(s) sur le système de ceintures de sécurité à prétensionneur.**
- **Si le prétensionneur ou le véhicule doit être**

mis au rebut ou à la casse, faites appel à un concessionnaire NISSAN ou à un atelier qualifié. Les procédures correctes de mise au rebut des prétensionneurs sont indiquées dans le manuel de réparation NISSAN correspondant. Une mise au rebut incorrecte peut entraîner des blessures.

Le système de ceintures de sécurité à prétensionneur est activé avec le système d'airbag avant. Grâce à l'enrouleur, il tend la ceinture de sécurité en retenant le siège de l'occupant lorsque le véhicule est impliqué dans certains types de collisions.

Le prétensionneur et l'enrouleur de ceinture de sécurité se trouvent dans le même boîtier. Ces ceintures de sécurité s'utilisent de la même façon que des ceintures traditionnelles.

Lorsque le système de ceintures de sécurité à prétensionneur est activé, celui-ci produit un bruit sourd ainsi que de la fumée. La fumée n'est pas nocive, mais il est conseillé de ne pas l'inhaler.

Après activation du prétensionneur, les limiteurs de charge laissent la ceinture relâcher la sangle (si nécessaire) pour réduire la pression exercée contre le thorax. Tous les enrouleurs de ceinture de sécurité sont équipés de limiteurs de charge excepté l'enrouleur central arrière.

Lorsque le bouton de démarrage est placé sur ON, le témoin d'avertissement d'airbag du système de retenue supplémentaire (SRS) s'allume. Le témoin d'avertissement d'airbag s'éteint après 7 secondes environ si le système est opérationnel. L'apparition de l'une des conditions suivantes indique que

SÉCURITÉ ENFANT

l'airbag et/ou la ceinture de sécurité à prétensionneur nécessitent un entretien et que le véhicule doit être confié au concessionnaire NISSAN ou à l'atelier qualifié le plus proche.

- Le témoin d'avertissement d'airbag reste allumé après 7 secondes environ.
- Le témoin d'avertissement d'airbag clignote par intervalles.
- Le témoin d'avertissement d'airbag ne s'allume pas du tout.

Si aucune vérification ni réparation ne sont effectuées, le système de retenue supplémentaire (SRS) et/ou les ceintures de sécurité à prétensionneur risquent de ne pas fonctionner correctement. Le système doit être vérifié et réparé.

Si vous revendez votre véhicule, il est recommandé d'informer l'acheteur sur le système de ceintures de sécurité à prétensionneur et d'attirer son attention sur les sections correspondantes dans le manuel du conducteur.

Les enfants ont besoin de l'aide des adultes pour les protéger.

Ils doivent être attachés correctement.

En plus des informations générales contenues dans ce manuel, d'autres informations relatives à la sécurité enfant sont disponibles auprès d'autres sources telles que des médecins, professeurs, agences gouvernementales de sécurité routière et organisations communautaires. Tous les enfants sont différents ; veillez donc à connaître les meilleures méthodes de transport de votre enfant dans le véhicule.

Il existe deux types de dispositifs de retenue pour enfant élémentaires :

- Dispositifs de retenue pour enfant position dos à la route
- Dispositifs de retenue pour enfant position face à la route

Veillez vous reporter à "Catégorie, taille et position du dispositif de retenue pour enfant (CRS)" (P.59) pour vérifier le dispositif de retenue recommandé pour votre enfant.

ATTENTION

Les bébés et enfants ont besoin d'une protection spéciale. Les ceintures de sécurité du véhicule risquent de ne pas être adaptées aux bébés et aux enfants. Il est possible que la ceinture-baudrier soit trop près de leur visage ou de leur cou. La sangle sous-abdominale risque de ne pas s'adapter aux os de leurs hanches. En cas d'accident, une ceinture de sécurité mal adaptée peut entraîner des blessures graves, voire mortelles. Utilisez toujours

les dispositifs de retenue pour enfant appropriés.

Un dispositif de retenue pour enfant peut être fixé dans le véhicule à l'aide d'un dispositif pour enfant ISOFIX ou de la ceinture de sécurité du véhicule. Reportez-vous à "Dispositifs de retenue pour enfant" (P.54) pour plus de détails.

NISSAN recommande que tous les enfants et préadolescents soient attachés sur le siège arrière. Selon les statistiques relatives aux accidents, les enfants sont plus en sécurité sur le siège arrière, lorsqu'ils sont correctement attachés, que sur le siège avant.

Cela est particulièrement important car votre véhicule est équipé d'un système de retenue supplémentaire (système d'airbag) pour le passager avant. (Reportez-vous à "Systèmes de retenue supplémentaires (SRS)" (P.71).)

BÉBÉS ET ENFANTS EN BAS ÂGE

NISSAN recommande d'asseoir les enfants en bas âge et les bébés dans un dispositif de retenue pour enfant. Choisissez un dispositif de retenue adapté au véhicule et à l'enfant et suivez toujours les instructions d'installation et d'utilisation du fabricant.

DISPOSITIFS DE RETENUE POUR ENFANT

ENFANT DE PLUS GRANDE TAILLE

Les enfants trop grands pour les dispositifs de retenue pour enfant doivent être assis et retenus par les ceintures de sécurité à disposition. Si la ceinture de sécurité arrive au niveau du cou ou du visage lorsque l'enfant est assis, l'utilisation d'un siège rehausseur (disponible dans le commerce) peut permettre une assise correcte. Le siège rehausseur doit relever l'assise de l'enfant de façon à permettre le positionnement correct de la ceinture-baudrier sur la partie supérieure ou centrale de son épaule, et celui de la sangle sous-abdominale aussi bas que possible sur les hanches. Le siège rehausseur doit également s'adapter au siège du véhicule. Dès que l'enfant est assez grand et que la ceinture-baudrier ne lui arrive plus au niveau du visage ou du cou, utilisez la ceinture-baudrier sans siège rehausseur. En outre, plusieurs types de dispositif de retenue sont disponibles pour les enfants plus grands et doivent être utilisés pour une protection optimale.

EXIGENCES LÉGALES

Vérifiez toutes les exigences légales applicables dans votre zone. Le Royaume-Uni, par exemple, a des exigences légales concernant l'utilisation des dispositifs de retenue pour enfant en fonction de la taille et de l'âge. Reportez-vous à "Dispositifs de retenue pour enfant" (P.54) pour plus de détails.

PRÉCAUTIONS RELATIVES AUX DISPOSITIFS DE RETENUE POUR ENFANT



ATTENTION

- Les enfants en bas âge et les bébés doivent toujours être assis dans des dispositifs de retenue pour enfant appropriés lorsqu'ils voyagent dans le véhicule. Le fait de ne pas utiliser de dispositif de retenue approprié pourrait entraîner des blessures graves ou mortelles.
- Les bébés et les enfants en bas âge ne doivent jamais être tenus sur les genoux d'un passager. Il est impossible, même pour un adulte, de résister aux forces engendrées par un accident. L'enfant pourrait être écrasé entre l'adulte et certaines parties du véhicule. De même, ne permettez jamais qu'un enfant et un adulte partagent la même ceinture de sécurité.
- Les bébés et enfants ont besoin d'une

protection spéciale. Les ceintures de sécurité du véhicule peuvent ne pas s'adapter correctement aux bébés et enfants. Il est possible que la ceinture-baudrier soit trop près de leur visage ou de leur cou. La sangle sous-abdominale risque de ne pas s'adapter aux os de leurs hanches. En cas d'accident, une ceinture de sécurité mal adaptée peut entraîner des blessures graves, voire mortelles.

- NISSAN recommande que le dispositif de retenue pour enfant soit monté sur le siège arrière. Selon les statistiques concernant les accidents, les enfants sont plus en sécurité lorsqu'ils sont correctement attachés sur le siège arrière, que sur le siège avant.
- Il existe différentes marques de dispositifs de retenue pour enfant spécialement conçus pour les bébés et les enfants en bas âge. Lors de l'acquisition d'un dispositif de retenue pour enfant, asseyez l'enfant dans le siège et vérifiez les divers réglages pour vous assurer que le modèle choisi convient à l'enfant. Suivez toujours les instructions du fabricant concernant le mode d'installation et l'utilisation.
- Suivez les instructions fournies par le fabricant du dispositif de retenue pour enfant pour son installation et son utilisation. Lors de l'acquisition d'un dispositif de retenue pour enfant, veillez à ce que le modèle choisi convienne à votre enfant et à votre véhicule. Il peut s'avérer impossible

d'installer certains types de dispositifs de retenue dans le véhicule.

- Montez le dispositif de retenue pour enfant dans le véhicule et vérifiez qu'il est compatible avec le système de ceintures de sécurité du véhicule.
- Pour un dispositif de retenue pour enfant face à la route, vérifiez que la ceinture-baudrier ne soit pas trop près du visage ou du cou de l'enfant.
- N'installez jamais de dispositif de retenue pour enfant dos à la route sur le siège passager avant sans vous être assuré que l'airbag passager avant est désactivé. Le véhicule peut être équipé d'un système de désactivation manuelle ou automatique de l'airbag frontal du passager avant. Sur les modèles équipés d'un système de désactivation manuelle de l'airbag passager avant, la commande d'airbag doit être utilisée pour désactiver l'airbag passager avant. (Pour plus de détails, reportez-vous à "Système de désactivation automatique d'airbag passager avant (selon modèles)" (P.77) et "Système de désactivation manuelle de l'airbag passager avant (selon modèles)" (P.81)). Le témoin <PASSENGER AIR BAG OFF>  doit être allumé. En cas de collision frontale, les airbags avant se déploient avec une force considérable. Le déploiement d'un airbag avant pourrait blesser gravement voire mortellement votre enfant.
- Les dossiers réglables doivent être posi-

tionnés en fonction du dispositif de retenue pour enfant, aussi droit que possible.

- Si le siège où est installé le dispositif de retenue pour enfant est équipé de ceintures de sécurité munies d'un dispositif de blocage et que cette dernière n'est pas utilisée, le siège risque de basculer lors d'un freinage normal ou dans un virage et l'enfant peut être blessé.
- Vérifiez la stabilité du dispositif de retenue pour enfant que vous venez de fixer avant d'y asseoir l'enfant. Faites-le basculer d'un côté à l'autre et tirez-le brusquement vers l'avant afin de vous assurer de la stabilité du dispositif. Le dispositif de retenue pour enfant ne doit pas bouger de plus de 25 mm (1 in). Si le dispositif de retenue n'est pas correctement fixé, resserrez la ceinture autant que nécessaire ou installez-le sur un autre siège avant de procéder à un nouvel essai.
- Si le dispositif de retenue pour enfant n'est pas correctement attaché, le risque qu'un enfant soit blessé lors d'une collision ou d'un arrêt brusque augmente considérablement.
- Une mauvaise utilisation du dispositif de retenue pour enfant peut augmenter le risque de blessures graves pour les enfants ainsi que pour les autres occupants du véhicule.
- Lorsque le dispositif de retenue pour enfant n'est pas utilisé, fixez-le à l'aide du dispositif ISOFIX ou d'une ceinture de

sécurité pour éviter qu'il ne soit projeté en cas d'arrêt brusque ou d'accident.

NISSAN recommande d'asseoir les enfants en bas âge et les bébés dans un dispositif de retenue pour enfant. Choisissez un dispositif de retenue adapté au véhicule et observez toujours les instructions d'installation et d'utilisation du fabricant. En outre, plusieurs types de dispositifs de retenue sont disponibles pour les enfants plus grands et doivent être utilisés pour une protection optimale.

PRECAUTION

N'oubliez pas qu'un dispositif de retenue pour enfant laissé dans un véhicule fermé peut devenir très chaud. Vérifiez le revêtement du siège et les boucles avant d'y asseoir l'enfant.

INFORMATIONS RELATIVES AU DISPOSITIF DE RETENUE POUR ENFANT ET AU SYSTÈME ISOFIX

Avant de choisir un dispositif de retenue pour enfant, effectuez les vérifications suivantes :

- Choisissez un dispositif de retenue pour enfant conforme aux normes de sécurité européennes les plus récentes, Réglementation ECE 44.04.
- Asseyez l'enfant dans le siège et vérifiez les divers réglages pour vous assurer que le modèle choisi convient à l'enfant. Suivez toujours toutes les procédures de réglage.
- Montez le siège enfant dans le véhicule et vérifiez qu'il est compatible avec le système de ceintures de sécurité.

- Reportez-vous aux tableaux plus loin dans ce chapitre pour consulter la liste des positions de fixation recommandées et connaître les dispositifs de retenue pour enfant homologués adaptés à votre véhicule.

NOTE :

Les dispositifs de retenue pour enfant conformes à la réglementation des Nations-Unies n°44 (UN R44) ou à la réglementation des Nations-Unies n°129 (UN R129) portent clairement la mention Universal, Semi-universal ou ISOFIX.

Groupe de poids du dispositif de retenue pour enfant

Groupe de poids	Poids de l'enfant
Groupe 0	10 kg maximum
Groupe 0+	13 kg maximum
Groupe I	9 à 18 kg
Groupe II	15 à 25 kg
Groupe III	22 à 36 kg

Exemples de types de dispositifs de retenue pour enfant :

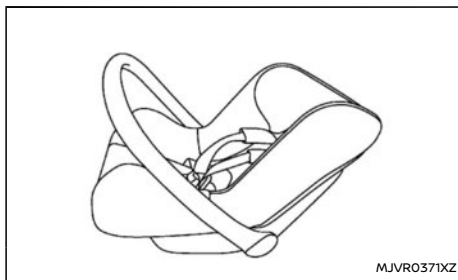

Catégories 0 et 0+ de siège de sécurité enfant



Catégories II et III de siège de sécurité enfant



Catégories 0+ et I de siège de sécurité enfant

Sélection du dispositif de retenue pour enfant pour chaque position d'assise

Véhicules avec conduite à droite:

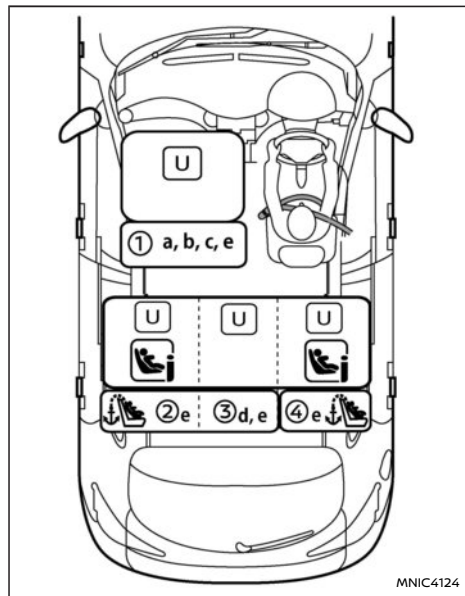

Témoin <PASSENGER AIR BAG OFF> allumé

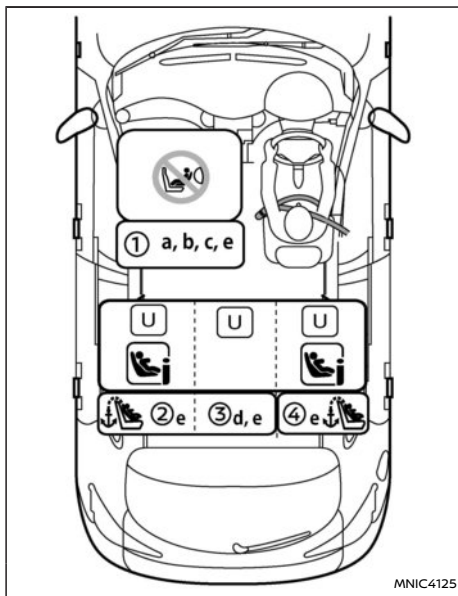

Témoin <PASSENGER AIR BAG OFF> allumé

①	Siège passager avant
②	Rangée 2 : siège latéral gauche
③	Rangée 2 : siège central
④	Rangée 2 : siège latéral droit

	Convient à l'installation d'un dispositif de retenue pour enfant Universal qui est attaché avec la ceinture de sécurité du véhicule
	Convient à l'installation d'un dispositif de retenue pour enfant i-Size et ISOFIX
	Interdit l'installation d'un dispositif de retenue pour enfant dos à la route
	Sièges avec équipement d'ancrage pour lanière supérieure de maintien

- a : Réglez le dossier de siège à la position verticale.
- b : Réglez le releveur de siège à la position la plus haute.
- c : Réglez la commande de coulissement de siège à la position arrière maximale.
- d : N'installez pas de dispositifs de retenue pour enfant avec une béquille d'appui.
- e : Placez l'appuie-tête à la position la plus haute ou retirez-le (et conservez-le soigneusement) s'il interfère avec la retenue pour enfant. Ne retirez pas l'appuie-tête lorsque vous utilisez un coussin rehausseur unique.

Véhicules avec conduite à gauche:

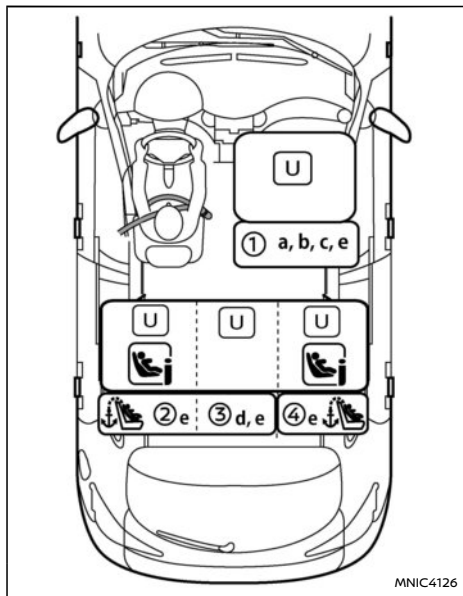

Témoin <PASSENGER AIR BAG OFF> allumé

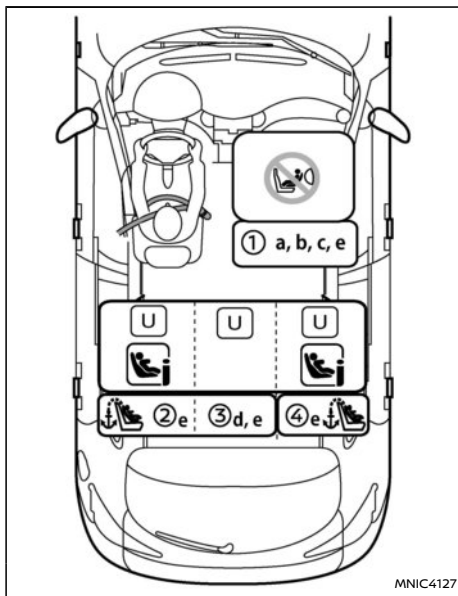

Témoin <PASSENGER AIR BAG ON> allumé

①	Siège passager avant
②	Rangée 2 : siège latéral gauche
③	Rangée 2 : siège central
④	Rangée 2 : siège latéral droit

	Convient à l'installation d'un dispositif de retenue pour enfant Universal qui est attaché avec la ceinture de sécurité du véhicule
	Convient à l'installation d'un dispositif de retenue pour enfant i-Size et ISOFIX
	Interdit l'installation d'un dispositif de retenue pour enfant dos à la route
	Sièges avec équipement d'ancrage pour lanière supérieure de maintien

- a : Réglez le dossier de siège à la position verticale.
- b : Réglez le releveur de siège à la position la plus haute.
- c : Réglez la commande de coulissement de siège à la position arrière maximale.
- d : N'installez pas de dispositifs de retenue pour enfant avec une béquille d'appui.
- e : Placez l'appuie-tête à la position la plus haute ou retirez-le (et conservez-le soigneusement) s'il interfère avec la retenue pour enfant. Ne retirez pas l'appuie-tête lorsque vous utilisez un coussin rehausseur unique-ment.

Catégorie, taille et position du dispositif de retenue pour enfant (CRS):

Age (environ)	Poids (environ)	Hauteur (environ)	Catégorie de poids du CRS	CRS recommandé	Position du siège adaptée au CRS				
					① Airbag Activation (ON)	① ** Airbag Désactivation (OFF)	② **	③ **	④ **
0 - 12 mois	10 kg maximum	<75 cm	0	Britax Romer Babysafe Plus + ISO-FIX Base	Non	Non	Oui	Non	Oui
0 - 18 mois	13 kg maximum	<85 cm	0+	Maxi Cosi Cabriofix + Isofix Base	Non	Non	Oui	Non	Oui
9 mois - 4 ans	9 - 18 kg	70 - 100 cm	I	Britax Romer Duo Plus	Non	Oui (par ceinture uniquement)	Oui	Oui (par ceinture uniquement)	Oui
				Britax Trifix 2 i-Size	Non	Non	Oui	Non	Oui
4 - 6 ans	15 - 25 kg	100 - 125 cm	II	Romer KidFix2 R *	Non	Oui (par ceinture uniquement)	Oui	Oui (par ceinture uniquement) Non	Oui
6 - 10 ans	22 - 36 kg	>125 cm	III	Romer KidFix2 R *	Non	Oui (par ceinture uniquement)	Oui	Oui (par ceinture uniquement)	Oui

* Il est recommandé d'utiliser le dossier et la sangle sous-abdominale Secure Guard. En cas de retrait du dossier, n'utilisez pas la sangle sous-abdominale Secure Guard.

** Placez l'appuie-tête à la position la plus haute ou retirez-le (et conservez-le soigneusement) s'il interfère avec la retenue pour enfant. Ne retirez pas l'appuie-tête lorsque vous utilisez un coussin rehausseur uniquement.

Informations détaillées pour les fabricants de dispositifs de retenue pour enfant:

Position du siège	Avant		2ème rangée		
	①		②	③	④
	Activation de l'air-bag	Désactivation de l'airbag **	Gauche **	Centre ** ***	Droite **
Position d'assise convenant aux fixations universelles par ceinture (oui/non)	Non	Oui	Oui	Oui	Oui
Position d'assise i-Size (oui/non)	Non	Non	Oui	Non	Oui
Position d'assise convenant à une fixation latérale (L1/L2)	–	–	–	–	–
Fixation dos à la route maximale adaptée (R1/R2X/R2/R3)	–	–	R3	–	R3
Fixation face à la route maximale adaptée (F2X/F2/F3)	–	–	F3	–	F3
Fixation de rehausseur maximale adaptée (B2/B3)	–	–	B3	–	B3

** Placez l'appuie-tête à la position la plus haute ou retirez-le (et conservez-le soigneusement) s'il interfère avec la retenue pour enfant. Ne retirez pas l'appuie-tête lorsque vous utilisez un coussin rehausseur uniquement.

*** Ne convient pas aux dispositifs de retenue pour enfant avec une béquille d'appui

⚠ ATTENTION

- N'installez jamais de dispositif de retenue pour enfant dos à la route sur le siège passager avant sans vous être assuré que l'airbag passager avant est désactivé. Selon les spécifications du véhicule, le véhicule peut être équipé d'un système de désactivation manuelle ou automatique de l'airbag frontal du passager avant. (Pour plus de détails, reportez-vous à "Système de désactivation automatique d'airbag passager avant (selon modèles)" (P.77) et "Système de désactivation manuelle de l'airbag passager avant (selon modèles)"

(P.81). Si ce système équipe votre véhicule, le témoin **PASSENGER AIR BAG OFF**  doit être allumé. En cas de collision frontale, les airbags avant se déploient avec une force considérable. Le déploiement d'un airbag avant pourrait blesser gravement voire mortellement votre enfant.

Reportez-vous aux tableaux relatifs aux dispositifs de retenue pour enfant plus haut dans cette section.

NOTE :

Les dispositifs de retenue pour enfant conformes à la réglementation ECE N° 44.04 ou à la réglementation des Nations Unies N° 44 portent clairement la mention **Universal, Semi-universal** ou **ISOFIX**.

DISPOSITIF ISOFIX DE RETENUE POUR ENFANT

Votre véhicule est équipé de points d'ancrage spéciaux utilisés pour les dispositifs ISOFIX de retenue pour enfant.

Emplacement des points d'ancrage inférieurs ISOFIX

Les points d'ancrage ISOFIX permettent l'installation de dispositifs de retenue pour enfant sur les sièges arrière latéraux uniquement. **N'essayez pas d'installer de dispositif de retenue pour enfant sur le siège central à l'aide des ancrages ISOFIX.**

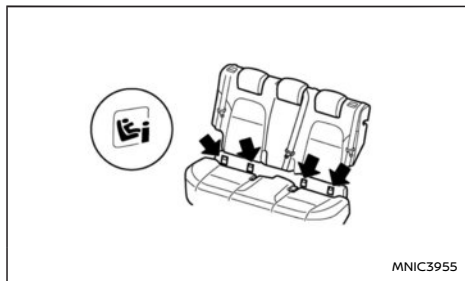

Emplacements des points d'ancrage ISOFIX arrière

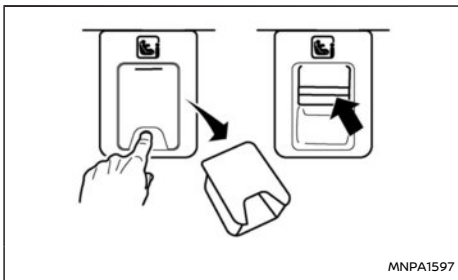

Retrait du cache ISOFIX (sièges arrière)

Les points d'ancrage ISOFIX sont situés sous les caches ISOFIX au fond des coussins de sièges arrière comme indiqué. Pour accéder à un point d'ancrage ISOFIX, insérez votre doigt dans le cache et retirez-le comme indiqué.

Ancrages d'attache du dispositif ISOFIX de retenue pour enfant

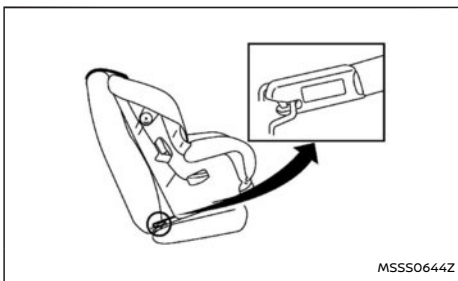

Attache d'ancrage

Les dispositifs ISOFIX de retenue pour enfant

comprennent deux attaches rigides pouvant être fixées aux deux ancrages situés dans le siège. Assurez-vous que le dispositif de retenue pour enfant comporte une étiquette garantissant sa compatibilité avec les dispositifs ISOFIX. Ces informations peuvent aussi figurer dans les instructions fournies par le fabricant du dispositif de retenue pour enfant.

Les dispositifs ISOFIX de retenue pour enfant nécessitent généralement l'utilisation d'une lanière supérieure ou d'autres dispositifs anti-rotation tels que des barres de maintien. Lors de l'installation de dispositifs ISOFIX de retenue pour enfant, lisez et suivez attentivement les instructions fournies dans ce manuel ainsi que celles du fabricant de dispositifs de retenue pour enfant. Reportez-vous à "Dispositif ISOFIX de retenue pour enfant" (P.61).

ANCRAGE DU DISPOSITIF DE RETENUE POUR ENFANT

Votre véhicule a été conçu pour pouvoir adapter un dispositif de retenue pour enfant sur le siège arrière. Lors de l'installation d'un dispositif de retenue pour enfant, lisez et suivez attentivement les instructions fournies avec le dispositif ainsi que les recommandations données dans ce manuel.

ATTENTION

- **Les ancrages de dispositif de retenue pour enfant sont conçus pour résister uniquement aux charges imposées par un dispositif de retenue pour enfant correctement installé. En aucun cas ils ne doivent être utilisés avec les ceintures de sécurité ou harnais pour adulte, ou pour fixer d'autres éléments ou équipements**

sur le véhicule. Ceci pourrait endommager les ancrages du dispositif de retenue pour enfant. Le dispositif de retenue pour enfant ne sera pas correctement installé si l'ancrage endommagé est utilisé, exposant l'enfant à des blessures graves voire mortelles en cas de collision.

- La lanière supérieure de maintien du dispositif de retenue pour enfant risque d'être endommagée par le frottement de la plage arrière ou d'autres objets situés dans le compartiment à bagages. Retirez la plage arrière du véhicule ou fixez-la dans le compartiment à bagages. Reportez-vous à "Plage arrière" (P.153). Veillez également à attacher tout objet placé dans le compartiment à bagages. En cas de collision, votre enfant pourrait être gravement, voire mortellement blessé, si la lanière supérieure de maintien est endommagée.

Emplacements des points d'ancrage

Ancrages des sièges passager arrière:

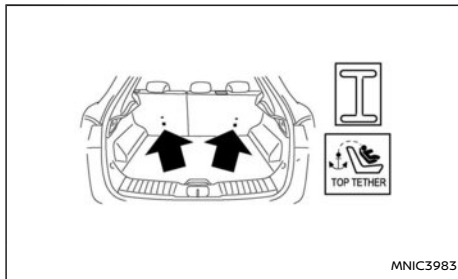

Les points d'ancrage sont situés sur le dossier de siège derrière les positions d'assise latérales arrière et doivent être utilisés uniquement pour les dispositifs de retenue pour enfant placés dans les positions latérales arrière.

INSTALLATION DE DISPOSITIFS DE RETENUE POUR ENFANT À L'AIDE DU SYSTÈME ISOFIX

⚠ ATTENTION

- Fixez les dispositifs ISOFIX de retenue pour enfant uniquement aux emplacements spécifiés. Pour les emplacements de l'ancrage inférieur ISOFIX, reportez-vous à "Emplacement des points d'ancrage inférieurs ISOFIX" (P.61). Si le dispositif de retenue pour enfant n'est pas installé correctement, votre enfant risque de subir

des blessures graves, voire mortelles en cas d'accident.

- N'installez pas de dispositifs de retenue pour enfant nécessitant l'utilisation d'une lanière supérieure de maintien sur des positions d'assise non équipées d'ancrage pour lanière supérieure de maintien.
- N'installez pas de dispositif de retenue pour enfant en position centrale sur le siège arrière à l'aide des ancrages inférieurs ISOFIX. Le dispositif de retenue pour enfant ne serait pas correctement fixé.
- Vérifiez les ancrages inférieurs en insérant vos doigts dans la zone d'ancrages inférieurs afin de vous assurer que rien n'entrave les ancrages ISOFIX, comme par exemple les sangles de siège ou le matériau du coussin de siège. Le dispositif de retenue pour enfant n'est pas correctement et solidement fixé si les ancrages du système ISOFIX sont entravés.
- Les ancrages de dispositif de retenue pour enfant sont conçus pour résister uniquement aux charges imposées par un dispositif de retenue pour enfant correctement installé. Ils ne doivent en aucun cas être utilisés avec les ceintures de sécurité ou harnais pour adulte, ou pour fixer d'autres éléments ou équipements dans le véhicule.

Installation sur les sièges latéraux arrière

Face à la route:

Assurez-vous de suivre les instructions du fabricant concernant l'utilisation correcte de votre dispositif de retenue pour enfant. Suivez ces étapes pour installer un dispositif de retenue pour enfant face à la route sur les sièges latéraux arrière à l'aide du système ISOFIX :

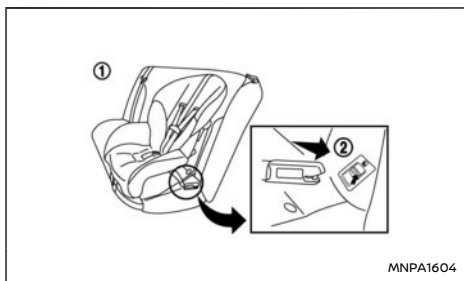

Étapes 1 et 2

1. Placez le dispositif de retenue pour enfant sur le siège ①.
2. Fixez les attaches d'ancrage du dispositif de retenue pour enfant sur les ancrages inférieurs ISOFIX ②.
3. L'arrière du dispositif de retenue pour enfant doit être bloqué contre le dossier de siège du véhicule. Si nécessaire, réglez ou retirez l'appuie-tête pour installer correctement le dispositif de retenue pour enfant. (Reportez-vous à "Appuie-tête" (P.42).) En cas de retrait de l'appuie-tête, rangez-le dans un endroit sûr.

Veillez à l'installer lorsque vous retirez le dispositif de retenue pour enfant. Si la position d'assise ne comporte pas d'appuie-tête réglable et ne permet pas l'installation correcte du dispositif de retenue pour enfant, effectuez une nouvelle tentative sur une autre position d'assise ou avec un dispositif de retenue pour enfant différent.



Étape 4

4. Raccourcissez l'attache rigide pour pouvoir serrer fermement le dispositif de retenue pour enfant. Appuyez fermement vers le bas ③ et vers l'arrière ④ au centre du dispositif de retenue pour enfant avec votre genou pour comprimer le coussin de siège ainsi que le dossier de siège du véhicule.
5. Si le dispositif de retenue pour enfant est équipé d'une lanière supérieure de maintien, faites-la passer au point d'ancrage prévu à cet effet et fixez-la. (Reportez-vous à "Ancrage du dispositif de retenue pour enfant" (P.61).)

6. Si le dispositif de retenue pour enfant est équipé de dispositifs anti-rotation tels que des barres de maintien, utilisez-les au lieu de la lanière supérieure de maintien en suivant les instructions du fabricant de dispositif de retenue pour enfant.



Étape 7

7. Testez le dispositif de retenue avant d'y asseoir l'enfant ⑤. Faites basculer le dispositif de retenue pour enfant d'un côté à l'autre et tirez-le brusquement vers l'avant afin de vous assurer de la stabilité du dispositif.
8. Vérifiez toujours que le dispositif de retenue pour enfant est correctement fixé avant de l'utiliser. Si le dispositif de retenue pour enfant est desserré, répétez les étapes 3 à 7.

Dos à la route:

Assurez-vous de suivre les instructions du fabricant concernant l'utilisation correcte de votre dispositif de retenue pour enfant. Suivez ces étapes pour installer un dispositif de retenue pour

enfant dos à la route sur les sièges latéraux arrière à l'aide du système ISOFIX :

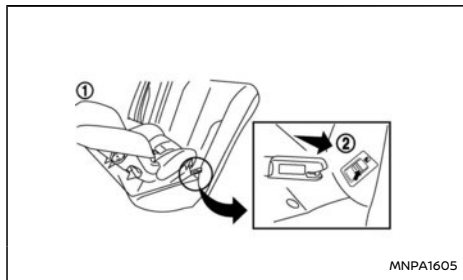

Étapes 1 et 2

1. Placez le dispositif de retenue pour enfant sur le siège ①.
2. Fixez les attaches d'ancrage du dispositif de retenue pour enfant sur les ancrages inférieurs ISOFIX ②.



Étape 3

3. Raccourcissez l'attache rigide pour pouvoir serrer fermement le dispositif de retenue pour enfant. Appuyez fermement vers le bas ③ et vers l'arrière ④ au centre du dispositif de retenue pour enfant avec votre main pour comprimer le coussin de siège ainsi que le dossier de siège du véhicule. Si un contact se produit entre le dispositif de retenue pour enfant et le siège avant, faites coulisser le siège avant vers l'avant jusqu'à ce que plus aucun contact ne se produise.
4. Si le dispositif de retenue pour enfant est équipé d'une lanière supérieure de maintien, faites-la passer au point d'ancrage prévu à cet effet et fixez-la. (Reportez-vous à "Ancrage du dispositif de retenue pour enfant" (P.61).)
5. Si le dispositif de retenue pour enfant est équipé de dispositifs anti-rotation tels que des barres de maintien, utilisez-les au lieu de la lanière supérieure de maintien en suivant les instructions du fabricant de dispositif de retenue pour enfant.

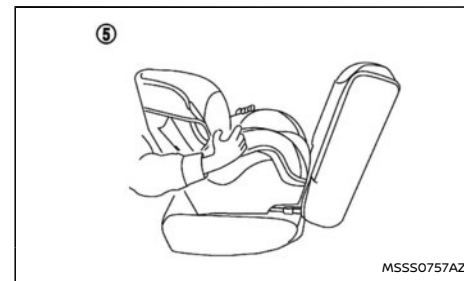

Étape 6

6. Testez le dispositif de retenue avant d'y asseoir l'enfant ⑤. Faites basculer le dispositif de retenue pour enfant d'un côté à l'autre et tirez-le brusquement vers l'avant afin de vous assurer de la stabilité du dispositif.
7. Vérifiez toujours que le dispositif de retenue pour enfant est correctement fixé avant de l'utiliser. Si le dispositif de retenue pour enfant est desserré, répétez les étapes 3 à 6.

INSTALLATION D'UN DISPOSITIF DE RETENUE POUR ENFANT À L'AIDE D'UNE CEINTURE DE SÉCURITÉ À TROIS POINTS D'ANCRAGE

Installation sur les sièges arrière

Face à la route:

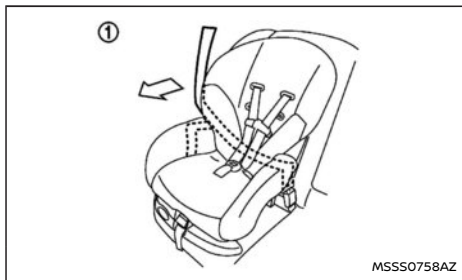

Étape 1

Assurez-vous de suivre les instructions du fabricant concernant l'utilisation correcte de votre dispositif de retenue pour enfant. Suivez ces étapes pour installer un dispositif de retenue pour enfant face à la route sur les sièges arrière à l'aide d'une ceinture de sécurité à 3 points d'ancrage :

1. Placez le dispositif de retenue pour enfant sur le siège ①. Si un contact se produit entre le dispositif de retenue pour enfant et le siège avant, faites coulisser le siège avant vers l'avant jusqu'à ce que plus aucun contact ne se produise.

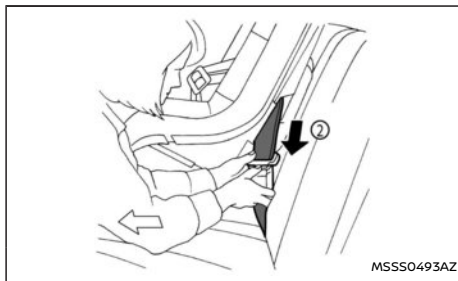

Étape 2

2. Faites passer la languette de ceinture de sécurité par le dispositif de retenue pour enfant, puis insérez-la dans la boucle ② jusqu'à entendre et sentir que le verrouillage est enclenché.
3. Pour éviter tout relâchement de la sangle de ceinture de sécurité, il est nécessaire de bloquer la ceinture de sécurité avec des dispositifs de verrouillage permettant une fixation au dispositif de retenue pour enfant.

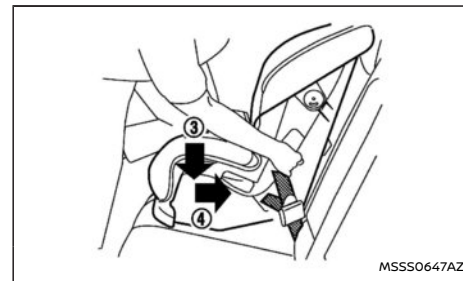

Étape 4

4. Éliminez tout relâchement de la ceinture de sécurité. Appuyez fermement vers le bas ③ et vers l'arrière ④ au centre du dispositif de retenue pour enfant avec votre genou pour comprimer le coussin et le dossier du siège, tout en tirant sur la ceinture de sécurité.

Si le dispositif de retenue pour enfant est équipé d'une lanière supérieure de maintien, faites-la passer au point d'ancrage prévu à cet effet et fixez-la. (Reportez-vous à "Ancrage du dispositif de retenue pour enfant" (P.61).)

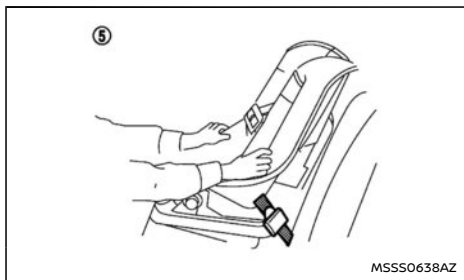

Étape 5

Dos à la route:

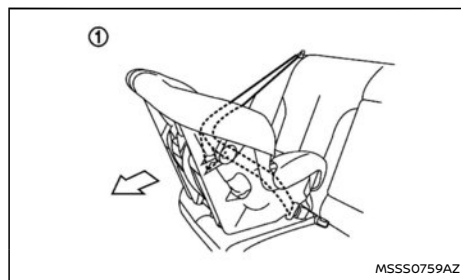

Étape 1

Assurez-vous de suivre les instructions du fabricant concernant l'utilisation correcte de votre dispositif de retenue pour enfant. Suivez ces étapes pour installer un dispositif de retenue pour enfant dos à la route sur les sièges arrière à l'aide d'une ceinture de sécurité à 3 points d'ancrage :

1. Placez le dispositif de retenue pour enfant sur le siège ①.

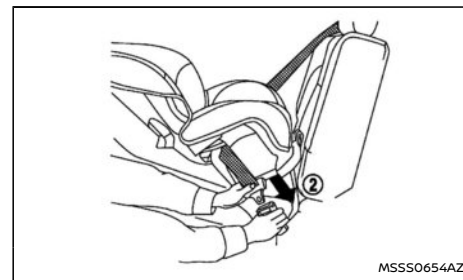

Étape 2

2. Faites passer la languette de ceinture de sécurité par le dispositif de retenue pour enfant, puis insérez-la dans la boucle ② jusqu'à entendre et sentir que le verrouillage est enclenché.
3. Pour éviter tout relâchement de la sangle de ceinture de sécurité, il est nécessaire de bloquer la ceinture de sécurité avec des dispositifs de verrouillage permettant une fixation au dispositif de retenue pour enfant.



Étape 4

4. Éliminez tout relâchement de la ceinture de sécurité. Appuyez fermement vers le bas ③ et vers l'arrière ④ au centre du dispositif de retenue pour enfant avec votre main pour comprimer le coussin et le dossier du siège, tout en tirant sur la ceinture de sécurité.

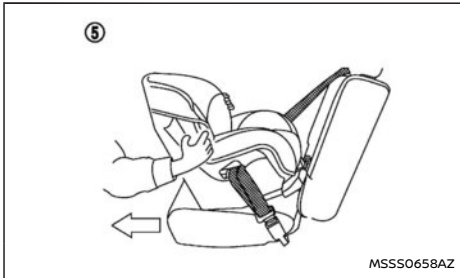

Étape 5

5. Testez le dispositif de retenue avant d'y asseoir l'enfant ⑤. Faites basculer le dispositif

de retenue pour enfant d'un côté à l'autre et tirez-le brusquement vers l'avant afin de vous assurer de la stabilité du dispositif.

6. Vérifiez toujours que le dispositif de retenue pour enfant est correctement fixé avant de l'utiliser. Si le dispositif de retenue pour enfant est desserré, répétez les étapes 3 à 5.

Installation sur le siège passager avant

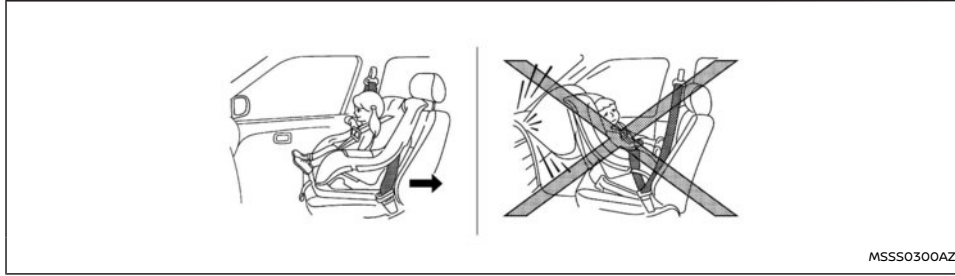

ATTENTION

- N'installez jamais de dispositif de retenue pour enfant dos à la route sur le siège passager avant sans vous être assuré que l'airbag passager avant est désactivé. Selon les spécifications du véhicule, le véhicule peut être équipé d'un système de désactivation manuelle ou automatique de l'airbag frontal du passager avant. (Pour plus de détails, reportez-vous à "Système de désactivation automatique d'airbag passager avant (selon modèles)" (P.77) et "Système de désactivation manuelle de l'airbag passager avant (selon modèles)" (P.81). Si ce système équipe votre véhicule, le témoin **PASSENGER AIR BAG OFF**  situé sur la console de toit, doit être allumé. En cas de collision frontale, les airbags avant se déploient avec une force considérable. Le déploiement d'un airbag

avant pourrait blesser gravement voire mortellement votre enfant.

- NISSAN recommande que le dispositif de retenue pour enfant soit monté sur le siège arrière. Cependant, si vous devez installer un dispositif de retenue pour enfant sur le siège passager avant, faites glisser le siège jusqu'à la position arrière maximum.
- Les dispositifs de retenue pour bébés doivent être utilisés dos à la route. Par conséquent, ils ne peuvent pas être utilisés sur le siège passager avant si l'airbag passager avant n'est pas désactivé.

Face à la route:



Assurez-vous de suivre les instructions du fabricant concernant l'utilisation correcte de votre dispositif de retenue pour enfant. Suivez ces étapes pour installer un dispositif de retenue pour

enfant face à la route sur le siège passager avant à l'aide d'une ceinture de sécurité à 3 points d'ancrage :



NOTE :

Selon les spécifications du véhicule, le véhicule peut être équipé d'un système de désactivation manuelle ou automatique de l'airbag frontal du passager avant. (Pour plus de détails, reportez-vous à "Système de désactivation automatique d'airbag passager avant (selon modèles)" (P.77) et "Système de désactivation manuelle de l'airbag passager avant (selon modèles)" (P.81).

1. Si le dispositif de retenue pour enfant est installé sur le siège passager avant, mettez le bouton de démarrage sur ON. Le témoin **<PASSENGER AIR BAG OFF>**  dans la console de toit doit s'allumer. Si le témoin **<PASSENGER AIR BAG ON>**  est allumé, reportez-vous à "Systèmes de retenue supplémentaires (SRS)" (P.71). Placez le dispositif de retenue pour enfant sur une autre position

d'assise. Faites vérifier le système par un concessionnaire NISSAN ou dans un atelier qualifié.

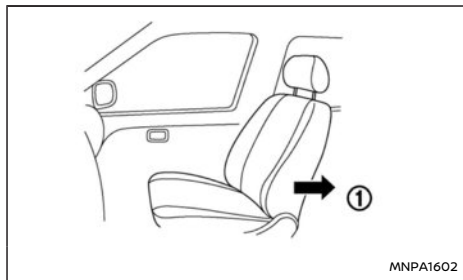

Étape 2

2. Reculez le siège au maximum ①.
3. Positionnez le dispositif de retenue pour enfant sur le siège.

Suivez toujours les instructions du fabricant de dispositif de retenue pour enfant concernant le mode d'installation et l'utilisation.



Étapes 4 et 5

4. Faites passer la languette de ceinture de sécurité par le dispositif de retenue pour enfant, puis insérez-la dans la boucle ③ jusqu'à entendre et sentir que le verrouillage est enclenché.
5. Pour éviter tout relâchement de la sangle de ceinture de sécurité, il est nécessaire de bloquer la ceinture de sécurité avec des dispositifs de verrouillage permettant une fixation au dispositif de retenue pour enfant

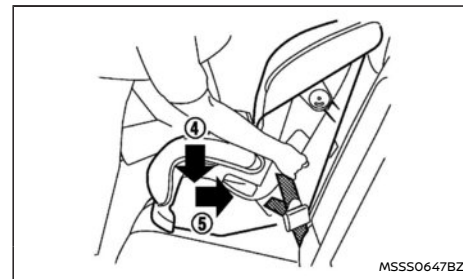

Étape 6

6. Éliminez tout relâchement de la ceinture de sécurité. Appuyez fermement vers le bas ④ et vers l'arrière ⑤ au centre du dispositif de retenue pour enfant avec votre genou pour comprimer le coussin et le dossier du siège, tout en tirant sur la ceinture de sécurité.



Étapes 7 et 8

7. Testez le dispositif de retenue avant d'y asseoir l'enfant. Faites basculer le dispositif

de retenue pour enfant d'un côté à l'autre et tirez-le brusquement vers l'avant afin de vous assurer de la stabilité du dispositif.

- Vérifiez toujours que le dispositif de retenue pour enfant est correctement fixé avant de l'utiliser. Si le dispositif de retenue pour enfant est desserré, répétez les étapes 5 à 8.

Si le dispositif de retenue pour enfant est encore trop relâché, ne l'utilisez pas. Pour l'installation et l'utilisation du dispositif de retenue pour enfant, veuillez consulter les instructions fournies par le fabricant. Demandez conseil auprès d'un concessionnaire NISSAN ou d'un atelier qualifié pour l'installation correcte d'un dispositif de retenue pour enfant.



Dos à la route:

NOTE :

Selon les spécifications du véhicule, le véhicule peut être équipé d'un système de désactivation manuelle ou automatique de l'airbag frontal du passager avant. (Pour plus de détails, reportez-vous à "Système de désactivation automatique d'airbag passager avant (selon modèles)" (P.77) et "Système de désactivation manuelle de l'airbag passager avant (selon modèles)" (P.81).)

Si vous devez installer un dispositif de retenue pour enfant sur le siège avant, suivez les étapes ci-dessous :



- Si le dispositif de retenue pour enfant est installé sur le siège passager avant, mettez le bouton de démarrage sur ON. Le témoin <PASSENGER AIR BAG OFF>  dans la console de toit doit s'allumer. Si le témoin <PASSENGER AIR BAG ON>  est allumé, reportez-vous à "Systèmes de retenue supplémentaires (SRS)" (P.71). Placez le dispositif de retenue pour enfant sur une autre position d'assise. Faites vérifier le système par un concessionnaire NISSAN ou dans un atelier qualifié.

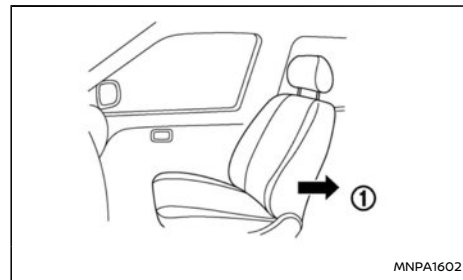

Étapes 2 et 3

- Reculez le siège au maximum ①.
- Placez le dispositif de retenue pour enfant sur le siège passager avant.

Suivez toujours les instructions du fabricant de dispositif de retenue pour enfant concernant le mode d'installation et l'utilisation.

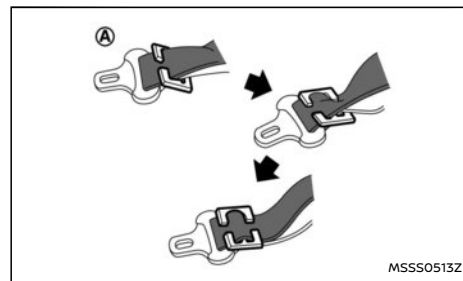

- Faites passer la languette de ceinture de sécurité par le dispositif de retenue pour

enfant, puis insérez-la dans la boucle jusqu'à entendre et sentir que le verrouillage est enclenché.

Afin d'éviter tout mou de la sangle sous-abdominale, fixez la ceinture-baudrier en position avec une agrafe de blocage (A). Utilisez une agrafe de blocage sur le dispositif de retenue pour enfant ou un composant équivalent en termes de dimensions et de résistance.

Suivez toujours les instructions du fabricant du dispositif de retenue pour enfant concernant le cheminement de la ceinture.

5. Faites coulisser le siège vers l'avant afin que la ceinture de sécurité serre complètement le dispositif de retenue pour enfant et que ce dernier touche le tableau de bord du véhicule.
6. Testez le dispositif de retenue avant d'y asseoir l'enfant. Vérifiez qu'il ne bascule pas excessivement d'un côté à l'autre. Essayez de le tirer brusquement vers l'avant et vérifiez qu'il est bien maintenu en place.

Si le dispositif de retenue pour enfant n'est toujours pas solidement maintenu en place, ne l'utilisez pas. Pour l'installation et l'utilisation du dispositif de retenue pour enfant, veuillez consulter les instructions fournies par le fabricant. Demandez conseil auprès d'un concessionnaire NISSAN ou d'un atelier qualifié pour l'installation correcte d'un dispositif de retenue pour enfant.

PRÉCAUTIONS RELATIVES AUX SYSTÈMES DE RETENUE SUPPLÉMENTAIRES (SRS)

Cette section relative aux systèmes de retenue supplémentaires (SRS) contient des informations importantes concernant les airbags conducteur et passager avant, les airbags latéraux fixés au siège avant, les airbags de fenêtres fixés au toit et les ceintures de sécurité à prétensionneur.

Système d'airbag avant

Le système d'airbag avant se compose d'un airbag conducteur situé au centre du volant et d'un airbag passager avant situé dans le tableau de bord au-dessus de la boîte à gants.

Le système d'airbag avant contribue à amortir l'impact au niveau de la tête et de la poitrine du conducteur et/ou du passager avant dans le cadre de certaines collisions frontales sévères ; il peut néanmoins se déployer si la force du choc subi lors d'un autre type de collision équivaut à celle d'un impact frontal plus sévère. Il est possible qu'il ne se déploie pas dans certaines collisions frontales. Les dommages sur le véhicule (ou l'absence de dommage) ne fournissent pas toujours d'indication sur le fonctionnement correct du système d'airbag avant.

Système d'airbag latéral (selon modèles)

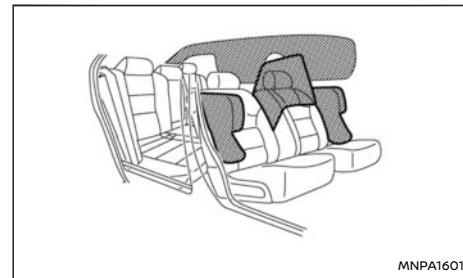

Le système d'airbag latéral se compose de deux airbags latéraux avant situés sur le côté externe du dossier des sièges avant, de deux airbags de fenêtre situés dans le longeron latéral du toit et, en fonction des spécifications du véhicule, d'un airbag central avant (selon modèles) situé dans la partie intérieure du dossier de siège conducteur.

Le système d'airbags en rideau peut aider à amortir la tête du conducteur, du passager avant et des passagers extérieurs arrière. Le système d'airbags latéraux complémentaires peut aider à protéger le bassin du conducteur et du passager avant lors de certaines collisions latérales plus graves, mais il peut se gonfler si les forces d'un autre type de collision sont similaires à celles d'une collision latérale plus grave. Il est également possible qu'il ne se déploie pas lors de certaines collisions latérales. Les dommages sur le véhicule (ou l'absence de dommage) ne fournissent pas

toujours d'indication sur le fonctionnement correct du système d'airbag latéral.

Systèmes d'airbag

Le SRS est conçu pour **compléter** la protection qu'offrent les ceintures de sécurité en cas d'accident et **pas pour les remplacer**. Les ceintures de sécurité doivent toujours être correctement attachées. Le conducteur et le passager avant doivent être assis à une distance convenable du volant, du tableau de bord et des garnitures de portières avant. Tous les occupants du véhicule doivent toujours être assis à une distance appropriée du longeron latéral de toit. Pour plus de détails, reportez-vous à "Ceintures de sécurité" (P.44).

Lors du déploiement des airbags, un bruit intense peut se produire ainsi qu'un dégagement de fumée. Cette fumée n'est pas toxique et n'indique pas la présence d'un incendie. Cependant, il vaut mieux ne pas l'inhaler, car elle peut provoquer des irritations et des suffocations. Il est recommandé aux personnes souffrant de troubles respiratoires chroniques, tels que l'asthme, de respirer immédiatement de l'air frais.

Les airbags, associés à l'utilisation des ceintures de sécurité, contribuent à amortir la force d'impact sur les occupants. Ils peuvent sauver des vies et réduire la gravité des blessures. Cependant, le déploiement d'un airbag peut provoquer des écorchures et autres blessures. Les airbags n'offrent pas de retenue pour la partie inférieure du corps.

Le témoin d'avertissement d'airbag s'allume après avoir mis le bouton de démarrage sur

OFF. Le témoin d'avertissement d'airbag s'éteint après 7 secondes environ si le système est opérationnel. Pour de plus amples détails, reportez-vous à "Témoins d'avertissement, témoins lumineux et témoins sonores de rappel" (P.91).

L'airbag ne fonctionne que lorsque le bouton de démarrage est sur ON.

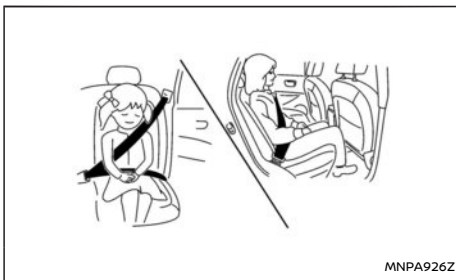

Positions d'assise correctes (siège arrière)

ATTENTION

- Les airbags avant ne se déploient généralement pas en cas de collision latérale, collision arrière, tonneau ou collision frontale peu importante. Attachez donc toujours votre ceinture de sécurité afin de réduire les risques ou la gravité des blessures en cas d'accident.
- Les ceintures de sécurité et les airbags avant sont plus efficaces lorsque les occupants sont assis correctement, le dos appuyé et droit contre le dossier du siège.

Les airbags avant se déploient avec une force considérable. Si vous n'avez pas attaché votre ceinture, si vous êtes penché en avant, tourné sur le côté ou assis de manière incorrecte, les risques de blessures et de décès sont accrus en cas d'accident. En cas de position d'assise trop proche de l'airbag avant lors de son déploiement, vous pourriez également être gravement ou mortellement blessé. Les passagers et le conducteur doivent être assis en position droite aussi loin que possible du volant. Attachez toujours votre ceinture de sécurité.

- Les airbags latéraux fixés au siège avant et les airbags de fenêtre fixés au toit ne se déploient pas en cas d'impact frontal ou arrière, de tonneau ou de collision latérale peu importante. Attachez donc toujours votre ceinture de sécurité afin de réduire les risques ou la gravité des blessures en cas d'accident.
- Les ceintures de sécurité, les airbags latéraux fixés au siège avant et les airbags de fenêtre fixés au toit sont plus efficaces lorsque l'occupant est assis correctement, le dos appuyé et droit contre le dossier du siège. Les airbags latéraux fixés au siège avant et airbags de fenêtre fixés au toit se déploient avec une force considérable. Si les occupants du véhicule n'ont pas attaché leur ceinture de sécurité, s'ils sont penchés vers l'avant ou assis de côté ou de manière incorrecte, les risques de bles-

sures graves voire mortelles sont accrues en cas d'accident.

- Veillez à ce que personne n'approche ses mains, ses jambes ou son visage des airbags latéraux fixés au siège avant et des airbags de fenêtre fixés au toit situés sur les côtés des dossiers des sièges avant ou à côté des longerons latéraux de toit. Ne laissez aucun passager assis sur les sièges avant ou sur les sièges latéraux arrière sortir les mains par les vitres ou s'appuyer contre les portières.
- Les occupants des sièges arrière ne doivent pas se tenir au dossier de siège avant. Si les airbags latéraux fixés au siège avant et airbags de fenêtre fixés au toit se déploient, vous pourriez être sérieusement blessé. Veillez particulièrement à ce que les enfants soient toujours correctement attachés.
- Ne recouvrez pas les dossiers de sièges avant de housses. Ils risquent de gêner le déploiement de l'airbag latéral fixé au siège avant.

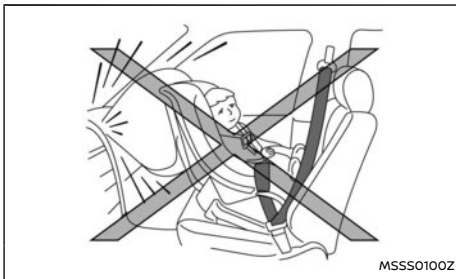

ATTENTION

- Les enfants risquent de subir des blessures graves, voire mortelles, s'ils ne sont pas attachés correctement. Reportez-vous à "Dispositifs de retenue pour enfant" (P.54).
- Ne permettez jamais que des enfants voyagent sans être attachés ou en laissant passer leurs mains ou leur visage par la fenêtre. N'essayez pas de les tenir sur vos genoux ou dans vos bras.

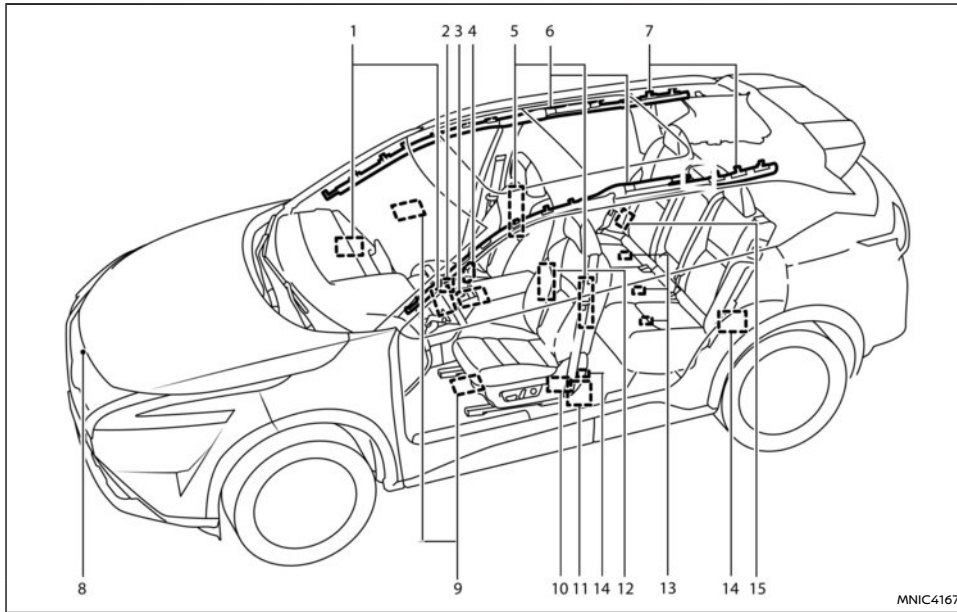

1. Modules d'airbag avant
2. Boîtier de commande du système de classification de l'occupant selon modèles (selon modèles)
3. Boîtier de commande d'airbag
4. Capteur de classification de l'occupant (selon modèles) (siège passager avant)

5. Modules d'airbags latéraux fixés au siège avant
6. Dispositif de déploiement d'airbag de fenêtre fixé au toit
7. Modules d'airbag de fenêtre fixé au toit
8. Capteur de zone d'impact
9. Capteurs de pression de portière avant (selon modèles)

10. Patte extérieure de prétensionneurs (sièges avant)
11. Ceinture de sécurité avec prétensionneurs
12. Airbag latéral fixé au siège central avant (selon modèles)
13. Capteurs de détection d'occupant de siège arrière (selon modèles)
14. Capteurs satellite (côté conducteur illustré ; côté passager avant) (selon modèles)
15. Ceinture de sécurité avec prétensionneurs (sièges arrière latéraux)

ATTENTION

- **Ne placez aucun objet sur la garniture du volant. Ne placez aucun objet entre le conducteur et la garniture du volant. De tels objets peuvent devenir des projectiles dangereux et être la cause de blessures si les airbags se déploient.**
- **Les différents composants du système d'airbag sont très chauds immédiatement après le déploiement. Il est recommandé de ne pas les toucher pour éviter tout risque de brûlures graves.**
- **Aucune modification non autorisée ne doit être apportée aux composants ou au câblage du système d'airbag. Ceci afin d'éviter d'endommager les airbags avant, les airbags latéraux ou les ceintures de sécurité à prétensionneur.**
- **Aucune modification ne doit être apportée aux circuits électriques, au système de suspension ou à la structure de l'extrémité**

avant de votre véhicule. Ceci pourrait affecter le fonctionnement correct du système d'airbag (SRS).

- Toute altération du système d'airbag (SRS) pourrait entraîner des blessures corporelles graves. Le terme altération comprend les modifications effectuées sur le volant, en plaçant des matériaux sur et au-dessus de la partie rembourrée du volant, et l'installation de garnitures supplémentaires autour des systèmes d'airbags.
- Tout travail sur ou au autour des systèmes d'airbag doit être effectué par un concessionnaire NISSAN ou un atelier qualifié. Le câblage des systèmes de retenue supplémentaires ne doit pas être modifié ni débranché. Aucun équipement de test électrique non autorisé ne doit être utilisé sur les systèmes d'airbag.
- Les faisceaux de câblage du SRS sont recouverts d'une gaine d'isolation jaune et/ou orange afin de faciliter leur identification.
- N'installez jamais de dispositif de retenue pour enfant dos à la route sur le siège passager avant sans vous être assuré que l'airbag passager avant est désactivé. Selon les spécifications du véhicule, le véhicule peut être équipé d'un système de désactivation manuelle ou automatique de l'airbag frontal du passager avant. (Pour plus de détails, reportez-vous à "Système de désactivation automatique d'airbag passager avant (selon modèles)" (P.77) et

"Système de désactivation manuelle de l'airbag passager avant (selon modèles)" (P.81). Si ce système équipe votre véhicule, le témoin PASSENGER AIR BAG OFF  doit être allumé. En cas de collision frontale, les airbags avant se déploient avec une force considérable. Le déploiement d'un airbag avant pourrait blesser gravement voire mortellement votre enfant.

Système de ceintures de sécurité à prétensionneur

Le système de ceinture de sécurité à prétensionneur risque de s'activer en même temps que le système d'airbag, au cours de certains types de collisions.

Dans un effet commun, l'enrouleur et l'ancrage tendent la ceinture de sécurité en retenant l'occupant plaqué contre son siège lorsque le véhicule est impliqué dans certains types de collisions. Reportez-vous à "Système de ceintures de sécurité à prétensionneur" (P.52).

Étiquettes d'avertissement d'airbag

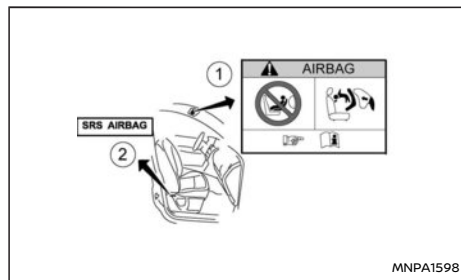

- ① **Étiquette d'avertissement d'airbag de SRS :** Cette étiquette d'avertissement est située sur la surface du pare-soleil côté passager avant.
- ② **Étiquette d'avertissement d'airbag latéral de SRS :** L'étiquette d'avertissement est située sur la partie latérale du montant central côté passager et sur la base des sièges avant.

Lorsqu'un airbag central avant est installé, une étiquette est également apposée à l'intérieur du dossier du siège conducteur.

Airbag passager avant du SRS:

L'étiquette d'avertissement ① est située sur le pare-soleil.

"NE JAMAIS utiliser un dispositif de retenue pour enfant de type dos à la route sur un siège protégé par un AIRBAG ACTIVÉ placé devant lui. Cela peut entraîner la MORT de l'ENFANT ou des BLESSURES GRAVES."

Selon les statistiques relatives aux accidents, le SIEGE ARRIERE est la place la plus SURE pour y asseoir un enfant âgé de 12 ans ou moins. Utilisez toujours un dispositif de retenue pour enfant approprié, reportez-vous à "Dispositifs de retenue pour enfant" (P.54). Certains bébés et enfants peuvent ne pas avoir à porter la ceinture de sécurité du véhicule s'ils sont assis dans un dispositif de retenue pour enfant ISOFIX approprié équipé de systèmes de retenue intégrés. Pour tous les autres enfants et adultes, veillez à toujours utiliser les ceintures de sécurité du véhicule. Ne vous asseyez pas à proximité de l'airbag et ne vous en approchez pas inutilement en vous penchant.

Ne placez aucun objet au-dessus de l'airbag ou entre vous et l'airbag. Si le témoin d'avertissement d'airbag reste allumé ou clignote lorsque que le bouton de démarrage est mis sur ON, rendez-vous chez un concessionnaire NISSAN ou un atelier qualifié. Les airbags peuvent être retirés et mis au rebut uniquement par un concessionnaire NISSAN ou un atelier qualifié.

Veillez lire attentivement la description donnée dans "ETIQUETTE D'AIRBAG" à la fin de ce manuel.

Lors de l'installation d'un dispositif de retenue pour enfant dans votre véhicule, veillez toujours à respecter les instructions du fabricant. Pour plus d'informations, reportez-vous à "Dispositifs de retenue pour enfant" (P.54).

Témoin d'avertissement d'airbag (SRS)



Le témoin d'avertissement d'airbag SRS, dont le symbole est  sur le tableau de bord, surveille les circuits du système de retenue supplémentaire. Les circuits contrôlés sont les suivants :

- Capteur de zone d'impact
 - Airbags conducteur et passager avant
 - Airbags latéraux avant
 - Airbag central avant (selon modèles)
 - Airbags de fenêtre
 - Enrouleurs de ceinture de sécurité à prétensionneur
 - Capteur satellite avant (selon modèles)
 - Capteur satellite arrière
 - Capteur de pression de portière avant (selon modèles)
 - Boîtier de capteurs de diagnostic d'airbag
 - Capteur de classification de l'occupant (selon modèles)
 - Témoin d'état de l'airbag passager avant
- Y compris tous les câblages liés.

Le témoin d'avertissement d'airbag s'allume après avoir mis le bouton de démarrage sur ON. Le témoin d'avertissement d'airbag s'éteint après 7 secondes environ si le système est opérationnel.

Faites vérifier les systèmes d'airbags et/ou les systèmes de ceintures de sécurité à prétensionneur par le concessionnaire NISSAN ou l'atelier qualifié le plus proche si une des conditions suivantes se produit :

- Le témoin d'avertissement d'airbag (SRS) reste allumé après 7 secondes environ.
- Le témoin d'avertissement d'airbag SRS clignote par intervalles.
- Le témoin d'avertissement d'airbag (SRS) ne s'allume pas.

Dans ces conditions, les systèmes d'airbag et/ou les systèmes de ceintures de sécurité à prétensionneur risquent de ne pas fonctionner correctement. Ils doivent être vérifiés et réparés. Contactez immédiatement un concessionnaire NISSAN ou un atelier qualifié.

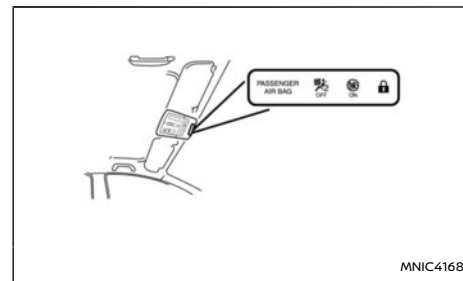

TÉMOIN D'ÉTAT D'ACTIVATION DE L'AIRBAG PASSAGER AVANT





ATTENTION

N'installez jamais de dispositif de retenue pour enfant dos à la route sur le siège passager avant sans vous être assuré que l'airbag passager avant est désactivé. Le véhicule peut être équipé d'un système de désactivation manuelle ou automatique de l'airbag frontal du passager avant. Sur les modèles équipés d'un système de désactivation manuelle de l'airbag passager avant, la commande d'airbag doit être utilisée pour désactiver l'airbag passager avant. (Pour plus de détails, reportez-vous à "Système de désactivation automatique d'airbag passager avant (selon modèles)" (P.77)





et "Système de désactivation manuelle de l'airbag passager avant (selon modèles)" (P.81.) Le témoin <PASSENGER AIR BAG OFF>  doit être allumé. En cas de collision frontale, les airbags avant se déploient avec une force considérable. Le déploiement d'un airbag avant pourrait blesser gravement voire mortellement votre enfant.

Selon les spécifications du véhicule, le siège du passager avant peut être équipé d'un capteur de classification de l'occupant qui active ou désactive l'airbag passager avant en fonction du type d'occupant ou d'objet détecté sur le siège du passager avant. L'état de l'airbag passager avant (ON ou OFF) est indiqué par les témoins d'état de l'airbag passager avant <PASSENGER AIR BAG OFF>  et <PASSENGER AIR BAG ON>  situés sur la console de toit.

Une fois que le bouton de démarrage est placé en position ON, les témoins lumineux <PASSENGER AIR BAG OFF>  et <PASSENGER AIR BAG ON>  doivent s'allumer en même temps pendant environ 7 secondes.

Les témoins lumineux indiquent l'état de l'airbag frontal passager avant :

- <PASSENGER AIR BAG ON> s'allume : l'airbag frontal passager avant est activé. Si, en cas d'accident, toutes les conditions de déploiement sont remplies, l'airbag frontal passager avant est déployé.
- <PASSENGER AIR BAG OFF> s'allume : l'airbag frontal passager avant est désactivé. Dans ce cas, il ne se déploie pas en cas d'accident.

CONDITION	DESCRIPTION	AIRBAG PASSAGER TÉMOIN LUMINEUX() ou 	ÉTAT DE L'AIRBAG PAS- SAGER AVANT
Vide	Siège passager avant vide	 allumé	BLOQUÉ
Dispositif de retenue pour enfant recommandé par NISSAN avec présence d'un enfant	Sac ou dispositif de retenue pour enfant sur le siège passager avant	 allumé	BLOQUÉ
Adulte	Adulte sur le siège passager avant	 allumé	ACTIVÉ

* Si un dispositif de retenue pour enfant homologué n'est pas utilisé, l'airbag passager peut être actif ( allumé).

En plus de ce qui précède, certains objets placés sur le siège passager avant peuvent également entraîner l'activation du témoin, comme décrit ci-dessus.

Pour plus d'informations sur le fonctionnement normal et le dépannage de ce système de capteur de classification de l'occupant (selon modèles), reportez-vous à "Détection des pannes" (P.80).

Système de désactivation automatique d'airbag passager avant (selon modèles)

ATTENTION

Selon les spécifications du véhicule, le véhicule peut être équipé d'un système de désactivation automatique des airbags avant du passager avant.

L'airbag passager avant est conçu pour se désactiver automatiquement dans certaines

conditions. Lisez correctement cette section afin d'apprendre comment il fonctionne. Une utilisation correcte des sièges, des ceintures de sécurité et des dispositifs de retenue pour enfants est nécessaire à une protection efficace. Ne pas suivre toutes les instructions données dans ce manuel concernant l'utilisation des sièges, des ceintures de sécurité et des dispositifs de retenue pour enfant risque d'augmenter le risque ou la gravité des blessures en cas d'accident.

Afin de reconnaître un dispositif de retenue pour enfant sur le siège passager avant, le système de désactivation automatique de l'airbag frontal passager avant associe la personne assise sur le siège passager avant à une catégorie à l'aide du capteur de classification de l'occupant. En fonction du résultat, l'airbag frontal passager avant est activé ou désactivé. Si un dispositif de retenue pour enfant recommandé par NISSAN est installé sur le siège passager avant, le témoin lumineux <PAS-

SENGER AIR BAG OFF>  doit être allumé après l'autodiagnostic du système et le rester. L'airbag frontal passager avant est désactivé.

Le capteur de classification de l'occupant de ce véhicule est conçu pour détecter le type d'occupant ou d'objet présent sur le siège. Par exemple, si un dispositif de retenue pour enfant homologué est présent sur le siège, il peut être détecté ainsi que l'enfant et entraîner la désactivation de l'airbag.

Si un adulte est correctement assis sur le siège passager avant et utilise la ceinture de sécurité de la manière décrite dans ce manuel, l'airbag passager ne devrait pas s'activer automatiquement. Toutefois, si un passager n'est pas assis correctement sur le coussin de siège (s'il est assis de travers ou sur le bord du siège, ou s'il est assis de manière incorrecte), les capteurs pourraient désactiver l'airbag. Assurez-vous toujours d'être correctement assis et de porter la ceinture de sécurité, afin d'obtenir une protection optimale, grâce à la ceinture et à l'airbag.



NISSAN recommande que les préadolescents et les enfants soient correctement attachés sur le siège arrière. NISSAN recommande également d'utiliser un dispositif de retenue pour enfant ou un rehausseur approprié, correctement installé sur le siège arrière. Si cela n'est pas possible, les capteurs de classification de l'occupant sont conçus pour fonctionner de la manière décrite ci-dessus, en désactivant l'airbag passager avant si un dispositif de retenue pour enfant recommandé par NISSAN est installé sur le siège. Fixer un dispositif de retenue pour enfant risque d'entraîner le basculement ou le déplacement du dispositif, en cas

d'accident ou d'arrêt brusque. Ceci pourrait également provoquer le déploiement de l'airbag passager en cas d'accident, au lieu de sa désactivation. (Reportez-vous à "Dispositifs de retenue pour enfant" (P.54) pour de plus amples détails, afin d'installer et d'utiliser le dispositif correctement.)

Si le siège passager avant n'est pas occupé, l'airbag passager est conçu pour ne pas se déployer en cas d'accident. Toutefois, la présence d'objets lourds sur le siège pourrait entraîner un déploiement de l'airbag, car ces derniers seraient détectés par les capteurs de classification de l'occupant. D'autres éléments risquent également d'entraîner le déploiement de l'airbag : si un enfant est debout sur le siège par exemple, ou si au moins deux enfants sont assis sur le même siège, si le siège est mouillé ou si un appareil électrique se trouve sur le siège, contrairement aux recommandations données dans ce manuel. Assurez-vous toujours que toutes les personnes présentes dans le véhicule (conducteur compris) sont correctement assises et attachées.

Le témoin d'état de l'airbag passager avant vous permet de vérifier si l'airbag passager avant est automatiquement désactivé.

Si un adulte occupe le siège et que le témoin lumineux <PASSENGER AIR BAG OFF>  est allumé (indiquant que l'airbag de passager avant est désactivé), il est possible que cette personne soit assise de manière incorrecte sur le siège. Si une housse de siège ou un coussin supplémentaire est utilisé, ceci peut également empêcher le capteur de classification de l'occupant de détecter un adulte correctement.

Si vous devez utiliser un dispositif de retenue pour enfant sur le siège avant, le témoin lumineux <PASSENGER AIR BAG OFF>  peut ou non s'allumer, selon la taille de l'enfant et le type de dispositif de retenue utilisé. Si le témoin <PASSENGER AIR BAG OFF>  est éteint (indiquant que l'airbag risque de se déployer en cas d'accident), il est possible que le dispositif de retenue pour enfant ou la ceinture de sécurité soit utilisé de manière incorrecte. Assurez-vous que le dispositif de retenue pour enfant est correctement installé, que la ceinture de sécurité est utilisée correctement et que le passager est correctement assis. Si le témoin <PASSENGER AIR BAG OFF>  ne s'allume toujours pas, demandez au passager de s'asseoir correctement ou repositionnez le dispositif de retenue pour enfant sur le siège arrière.

Si le témoin <PASSENGER AIR BAG OFF>  ne s'allume pas, bien que le dispositif de retenue pour enfant, les ceintures de sécurité et l'occupant vous semblent correctement positionnés, il est recommandé d'emmener votre véhicule chez un concessionnaire NISSAN ou dans un atelier qualifié. Un concessionnaire NISSAN ou un atelier qualifié est en mesure de vérifier l'état du système à l'aide d'un outil spécial. Toutefois, installez vos passagers et les dispositifs de retenue pour enfant sur le siège arrière tant que votre concessionnaire ne vous a pas confirmé que l'airbag fonctionne correctement.

Quelques secondes sont nécessaires au système d'airbag et au témoins d'état de l'airbag passager avant pour enregistrer une modification de l'état du siège passager. Ceci est normal, il ne s'agit pas d'un dysfonctionnement.

S'il se produit un dysfonctionnement dans le système d'airbag passager avant, le témoin d'avertissement d'airbag supplémentaire , se trouvant dans les instruments et jauges, s'allume (il clignote ou reste allumé). De même, si le siège est mouillé et que le système ne peut pas fonctionner correctement, le système désactive temporairement l'airbag passager et allume le témoin d'avertissement d'airbag jusqu'à ce que le siège soit sec. Faites vérifier le système. Il est recommandé de vous rendre chez un concessionnaire NISSAN ou un atelier qualifié pour procéder à cet entretien.

Fonctionnement normal:

Afin que le système de capteur de classification de l'occupant puisse classer le passager avant, veuillez suivre les précautions et les étapes décrites ci-dessous :

Précautions:

- Assurez-vous qu'aucun dispositif de retenue pour enfant ou aucun autre objet n'appuie sur l'arrière du dossier de siège.
- Assurez-vous qu'aucun passager arrière n'appuie ou ne tire pas sur l'arrière du siège passager avant.
- Assurez-vous que le siège ou le dossier de siège passager avant n'est pas poussé contre un objet se trouvant sur le siège ou le plancher derrière celui-ci.
- Assurez-vous qu'aucun objet n'est placé sous le siège passager avant.
- Assurez-vous que l'appui-tête du siège passager avant ne touche le toit lors du réglage du siège passager avant.

- Assurez-vous que le siège est sec.
- Assurez-vous qu'aucun appareil électrique n'est placé sur le siège.
- Assurez-vous qu'aucune housse ou qu'aucun coussin de siège non d'origine n'est utilisé sur le siège passager avant.
- Assurez-vous que l'occupant du siège ne porte pas de vêtements lourdement rembourrés.
- Assurez-vous qu'il n'y a pas d'objets pointus sur le siège qui pourraient couper le couvercle et endommager le capteur.

Étapes:

1. Réglez le siège de la manière décrite. (Reportez-vous à "Sièges" (P.36).) Asseyez-vous le dos droit, appuyé sur le dossier du siège, et centré sur le coussin de siège, vos pieds confortablement posés sur le sol.
2. Assurez-vous qu'aucun objet ne se trouve sur vos genoux.
3. Attachez la ceinture de sécurité de la manière décrite. (Reportez-vous à "Ceintures de sécurité" (P.44).) L'état de la boucle de la ceinture de sécurité du passager avant est contrôlé par le système de classification de l'occupant et constitue le premier élément permettant de déterminer la présence d'un occupant. Il est donc vivement recommandé au passager avant d'attacher sa ceinture de sécurité.
4. Restez dans cette position pendant quelques secondes pour permettre au système de détecter le passager avant d'entamer la conduite du véhicule.

5. Assurez-vous de la classification correcte en vérifiant le témoin d'état de l'airbag passager avant.

NOTE :

Le système de capteurs de classification de l'occupant de ce véhicule conserve habituellement la classification verrouillée durant la conduite. Il est donc important de confirmer que le passager avant est correctement classifié avant la conduite. Cependant, le système de capteurs de classification de l'occupant recalcule la classification de l'occupant dans certaines conditions (aussi bien pendant la conduite qu'à l'arrêt), de sorte que l'occupant du siège passager avant doit continuer à rester assis comme indiqué ci-dessus.

ATTENTION



Si le témoin <PASSENGER AIR BAG OFF>  est allumé, l'airbag frontal passager avant est désactivé. Il ne se déploie pas en cas d'accident et ne peut pas assurer la fonction de protection pour laquelle il est conçu. Une personne assise sur le siège passager avant pourrait alors, par exemple, se cogner contre l'intérieur du véhicule en particulier si elle est assise trop près du tableau de bord. Ceci augmente les risques de blessures et pourrait entraîner la mort.

Lorsque le siège passager avant est occupé, assurez-vous toujours que :

- La classification de la personne assise sur le siège passager avant est correcte et que l'airbag frontal passager avant est activé

ou désactivé en fonction de la personne assise sur le siège.

- Le siège passager avant a été reculé au maximum.
- La personne est assise correctement.

Si vous installez un enfant dans un dispositif de retenue pour enfant dos à la route sur le siège passager avant et que le témoin <PASSENGER AIR BAG ON>  s'allume, l'airbag passager peut se déployer en cas d'accident. L'enfant pourrait être frappé par l'airbag. Ceci augmente les risques de blessures et pourrait entraîner la mort. Dans ce cas, assurez-vous toujours que l'airbag passager est désactivé. Le témoin <PASSENGER AIR BAG OFF>  doit s'allumer.

Détection des pannes:

Si vous soupçonnez un dysfonctionnement du témoin d'état d'airbag passager avant :

1. Si le témoin <PASSENGER AIR BAG OFF>  est allumé et qu'un adulte se trouve sur le siège passager avant :

Ceci peut être dû aux conditions suivantes qui peuvent interférer avec les capteurs de classification de l'occupant :

- L'occupant n'est pas assis le dos droit, appuyé sur le dossier du siège, et centré sur le coussin de siège, les pieds confortablement posés sur le sol.
- Un dispositif de retenue pour enfant ou un autre objet s'appuie sur l'arrière du dossier de siège.

- Le siège est mouillé ou humide.
- Un appareil électrique, tel qu'un smartphone ou une tablette, est placé sur le siège.
- Des housses ou des coussins de siège non d'origine sont utilisés sur le siège passager avant.
- L'occupant du siège porte des vêtements lourdement rembourrés.
- Un passager arrière appuie ou tire sur l'arrière du siège passager avant.
- Le siège ou le dossier de siège avant est poussé contre un objet se trouvant sur le siège ou le plancher derrière celui-ci.
- Un objet est placé sous le siège passager avant.
- Un objet est placé entre le coussin de siège et la console centrale, ou entre le coussin de siège et la portière.

Si le véhicule se déplace, arrêtez-vous lorsqu'il est sûr de le faire. Vérifiez et corrigez les conditions ci-dessus. Redémarrez le véhicule.

NOTE :

Une vérification du système est effectuée, durant laquelle les témoins d'état de l'airbag passager avant restent allumés initialement pendant environ 7 secondes.

Si le témoin <PASSENGER AIR BAG OFF>  reste allumé après cela, conseillez à la personne de ne pas prendre place sur le siège passager avant et faites vérifier le véhicule dès que possible. Il est recommandé de vous rendre chez un concessionnaire NISSAN ou un atelier qualifié pour procéder à cet entretien.

2. Si le témoin <PASSENGER AIR BAG ON>  est allumé et qu'un dispositif de retenue pour enfant se trouve sur le siège passager avant.

Ceci peut être dû aux conditions suivantes qui peuvent interférer avec les capteurs de classification de l'occupant :

- Le dispositif de retenue pour enfant n'est pas installé correctement, de la manière décrite. (Reportez-vous à "Dispositifs de retenue pour enfant" (P.54).)
- Un dispositif de retenue pour enfant ou un autre objet s'appuie sur l'arrière du dossier de siège.
- Un passager arrière appuie ou tire sur l'arrière du siège passager avant.
- Le siège est mouillé ou humide.
- Un appareil électrique, tel qu'un smartphone ou une tablette, est placé sur le siège
- Le siège ou le dossier de siège avant est poussé contre un objet se trouvant sur le siège ou le plancher derrière celui-ci.
- Un objet est placé sous le siège passager avant.
- Un objet est placé entre le coussin de siège et la console centrale.
- L'appuie-tête du siège passager avant touche le toit.

Si le véhicule se déplace, arrêtez-vous lorsqu'il est sûr de le faire. Vérifiez et corrigez les conditions ci-dessus. Redémarrez le véhicule.

NOTE :

Une vérification du système est effectuée, durant laquelle le témoin d'état de l'airbag passager avant reste allumé initialement pendant environ 7 secondes.

Si le témoin <PASSENGER AIR BAG ON>  est toujours allumé après cela, le dispositif de retenue pour enfant doit être repositionné sur le siège arrière et il est recommandé de faire vérifier le véhicule par un concessionnaire NISSAN ou un atelier qualifié dès que possible.

3. Si le témoin <PASSENGER AIR BAG ON>  est allumé après cela, alors qu'aucun passager ou objet ne se trouve sur le siège passager avant, le véhicule doit être inspecté dès que possible. Il est recommandé de vous rendre chez un concessionnaire NISSAN ou un atelier qualifié pour procéder à cet entretien.

Système de désactivation manuelle de l'airbag passager avant (selon modèles)

Si le véhicule n'est pas équipé d'un système de désactivation automatique de l'airbag passager avant, il peut être pourvu d'une commande d'airbag passager avant qui peut servir à désactiver manuellement l'airbag passager avant. (Reportez-vous à "Système de désactivation automatique d'airbag passager avant (selon modèles)" (P.77) pour plus de détails concernant le système automatique.)

L'airbag passager avant peut être désactivé à l'aide de la commande correspondante , située dans la boîte à gants sur les véhicules à conduite à droite,

ou sur le panneau de garniture sur le côté du tableau de bord sur les véhicules à conduite à gauche.

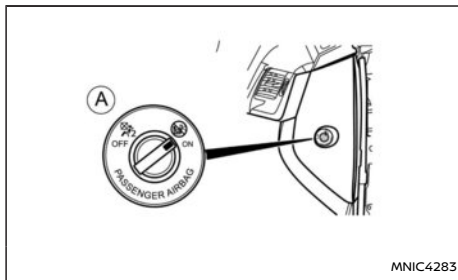

Modèles avec conduite à gauche

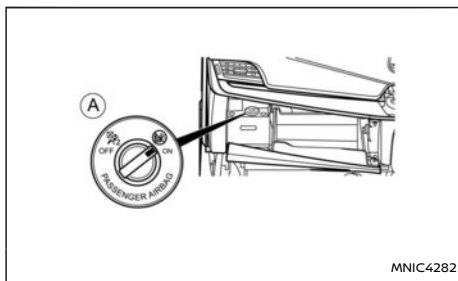

Modèles avec conduite à droite

 Commande d'airbag (selon modèles)

Pour désactiver l'airbag passager avant :

1. Mettez le bouton de démarrage sur OFF.

2. Ouvrez la boîte à gants (modèles avec conduite à droite) ou la portière passager avant (modèles avec conduite à gauche)
3. Appuyez sur la commande d'airbag passager avant et tournez-la pour la placer sur la position d'arrêt OFF.
4. Mettez le bouton de démarrage sur ON. Le témoin <PASSENGER AIR BAG OFF>  s'allume et reste allumé.

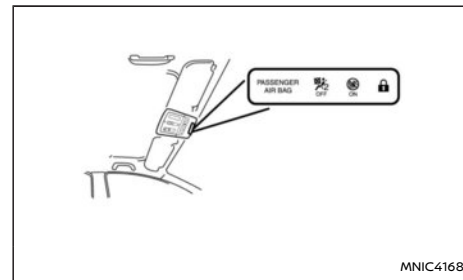

Pour activer l'airbag passager avant :

1. Mettez le bouton de démarrage sur OFF.
2. Ouvrez la boîte à gants (modèles avec conduite à droite) ou la portière passager avant (modèles avec conduite à gauche)
3. Appuyez sur la commande d'airbag passager avant et tournez-la pour la placer sur la position de marche ON.
4. Mettez le bouton de démarrage sur ON. Le témoin <PASSENGER AIR BAG ON>

 s'allume puis s'éteint environ 60 secondes plus tard.

PROCÉDURE DE RÉPARATION ET DE REMPLACEMENT

ATTENTION

- **Une fois les airbags déployés, les modules d'airbag ne fonctionnent plus et nécessitent d'être remplacés. Les modules d'airbag doivent être remplacés par un concessionnaire NISSAN ou un atelier qualifié. Les modules d'airbag déployés ne peuvent pas être réparés.**
- **Les systèmes d'airbag doivent être contrôlés par un concessionnaire NISSAN ou un atelier qualifié en cas de dommage à l'extrémité avant du véhicule.**
- **Si vous revendez votre véhicule, il est recommandé d'informer l'acheteur au sujet du système d'airbag et d'attirer son attention sur les sections correspondantes dans le manuel du conducteur.**
- **Si les systèmes de retenue supplémentaires doivent être mis au rebut ou le véhicule envoyé à la casse, contactez un concessionnaire NISSAN ou un atelier qualifié. Les procédures correctes de mise au rebut figurent dans le manuel de réparation NISSAN approprié. Une mise au rebut incorrecte peut entraîner des blessures.**

Les airbags et prétensionneurs de ceinture de sécurité sont conçus pour être activés une fois uniquement. Comme un rappel, sauf en cas de panne du témoin d'avertissement d'airbag (SRS), ce

dernier s'allume et reste activé après tout déploiement. Toute réparation ou tout remplacement des systèmes de retenue supplémentaires doit être effectué par un concessionnaire NISSAN ou un atelier qualifié.

Lors de toute intervention d'entretien sur le véhicule, les informations relatives aux airbags, prétensionneurs de ceinture de sécurité et autres éléments connexes doivent être données à la personne effectuant l'intervention. Le bouton de démarrage doit toujours être sur OFF lors d'une intervention sous le capot ou dans l'habitacle.

2 Commandes et instruments

Instruments et jauges	85	Messages d'avertissement et d'indication relatifs aux aides à la conduite de l'écran d'informations du véhicule	129
Modèles avec compteur analogique et affichage en couleur	85	Horloge et température d'air extérieur	133
Modèles avec affichage plein écran	86	[Affichage tête haute] (selon modèles)	134
Compteur de vitesse et compteur kilométrique	87	Comment utiliser le HUD	135
Jauge de puissance	88	Liaison Aides à la conduite/Navigation/Panneau de signalisation/Audio/Téléphone	135
Jauge de la batterie Li-ion	88	Commande d'essuie-glace et de lave-vitre	136
Jauge à carburant	89	Pare-brise	136
Commande de luminosité des instruments	89	Lunette arrière	137
Témoin de rapport enclenché	90	Pare-brise chauffant ThermaClear (selon modèles)	138
[Rapport ECO Drive]	90	Commande de désembuage	139
Témoins d'avertissement, témoins lumineux et témoins sonores de rappel	91	Commande de phares et de clignotants	140
Vérification des témoins	93	Commande de phares	140
Témoins d'avertissement	93	Commande de clignotants	144
Témoins lumineux	99	Commande de feux antibrouillard	144
Témoins sonores de rappel	104	Feu antibrouillard avant (selon modèles)	144
Écran d'informations du véhicule	106	Feu antibrouillard arrière (selon modèles)	144
Modification de la vue de l'écran des compteurs (modèles avec affichage plein écran)	106	Commande de réglage des faisceaux de phares	145
Comment utiliser l'écran d'informations du véhicule	106	Commande de réglage des faisceaux (selon modèles)	145
Écran d'informations du véhicule	107	Avertisseur sonore	146
[Réglages]	111	Volant chauffant (selon modèles)	146
Informations générales et avertissements	120		

Sièges chauffants (selon modèles)	146
Prises électriques	147
Port d'alimentation arrière USB (bus série universel) (selon modèles)	148
Chargeur sans fil (selon modèles)	148
Espace de rangement	150
Plateaux de rangement	150
Boîte à gants	150
Espace de rangement pour lunettes de soleil (selon modèles)	150
Rangement de console	151
Porte-gobelets	151
Porte-bouteille	151
Porte-vêtements (selon modèles)	152
Vide-poches (selon modèles)	152
Poche de siège (selon modèles)	152
Longeron de toit (selon modèles)	152
Plage arrière	153
Plancher de compartiment à bagages/coffre (selon modèles)	155
Crochets à bagages (selon modèles)	157

Vitres	157
Lève-vitres électriques	157
Toit en verre fixe (selon modèles)	159
Fonctionnement du dispositif pare-soleil	159
Éclairages intérieurs	161
Commande d'éclairage intérieur	161
Spots de lecture	161
Plafonniers (selon modèles)	161
Lampes de lecture arrière (selon modèles)	161
Éclairage de miroir de courtoisie	162
Éclairage de compartiment à bagages	162

INSTRUMENTS ET JAUGES

MODÈLES AVEC COMPTEUR ANALOGIQUE ET AFFICHAGE EN COULEUR

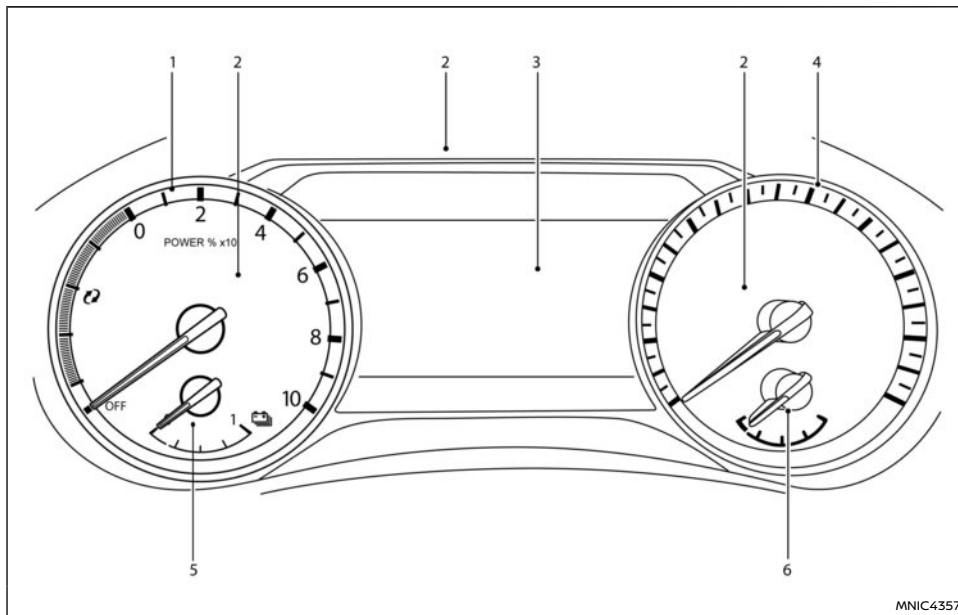

1. Jauge de puissance
2. Témoins lumineux et d'avertissement
3. Écran d'informations du véhicule
4. Compteur de vitesse
5. Jauge de la batterie
6. Jauge à carburant

PRECAUTION

- Pour le nettoyage, utilisez un chiffon doux légèrement humidifié. N'utilisez jamais de chiffon rugueux, d'alcool, d'essence, de diluant, de solvant ou de serviettes en papier imprégnées d'agents nettoyants chimiques. Ces éléments risqueraient de rayer ou de décolorer la lentille.
- N'aspergez pas de liquides tels que de l'eau sur la lentille des instruments. Toute aspersions de liquide provoquerait un dysfonctionnement du système.

MODÈLES AVEC AFFICHAGE PLEIN ÉCRAN

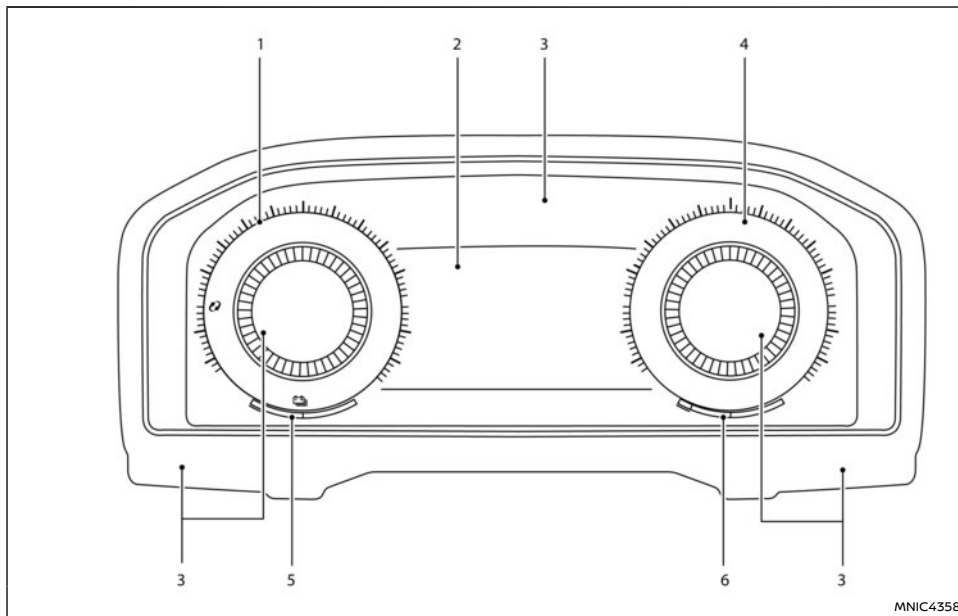

- | | |
|--|-------------------------|
| 1. Jauge de puissance | 5. Jauge de la batterie |
| 2. Écran d'informations du véhicule | 6. Jauge à carburant |
| 3. Témoins lumineux et d'avertissement | |
| 4. Compteur de vitesse | |

PRECAUTION

- Pour le nettoyage, utilisez un chiffon doux légèrement humidifié. N'utilisez jamais de chiffon rugueux, d'alcool, d'essence, de diluant, de solvant ou de serviettes en papier imprégnées d'agents nettoyants chimiques. Ces éléments risqueraient de rayer ou de décolorer la lentille.
- N'aspergez pas de liquides tels que de l'eau sur la lentille des instruments. Toute aspersion de liquide provoquerait un dysfonctionnement du système.

Modification de la vue de l'écran des compteurs (modèles avec affichage plein écran)

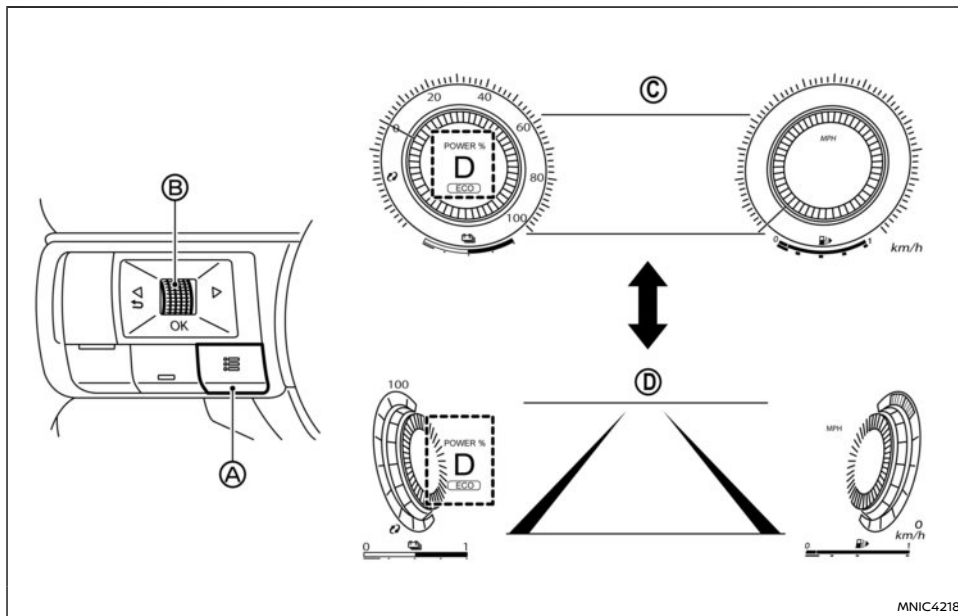

Pour les modèles avec affichage plein écran, l'écran des compteurs peut passer de la Vue classique **C** à la Vue élargie **D** afin d'optimiser la zone d'affichage des informations relatives au véhicule.

Pour modifier la vue de l'écran des compteurs :

1. Appuyez sur la commande de réglage **A** sur le côté gauche du volant.

[Menu de raccourcis] apparaît dans la zone d'affichage des informations relatives au véhicule.

2. Sélectionnez [Changer mode d'affichage] en faisant tourner et en appuyant sur la commande de défilement **B** pour modifier la vue.

COMPTEUR DE VITESSE ET COMPTEUR KILOMÉTRIQUE

Compteur de vitesse

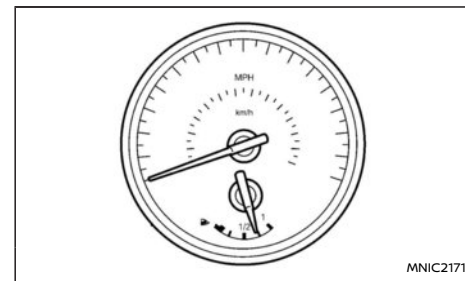

Exemple

Le compteur de vitesse indique la vitesse du véhicule. La résolution sur les instruments varie en fonction des modèles.

Distance pouvant être parcourue avant réservoir vide (dte)/Compteur kilométrique

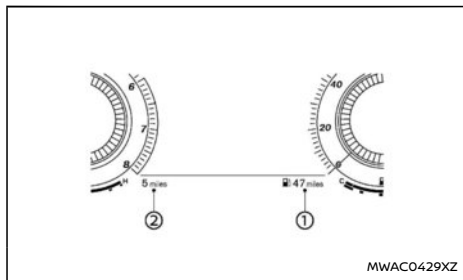

Exemple

Distance pouvant être parcourue avant réservoir vide (dte):

La distance pouvant être parcourue avant réservoir vide ① fournit une estimation de la distance pouvant encore être parcourue avant de devoir se réapprovisionner en carburant. La distance pouvant être parcourue avant que le réservoir ne soit vide (dte) est constamment recalculée en fonction de la quantité de carburant restant dans le réservoir et de la consommation de carburant réelle du véhicule.

L'affichage est actualisé toutes les 30 secondes.

Le mode relatif à la distance pouvant être parcourue avant réservoir vide (dte) inclut une fonction d'avertissement de niveau bas. Si le niveau de carburant est bas, l'avertissement s'affiche sur l'écran et l'affichage dte devient jaune.

Si le niveau de carburant continue à baisser, l'affichage dte passe à 0.

- Si la quantité de carburant ajoutée est faible, il est possible que les informations affichées avant la mise sur OFF du bouton de démarrage restent affichées.
- En cas de conduite en montée, en descente ou sur route sinueuse, le carburant se déplace dans le réservoir ce qui provoque des variations de l'affichage.

Compteur kilométrique:

Le compteur kilométrique ② est affiché sur l'écran d'informations du véhicule pour indiquer la distance totale parcourue par le véhicule.

JAUGE DE PUISSANCE

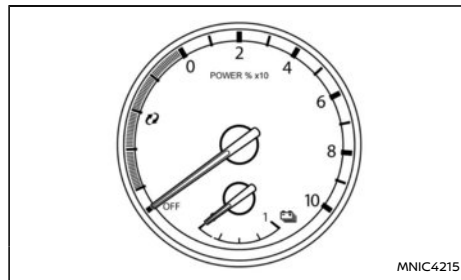

Exemple

Le témoin de puissance affiche le niveau de puissance du moteur électrique pour la conduite lorsque la pédale d'accélérateur est enfoncée, ainsi que le niveau d'énergie fournie à la batterie

Lithium-ion (Li-ion) grâce au freinage à régénération.

JAUGE DE LA BATTERIE LI-ION

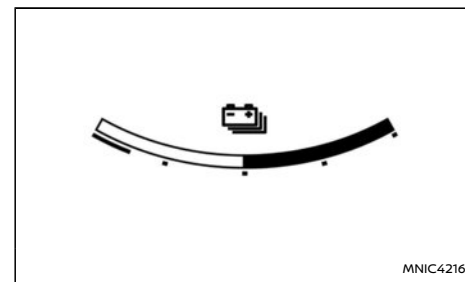

Modèle avec plein écran

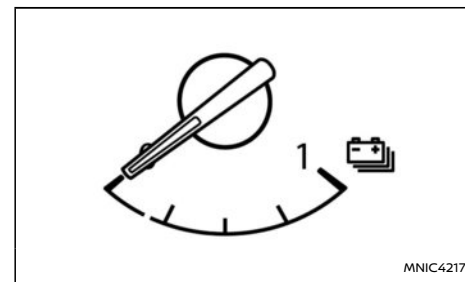

Modèle analogique

La jauge indique la charge approximative restante dans la batterie lithium-ion (Li-ion), disponible pour la conduite du véhicule.

NOTE :

- La température de la batterie Li-ion affecte la quantité de charge restante dans la batterie Li-ion.

JAUGE À CARBURANT

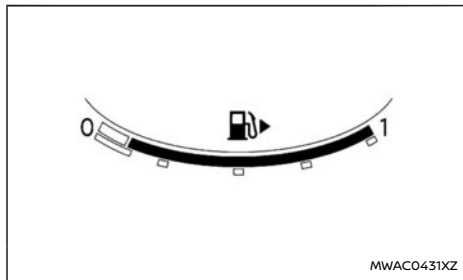

Modèle avec plein écran

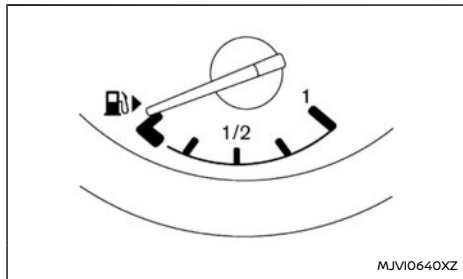

Modèle analogique

La jauge à carburant est active lorsque le bouton de démarrage est sur **ON**.

L'aiguille de la jauge peut se déplacer légèrement lors du freinage, d'un virage, d'une accélération, en côte ou en descente.

Le témoin  indique que la trappe de réservoir à carburant se situe sur le côté droit du véhicule.

NOTE :

Un témoin d'avertissement de niveau bas de carburant s'affiche sur l'écran d'informations du véhicule lorsque le niveau de carburant dans le réservoir devient trop faible. Faites l'appoint en carburant dès que cela est nécessaire. Il doit rester une petite réserve de carburant dans le réservoir lorsque l'aiguille de la jauge de carburant indique que le réservoir est vide.

L'autonomie disponible ou la distance pouvant être parcourue avant réservoir vide sont indiquées en permanence en bas de l'écran d'informations du véhicule. Reportez-vous à "Distance pouvant être parcourue avant réservoir vide (dte)/Compteur kilométrique" (P.88).

PRECAUTION

Faites l'appoint en carburant avant que l'autonomie n'affiche [0], ou [---], et que la jauge n'indique que le réservoir est vide.

COMMANDE DE LUMINOSITÉ DES INSTRUMENTS

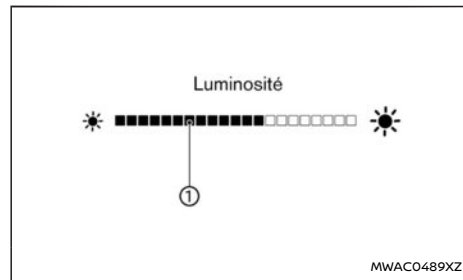
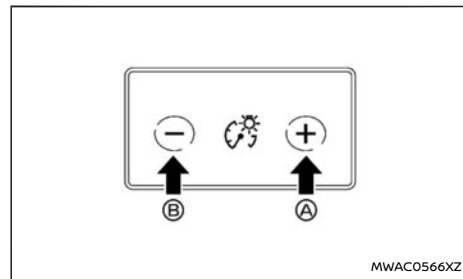

La commande de réglage de la luminosité des instruments peut être actionnée lorsque le bouton de démarrage est sur ON. Lorsque la commande est actionnée, l'écran d'informations du véhicule passe au mode de réglage de la luminosité.

Appuyez sur le côté + de la commande  pour

intensifier les éclairages des instruments. La barre ① se déplace vers la droite.

Appuyez sur le côté - de la commande ② pour baisser l'intensité des éclairages. La barre ① se déplace vers la gauche.

L'écran d'informations du véhicule revient à l'affichage normal lorsque la commande de réglage de la luminosité des instruments n'est pas actionnée pendant plus de 5 secondes.

TÉMOIN DE RAPPORT ENCLENCHÉ

Le témoin de rapport enclenché indique le rapport enclenché lorsque le bouton de démarrage est placé sur ON ou PRET pour la conduite. (Reportez-vous à "Système de commande de passage électrique des vitesses" (P.273).)

PRECAUTION

Ne maintenez pas le levier de vitesses sur une position autre que la position centrale. Une conduite continue avec le levier de vitesses hors de la position centrale peut entraîner des dommages au véhicule. En outre, si le levier de vitesses est placé sur une autre position que la position centrale, le témoin de position cli-gnote.

[RAPPORT ECO DRIVE]

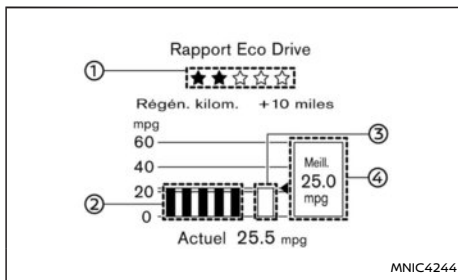

Exemple

Lorsque le bouton de démarrage est passé de ON à OFF et que la distance parcourue actuelle est supérieure à 5 km (3 miles), le [Rapport ECO Drive] s'affiche.

Le kilométrage en régénération est le nombre total de kilomètres accumulés en raison du freinage à régénération. Pour augmenter le nombre de kilomètres, utilisez le mode B pour récupérer plus d'énergie au freinage.

- ① Évaluation ECO
Autres... ★ s'affiche lorsque vous roulez plus économiquement.
- ② Historique des 5 trajets précédents
La consommation moyenne de carburant lors des 5 trajets précédents s'affiche.
- ③ Consommation actuelle moyenne de carburant
La consommation actuelle moyenne de









carburant depuis le début du trajet s'affiche.











- ④ Meilleure économie de carburant
La meilleure économie de carburant de l'historique s'affiche.

Lorsque le message [Pression pneus] apparaît dans [Rapport ECO Drive], l'affichage peut passer sur [Pression pneus] en appuyant sur la commande de défilement au volant pour afficher un message supplémentaire.

TÉMOINS D'AVERTISSEMENT, TÉMOINS LUMINEUX ET TÉMOINS SONORES DE RAPPEL

	Témoin d'avertissement du système anti-blocage des roues (ABS)		Témoin d'avertissement du système e-POWER		Témoin d'avertissement d'airbag du système de retenue supplémentaire (SRS)
	Témoin d'avertissement de système d'alerte audio pour les piétons (VSP) désactivé		Témoin d'avertissement de conduite mains libres*		Témoin d'avertissement de véhicule détecté à l'avant*
	Témoin d'avertissement de l'avertissement d'angle mort (BSW)*/de l'Intelligent Blind Spot Intervention (Contrôle d'angle mort intelligent)*		Témoin d'avertissement* du système Intelligent Emergency Braking (Freinage d'urgence intelligent (AEB))*		Témoin lumineux de maintien de frein automatique (blanc)
	Témoin d'avertissement de frein		Témoin d'avertissement de désactivation de l'avertissement de franchissement de ligne (LDW)*/de l'Intelligent Lane Intervention (ILI)* (Prévention de franchissement de ligne intelligente)/de l'Assistance au changement de voie d'urgence (ELA)*		Témoin lumineux de maintien de frein automatique (vert)
	Témoin d'avertissement de charge		Témoin d'avertissement de niveau bas de carburant		Témoin lumineux de feux de croisement*
	Témoin d'avertissement du système de freinage (jaune)		Témoin d'avertissement de pression de pneu insuffisante*		Témoin de verrouillage de portières**
	Témoin d'avertissement de direction assistée électrique		Témoin d'avertissement principal		Témoin lumineux de frein de stationnement électrique

	Témoin d'avertissement du système de commande de passage électrique des vitesses		Témoin d'avertissement de freinage automatique arrière (RAB)*		Témoin d'activation de l'e-Pedal
	Témoin lumineux de désactivation de l'assistance au changement de voie d'urgence (ELA)*		Témoin d'avertissement de désactivation de freinage automatique arrière (RAB)*		Témoin de désactivation de l'e-Pedal
	Témoin d'avertissement de pression d'huile moteur		Témoin d'avertissement de ceinture de sécurité		Témoin lumineux de désactivation du programme électronique de stabilité (ESP)

	Témoin lumineux de feux anti-brouillard avant*		Témoin lumineux de limitation de puissance
	Témoins d'état d'activation de l'airbag passager avant*, **		Témoin lumineux bleu/blanc ProPILOT Assist*
	Témoin lumineux d'assistance de feux de route*		Témoin indiquant que le véhicule est PRÊT pour la conduite
	Témoin lumineux de feux de route adaptatifs*		Témoin lumineux de feu antibrouillard arrière*
	Témoin lumineux de feux de route		Témoin lumineux de feux de position



Témoin lumineux d'aide au démarrage en côte (HSA)*



Témoin lumineux de perte d'adhérence**



Témoin lumineux de défaut



Témoins lumineux de clignotants/feux de détresse

*: selon modèles

** : situés sur la console de toit

VÉRIFICATION DES TÉMOINS

Toutes portières fermées, serrez le frein de stationnement, bouclez les ceintures de sécurité et placez le bouton de démarrage sur **ON** sans démarrer le système e-Power. Les témoins suivants (selon modèles) s'allument :

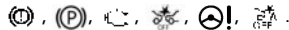



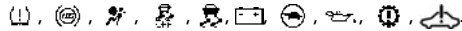

Les témoins suivants (selon modèles) s'allument brièvement, puis s'éteignent :



Si l'un des témoins ne s'allume pas, l'ampoule peut être grillée ou le circuit ouvert dans le dispositif électrique. Faites rapidement contrôler et réparer le circuit par un concessionnaire NISSAN ou un atelier qualifié.

Certains témoins et avertissements apparaissent également sur l'écran d'informations du véhicule entre le compteur de vitesse et le compte-tours. Reportez-vous à "Écran d'informations du véhicule" (P.106).

NOTE :

Le témoin  ou  (selon modèles), s'allume et reste allumé en fonction de l'état de l'airbag passager avant. Le témoin lumineux d'état de l'airbag passager avant () s'allume quand l'airbag passager avant est désactivé. Lorsque l'airbag passager avant est activé, le témoin d'airbag passager avant activé () s'allume.

TÉMOINS D'AVERTISSEMENT

Reportez-vous également à "Écran d'informations du véhicule" (P.106).



Témoin d'avertissement du système antiblocage des roues (ABS)

Lorsque le bouton de démarrage est positionné sur **ON**, le témoin d'avertissement du système antiblocage des roues (ABS) s'allume puis s'éteint. Cela indique que le système ABS est opérationnel.

Si le témoin d'avertissement ABS s'allume pendant que le système e-POWER fonctionne ou lors de la conduite, cela peut indiquer que le système ABS ne fonctionne pas correctement. Faites vérifier le

système par un concessionnaire NISSAN ou dans un atelier qualifié.

Si un dysfonctionnement se produit au niveau du système ABS, la fonction d'antiblocage des roues est désactivée. Le système de freinage fonctionne alors normalement, mais sans l'assistance antiblocage (reportez-vous à "Système de freinage" (P.450)).



Avertissement de désactivation du système d'alerte audio pour les piétons (VSP)

Le témoin d'avertissement du système d'alerte audio pour les piétons (VSP) s'allume en cas de dysfonctionnement du système VSP.

Faites vérifier le système VSP par un concessionnaire NISSAN ou par un atelier qualifié.



Témoin lumineux de l'avertissement d'angle mort (BSW) (selon modèles)/de l'Intelligent Blind Spot Intervention (Contrôle d'angle mort intelligent) (selon modèles)

Pour des informations détaillées sur les systèmes d'avertissement d'angle mort (BSW) et d'Intelligent Blind Spot Intervention (Contrôle d'angle mort intelligent), reportez-vous à "Système de surveillance d'angle mort (BSW)/Système Intelligent Blind Spot Intervention (Contrôle d'angle mort intelligent) (selon modèles)" (P.281).

 Témoin d'avertissement de frein (rouge)

ATTENTION

- Le système de freinage peut ne pas fonctionner correctement si le témoin d'avertissement est allumé. La conduite peut s'avérer dangereuse. Même si vous estimez que le système de freinage est sûr, conduisez prudemment jusqu'à la station-service la plus proche pour effectuer les réparations nécessaires. Dans le cas contraire, faites remorquer votre véhicule car il pourrait s'avérer dangereux de le conduire.
- Le fait d'appuyer sur la pédale de frein lorsque le système e-POWER ne tourne pas et/ou lorsque le niveau de liquide de frein est bas risque d'allonger les distances d'arrêt ; la pression devant être appliquée sur la pédale de frein serait également plus importante et la course de la pédale plus longue.
- Si le niveau du liquide de frein est en dessous du repère minimum ou <MIN> du réservoir, ne conduisez pas avant que le système de freinage n'ait été vérifié par un concessionnaire NISSAN ou un atelier qualifié.

Lorsque le bouton de démarrage est placé sur ON ou PRÊT pour la conduite, le témoin d'avertissement de frein reste allumé pendant quelques secondes. L'activation du témoin d'avertissement de frein à un autre moment peut indiquer que le

système de freins hydrauliques ne fonctionne pas correctement. Si le témoin d'avertissement de frein s'allume, arrêtez immédiatement le véhicule et contactez un concessionnaire NISSAN ou un atelier qualifié.

Un témoin sonore retentit si un dysfonctionnement survient dans l'alimentation électrique du système de freinage.

Témoin d'avertissement de niveau bas de liquide de frein:

Lorsque le bouton de démarrage est placé sur la position ON ou PRÊT pour la conduite, le témoin de frein s'allume, puis s'éteint. Si le témoin s'allume alors que le bouton de démarrage est positionné sur PRÊT pour la conduite et que le frein de stationnement n'est pas serré, arrêtez le véhicule et effectuez les éléments suivants :

1. Vérifiez le niveau de liquide de frein. Si le niveau de liquide de frein est bas, ajoutez du liquide et faites vérifier le système par un concessionnaire NISSAN ou un atelier qualifié. Reportez-vous à "Liquide de frein" (P.495).
2. Si le niveau de liquide de frein est correct et que le témoin d'avertissement de frein est toujours allumé, il se peut que le système de freinage ne fonctionne pas correctement. Faites vérifier le système de frein et le système d'avertissement par un concessionnaire NISSAN ou par un atelier qualifié.

Témoin d'avertissement du système antiblocage des roues (ABS):

Si le témoin d'avertissement de frein et le témoin d'avertissement de système antiblocage des roues

(ABS) s'allument alors que le frein de stationnement est relâché et que le niveau de liquide de frein est suffisant, il est possible que l'ABS ne fonctionne pas correctement. Faites vérifier et, si nécessaire, réparer le système de freinage par un concessionnaire NISSAN ou dans un atelier qualifié. (Reportez-vous à "Témoin d'avertissement du système antiblocage des roues (ABS)" (P.93).)

Témoin d'avertissement de charge

Lorsque le bouton de démarrage est positionné sur **ON**, le témoin d'avertissement de charge s'allume. Après démarrage du système e-POWER, le témoin d'avertissement de charge s'éteint. Ceci indique que le système de charge fonctionne.

Si le témoin d'avertissement de charge s'allume alors que le système e-POWER est en marche, ou lors de la conduite, il est possible que le système de charge ne fonctionne pas correctement ou nécessite un entretien.

Si le témoin d'avertissement de charge reste allumé, faites vérifier sans tarder votre système de charge par un concessionnaire NISSAN ou un atelier qualifié.

PRECAUTION

Ne continuez pas à rouler si le témoin d'avertissement de charge est allumé.

 Témoin d'avertissement du système de freinage (jaune)

ATTENTION

- **Le fait d'appuyer sur la pédale de frein lorsque le bouton de démarrage se trouve sur une autre position que ON ou PRÊT pour la conduite et/ou que le niveau de liquide de frein est bas, risque d'allonger les distances d'arrêt ; la pression devant être appliquée sur la pédale de frein serait également plus importante et la course de la pédale plus longue.**
- **Si le niveau du liquide de frein est en dessous du repère minimum ou MIN du réservoir, ne conduisez pas avant que le système de freinage ait été vérifié par un concessionnaire NISSAN ou un atelier qualifié.**
- **Le système de freins à régénération coopérative risque de ne pas fonctionner correctement si le témoin d'avertissement du système de freinage s'allume lorsque le témoin PRÊT pour la conduite est activé. Si vous estimez que cela est sûr, conduisez prudemment jusqu'à la station-service la plus proche pour effectuer les réparations nécessaires. Dans le cas contraire, faites remorquer votre véhicule car il pourrait s'avérer dangereux de le conduire.**

Le témoin d'avertissement du système de freinage fonctionne pour le frein à régénération coopérative et les systèmes de freinage intelligent électroniques. Lorsque le bouton de démarrage est placé

sur ON ou PRÊT pour la conduite, le témoin reste allumé pendant quelques secondes. Une activation du témoin à un autre moment peut indiquer que le système de freins à régénération coopérative et/ou les systèmes de freinage intelligent électroniques ne fonctionnent pas correctement. Faites vérifier le système par un concessionnaire NISSAN ou dans un atelier qualifié. Si le témoin d'avertissement de frein (rouge) s'allume également, arrêtez immédiatement le véhicule et contactez un concessionnaire NISSAN ou un atelier qualifié. Pour plus de détails, reportez-vous à "Système de freinage" (P.450).

 Témoin d'avertissement de direction assistée électrique

ATTENTION

- **Si le système e-POWER est à l'arrêt ou est coupé lors de la conduite, la direction assistée électrique ne fonctionne pas. Des efforts plus importants sont nécessaires pour actionner le volant.**
- **Lorsque le témoin de direction assistée électrique s'allume avec le système e-POWER, la direction n'est plus assistée. Vous maîtriserez toujours le véhicule, mais des efforts plus importants seront nécessaires pour actionner le volant. Faites vérifier le système de direction assistée électrique par un concessionnaire NISSAN ou par un atelier qualifié.**

Lorsque le bouton de démarrage est positionné sur **ON**, le témoin d'avertissement de direction assistée électrique s'allume. Après le démarrage du

système e-POWER, le témoin d'avertissement de direction assistée électrique s'éteint. Ceci indique que le système de direction assistée électrique est opérationnel.

Si le témoin d'avertissement de direction assistée électrique s'allume lorsque le système e-POWER fonctionne, il est possible que le système de direction assistée électrique ne fonctionne pas correctement et qu'il nécessite un entretien. Faites vérifier le système de direction assistée électrique par un concessionnaire NISSAN ou par un atelier qualifié. Reportez-vous à "Direction assistée" (P.449).

 Témoin d'avertissement du système de commande de passage électrique des vitesses

Lorsque le bouton de démarrage est placé sur la position ON, le témoin d'avertissement du système de commande de passage électrique des vitesses s'allume, puis s'éteint. Ceci indique que le système de commande de passage électrique des vitesses est opérationnel.

Le témoin d'avertissement du système de commande de passage électrique des vitesses s'allume pour avertir lorsqu'un dysfonctionnement se produit dans le système de commande de passage électrique des vitesses. Faites vérifier le système au plus tôt par un concessionnaire NISSAN ou un atelier qualifié. Lorsque qu'un message d'avertissement s'affiche sur l'écran d'informations du véhicule, suivez le message d'avertissement affiché.



Témoin lumineux de désactivation de l'assistance au changement de voie d'urgence (ELA) (selon modèles)

Pour plus de détails concernant l'assistance au changement de voie d'urgence (ELA), reportez-vous à "Système de maintien de voie (ELA) (selon modèles)" (P.317).



Témoin d'avertissement de pression d'huile moteur

Lorsque le bouton de démarrage est sur ON, le témoin d'avertissement de pression d'huile moteur s'allume. Après le démarrage du système e-POWER, le témoin d'avertissement de pression d'huile moteur s'éteint. Ceci indique que les capteurs de pression d'huile situés dans le moteur fonctionnent.

Si le témoin d'avertissement de pression d'huile moteur s'allume ou clignote alors que le moteur tourne, il est possible que la pression d'huile moteur soit basse.

Arrêtez le véhicule dès que les conditions de sécurité le permettent. Arrêtez immédiatement le système e-POWER et contactez un concessionnaire NISSAN ou un atelier qualifié.

PRECAUTION

- **Le fonctionnement du moteur lorsque le témoin d'avertissement de pression d'huile moteur est activé risque de provoquer de sérieux dommages au niveau du moteur.**
- **Le témoin d'avertissement de pression d'huile moteur n'est pas conçu pour indiquer que le niveau d'huile est bas. Le**

niveau d'huile doit être vérifié à l'aide de la jauge. (Reportez-vous à "Huile moteur" (P.492).)



Témoin d'avertissement du système e-POWER

Lorsque le bouton de démarrage est sur la position ON, le témoin d'avertissement du système e-POWER s'allume puis s'éteint.

Si le témoin d'avertissement du système e-POWER s'allume pendant la conduite, cela peut indiquer un dysfonctionnement au niveau du système e-POWER.

Arrêtez immédiatement le véhicule dans un endroit sûr et contactez un concessionnaire NISSAN.



Témoin d'avertissement de conduite mains hors du volant (selon modèles)

Lorsque la conduite assistée est activée, elle contrôle les mouvements du volant effectués par le conducteur.

Véhicules équipés du ProPILOT Assist : Si le volant n'est pas actionné ou que le conducteur retire les mains du volant pendant un certain temps, le témoin d'avertissement s'allume. Si le conducteur n'actionne pas le volant après l'affichage du témoin d'avertissement, un signal sonore retentit et l'avertissement clignote sur l'écran d'informations du véhicule. Les freins sont ensuite brièvement appliqués afin de signifier au conducteur qu'il doit reprendre le contrôle du véhicule. En l'absence de réponse de la part du conducteur, le

véhicule allume automatiquement les feux de détresse et ralentit jusqu'à l'arrêt complet. (Reportez-vous à "Détection des mains" (P.373).)



Témoin d'avertissement du système Intelligent Emergency Braking (Freinage d'urgence intelligent (AEB)) (selon modèles)

Ce témoin s'allume lorsque le système Intelligent Emergency Braking (Freinage d'urgence intelligent (AEB)) est paramétré sur OFF sur l'écran d'informations du véhicule.

Si le témoin s'allume lorsque le système AEB est activé, cela peut indiquer que le système n'est pas disponible. Reportez-vous à "Système d'Intelligent Emergency Braking (Freinage d'urgence intelligent (AEB)) (selon modèles)" (P.397) pour plus de détails.

Le fait de désactiver le système ESP sur l'écran d'informations du véhicule entraîne l'indisponibilité du système AEB. Il ne s'agit pas d'un dysfonctionnement.



Témoin d'avertissement de désactivation de l'avertissement de franchissement de ligne (LDW) (selon modèles)/de l'Intelligent Lane Intervention (ILI) (Prévention de franchissement de ligne intelligente)/de l'assistance au changement de voie d'urgence (ELA) (selon modèles)

Pour plus d'informations sur les systèmes Avertissement de franchissement de ligne (LDW) et Intelligent Lane Intervention (ILI) (Prévention de franchissement de ligne intelligente), reportez-vous à "Avertissement de franchissement de ligne (LDW) (selon modèles)" (P.305) et "Système d'intel-

ligent Lane Intervention (LI) (Prévention de franchissement de ligne intelligente) (selon modèles)" (P.311).

Pour plus de détails concernant l'assistance au changement de voie d'urgence (ELA), reportez-vous à "Système de maintien de voie (ELA) (selon modèles)" (P.317).

Témoin d'avertissement de niveau bas de carburant

Une activation du témoin d'avertissement jaune de carburant de réserve lorsque le système e-POWER est en marche indique que le niveau de carburant se trouve dans la plage de réserve.

Faites l'appoint en carburant dans la station la plus proche.

Témoin d'avertissement de pression de pneu basse (selon modèles)

Votre véhicule est équipé d'un système de contrôle de pression des pneus (TPMS) (selon modèles) qui contrôle la pression de tous les pneus à l'exception de celui de la roue de secours.

Le témoin d'avertissement de pression de pneu basse signale une pression de pneu basse ou indique que le système TPMS ne fonctionne pas correctement.

Une fois le bouton de démarrage positionné sur **ON**, ce témoin s'allume pendant environ 1 seconde et s'éteint.

Avertissement de pression de pneu basse:

Si vous conduisez le véhicule alors que la pression de pneu est basse, le témoin d'avertissement s'allume. Un avertissement de pression de pneu basse (par exemple [Pression de pneu basse]) s'affiche également sur l'écran d'informations du véhicule.

Lorsque le témoin d'avertissement de pression basse s'allume, vous devez vous arrêter et régler la pression des 4 pneus conformément à la pression de pneu A FROID recommandée, telle qu'indiquée sur l'étiquette des pneus située sur le montant central côté conducteur, reportez-vous à "Étiquette des pneus" (P.524). Le témoin d'avertissement de pression de pneu basse ne s'éteint pas automatiquement après le réglage de la pression des pneus. Après avoir gonflé le pneu à la pression recommandée, vous devez conduire le véhicule à une vitesse supérieure à 25 km/h (16 MPH) pour activer le système TPMS et désactiver le témoin d'avertissement de pression de pneu basse. Utilisez un manomètre pour pneus pour vérifier la pression des pneus.

L'avertissement de pression basse (ex. [Press. Pneu faible]) s'affiche chaque fois que le bouton de démarrage est placé sur **ON** tant que le témoin d'avertissement de pression de pneu basse reste allumé.

Pour plus de détails, reportez-vous à "Écran d'informations du véhicule" (P.106) et "Système de contrôle de pression des pneus (TPMS) (selon modèles)" (P.262).

Le TPMS doit être également réinitialisé après le

remplacement d'un pneu ou d'une roue, ou en cas de permutation des roues.

Pour plus de détails, reportez-vous à "Système de contrôle de pression des pneus (TPMS) (selon modèles)" (P.262) et "Écran d'informations du véhicule" (P.106).

En fonction des variations de la température extérieure, le témoin d'avertissement de pression de pneu basse risque de s'allumer même si la pression des pneus a été ajustée correctement. Ajustez la pression des pneus à nouveau, en fonction de la pression À FROID recommandée, lorsque les pneus sont froids et réinitialisez le système TPMS.

Si le témoin d'avertissement de pression de pneu basse reste allumé après la réinitialisation, cela peut indiquer que le système TPMS ne fonctionne pas correctement. Faites vérifier le système par un concessionnaire NISSAN ou dans un atelier qualifié.

Pour plus de détails, reportez-vous à "Système de contrôle de pression des pneus (TPMS) (selon modèles)" (P.262) et "Écran d'informations du véhicule" (P.106).

Dysfonctionnement du système TPMS:

Si le système TPMS ne fonctionne pas correctement, le témoin d'avertissement de pression de pneu basse clignote pendant environ 1 minute lorsque le bouton de démarrage est positionné sur **ON**. Le témoin reste allumé après 1 minute. Faites vérifier le système par un concessionnaire NISSAN ou dans un atelier qualifié. L'avertissement de pression de pneu basse ne s'affiche pas si le témoin d'avertissement de pression de pneu basse

s'allume pour indiquer un dysfonctionnement du TPMS.

Pour plus de détails, reportez-vous à "Système de contrôle de pression des pneus (TPMS) (selon modèles)" (P.262).

ATTENTION

- Les ondes radio peuvent affecter les équipements médicaux électriques. Avant d'utiliser l'Intelligent Key, toute personne portant un pacemaker doit contacter le fabricant de l'équipement médical électrique afin de connaître les répercussions éventuelles.
- Si le témoin ne s'allume pas lorsque le bouton de démarrage est positionné sur ON, faites vérifier le véhicule par un concessionnaire NISSAN ou un atelier qualifié dès que possible.
- Si le témoin d'avertissement de pression de pneu basse s'allume lors de la conduite, évitez les manœuvres de braquage soudaines ou un freinage trop brusque, réduisez la vitesse du véhicule, quittez la route, dirigez-vous vers un endroit sûr et arrêtez le véhicule dès que possible. Le fait de conduire avec des pneus dégonflés risque d'endommager les pneus de façon permanente et d'accroître la probabilité d'une défaillance des pneus. Le véhicule peut être sérieusement endommagé, ce qui risque de provoquer un accident et d'entraîner des blessures graves. Vérifiez la pression des quatre pneus. Réglez la pression des pneus conformément à la pres-

sion de pneu À FROID recommandée, indiquée sur l'étiquette des pneus située sur le montant central côté conducteur pour désactiver le témoin d'avertissement de pression de pneu basse. Si le témoin s'allume toujours lorsque vous conduisez après avoir réglé la pression des pneus, il est possible qu'un pneu soit crevé. En cas pneu crevé, réparez-le à l'aide du kit de réparation d'urgence en cas de crevaison (selon modèles) ou remplacez-le par une roue de secours (selon modèles) dès que possible.

- Après avoir ajusté la pression des pneus, assurez-vous de réinitialiser le système TPMS. À moins d'avoir effectué une réinitialisation, le TPMS n'envoie pas d'avertissement correct en cas de pression de pneu basse.
- Lorsqu'une roue de secours est montée ou une roue remplacée, le système TPMS ne fonctionne pas et le témoin d'avertissement de pression de pneus basse clignote pendant environ 1 minute. Le témoin reste allumé après 1 minute. Contactez un concessionnaire NISSAN ou un atelier qualifié dès que possible pour le remplacement de la roue/du pneu, et/ou la réinitialisation du système.
- L'utilisation de pneus autres que ceux spécifiés à l'origine par NISSAN pourrait affecter le fonctionnement du système TPMS.

PRECAUTION

- Le système TPMS ne remplace pas une vérification régulière de la pression des pneus. Vérifiez la pression des pneus régulièrement.
- Si vous conduisez à une vitesse inférieure à 25 km/h (16 MPH), le système TPMS risque de ne pas fonctionner correctement.
- Assurez-vous de bien poser des pneus de la taille spécifiée sur les quatre roues.



Témoin d'avertissement principal

Lorsque le bouton de démarrage est positionné sur ON, le témoin d'avertissement principal s'allume si l'un des témoins suivants apparaît sur l'écran d'informations du véhicule (reportez-vous à "Écran d'informations du véhicule" (P.106)) :

- Avertissement de portière ouverte/de coffre ouvert
- Avertissement de relâchement de frein de stationnement
- Avertissement Pression de pneu basse (selon modèles)
- Avertissement de dysfonctionnement du système
- Avertissement d'absence de clé (selon modèles)
- Avertissement d'ID de clé incorrecte (selon modèles)

- Avertissement du système d'Intelligent Key (selon modèles)
- Avertissement Erreur système contrôle dynamique (selon modèles)

Si les témoins d'avertissement du système d'aides à la conduite (selon modèles) apparaissent sur l'écran d'informations du véhicule, le témoin d'avertissement principal s'allume également. Reportez-vous à "Avertissement de franchissement de ligne (LDW) (selon modèles)" (P.305), et/ou "Système d'Intelligent Emergency Braking (Freinage d'urgence intelligent (AEB)) (selon modèles)" (P.397).

 Témoin d'avertissement de freinage automatique arrière (RAB) (selon modèles)

Pour plus de détails concernant le système de freinage automatique arrière, reportez-vous à "Freinage automatique arrière (RAB) (selon modèles)" (P.299).

 Témoin d'avertissement de désactivation de freinage automatique arrière (RAB) (selon modèles)

Pour plus de détails concernant le système de freinage automatique arrière, reportez-vous à "Freinage automatique arrière (RAB) (selon modèles)" (P.299).

 Témoin d'avertissement de ceinture de sécurité

Le témoin d'avertissement de ceinture de sécurité vous rappelle d'attacher vos ceintures de sécurité. Reportez-vous à "Ceintures de sécurité" (P.44).

 Témoin d'avertissement d'airbag du système de retenue supplémentaire (SRS)

ATTENTION

Si le témoin d'avertissement d'airbag est allumé, cela peut signifier que les systèmes d'airbag avant, d'airbag latéral (selon modèles), d'airbag de fenêtre (selon modèles) et/ou de prétensionneur ne fonctionneront pas en cas d'accident. Afin d'éviter que vous ne soyez blessé ou que d'autres personnes ne le soient, faites vérifier votre véhicule, dès que possible, par un concessionnaire NISSAN ou un atelier qualifié.

Lorsque le bouton de démarrage est positionné sur **ON**, le témoin d'avertissement d'airbag du système de retenue supplémentaire (SRS) s'allume pendant environ 7 secondes, puis s'éteint afin d'indiquer que le système est opérationnel.

Si l'une des conditions suivantes se présente, les systèmes d'airbag et les ceintures de sécurité à prétensionneur nécessitent un entretien. Amenez votre véhicule chez un concessionnaire NISSAN ou un atelier qualifié :

- Le témoin d'avertissement d'airbag reste allumé après 7 secondes environ.
- Le témoin d'avertissement d'airbag clignote par intermittence.
- Le témoin d'avertissement d'airbag ne s'allume pas du tout.

A moins d'être vérifié et réparé, le système d'airbag du SRS et/ou le système de ceinture de sécurité à

prétensionneur risquent de ne pas fonctionner correctement.

Pour plus de détails, reportez-vous à "Témoin d'avertissement d'airbag (SRS)" (P.76).

 Témoin d'avertissement de véhicule détecté à l'avant (selon modèles)

Pour des détails sur le témoin d'avertissement de véhicule détecté à l'avant, reportez-vous à "Système d'Intelligent Emergency Braking (Freinage d'urgence intelligent (AEB)) (selon modèles)" (P.397).

TÉMOINS LUMINEUX

 Témoin lumineux de maintien de frein automatique (blanc)

Le témoin de maintien de frein automatique (blanc) s'allume lorsque le système de maintien de frein automatique est en veille.

Pour plus de détails, reportez-vous à "Maintien de frein automatique" (P.190).

 Témoin lumineux de maintien de frein automatique (vert)

Le témoin de maintien de frein automatique (vert) s'allume lorsque le système de maintien de frein automatique est actif.

Pour plus de détails, reportez-vous à "Maintien de frein automatique" (P.190).

 Témoin lumineux de feux de croisement (selon modèles)

Ce témoin s'allume lorsque la commande est positionnée sur :  Les phares s'allument et les feux avant, arrière, de plaque d'immatriculation et d'instruments restent allumés. Le témoin s'allume également lorsque la commande de phares est placée sur AUTO et qu'il fait sombre à l'extérieur.

 Témoins de verrouillage de portières (selon modèles)

Le témoin lumineux de verrouillage de portières situé sur la console de toit s'allume lorsque toutes les portières sont verrouillées alors que le bouton de démarrage est sur **ON**.

- Lorsque les portières sont verrouillées à l'aide de la commande de verrouillage électrique de portière, le témoin de verrouillage de portières s'allume pendant 30 minutes.
- Lorsque les portières sont verrouillées en appuyant sur le bouton de verrouillage de l'Intelligent Key ou sur l'un des contacts extérieurs de portière (selon modèles), le témoin de verrouillage de portières s'allume pendant 1 minute.
- Le témoin de verrouillage de portières s'éteint lorsqu'une des portières est déverrouillée.

Pour verrouiller ou déverrouiller les portières, reportez-vous à "Portières" (P.175).

 Témoin lumineux de frein de stationnement électrique







Le témoin lumineux de frein de stationnement électrique indique que le système de frein de stationnement électrique est activé.

Lorsque le bouton de démarrage est positionné sur **ON**, le témoin lumineux de frein de stationnement électrique s'allume. Lors du démarrage du système e-POWER et du relâchement du frein de stationnement, le témoin d'avertissement s'éteint.

Si le frein de stationnement n'est pas complètement relâché, le témoin lumineux de frein de stationnement électrique reste allumé. Assurez-vous que le témoin lumineux de frein de stationnement électrique est éteint avant de conduire.

Si le témoin lumineux du frein de stationnement électrique s'allume ou clignote pendant que le témoin du système de freinage (jaune)  s'allume, cela peut indiquer que le système de frein de stationnement électrique ne fonctionne pas correctement. Faites immédiatement vérifier et, si nécessaire, réparer le système de freinage par un concessionnaire NISSAN ou dans un atelier qualifié.

Pour plus d'informations sur le fonctionnement du frein de stationnement, reportez-vous à "Frein de stationnement électrique" (P.188).

	Instruments				Commande	
	Témoin	Témoin d'avertissement	Témoin d'avertissement principal	Affichage de texte	Témoin sonore	LED
Frein de stationnement serré		–	–	–	–	LED
Frein de stationnement dynamique		–		Desserrer frein stationn.	Bip	LED
Défaillance du système	Dépend du statut	Témoin d'avertissement activé		–	–	Dépend du statut
Commande de frein de stationnement enfoncée sans que la pédale de frein ne soit enfoncée		–	–	Enfoncez pédale frein	–	LED
Le frein de stationnement ne peut pas être desserré automatiquement		–	–	Desserrer frein stationn.	–	LED

Dysfonctionnement du frein de stationnement	 Clignotement	Témoin d'avertissement activé	—	—	—	LED Clignotement
---	--	-------------------------------	---	---	---	------------------

Témoin lumineux e-Pedal

Ces témoins indiquent l'état du système e-Pedal Step.

 Témoin de désactivation du programme électronique de stabilité (ESP) (selon modèles)

ATTENTION

L'ESP doit rester activé à moins de dégager un véhicule de la boue ou de la neige.

Le témoin s'allume lorsque le programme de stabilité électronique (ESP) est désactivé. Ceci indique que le système ESP et le système de contrôle de traction ne fonctionnent pas.

Activez le système ESP à l'aide de l'écran d'informations du véhicule, ou redémarrez le système e-POWER et le système fonctionnera normalement. (Reportez-vous à "Programme électronique de stabilité (ESP)" (P.452).)



Le témoin s'allume également lorsque le bouton de démarrage est sur ON. Le témoin s'éteint au bout de 2 secondes environ, si le système est opérationnel. Si le témoin reste allumé ou s'allume en même temps que le témoin  lorsque vous conduisez, faites vérifier le système ESP par un concessionnaire NISSAN ou par un atelier qualifié.

Lorsque le système ESP fonctionne, vous pouvez ressentir une légère vibration ou entendre le système fonctionner au démarrage du véhicule ou à l'accélération, mais il ne s'agit pas d'un dysfonctionnement.

 Témoin lumineux des feux antibrouillards avant (selon modèles)

Le témoin s'allume lorsque les feux antibrouillard avant sont activés (reportez-vous à "Commande de feux antibrouillard" (P.144)).

 Témoin d'état d'airbag passager avant (selon modèles)

Le témoin lumineux d'état de désactivation de l'airbag passager avant () s'allume quand l'airbag passager avant est désactivé. Lorsque l'airbag passager avant est activé, le témoin d'airbag passager avant activé () s'allume.

Pour plus de détails, reportez-vous à "Témoin d'avertissement d'airbag (SRS)" (P.76).

 Témoin lumineux d'assistance de feux de route (selon modèles) / Témoin lumineux de feux de route adaptatifs (selon modèles)

Le témoin lumineux s'allume lorsque les phares sont activés alors que la commande de phares est en position AUTO avec la touche Assistance de feux de route/Feux de route adaptatifs enfoncée. Ceci indique que le système d'assistance de feux de route et/ou de feux de route adaptatifs est opérationnel. (Reportez-vous à "Commande de phares et de clignotants" (P.140))

 Témoin lumineux de feux de route

Ce témoin s'allume lorsque les phares sont en feux de route ou que le système de feux de route adaptatifs ADB est actif (selon modèles), et s'éteint lorsqu'ils sont en feux de croisement.

 Témoin lumineux de système d'aide au démarrage en côte activé (selon modèles)

Ce témoin s'allume lorsque les conditions du système d'aide au démarrage en côte (HSA) sont réunies alors que le véhicule est stationné sur un terrain en pente.

Le témoin commence ensuite à clignoter lorsque la pédale de frein est relâchée, indiquant que le système d'aide au démarrage en côte (HSA) est activé.

Pour plus de détails, reportez-vous à "Aide au démarrage en côte (HSA) (selon modèles)" (P.455).

Témoin lumineux de défaut

Lorsque le bouton de démarrage est positionné sur **ON**, le témoin de défaut orange s'allume. Cela signifie que le système est opérationnel.

Si le témoin de défaut orange s'allume lorsque le système e-POWER est en marche, cela peut indiquer un dysfonctionnement du système de gestion du moteur ou un raté d'allumage.

Allumé en permanence et message [Défaut moteur. Puissance limitée. Effectuez l'entretien maintenant]:

Un dysfonctionnement du moteur a été détecté. **ARRÊTEZ le système e-POWER.** Faites vérifier le véhicule par un concessionnaire NISSAN ou un atelier qualifié. **Il est nécessaire de faire remorquer le véhicule chez le concessionnaire.**

Allumé en permanence et message [Défaut moteur. Effectuez l'entretien maintenant]:

Un dysfonctionnement du moteur a été détecté et risque d'endommager le système de gestion du moteur.

Pour réduire ou éviter tout dommage du système de gestion moteur :

- **Ne roulez pas à une vitesse supérieure à 70 km/h (43 MPH).**
- **Évitez les accélérations ou décélérations brusques.**
- **Évitez la montée de pentes raides.**
- **Dans la mesure du possible, réduisez la charge transportée ou remorquée.**

Faites vérifier le véhicule par un concessionnaire

NISSAN ou un atelier qualifié. Il n'est pas nécessaire de faire remorquer le véhicule chez le concessionnaire.

PRECAUTION

L'utilisation continue du véhicule sans révision ou réparation du système de gestion moteur lorsque cela s'avère nécessaire peut diminuer la souplesse de conduite, augmenter la consommation de carburant et endommager ledit système, ce qui risque d'affecter la couverture de votre garantie.



Témoin lumineux de limitation de puissance

ATTENTION

Le mode de limitation de puissance peut entraîner une réduction de la puissance et de la vitesse du véhicule. La vitesse du véhicule risque d'être inférieure à la vitesse de circulation des autres véhicules, ce qui augmente les risques de collision. Soyez particulièrement vigilant pendant la conduite. S'il est impossible de maintenir une vitesse de conduite sûre, gardez le véhicule sur le côté de la route, dans un endroit sûr.

Lorsque le bouton de démarrage est en position ON, le témoin de limitation de l'alimentation s'allume puis s'éteint.

Lorsque le témoin de limitation de puissance est allumé alors que le bouton de démarrage est en position PRET pour la conduite, la puissance fournie aux moteurs électriques (pour la conduite

et pour le générateur électrique) est réduite. Par conséquent, le véhicule ne réagit pas lorsque la pédale d'accélérateur est enfoncée et que le témoin de limitation de puissance est allumé.

Lorsque ce témoin s'allume et qu'un message apparaît sur l'écran d'information du véhicule, suivez les instructions.

Ce témoin s'allume dans les conditions suivantes.

- La charge de la batterie Li-ion est extrêmement faible.
- La température de la batterie Li-ion est extrêmement basse.
- Lorsque la température du système e-POWER est élevée (moteur, circuit de refroidissement, batterie Li-ion etc.).
- Lorsque la sortie du générateur électrique est limitée.

Avant la décharge de la batterie Li-ion et lorsque l'avertissement de niveau bas de carburant apparaît également sur l'écran d'informations du véhicule, faites l'appoint en carburant dès que possible.

Si ce témoin s'allume car la batterie Li-ion est froide à cause des températures extérieures basses, stationnez le véhicule dans une zone plus chaude.

Si le témoin s'allume parce que la température de la batterie Li-ion est extrêmement élevée, arrêtez le véhicule en lieu sûr et attendez que le témoin s'éteigne.

Ce témoin s'allume également dans la condition suivante.

- Si la pédale d'accélérateur est enfoncée lorsque le véhicule est à l'arrêt et que le levier de changement de vitesses est placé en position N (point mort).

Dans ce cas, même si le levier de vitesses est placé sur D (conduite), l'accélération sera réduite. Lorsque la pédale d'accélérateur est enfoncée, le témoin s'allume avec un message qui s'affiche sur l'écran d'informations du véhicule, et un témoin sonore retentit. Lorsque la pédale d'accélérateur est relâchée, le témoin lumineux et le message s'éteignent, et le témoin sonore s'arrête.

Si le témoin s'allume au cours d'une situation différente de celles décrites ci-dessus, ou s'il ne s'éteint pas, il est possible que le système soit défectueux. Contactez un concessionnaire NISSAN ou un atelier qualifié.



Témoin lumineux du système ProPILOT Assist (selon modèles)

Pour plus de détails concernant le système ProPILOT Assist, reportez-vous à "ProPILOT Assist (selon modèles)" (P.347).



Témoin lumineux du système READY

Le témoin indiquant que le véhicule est PRET pour la conduite s'allume lorsque le système e-POWER est alimenté et que le véhicule peut être conduit.

Si le témoin clignote, continuez à appuyer sur le bouton de démarrage avec la pédale de frein enfoncée jusqu'à ce que le témoin s'arrête de clignoter (s'allume).



Témoin de feu antibrouillard arrière (selon modèles)

Le témoin s'allume lorsque le feu antibrouillard arrière est activé (reportez-vous à "Feu antibrouillard arrière (selon modèles)" (P.144)).



Témoin lumineux de feux de position

Ce témoin s'allume lorsque la position de feux de position est sélectionnée. Reportez-vous à "Commande de phares et de clignotants" (P.140) pour plus de détails.



Témoin lumineux de perte d'adhérence (selon modèles)

Lorsque le bouton de démarrage est activé, le témoin lumineux de perte d'adhérence s'allume, puis s'éteint.

Le témoin clignote lorsque le programme électronique de stabilité (ESP) ou le système de contrôle de traction fonctionne, afin d'alerter le conducteur du fait que le véhicule approche de ses limites de traction. La surface de la route peut être glissante. Il est possible que vous ressentiez ou entendiez le fonctionnement du système ; ceci est normal.

Si le témoin s'allume et que le système ESP est activé, ce témoin avertit le conducteur du fait que le mode de sécurité du système est activé et que, par exemple, le système ESP risque de ne pas fonctionner correctement. Faites vérifier le système par un concessionnaire NISSAN ou un atelier qualifié. En cas d'apparition d'un dysfonctionnement du système, la fonction ESP est annulée mais la conduite du véhicule reste possible.

Pour plus de détails, reportez-vous à "Programme électronique de stabilité (ESP)" (P.452).



Témoins lumineux de clignotants/feux de détresse

Les clignotants s'allument lorsque la commande de clignotants ou l'interrupteur de feux de détresse est activée. Reportez-vous à "Commande de phares et de clignotants" (P.140) et à "Commande de feux de détresse" (P.458) pour plus de détails.

TÉMOINS SONORES DE RAPPEL

En plus des témoins sonores de rappel décrits dans cette section, d'autres systèmes du véhicule émettent également des signaux sonores d'avertissement ou de rappel. Ces systèmes sont les suivants :

- Détection d'objets en mouvement (MOD) (selon modèles)
- Surveillance d'angle mort (BSW) (selon modèles)
- Intelligent Blind Spot Intervention (Contrôle d'angle mort intelligent) (selon modèles)
- Système d'alerte de trafic transversal arrière (RCTA) (selon modèles)
- Système d'avertissement de franchissement de ligne (LDW) (selon modèles)
- Système Intelligent Lane Intervention (Prévention de franchissement de ligne intelligente) (selon modèles)
- Régulateur de vitesse intelligent (ICC) (selon modèles)

- Intelligent Emergency Braking (Freinage d'urgence intelligent) (AEB) (selon modèles)
- Intelligent Forward Collision Warning (I-FCW) (Avis de collision frontale intelligent) (selon modèles)
- Freinage automatique arrière (RAB) (selon modèles)
- Alerte vigilance cond (DAA) (selon modèles)

Témoin sonore de rappel de portière ouverte

Le témoin sonore retentit si une portière autre que celle du conducteur reste ouverte et l'interrupteur de verrouillage électrique de portière est maintenu enfoncé.

Modèles équipés de l'Intelligent Key : Le témoin sonore externe retentit si le véhicule est verrouillé à l'aide de la télécommande ou d'un contact extérieur de verrouillage de portière et qu'une portière est ouverte.

Témoin sonore de rappel de frein de stationnement

Un témoin sonore retentit lors du démarrage si le frein de stationnement n'est pas desserré. Arrêtez le véhicule et relâchez le frein de stationnement.

Témoin sonore de rappel d'éclairage

Un témoin sonore retentit pendant 10 secondes si la portière conducteur est ouverte alors que les éclairages extérieurs sont allumés et que le bouton de démarrage est sur **OFF**.

Reportez-vous à "Commande de phares et de clignotants" (P.140) pour plus de détails concernant le fonctionnement des phares.

Témoin sonore de rappel de feux antibrouillard

Un témoin sonore retentit si le bouton de démarrage est placé sur **OFF**, que la commande de phares est sur <AUTO> (selon modèles) et que les feux antibrouillard sont laissés allumés.

Reportez-vous à "Commande de feux antibrouillard" (P.144) pour plus de détails.

Témoin sonore de rappel de ceinture de sécurité

Le témoin d'avertissement sonore de ceinture de sécurité vous rappelle d'attacher vos ceintures de sécurité. Reportez-vous à "Ceintures de sécurité" (P.44).

Témoin sonore de rappel de clé (modèles avec Intelligent Key)

Le témoin sonore externe retentit 3 fois si :

- L'Intelligent Key est retirée du véhicule alors que le bouton de démarrage n'est pas placé sur LOCK.
- Le véhicule est verrouillé à l'aide de la télécommande ou d'un contact extérieur de verrouillage de portière et l'Intelligent Key est restée dans le véhicule.

Rappel sonore de stationnement

Un témoin sonore retentit si le système e-POWER est placé sur **OFF** et que le véhicule n'est pas sur la position P (stationnement).

Témoin sonore de rappel du système de commande de passage électrique des vitesses

Si un passage incorrect des vitesses est effectué, un témoin sonore retentit pour des raisons de

sécurité et simultanément, en fonction des conditions, l'opération est annulée ou la boîte de vitesses passe à la position N (point mort).

Reportez-vous à "Conduite du véhicule" (P.273).

ÉCRAN D'INFORMATIONS DU VÉHICULE

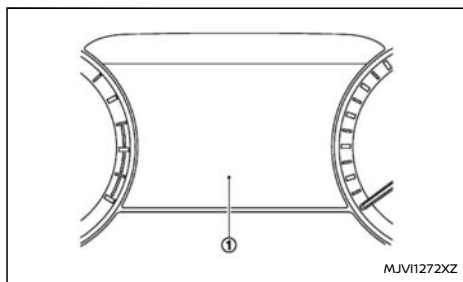

Exemple

L'écran d'informations du véhicule ① se situe comme indiqué ci-dessus et affiche les avertissements et les informations. Les éléments suivants s'affichent également si le véhicule en est équipé :

- Ordinateur de conduite
- Réglages du véhicule
- Informations de l'ordinateur de bord
- Aide au conducteur
- Informations du système de régulateur de vitesse
- ProPILOT Assist
- Informations relatives au fonctionnement de l'Intelligent Key
- Informations audio
- Navigation - pas à pas
- Indications et avertissements
- Informations relatives à la pression des pneus
- Autres informations

MODIFICATION DE LA VUE DE L'ÉCRAN DES COMPTEURS (modèles avec affichage plein écran)

Pour le modèle avec affichage plein écran, l'écran des compteurs peut passer de la Vue classique à la Vue élargie afin d'optimiser la zone d'affichage des informations relatives au véhicule. Reportez-vous à "Modification de la vue de l'écran des compteurs (modèles avec affichage plein écran)" (P.87) pour savoir comment changer de vue.

COMMENT UTILISER L'ÉCRAN D'INFORMATIONS DU VÉHICULE

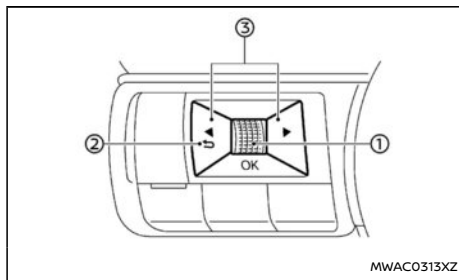

L'écran d'informations du véhicule peut être modifié au moyen de la commande de défilement ①,

↩ ②, et ◀ ▶ ③ située au volant.

① Commande de défilement - permet de naviguer parmi les éléments et de modifier ou sélectionner un élément sur l'écran d'informations du véhicule. Cette commande de défilement permet de faire défiler la navigation vers le haut/bas et la sélection s'effectue en appuyant sur la commande

② ↩ - permet de retourner au menu précédent

③ ◀ ▶ - permet de passer d'un écran à l'autre (par ex., Parcours, Économie de carburant)

ÉCRAN D'INFORMATIONS DU VÉHICULE

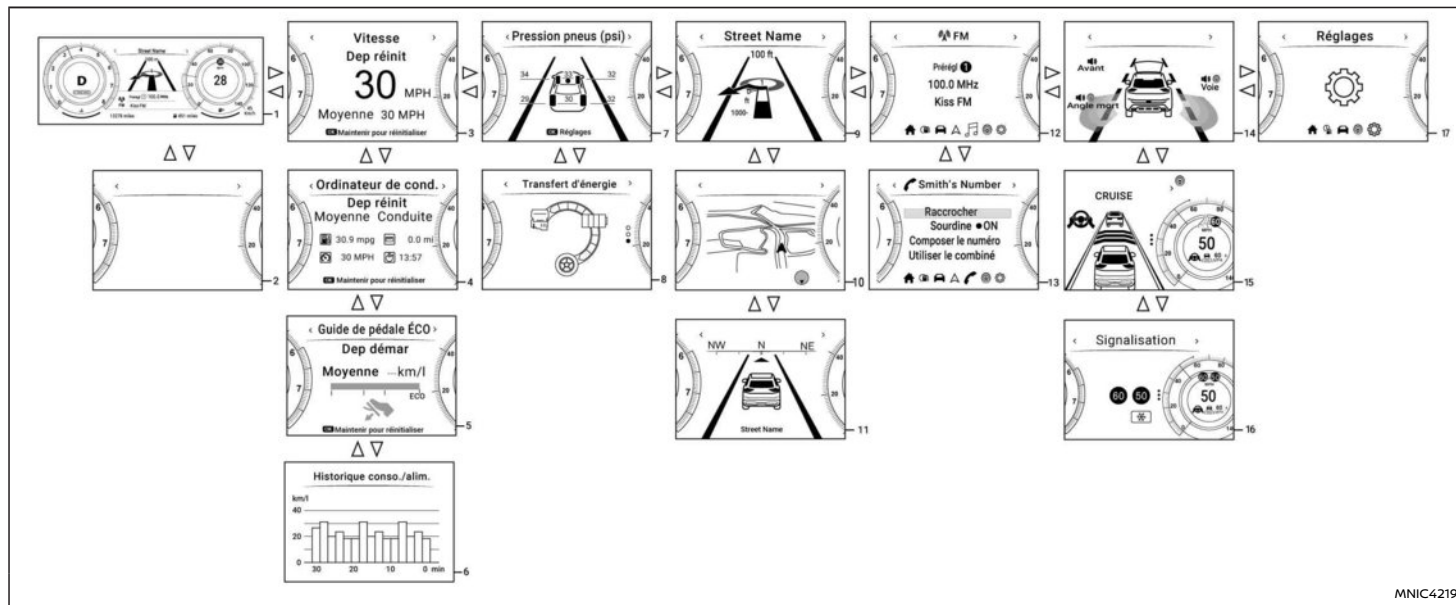

MNIC4219

Lorsque le bouton de démarrage est sur ON, les écrans suivants peuvent s'afficher sur l'écran d'informations du véhicule si le véhicule est équipé des fonctions correspondantes :

- 1. [Accueil]
- 2. [Vide]
- 3. [Vitesse] (selon modèles)
- 4. [Ordinateur de cond.] – [Vitesse moyenne] (Distance & Durée)
- 5. [Guide de pédale ÉCO]
- 6. [Historique conso./alim.]
- 7. [Pression pneus]
- 8. [Flux d'énergie]
- 9. [Navigation] (selon modèles)
- 10. [Navigation] (selon modèles)

- 11. [Boussole] (selon modèles)
- 12. [Audio]
- 13. Écran du téléphone (s'affiche en cas d'appel entrant)
- 14. [Aides à la conduite] (selon modèles)
- 15. ProPILOT Assist (selon modèles)
- 16. [Indication vitesse] (selon modèles)
- Avertissements. Les avertissements s'affichent uniquement en cas d'avertissements. Pour de plus amples informations sur les avertissements et témoins, reportez-vous à "Témoins d'avertissement, témoins lumineux et témoins sonores de rappel" (P.91).
- 17. [Réglages]

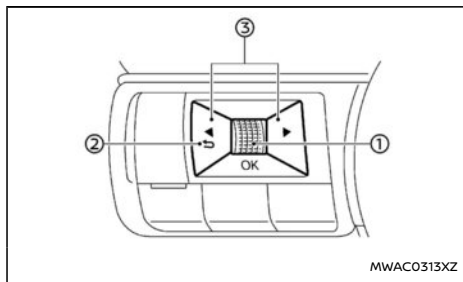

Pour contrôler les paramètres affichés sur l'écran d'informations du véhicule, reportez-vous à "[Affichage personnel] (selon modèles)" (P.113).



Les commandes de l'écran d'informations du véhicule sont situées du côté gauche du volant.

- ① Commande de défilement - permet de naviguer parmi les éléments et de modifier

ou sélectionner un élément sur l'écran d'informations du véhicule. Cette commande de défilement permet de faire défiler la navigation vers le haut/bas et la sélection s'effectue en appuyant sur la commande

- ②  - permet de retourner au menu précédent
- ③  - permet de passer d'un écran à l'autre (par ex., Parcours, Économie de carburant)

Les images affichées peuvent différer en fonction du modèle.

1. Accueil

Le mode Accueil affiche les informations suivantes.

- Vitesse du véhicule
- Navigation (selon modèles)
- Audio

2. Vide

Écran vide.

3. Vitesse (selon modèles)

Le mode Vitesse affiche les informations suivantes.

- Vitesse du véhicule
- Vitesse moyenne

4. Ordinateur de conduite

L'ordinateur de conduite affiche la consommation moyenne de carburant, la vitesse moyenne du véhicule, le temps de conduite et la distance parcourue. Vous pouvez commuter entre [Dep réinit], [Dep démar] et [Dep aj carb] en appuyant sur la touche **<OK>**.

[Dep réinit] peut être réinitialisé en appuyant la touche **<OK>** plus de 2 secondes ou assez longtemps pour que s'affiche la page de réinitialisation.

[Dep démar] se réinitialise 30 minutes après la dernière coupure de contact. Vous pouvez aussi réinitialiser manuellement en appuyant sur la touche **<OK>** plus de 2 secondes ou assez longtemps pour que s'affiche la page de réinitialisation.

[Dep aj carb] se réinitialise automatiquement à chaque ravitaillement en carburant lorsque la vitesse du véhicule est supérieure à 10 km/h (6 MPH) ou si le véhicule a parcouru 500 m ou plus. Vous pouvez aussi réinitialiser manuellement en appuyant sur la touche **<OK>** plus de 2 secondes ou assez longtemps pour que s'affiche la page de réinitialisation.

Consommation moyenne de carburant:

La consommation moyenne de carburant indique la consommation moyenne de carburant depuis la dernière remise à zéro.

Vitesse moyenne:

Cette option permet d'afficher la vitesse moyenne du véhicule depuis la dernière réinitialisation.

Compteur journalier:

Le compteur journalier indique la distance totale parcourue par le véhicule depuis la dernière remise à zéro.

Temps total:

Cette option permet d'afficher le temps écoulé depuis la dernière réinitialisation.

5. Fonction [Guide de pédale ÉCO]

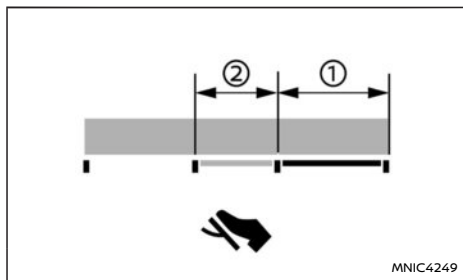

L'affichage [Guide de pédale ECO] peut être sélectionné sur l'écran d'informations du véhicule dans le mode [ECO]. La fonction [Guide de pédale ECO] permet d'optimiser la consommation de carburant.

Lorsque la barre de [Guide de pédale ÉCO] est dans la plage verte ①, le véhicule est conduit dans la plage de conduite super économique.

Lorsque la barre de [Guide de pédale ÉCO] est dans la plage vert clair ②, le véhicule est conduit dans la plage de conduite économique.

Lorsque la barre de [Guide de pédale ÉCO] est hors de la plage verte (① et ②), la pression exercée sur la pédale d'accélérateur sort des limites de la plage de conduite économique.

La barre de [Guide de pédale ÉCO] ne s'affiche pas lorsque :

- La vitesse du véhicule est inférieure à 4 km/h (2 MPH) environ.

- Le levier de changement de vitesses est sur P (stationnement), N (point mort) ou R (marche arrière).

6. Historique de la consommation de carburant

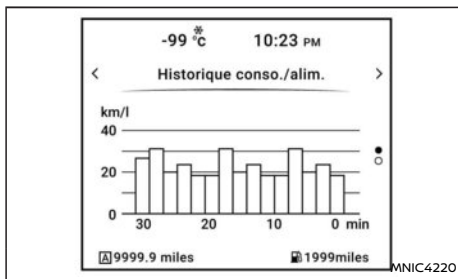

L'écran Historique de la consommation de carburant affiche les données récentes relatives à la consommation de carburant, enregistrées par intervalles de 2 minutes.

7. Pression des pneus

Le mode de pression des pneus indique la pression des quatre pneus pendant que le véhicule roule.

Avec la fonction [Conseil ECO pneus] activée, lorsque la pression des pneus devient basse, [Vérifier la pression des pneus pour une meilleure économie d'énergie] apparaît.

Lorsque l'avertissement [Pression de pneu basse] apparaît, l'affichage peut basculer sur le mode de pression des pneus en appuyant sur la commande

de défilement pour afficher des détails supplémentaires sur l'avertissement affiché.

8. Flux d'énergie

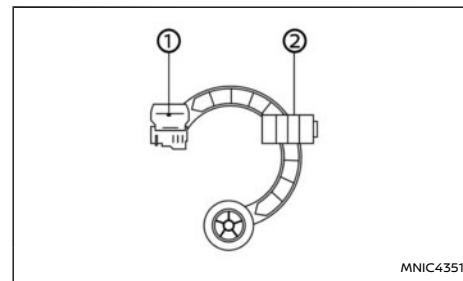

Vue classique

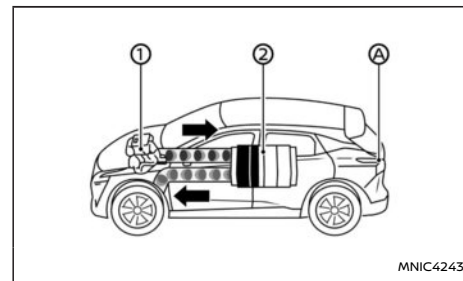

Vue avancée

Le mode Flux d'énergie indique le flux d'énergie actuel entre le moteur, la batterie lithium-ion (Li-ion) et les roues avant.

- ① Moteur

② Batterie Li-ion

L'état d'énergie actuel du moteur, de la batterie Li-ion et de la charge de la batterie Li-ion est indiqué par une couleur ou un schéma d'éclairage comme suit :

① Affichage en couleur du moteur thermique:

- **Gris** : quand du carburant n'est PAS consommé.
- **Orange** : quand du carburant est consommé.

② Affichage en couleur de la batterie Lithium ion (Li-ion):

- **Bleu** : Le niveau de charge restante de la batterie est normal.
- **Jaune** : Le niveau de charge restante de la batterie est bas. (Lorsque le niveau de charge restante de la batterie est bas, l'énergie fournie pour la conduite peut être inférieure à la normale.)

NOTE :

- **Pour le système e-POWER, le moteur thermique peut également démarrer lorsque le moteur électrique ne fournit pas d'énergie. Le flux d'énergie n'est pas affiché lorsque l'énergie électrique n'est pas générée.**
- **Lorsque les feux de stop du véhicule s'allument, les feux de stop  du flux d'énergie s'allument également.**

L'affichage du niveau de charge change à mesure que le niveau de charge de la batterie Li-ion augmente ou diminue lors d'une utilisation normale du véhicule.

9 et 10. Navigation (selon modèles)

Lorsque le guidage d'itinéraire est paramétré dans le système de navigation, cet élément affiche les informations relatives à l'itinéraire de navigation.

11. Boussole (selon modèles)

Cet affichage indique la direction dans laquelle le véhicule se déplace.

12. Audio

Le mode audio indique l'état d'activation des informations audio.

13. Téléphone

Le mode Téléphone indique l'état d'activation des informations du téléphone.

14. Aide au conducteur

Le mode d'aide au conducteur indique l'état d'activation des systèmes suivants.

- Avant :
 - Intelligent Emergency Braking (Freinage d'urgence intelligent) (AEB) (selon modèles)
 - Intelligent Forward Collision Warning (I-FCW) (Avis de collision frontale intelligent) (selon modèles)
- Voie :
 - Système d'avertissement de franchissement de ligne (LDW) (selon modèles)
 - Système Intelligent Lane Intervention (Prévention de franchissement de ligne intelligente) (selon modèles)

- Angle mort :

- Surveillance d'angle mort (BSW) (selon modèles)
- Intelligent Blind Spot Intervention (Contrôle d'angle mort intelligent) (selon modèles)

Pour plus de détails, reportez-vous à "Système d'Intelligent Lane Intervention (ILI) (Prévention de franchissement de ligne intelligente) (selon modèles)" (P.311), et/ou "Système d'Intelligent Emergency Braking (Freinage d'urgence intelligent (AEB)) (selon modèles)" (P.397).

15. ProPILOT Assist (selon modèles)

Le mode ProPILOT Assist indique les l'état d'activation des systèmes suivants :

- Régulateur de vitesse intelligent (ICC)
- Conduite assistée

L'affichage apparaît également lorsque le système ProPILOT Assist est activé. Pour plus de détails, reportez-vous à "ProPILOT Assist (selon modèles)" (P.347).

16. Reconnaissance des panneaux de signalisation (selon modèles)

Le système de reconnaissance des panneaux de signalisation (TSR) fournit des informations au conducteur concernant la limite de vitesse la plus récemment détectée. Reportez-vous à "Reconnaissance des panneaux de signalisation (selon modèles)" (P.277) pour plus de détails.

17. [Réglages]

Le mode de réglage permet à l'utilisateur de modifier les informations affichées sur l'écran d'informations du véhicule et certains réglages. Reportez-vous à la section suivante.

[RÉGLAGES]

Le mode de réglage permet à l'utilisateur de modifier les informations affichées sur l'écran d'informations du véhicule et certains réglages :

- [Réglage ESP]
- [Aide au conducteur]
- [Affichage personnel] (selon modèles)
- [Affichage tête haute] (selon modèles)
- [Réglages ECO]
- [Pression pneus]
- [Horloge]
- [Réglages véhicule]
- [Entretien]
- [Param affichage]
- [Unité / Langue]
- [Lien I-key] (selon modèles)
- [Réinitialisation usine]

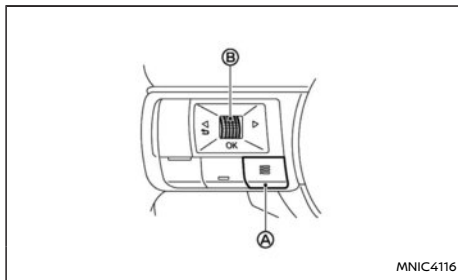

[Menu de raccourcis]

Un [Menu de raccourcis] est disponible pour vous permettre d'accéder rapidement à certains éléments. Accédez au menu en appuyant sur la commande de raccourci (A) au volant et utilisez la commande de défilement (B) pour sélectionner l'élément voulu. Les éléments suivants sont disponibles :

- [Maintien de voie] (selon modèles)
- [Changer mode d'affichage]
- [Source audio]
- [Aide au conducteur]
- [Affichage personnel]

[Réglage ESP]

Pour modifier le réglage, utilisez la commande de défilement pour effectuer une sélection, puis appuyez sur la commande de défilement.

- [Système]
Permet à l'utilisateur d'activer ou de désactiver

le système de programme électronique de stabilité (ESP). Le système ESP est activé par défaut. Si le système ESP est désactivé, le témoin ESP OFF s'allume.

Pour de plus amples informations, reportez-vous à "Programme électronique de stabilité (ESP)" (P.452).

NOTE :

Le programme électronique de stabilité (ESP) doit être activé dans la plupart des conditions de conduite.

[Aide au conducteur]

Pour modifier l'état ou les avertissements ou pour activer/désactiver des systèmes/avertissements affichés dans le menu [Aide au conducteur], utilisez la commande de défilement pour sélectionner et modifier un paramètre du menu :

- [Assistance de direction] (selon modèles)
- [Voie]
- [Angle mort] (selon modèles)
- [Freinage d'urgence]
- [Indication vitesse] (selon modèles)
- [Régulateur lien Navi] (selon modèles)
- [Coupl limite vit] (selon modèles)
- [Marge coupl vit] (selon modèles)
- [Aides stationn]
- [Trafic transvers arr] (selon modèles)
- [Alerte vigilance cond] (selon modèles)
- [Alerte conducteur]
- [Alerte Temp. Basse]
- [Effort de braquage] (selon modèles)

- [Contrôle dynamique]

[Assistance de direction] (selon modèles):

- Permet à l'utilisateur d'activer/de désactiver la fonction [Assistance de direction].

[Voie]:

- [Avertissement]
Permet à l'utilisateur d'activer ou de désactiver le système d'avertissement de franchissement de ligne (LDW). Reportez-vous à "Avertissement de franchissement de ligne (LDW) (selon modèles)" (P.305).
- [Intervention]
Permet à l'utilisateur d'activer ou de désactiver le système Intelligent Lane Intervention (Prévention de franchissement de ligne intelligente). Reportez-vous à "Système d'Intelligent Lane Intervention (ILI) (Prévention de franchissement de ligne intelligente) (selon modèles)" (P.311).
- [Niveau de vibration] (selon modèles)
Permet à l'utilisateur de régler le niveau de vibration du volant pour le système LDW. Il peut être réglé sur [Fort], [Moy.] ou [Bas]. Reportez-vous à "Avertissement de franchissement de ligne (LDW) (selon modèles)" (P.305).
- [Maintien de voie] (selon modèles)
Permet à l'utilisateur d'activer ou de désactiver le système de maintien de voie (ELA). Reportez-vous à "Système de maintien de voie (ELA) (selon modèles)" (P.317).
- [Sensibilité voie] (selon modèles)
Permet à l'utilisateur de régler la sensibilité du système ELA (selon modèles). Il peut être réglé

sur [Normal], [Fort] ou [Faible]. Reportez-vous à "Système de maintien de voie (ELA) (selon modèles)" (P.317).

[Angle mort] (selon modèles):

- [Avertissement]
Permet à l'utilisateur d'activer ou de désactiver le système Surveillance d'angle mort (BSW).
- [Intervention] (selon modèles)
Permet à l'utilisateur d'activer ou de désactiver le système Intelligent Blind Spot Intervention (Contrôle d'angle mort intelligent).

Reportez-vous à "Système de surveillance d'angle mort (BSW)/Système Intelligent Blind Spot Intervention (Contrôle d'angle mort intelligent) (selon modèles)" (P.281).

[Freinage d'urgence]:

- [Avant]
Permet à l'utilisateur d'activer/désactiver le système Intelligent Emergency Braking (Freinage d'urgence intelligent (AEB)) avec fonction de détection des piétons (selon modèles). Reportez-vous à "Système d'Intelligent Emergency Braking (Freinage d'urgence intelligent (AEB)) (selon modèles)" (P.397).
- [Arrière]
Permet à l'utilisateur d'activer ou de désactiver le système de freinage automatique arrière (RAB) (selon modèles). Reportez-vous à "Freinage automatique arrière (RAB) (selon modèles)" (P.299).

[Indication vitesse] (selon modèles):

Permet à l'utilisateur d'activer ou de désactiver la

reconnaissance des panneaux de signalisation (TSR).

[Régulateur lien Navi] (selon modèles):

Permet à l'utilisateur d'activer ou de désactiver la fonction [REG Coupl navi] (ProPILOT Assist avec Navi Link). (Reportez-vous à "Cruise Navi Link - ProPILOT Assist avec Navi Link (selon modèles)" (P.364).)

[Coupl limite vit] (ProPILOT Assist avec Navi Link) (selon modèles):

Permet à l'utilisateur de personnaliser les options de [Coupl limite vit] (ProPILOT Assist avec Navi-link).

- [Désactivée]
- [Invite]
- [Auto]

(Reportez-vous à "Speed Limit Link - ProPILOT Assist (selon modèles)" (P.360).)

[Coupl limite vit] (sans Navi-link) (selon modèles):

Permet à l'utilisateur de personnaliser les options de [Coupl limite vit] (sans Navi-link).

- [Act.] / [Dés.]

(Reportez-vous à "Speed Limit Link - ProPILOT Assist (selon modèles)" (P.360).)

[Marge coupl vit] (selon modèles):

Permet à l'utilisateur de définir si la limitation de vitesse utilisée par la fonction [Coupl limite vit] doit être acceptée telle quelle ou avec une tolérance de -10 km/h (-5 MPH) à +10 km/h (+5 MPH). (Reportez-vous à "Speed Limit Link - ProPILOT Assist (selon modèles)" (P.360).)

[Aides stationn]:

Pour modifier l'état ou pour activer/désactiver des systèmes affichés dans le menu [Aides stationn], utilisez la commande de défilement pour sélectionner et modifier un paramètre du menu :

- [Objets en mouv.] (selon modèles)
Permet à l'utilisateur d'activer ou de désactiver la détection d'objets en mouvement (MOD).
- [Affichage] (selon modèles)
Permet à l'utilisateur d'activer ou de désactiver l'affichage du système de sonar ou du système de sonar arrière (RSS).
- [Avant] (selon modèles)
Permet à l'utilisateur d'activer ou de désactiver les capteurs sonar avant.
- [Arrière]
Permet à l'utilisateur d'activer/de désactiver les capteurs sonar arrière.
- [Distance] (selon modèles)
Permet à l'utilisateur de sélectionner la distance de détection des capteurs sonar ([Loin], [Moyen] ou [Proche]).
- [Volume]
Permet à l'utilisateur de sélectionner le volume de la tonalité du sonar ([Fort], [Moyen] ou [Bas]).

[Trafic transvers arr]:

Permet à l'utilisateur d'activer ou de désactiver le système d'alerte de trafic transversal arrière (RCTA). (Reportez-vous à "Système d'alerte de trafic transversal arrière (RCTA) (selon modèles)" (P.294).)

[Alerte Vigilance cond.]:

Permet à l'utilisateur d'activer/de désactiver l'Intelligent Driver Alertness (Veille Conducteur intelligent). (Reportez-vous à "Intelligent Driver Alertness (Veille Conducteur intelligent) (selon modèles)" (P.407).)

[Alerte conducteur]:

Permet à l'utilisateur de régler ou de réinitialiser la fonction [Alerte conducteur].

[Alerte Temp. Basse]:

Permet à l'utilisateur d'activer ou de désactiver la fonction d'alerte de température basse.

[Direction assistée]:

Permet à l'utilisateur de régler la direction assistée pour réduire ou augmenter l'effort de braquage.

- [Mode de conduite]
- [Standard]
- [Sport]

[Contrôle dynamique]:

- [Cont. stab. act.]
Permet à l'utilisateur d'activer/de désactiver la fonction [Cont. stab. act.]. (Reportez-vous à "Intelligent Trace Control" (P.454).)

[Affichage personnel] (selon modèles)

Pour modifier l'affichage dans le menu [Affichage personnel], utilisez la commande de défilement pour sélectionner et modifier un paramètre du menu :

- [Vide]

- [Navigation]
- [Temps jusqu'à destination]
- [Trajet]
 - [Dep réinit]
 - [Dep départ]
 - [Dep aj carb]
- [Position de rapport]
- [Vitesse moyenne]
 - [Dep réinit]
 - [Dep départ]
 - [Dep aj carb]
- [Feu de stop]

[Affichage tête haute] (selon modèles)

Pour modifier l'état ou pour activer ou désactiver des systèmes affichés dans le menu [Affichage tête haute] (HUD), utilisez la commande de défilement pour sélectionner et modifier un paramètre du menu :

- [Luminosité]
- [Hauteur]
- [Rotation]
- [Choix du contenu]
 - [Navigation] (selon modèles)
 - [Aides à la conduite] (selon modèles)
 - [Indication vitesse] (selon modèles)
 - [Audio] (selon modèles)
 - [Téléphone] (selon modèles)
- [Réinitialiser]
(Reportez-vous à "[Affichage tête haute] (selon modèles)" (P.134).)

[Réglages ECO]

Ce réglage permet à l'utilisateur de modifier les paramètres du système de mode ECO.

Pour modifier l'état ou pour activer ou désactiver des systèmes affichés dans le menu [Réglages ECO], utilisez la commande de défilement pour sélectionner et modifier un paramètre du menu :

- [Paramètres mode ECO]
 - [Régul vitesse ECO]
 - [Climatisation ECO]
- [Réglgs info ECO]
 - [Témoin ÉCO]
 - [Rapport ECO Drive]

- [Vue historique]

Pour réinitialiser la [Vue historique] :

- 1) Sélectionnez [Vue historique] au moyen de la commande de défilement.
- 2) Appuyez sur la commande de défilement.
- 3) Sélectionnez [Oui] et appuyez sur la commande de défilement.

- [Conseil ECO pneus]

Appuyez sur la commande de défilement pour activer ou désactiver le [Conseil ECO pneus].

[Pression pneus]

Les réglages dans le menu [Pression pneus] sont tous reliés au système de contrôle de pression des pneus TPMS (reportez-vous à "Système de contrôle de pression des pneus (TPMS) (selon modèles)" (P.262)).

- [Cible avant]
- [Cible arrière]
- [Unité pression Pneus]
- [Réinitial. pression]

[Cible avant]:

La pression des pneus [Cible avant] correspond à la pression des pneus avant spécifiée sur l'étiquette des pneus (reportez-vous à "Étiquette des pneus" (P.524) et "Système de contrôle de pression des pneus (TPMS) (selon modèles)" (P.262)).

Utilisez la commande de défilement pour sélectionner et modifier la valeur de pression des pneus [Cible avant].

[Cible arrière]:

La pression des pneus [Cible arrière] correspond à la pression des pneus arrière spécifiée sur l'étiquette des pneus (reportez-vous à "Étiquette des pneus" (P.524) et "Système de contrôle de pression des pneus (TPMS) (selon modèles)" (P.262)).

Utilisez la commande de défilement pour sélectionner et modifier la valeur de pression des pneus [Cible arrière].

[Unité pression Pneus]:

L'unité de pression des pneus affichée sur l'écran d'informations du véhicule peut être sélectionnée sur :

- [psi]
- [bar]
- [kPa]
- [kgf/cm²]

Utilisez la commande de défilement pour sélectionner et modifier l'unité.

Tableau de conversion des unités de pression

kPa	psi	bar	kgf/cm ²
200	29	2,0	2,0
210	30	2,1	2,1
220	32	2,2	2,2
230	33	2,3	2,3
240	35	2,4	2,4
250	36	2,5	2,5
250	36	2,5	2,5
260	38	2,6	2,6
270	39	2,7	2,7
280	41	2,8	2,8
290	42	2,9	2,9
300	44	3,0	3,0
310	45	3,1	3,1
320	46	3,2	3,2
330	48	3,3	3,3
340	49	3,4	3,4

[Réinitial. pression]:

La pression des pneus est affectée par la température des pneus car la température des pneus augmente lors de la conduite du véhicule. Le système TPMS utilise des capteurs de température dans les pneus afin de compenser les changements de température et d'éviter ainsi des avertissements non nécessaires de la part du TPMS.

La fonction [Réinitial. pression] remet à zéro la valeur de température enregistrée. Il est recommandé d'effectuer cette fonction une fois la pression des pneus ajustée.

Reportez-vous à "Système de contrôle de pression des pneus (TPMS) (selon modèles)" (P.262).

Utilisez la commande de défilement pour démarrer ou annuler la procédure d'étalonnage. Lors de la procédure d'étalonnage, le message : [Réinitial. pression] s'affiche.

[Horloge]

Permet à l'utilisateur de régler les paramètres et l'heure de l'horloge sur l'écran d'informations du véhicule.

- [Affichage] (selon modèles)
- [Mode horloge] (selon modèles)
- [Format heure]
- [Heure d'été] (selon modèles)
- [Fus. Hor.] (selon modèles)
- [Régl Horl. Man]

L'horloge peut également être réglée sur l'écran central. Pour plus d'informations, reportez-vous au manuel d'utilisation NissanConnect fourni séparément.

[Réglages véhicule]

Les réglages du véhicule permettent à l'utilisateur de modifier les réglages des menus suivants.

- [Hayon électrique] (selon modèles)
- [Éclairage]

- [Verrouillage]
- [Essuie-glace]
- [Système d'alarme] (selon modèles)
- [Position de conduite] (selon modèles)
- [Alerte porte arr]
- [Rétroviseurs]

Les réglages du véhicule peuvent être modifiés au moyen de la commande de défilement.

[Hayon électrique] (selon modèles):

Permet à l'utilisateur d'activer ou de désactiver le hayon électrique.

Lorsque [Hayon électrique] est désactivé, il est toujours possible d'ouvrir et de fermer le hayon électrique en appuyant sur le bouton d'ouverture et en actionnant le hayon manuellement. Notez que l'effort requis pour ouvrir/fermer le hayon électrique est plus intense que pour un modèle non équipé de hayon électrique.

[Éclairage]:

Le menu [Éclairage] dispose des options suivantes :

- [Lumière de bienvenue]
L'éclairage de bienvenue permet d'allumer les lumières lorsque les portières sont déverrouillées à l'aide de l'Intelligent Key. Utilisez la commande de défilement pour activer ou désactiver cette fonction.
- [Éclairage ambiance] (selon modèles)
La luminosité de l'[Éclairage ambiance] peut être ajustée. Utilisez la commande de défilement pour sélectionner la luminosité.

[Verrouillage]:

Le menu [Verrouillage] dispose des options suivantes :

- [Verr porte par I-Key] (selon modèles)
Lorsque ce paramètre est activé, le contact extérieur de portière est activé. Utilisez la commande de défilement pour activer ou désactiver cette fonction.
- [Déverr. Sélectif] (selon modèles)
Lorsque ce paramètre est activé, et que le contact extérieur de verrouillage de poignée de portière côté conducteur est enfoncé, seule la portière côté conducteur est déverrouillée. Toutes les portières peuvent être déverrouillées si vous appuyez à nouveau sur le contact extérieur de portière dans un laps de temps d'1 minute. Lorsque ce paramètre est désactivé, toutes les portières se déverrouillent lorsque vous appuyez une fois sur le contact extérieur de portière. Utilisez la commande de défilement pour activer ou désactiver cette fonction.
- [Déverr. porte auto] (selon modèles)
La fonction [Déverr. porte auto] permet à l'utilisateur de personnaliser les options de déverrouillage de portière automatique. Utilisez la commande de défilement pour modifier le mode.
 - [Passer P]
 - [ALL OFF]
 - [Désactivée]
- [Klaxon au verrouillage] (selon modèles)
Lorsque ce paramètre est activé, l'avertisse-

ment sonore retentit et les feux de détresse clignent deux fois lors du verrouillage du véhicule à l'aide de l'Intelligent Key. Utilisez la commande de défilement pour activer ou désactiver cette fonction.

- [Ver auto porte] (selon modèles)

La fonction [Ver auto porte] permet à l'utilisateur de personnaliser les options de verrouillage de portière automatique. Utilisez la commande de défilement pour modifier le mode.

- [Vitesse du véhicule] (selon modèles)
- [Quitter pos station.] (selon modèles)
- [Désactivée]

[Essuie-glace]:

Le menu [Essuie-glace] dispose des options suivantes :

- [A vitesse adaptable]

La fonction [A vitesse adaptable] peut être activée ou désactivée. Utilisez la commande de défilement pour activer ou désactiver cette fonction.

- [Balayage Auto.]

La fonction d'essuie-glace [Balayage Auto.] peut être activée ou désactivée. Utilisez la commande de défilement pour activer ou désactiver cette fonction.

- [Auto marche arrière] (selon modèles)

La fonction d'essuie-glace "Auto marche arrière" peut être activée ou désactivée. Dans le menu [Essuie-glace], sélectionnez [Auto marche arrière]. Utilisez la commande de défilement pour activer ou désactiver cette

fonction. S'il est réglé sur ON, l'essuie-glace arrière fonctionne si les essuie-glaces avant sont actionnés et que le levier de changement de vitesses est sur la position R (marche arrière).

- [Cycle extra]

La fonction [Cycle extra] peut être activée ou désactivée. Dans le menu [Essuie-glace], sélectionnez [Cycle extra]. Utilisez la commande de défilement pour activer ou désactiver cette fonction. S'il est réglé sur ON, l'essuie-glace fonctionne pendant environ 3 secondes, après utilisation du lave-vitre. Ceci permet d'essuyer le liquide de lave-vitre qui a coulé sur le pare-brise.

[Système d'alarme] (selon modèles):

Le menu [Système d'alarme] dispose des options suivantes :

- [Toujours activé]
- [Demande en sortant]

Lorsque cette option (selon modèles) est sélectionnée, le système d'alarme vous permet de désactiver les capteurs de mouvement dans l'habitacle (selon modèles) une fois le système e-POWER placé sur **OFF**. Utilisez la commande de défilement pour sélectionner la fonction souhaitée.

- [Désactiver une fois]

Lorsque cette option (selon modèles) est sélectionnée, les capteurs de mouvement dans l'habitacle (selon modèles) sont désactivés jusqu'au prochain désarmement du système d'alarme.

[Position de conduite] (selon modèles):

- [Coulissage siège sortie]

Permet à l'utilisateur d'activer ou de désactiver la fonction d'entrée/de sortie. Utilisez la commande de défilement pour activer ou désactiver cette fonction. (Reportez-vous à "Système de mémoire de position de conduite (selon modèles)" (P.192).)

[Alerte porte arr] (selon modèles):

La fonction [Alerte porte arr] permet à l'utilisateur de personnaliser les options d'alerte de portière arrière. Utilisez la commande de défilement pour modifier le mode.

- [Klaxon et alerte]

Lorsque cette fonction est sélectionnée, l'alerte s'affiche et le signal sonore retentit.

- [Alerte uniquement]

Lorsque cette fonction est sélectionnée, seule l'alerte s'affiche.

- [Désactivée]

Lorsque cette fonction est sélectionnée, aucune alerte ou aucun signal sonore n'est activé.

[Rétroviseurs]:

Le menu [Rétroviseurs] comporte trois options (selon modèles) :

- [Rabattre Auto. off] (selon modèles)

Lorsque cette option est activée, le rabattement automatique des rétroviseurs extérieurs est désactivé. Utilisez la commande de défilement pour sélectionner cette fonction.

- [Déplier à l'allumage] (selon modèles)

Lorsque cette option est activée, les rétroviseurs extérieurs se rabattent automatiquement lorsque le bouton de démarrage est placé sur OFF, et se déploient lorsque le bouton de démarrage est placé sur ON. Utilisez la commande de défilement pour sélectionner cette fonction.

- [Ouvrir au déverr.] (selon modèles)

Lorsque ce paramètre est activé, les rétroviseurs extérieurs se rabattent automatiquement lorsque les portières du véhicule sont verrouillées, et ils se déploient lorsque les portières du véhicule sont déverrouillées. Utilisez la commande de défilement pour sélectionner cette fonction.

[Entretien]

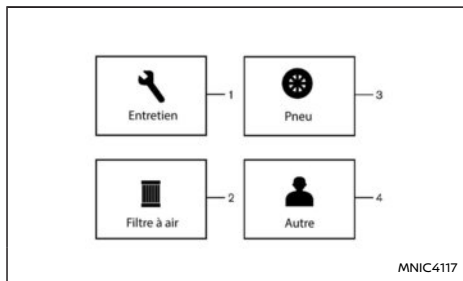

Le mode d'entretien permet à l'utilisateur de régler des alertes de rappel d'intervalles d'entretien. Pour modifier un paramètre :

Sélectionnez [Entretien] au moyen de la commande de défilement. et appuyez sur la commande de défilement.

1. [Entretien]
2. [Filtre à air]
3. [Pneu]
4. [Autre]

[Entretien]:

Le témoin [Entretien] (Syst. contrôle huile) informe de la distance restante jusqu'à la prochaine vidange d'huile. Ne dépassez jamais un an ou 10 000 km (6 250 miles) entre les fréquences des vidanges.

Afficher lorsque l'alimentation est ON	Délai d'affichage	Action requise
Huile moteur Entretien requis dans xxx km (miles)	La durée de vie restante de l'huile est inférieure à 1 500 km (940 miles), 1 000 km (625 miles), 500 km (312,5 miles), 400 km (250 miles), 300 km (187,5 miles), 200 km (125 miles), 100 km (62,5 miles).	Prévoyez de faire entretenir votre véhicule.

Huile moteur Entretien requis dans	La durée de vie restante de l'huile est de 0 km (0 mile).	Faites entretenir votre véhicule dans les deux semaines ou avant d'avoir parcouru 800 km (500 miles).
------------------------------------	---	---

L'intervalle de distance jusqu'à la prochaine vidange d'huile ne peut pas être réglée manuellement.

La distance restant à parcourir jusqu'à la prochaine vidange d'huile est calculée en fonction des conditions de conduite et elle est paramétrée automatiquement par le système de contrôle de l'huile. Un rappel s'affiche à l'approche de la fin de l'intervalle d'entretien.

Lorsque l'option Réinitialisation usine est sélectionnée dans l'écran des informations du véhicule, le système de contrôle de l'huile sera également réinitialisé à sa valeur initiale. Veuillez changer l'huile moteur lorsque Réinitialisation usine est sélectionnée.

PRECAUTION

Si le témoin de remplacement de l'huile s'affiche, changez l'huile moteur dans les deux semaines ou avant d'avoir parcouru 800 km (500 miles).

Utiliser le véhicule avec de l'huile usagée pourrait endommager le moteur.

Pour réinitialiser le système de contrôle de l'huile :

1. Placez le bouton de démarrage sur ON.
2. Poussez la commande ◀ et ▶ au volant jusqu'à l'affichage de [Réglages] sur l'écran d'informations du véhicule. Utilisez la commande de défilement pour sélectionner [Entretien]. Appuyez ensuite sur la commande de défilement.
3. Sélectionnez l'option [Entretien] et appuyez sur la commande de défilement.
4. Appuyez sur la commande de défilement selon les instructions de réinitialisation affichées dans le bas de l'écran de maintenance [Entretien].

Pour les éléments et les intervalles d'entretien programmés, reportez-vous au Guide d'entretien NISSAN.

[Filtre à air] (selon modèles):

Ce témoin s'affiche lorsque la distance préréglée par l'utilisateur avant le remplacement du filtre à air est écoulée. Vous pouvez régler ou réinitialiser la distance de vérification ou de remplacement de ces éléments.

Pour les éléments et les intervalles d'entretien programmés, reportez-vous au Guide d'entretien NISSAN.

[Pneu]:

Ce témoin apparaît lorsque la distance préréglée par le client avant le remplacement des pneus est écoulée. Il est possible de modifier l'intervalle de temps entre deux remplacements des pneus.

ATTENTION

Le témoin de remplacement des pneus ne se substitue pas aux vérifications régulières des pneus, y compris les vérifications de la pression. Reportez-vous à "Roues et pneus" (P.510). De nombreux facteurs, y compris la pression des pneus, l'alignement des roues, les habitudes de conduite et l'état de la route, ont un impact sur l'usure des pneus et sur le moment auquel ils devraient être remplacés. Régler le témoin de remplacement des pneus sur une certaine distance ne signifie pas que les pneus ne nécessiteront pas de remplacement avant l'activation du témoin. Utilisez le témoin de remplacement des pneus uniquement comme un guide, et effectuez toujours des vérifications régulières des pneus. Ne pas effectuer ces vérifications, y compris celle de la pression des pneus, pourrait conduire à une défaillance des pneus. Le véhicule pourrait subir d'importants dommages et entraîner une collision provoquant des blessures graves ou mortelles.

[Autre]:

Ce témoin s'affiche lorsque la distance préréglée par l'utilisateur avant le contrôle ou le remplacement d'éléments autres que l'huile moteur, le filtre à huile et les pneus, est écoulée. Les autres éléments d'entretien peuvent inclure le filtre à air ou la permutation des roues, par exemple. Vous pouvez régler ou réinitialiser la distance de vérification ou de remplacement des éléments.

[Param affichage]

Les réglages de l'affichage permettent à l'utilisateur de faire un choix parmi les nombreuses sélections d'instruments.

Les réglages de l'affichage peuvent être modifiés au moyen de la commande de défilement.

[Choix du contenu]:

Présente les écrans qui peuvent s'afficher dans l'affichage des informations relatives au véhicule.

[Guide d'itinéraire] (selon modèles):

Pour modifier le réglage, utilisez la commande de défilement pour effectuer une sélection, puis appuyez sur la commande de défilement.

- [Alertes]

Le paramètre [Alertes] permet à l'utilisateur d'activer ou de désactiver les alertes des paramètres de navigation.

[Écran régulateur AUTO] (selon modèles):

Le paramètre [Ecran régulateur AUTO] permet à l'utilisateur d'activer ou de désactivation la transition de l'écran du régulateur de vitesse.

[Effet bienvenue]:

L'option [Effet bienvenue] affiche les réglages d'effet de bienvenue disponibles.

- [Jauges] (selon modèles)
- [Animation]
- [Son]

[Guide d'opération]:

[Guide d'opération] affiche les paramètres d'indication de fonctionnement disponibles.

- [Eclairages]
- [Essuie-glace]
 - [Avant]
 - [Arrière]
- [Assist feux route] (selon modèles)
- [Phare LED adaptatif] (selon modèles)
- [Mémoire de siège] (selon modèles)
- [Limiteur vitesse] (selon modèles)

[Unité/Langue]

Les unités affichées sur l'écran d'informations du véhicule peuvent être modifiées :

- [Kilométrage]
- [Pression pneus]
- [Température]
- [Langue]

Utilisez la commande de défilement pour sélectionner et modifier les unités de l'écran d'informations du véhicule.

[Kilométrage]:

L'unité de consommation de carburant affichée sur l'écran d'informations du véhicule peut être modifiée.

- [miles, MPG]
- [km, km/l]
- [km, l/100km]

Utilisez la commande de défilement pour sélectionner et modifier l'unité.

[Pression pneus]:

L'unité de pression des pneus affichée sur l'écran

d'informations du véhicule peut être sélectionnée sur :

- [psi]
- [bar]
- [kPa]
- [kgf/cm²]

[Température]:

La température affichée sur l'écran d'informations du véhicule peut être sélectionnée sur :

- [°C]
- [°F]

Utilisez la commande de défilement pour basculer parmi les sélections.

[Langue]:

La langue de l'écran d'informations du véhicule peut être changée.

Utilisez la commande de défilement pour sélectionner et modifier la langue de l'écran d'informations du véhicule.

[Lien I-key] (selon modèles)

































[Lien I-key] peut être activé ou désactivé au moyen de la commande de défilement. La clé synchronisée et utilisée dans le véhicule s'affiche.

[Réinitialisation usine]

Les réglages de l'écran d'informations du véhicule peuvent être remis sur les réglages d'usine par défaut. Pour réinitialiser l'écran d'informations du véhicule :

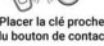
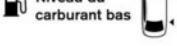
1. Sélectionnez [Réinitialisation usine] au moyen de la commande de défilement, puis appuyez sur la commande de défilement.
2. Sélectionnez [Oui] pour rétablir tous les réglages par défaut en appuyant sur la commande de défilement.

INFORMATIONS GÉNÉRALES ET AVERTISSEMENTS

 Appuyer sur frein et contact pr dém	Pression pneus (psi) 	 Rappel Eteindre phares OK Fermer	Alerte Vigilance cond.  Faire une pause? OK Fermer	 Avertissement Desserrer le frein de stationnement
 Tourner le volant et presser Démarrage	Pression pneus (psi)  OK Fermer	 Avertissement Erreur système phares Consulter le manuel OK Fermer	 Avertissement Alerte Vigilance cond. Anomalie OK Fermer	Position de conduite 1  2  Appuyer bouton mémoire pour enregistrer position de conduite OK Fermer
 Avertissement  Pas de clé détectée OK Fermer	 Avertissement Pression de pneu basse  OK Fermer	 Indisponible Nécessite phares AUTO		Position de conduite 1  Position conduite mémorisée OK Fermer
 Tenir Pas clé  Appuyer et maintenir pour arrêter le moteur		Essuie-glaces avant  OK Fermer		
 Changer pile de clé OK Fermer		Essuie-glaces avant  OK Fermer	 Avant Angle mort Voie	Système d'alarme Capteurs de mouvement intérieur ON OFF
 Placer la clé proche du bouton de contact	 Niveau du carburant bas	Aides stationn  OK Désactiver	L'alimentation va se couper pour économiser la batterie OK Fermer	Système d'alarme Capteurs de mouvement intérieur activés
 Avertissement Erreur système clé Consulter le manuel du conducteur OK Fermer	Phares  OK Fermer	 Erreur aide au stationnement Consulter manuel	Alimentation coupée pour économiser la batterie	Système d'alarme Capteurs de mouvement intérieur désactivés

MNIC4240

<p>⚠ Avertissement</p> <p>Vérifiez la position du levier de vitesses.</p> <p> Fermer</p>	36	<p>Filtre d'échappement</p> <p></p> <p>Entretien filtre échappement</p> <p>Voir manuel conducteur</p> <p> Fermer</p>	43	<p>⚠ Avertissement</p> <p>Défaut moteur.</p> <p>Effectuez l'entretien maintenant.</p> <p> Fermer</p>	50	<p>⚠ Avertissement</p> <p>Défaut système e-Power</p> <p>Puissance réduite</p> <p> Fermer</p>	57	<p>⚠ Avertissement</p> <p>Syst e-Power désactivé</p> <p> Fermer</p>	64
<p>Avertissement</p> <p>Enfoncer pédale frein</p>	37	<p>⚠ Avertissement</p> <p></p> <p>Passer P</p> <p> Fermer</p>	44	<p>⚠ Avertissement</p> <p>Arrêter véhicule en toute sécurité</p> <p> Fermer</p>	51	<p>⚠ Avertissement</p> <p>Syst e-Power désactivé</p> <p>Arrêt en lieu sûr</p> <p> Fermer</p>	58	<p>Mode EV désactivé</p> <p>Accél excessive</p> <p> Fermer</p>	65
<p>Enfoncer pédale frein</p>	38	<p>Mode acheminement activé Pousser le fusible de stockage</p>	45	<p>⚠ Avertissement</p> <p></p> <p>Veillez serrer le frein de stationnement</p> <p> Fermer</p>	52	<p>⚠ Avertissement</p> <p>Défaut e-Power</p> <p>Redém imp après coupure contact</p> <p> Fermer</p>	59	<p>Mode EV désactivé</p> <p>Moteur trop froid</p> <p> Fermer</p>	66
<p>⚠ Avertissement</p> <p></p> <p>Appuyez sur la pédale de frein pour empêcher le roulement</p> <p> Fermer</p>	39	<p>⚠ Avertissement</p> <p>Défaillance gestion batterie</p> <p>Faire service maint</p> <p> Fermer</p>	46	<p>⚠ Avertissement</p> <p>Erreur du système de contrôle dynamique</p> <p>Consulter le manuel</p> <p> Fermer</p>	53	<p>⚠ Avertissement</p> <p>Défaut système e-Power</p> <p>Puissance réduite</p> <p>Arrêt en lieu sûr</p> <p> Fermer</p>	60	<p>Mode EV indispon.</p> <p>Dégivreur AV activé</p> <p> Fermer</p>	67
<p>Maintien frein auto</p> <p></p> <p>Attention</p> <p>Fortes pentes</p> <p> Fermer</p>	40	<p>⚠ Avertissement</p> <p>Défaut moteur. Puissance limitée.</p> <p>Effectuez l'entretien maintenant.</p> <p> Fermer</p>	47	<p>⚠ Avertissement</p> <p>Défaillance T/M</p> <p>Faire service maint</p> <p> Fermer</p>	54	<p>⚠ Avertissement</p> <p>Entretien système e-Power</p> <p>Serrez frein stat</p> <p> Fermer</p>	61	<p>Mode EV indisponible</p> <p> Fermer</p>	68
<p>Maintien frein auto</p> <p></p> <p>Fortes pentes Appuyez pédale de frein</p> <p> Fermer</p>	41	<p>⚠ Avertissement</p> <p>Le moteur a calé</p> <p>Arrêtez-vous en toute sécurité</p> <p> Fermer</p>	48	<p>Contrôle temporaire de l'énergie activé</p> <p> Fermer</p>	55	<p>⚠ Avertissement</p> <p>Défaut système e-Power</p> <p>Arrêt en lieu sûr</p> <p> Fermer</p>	62	<p>Mode EV désactivé</p> <p>Vit véhic trop élevée</p> <p> Fermer</p>	69
<p>Maintien frein auto</p> <p></p> <p>Appuyez sur le frein pour actionner la commande</p> <p> Fermer</p>	42	<p>⚠ Avertissement</p> <p>Surchauffe moteur.</p> <p>Puissance limitée.</p> <p> Fermer</p>	49	<p>⚠ Avertissement</p> <p>Défaut moteur. Puissance limitée.</p> <p>Effectuez l'entretien maintenant.</p> <p> Fermer</p>	56	<p>⚠ Avertissement</p> <p>Faire entr syst e-Power</p> <p> Fermer</p>	63	<p>Mode EV désactivé</p> <p>Batterie trop faible</p> <p> Fermer</p>	70

MNIC4264

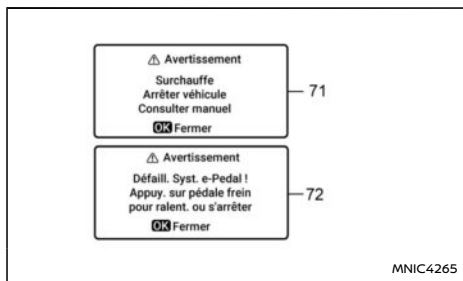

Les images affichées peuvent différer en fonction du modèle.

1. Indication pour démarrer le fonctionnement

Ce message apparaît lorsque le levier de changement de vitesses est en position P (stationnement).

Ce message indique que le système e-POWER peut démarrer lorsque vous appuyez sur le bouton de démarrage et sur la pédale de frein.

2. Indication pour démarrer le fonctionnement

Ce message indique que le bouton de démarrage est incapable de débloquer le verrouillage de direction. Tournez légèrement le volant tout en appuyant sur le bouton de démarrage.

3. Avertissement [Pas de clé détectée]

Cet avertissement s'affiche lorsque la portière est fermée, que l'Intelligent Key se trouve à l'extérieur du véhicule et que le système e-POWER est activé. Assurez-vous que l'Intelligent Key se trouve à l'intérieur du véhicule.

Si l'Intelligent Key n'a pas bougé pendant plus de 2 minutes, déplacez la clé et vérifiez si le message d'avertissement est toujours affiché.

Reportez-vous à "Système d'Intelligent Key (selon modèles)" (P.169) pour plus de détails.

4. Avertissement [Pas clé] [Appuyer et maintenir pour arrêter le moteur]

Cet avertissement s'affiche lorsque vous essayez de désactiver le système e-POWER lorsque la portière est fermée, que l'Intelligent Key se trouve à l'extérieur du véhicule et que le système e-POWER est activé. Maintenez le bouton de démarrage enfoncé pour désactiver le système e-POWER. Reportez-vous à "Système d'Intelligent Key (selon modèles)" (P.169) pour plus de détails.

5. Avertissement [Changer pile de clé]

Cet avertissement apparaît lorsque la pile de l'Intelligent Key est presque déchargée.

Si cet avertissement apparaît, remplacez la pile par une neuve. Reportez-vous à "Remplacement de la pile de l'Intelligent Key" (P.498).

6. Indication de démarrage du fonctionnement pour le système d'Intelligent Key

Ce message apparaît lorsque la pile de l'Intelligent Key est presque déchargée et lorsque le système d'Intelligent Key et le véhicule ne communiquent pas normalement.

Si ce message apparaît, placez l'Intelligent Key contre le bouton de démarrage tout en appuyant

sur la pédale de frein. (Reportez-vous à "Bouton poussoir de démarrage" (P.270).)

7. Avertissement [Erreur système clé Consulter le manuel du conducteur]

Cet avertissement apparaît si un dysfonctionnement se produit au niveau du système d'Intelligent Key.

Si cet avertissement apparaît alors que l'e-POWER est arrêté, le système e-POWER ne peut pas être démarré. Si cet avertissement apparaît alors que le système e-POWER est activé, vous pouvez conduire le véhicule. Cependant, il est recommandé de se rendre chez un concessionnaire NISSAN ou dans un atelier qualifié afin d'effectuer la réparation dès que possible.

8-9. Messages d'indication [Pression pneus]

Le mode de pression des pneus indique la pression des quatre pneus pendant que le véhicule roule.

Avec la fonction [Conseil ECO pneus] activée, lorsque la pression des pneus devient basse, [Vérifier la pression des pneus pour une meilleure économie d'énergie] apparaît.

10. Témoin d'avertissement [Pression de pneu basse]

Cet avertissement apparaît lorsque le témoin d'avertissement de pression de pneu basse s'allume sur les instruments et qu'une pression de pneu basse est détectée. Cet avertissement apparaît chaque fois que le bouton de démarrage est mis sur ON tant que le témoin d'avertissement de pression de pneu basse reste allumé. Si cet avertissement apparaît, arrêtez le véhicule et

ajustez la pression en fonction de la pression À FROID recommandée et indiquée sur l'étiquette de pression des pneus. (Reportez-vous à "Témoin d'avertissement de pression de pneu basse (selon modèles)" (P.97) et "Système de contrôle de pression des pneus (TPMS) (selon modèles)" (P.262).)

11. Affichage de l'état d'occupation des sièges (selon modèles)

Dans les véhicules équipés de la détection de présence d'occupant arrière, en plus du témoin d'avertissement de ceinture de sécurité, l'affichage de l'état d'occupation des sièges est indiqué sur l'écran d'informations du véhicule lorsque la ceinture de sécurité d'un des occupants du véhicule n'est pas attachée. L'affichage reste activé jusqu'à ce que les occupants aient leur ceinture de sécurité correctement attachée ou jusqu'à ce que le conducteur reconnaisse l'affichage.

Pour les précautions relatives à l'utilisation des ceintures de sécurité, reportez-vous à "Ceintures de sécurité" (P.44).

12. Affichage de ceinture de sécurité de passager arrière (selon modèles)

Selon les spécifications du véhicule, cet avertissement s'affiche pendant 65 secondes après l'activation du système e-POWER. Il s'affiche également si le nombre total de ceintures de sécurité arrière attachées est inférieur au nombre maximum constaté durant le trajet.

Pour les précautions relatives à l'utilisation des ceintures de sécurité, reportez-vous à "Ceintures de sécurité" (P.44).

13. Avertissement [Niveau du carburant bas]

Cet avertissement apparaît lorsque le niveau de carburant dans le réservoir est bas. Faites l'appoint en carburant dès que cela est nécessaire, de préférence avant que la jauge à carburant n'atteigne la position de réservoir vide (0).

Une petite quantité de carburant se trouve encore dans le réservoir lorsque la jauge indique le niveau vide (0).

14. Indication [Phares]

Ce message s'affiche lorsque la position de la commande de phares est modifiée. Reportez-vous à "Commande de phares et de clignotants" (P.140).

15. Avertissement [Rappel Éteindre phares]

Cet avertissement s'affiche lorsque la portière conducteur est ouverte alors que la commande de phares est encore en position de marche et que le système e-POWER est désactivé. Placez la commande de phares sur OFF (selon modèles) ou AUTO (selon modèles). Pour plus de détails (reportez-vous à "Commande de phares et de clignotants" (P.140).)

16. Avertissement [Erreur système phares Consulter le manuel]

Cet avertissement apparaît si les phares LED sont défectueux. Faites vérifier le système. Il est recommandé de vous rendre chez un concessionnaire NISSAN ou un atelier qualifié pour procéder à cet entretien.

17. Avertissement [Indisponible Nécessite phares AUTO]

Cet avertissement s'affiche si vous essayez d'activer le système d'assistance dynamique des feux de route et/ou de feux de route adaptatifs mais que la commande de phares n'est pas sur la position AUTO. (Reportez-vous à "Système d'assistance dynamique des feux de route (selon modèles)" (P.141).)

18-19. Indication [Essuie-glaces avant]

Ce message s'affiche lorsque la position de la commande de d'essuie-glace est modifiée. Reportez-vous à "Commande d'essuie-glace et de lave-vitre" (P.136).

20. Indication du système de capteur d'aide au stationnement [Aides stationn]

Ce message s'affiche pour indiquer l'état du système de capteur d'aide au stationnement (selon modèles) ou du système de capteur d'aide au stationnement arrière (selon modèles).

Appuyez sur **<OK>** au volant pour désactiver les capteurs de stationnement et les systèmes associés, comme le freinage automatique arrière (RAB).

Reportez-vous à "Capteurs d'aide au stationnement avant et arrière à ultrasons (selon modèles)" (P.436).

21. Avertissement [Erreur aide au stationnement Consulter manuel]

Cet avertissement s'affiche en cas de dysfonctionnement du système de capteur d'aide au stationnement (selon modèles) ou du système de capteur

d'aide au stationnement arrière (selon modèles). (Reportez-vous à "Capteurs d'aide au stationnement avant et arrière à ultrasons (selon modèles)" (P.436).)

22. Indication [Alerte Vigilance cond.] [Faire une pause?]

Ce message apparaît lorsque le système Intelligent Driver Alertness (IDA) (Veille Conducteur intelligent) détecte que l'attention du conducteur baisse. (Reportez-vous à "Intelligent Driver Alertness (Veille Conducteur intelligent) (selon modèles)" (P.407).)

23. Avertissement [Alerte Vigilance cond.] [Anomalie]

Cet avertissement s'affiche en cas de dysfonctionnement du système Intelligent Driver Alertness (IDA) (Veille Conducteur intelligent). (Reportez-vous à "Intelligent Driver Alertness (Veille Conducteur intelligent) (selon modèles)" (P.407).)

24. Témoin d'avertissement de portière/hayon (ouvert)

Ce témoin d'avertissement apparaît si l'une des portières et/ou le hayon est ouvert(e) ou mal fermé (e). Le symbole du véhicule sur l'écran permet de savoir quelle portière/si le hayon est ouvert(e).

25. Témoin de rapport enclenché

Ce témoin indique la position du changement de vitesses lorsque le bouton de démarrage est sur ON.

Reportez-vous à "Système de commande de passage électrique des vitesses" (P.273) pour plus de détails.

26. Indication pour Avertissement de franchissement de ligne (LDW)/Intelligent Lane Intervention (ILI) (Prévention de franchissement de ligne intelligente) / Surveillance d'angle mort (BSW)/Intelligent Blind Spot Intervention (Contrôle d'angle mort intelligent) / Intelligent Emergency Braking (Freinage d'urgence intelligent) (AEB) / Intelligent Forward Collision Warning (Avis de collision frontale intelligente) (I-FCW)

Ceci s'affiche quand un ou plusieurs des systèmes suivants sont enclenchés :

- Avertissement de franchissement de ligne (LDW)
- Intelligent Lane Intervention (ILI) (Prévention de franchissement de ligne intelligente)
- Surveillance d'angle mort (BSW)
- Intelligent Blind Spot Intervention (Contrôle d'angle mort intelligent) (selon modèles)
- Intelligent Emergency Braking (Freinage d'urgence intelligent) (AEB) (selon modèles)
- Intelligent Forward Collision Warning (I-FCW) (Avis de collision frontale intelligente) (selon modèles)

Reportez-vous à "Système d'Intelligent Lane Intervention (ILI) (Prévention de franchissement de ligne intelligente) (selon modèles)" (P.311), "Système de surveillance d'angle mort (BSW)/Système Intelligent Blind Spot Intervention (Contrôle d'angle mort intelligent) (selon modèles)" (P.281), "Système d'Intelligent Emergency Braking (Freinage d'urgence intelligent) (AEB) (selon modèles)" (P.397), "Intelligent Forward Collision Warning (I-FCW) (Avis de collision frontale intelligente) (selon modèles)" (P.390).

27. Avertissement [L'alimentation va se couper pour économiser la batterie]

Dans certaines conditions, cet avertissement peut s'afficher après que le bouton de démarrage a été mis sur ON pendant un certain laps de temps.

28. Avertissement [Alimentation coupée pour économiser la batterie]

Dans certaines conditions, cet avertissement peut s'afficher après que le contact a été automatiquement coupé pour économiser la batterie.

29. Avertissement [Desserer de frein de stationnement]

Cet avertissement s'affiche lorsque la pédale d'accélérateur est enfoncée et que la fonction de relâchement automatique du frein de stationnement électrique ne peut pas être utilisée. Desserrez le frein de stationnement électrique manuellement.

30-31. Indication [Position de conduite] (selon modèles)

Ces messages s'affichent lorsque les réglages du système de mémoire de position de conduite sont modifiés. (Reportez-vous à "Système de mémoire de position de conduite (selon modèles)" (P.192).)

32. Témoin [Sélect. mode cond.]

Lorsqu'un mode de conduite est sélectionné à l'aide du [Sélecteur de mode de conduite], le témoin de mode sélectionné s'affiche.

- [SPORT]
- [STANDARD]

- [ECO]

33. État [Capteurs de mouvement intérieur]

Cet écran vous permet d'activer ou de désactiver les [Capteurs de mouvement intérieur]. Utilisez la commande de défilement pour sélectionner l'option souhaitée.

(Reportez-vous à "[Système d'alarme] (selon modèles)" (P.116).)

34. État [Capteurs de mouvement intérieur activés]

Ce message s'affiche lorsque les capteurs de mouvement intérieur du système ont été activés dans le menu Réglages.

(Reportez-vous à "[Système d'alarme] (selon modèles)" (P.116).)

35. État [Capteurs de mouvement intérieur désactivés]

Ce message s'affiche lorsque les capteurs de mouvement intérieur du système ont été désactivés dans le menu Réglages.

(Reportez-vous à "[Système d'alarme] (selon modèles)" (P.116).)

36. Avertissement [Vérifiez la position du levier de vitesses]

Cet avertissement s'affiche lorsque le levier de changement de vitesses est maintenu sur une position autre que la position centrale.

Assurez-vous que le levier de changement de vitesses se trouve sur la position centrale.

Si l'avertissement apparaît lorsque le levier de changement de vitesses est placé sur la position

centrale, contactez immédiatement un concessionnaire NISSAN ou un atelier qualifié.

37. Avertissement [Enfoncer pédale frein] (selon modèles)

En cas d'arrêt du véhicule dans une pente abrupte et s'il risque de se déplacer vers l'arrière, même si le frein de stationnement électrique est serré. Appuyez sur la pédale de frein pour immobiliser le véhicule. (Reportez-vous à "Frein de stationnement électrique" (P.188).)

38. Indication [Enfoncer pédale frein] (selon modèles)

Ce message s'affiche si le conducteur tente de relâcher le frein de stationnement électrique manuellement, sans appuyer sur la pédale de frein. (Reportez-vous à "Frein de stationnement électrique" (P.188).)

39. Avertissement [Appuyez sur la pédale de frein pour empêcher le roulement]

Cet avertissement s'affiche et un signal sonore retentit en cas de déplacement du véhicule alors que la fonction de maintien de frein automatique est activée. Appuyez sur la pédale de frein pour immobiliser le véhicule. (Reportez-vous à "Maintien de frein automatique" (P.190).)

40. Indication [Maintien frein auto] [Attention Forte pente]

Ce témoin s'affiche et un signal sonore retentit lorsque la fonction de maintien de frein automatique est activée pendant que le véhicule se trouve sur une pente raide. Appuyez sur la pédale de frein pour immobiliser le véhicule. (Reportez-vous à "Maintien de frein automatique" (P.190).)

41. Indication [Maintien frein auto] [Forte pente Appuyez pédale de frein]

Ce message s'affiche et un signal sonore retentit si l'indication [Attention Forte pente] est apparu pendant plus de 3 minutes environ. Ensuite, le frein de stationnement est alors automatiquement serré et la force de freinage du maintien de frein automatique est relâchée, et le véhicule peut se déplacer ou rouler de façon inattendue. Appuyez sur la pédale de frein pour immobiliser le véhicule. (Reportez-vous à "Maintien de frein automatique" (P.190).)

42. Indication [Maintien frein auto] [Appuyez sur le frein pour actionner la commande]

Ce message s'affiche si vous appuyez sur la commande de maintien de frein automatique sans appuyer sur la pédale de frein pendant que la fonction de maintien de frein automatique est activée. Appuyez sur la pédale de frein et appuyez sur la commande pour désactiver le maintien de frein automatique. (Reportez-vous à "Maintien de frein automatique" (P.190).)

43. Avertissement [Entretien filtre échappement Voir manuel conducteur] (selon modèles)

Votre véhicule peut aussi être équipé d'un filtre à particules pour moteur à essence (GPF). Dans certaines conditions de conduite défavorables, le GPF risque d'être saturé ou bouché car ces conditions de conduite empêchent la régénération automatique du filtre. Dans ce cas, un message d'avertissement (selon modèles) s'affiche sur l'écran d'informations du véhicule. Pour plus de

détails, reportez-vous à "Filtre à particules pour moteur à essence (GPF) (selon modèles)" (P.268).

44. Avertissement [Passer P]

Cet avertissement s'affiche lorsque la portière conducteur est ouverte alors que le levier de vitesses est placé sur une position autre que P (stationnement).

Si cet avertissement apparaît, appuyez sur la commande de position P pour engager la position P (stationnement).

Un témoin d'avertissement sonore intérieur retentit également. (Reportez-vous à "Bouton poussoir de démarrage" (P.270).)

45. Avertissement [Mode Acheminement activé Pousser le fusible de stockage] (selon modèles)

Cet avertissement peut apparaître si l'interrupteur de stockage étendu n'est pas enfoncé. Lorsque cet avertissement s'affiche, appuyez sur l'interrupteur de stockage étendu pour désactiver l'avertissement. (Reportez-vous à "Fusibles" (P.503).)

46. Avertissement [Défaillance gestion batterie Faire service maint]

Cet avertissement s'affiche si une défaillance du système de gestion de batterie est détectée. Faites vérifier le système. Il est recommandé de contacter un concessionnaire NISSAN ou un atelier qualifié pour procéder à cet entretien.

47-50. Avertissement moteur (selon modèles)

Des dysfonctionnements ou une température élevée du moteur entraînent l'affichage de ces messages d'avertissement. Pour plus de détails, reportez-vous à "Si votre véhicule surchauffe" (P.472).

51. Avertissement [Arrêter véhicule en toute sécurité]

Cet avertissement s'affiche lorsque le système détecte que le véhicule recule sur une pente ascendante avec le levier de vitesses en position D (conduite), ou qu'il avance sur une pente descendante avec le levier de vitesses en position R (marche arrière). Le système e-POWER peut caler, donc arrêtez le véhicule en appuyant sur la pédale de frein.

52. Avertissement [Veillez serrer le frein de stationnement]

Cet avertissement s'affiche si un dysfonctionnement se produit dans le système de commande de passage électrique des vitesses. Contactez un concessionnaire NISSAN ou un atelier qualifié dès que possible. Lorsque le véhicule est garé, assurez-vous que le frein de stationnement est serré pendant que le bouton de démarrage est sur ON. Si le frein de stationnement n'est pas serré, le bouton de démarrage ne doit pas être placé sur OFF.

53. Avertissement [Erreur du système de contrôle dynamique Consulter le manuel]

Cet avertissement s'affiche si le module de commande du châssis détecte un dysfonctionnement au niveau du système de commande du

châssis. Faites vérifier le système. Il est recommandé de vous rendre chez un concessionnaire NISSAN ou un atelier qualifié pour procéder à cet entretien. (Reportez-vous à "Contrôle dynamique" (P.454).)

54. Avertissement [Défaillance T/M Faire service maint]

Cet avertissement s'affiche si un dysfonctionnement se produit dans le système de commande de passage électrique des vitesses.

Contactez un concessionnaire NISSAN ou un atelier qualifié dès que possible.

Étant donné que la position de changement de vitesse peut ne pas être commutée immédiatement, maintenez le levier de changement de vitesses dans cette position et confirmez que la position de changement de vitesse a été commutée, puis relâchez le levier de vitesse.

Si le véhicule n'applique pas automatiquement la position P (stationnement) lorsque le bouton de démarrage est placé en position OFF, appuyez sur la commande de position P lors du stationnement du véhicule, puis vérifiez que le témoin de rapport enclenché est P sur l'écran d'informations du véhicule.

55. Avertissement [Contrôle temporaire de l'énergie activé]

Cet avertissement s'affiche quand le témoin lumineux de limitation de puissance s'allume. Si cet avertissement s'affiche, la performance d'accélération est temporairement réduite dans certaines circonstances.

Cet avertissement apparaît également si la pédale d'accélérateur est enfoncée lorsque le véhicule est

à l'arrêt et que le levier de vitesses est placé sur la position N (point mort).

56. Avertissement [Défaut moteur. Puissance limitée. Effectuez l'entretien maintenant]

Cet avertissement apparaît si un dysfonctionnement se produit au niveau du moteur. La puissance du moteur est réduite pour protéger le moteur de tout autre dommage. Contactez un concessionnaire NISSAN ou un atelier qualifié dès que possible.

57. Avertissement [Défaut système e-POWER Puissance réduite]

Cet avertissement apparaît en cas de dysfonctionnement du système e-POWER et de réduction de la puissance fournie au moteur électrique. Le message affiché diffère selon l'état de dysfonctionnement du système. Veillez à suivre les instructions affichées.

58. Avertissement [Syst e-POWER désactivé Arrêt en lieu sûr]

Cet avertissement s'affiche lorsque le système e-POWER est désactivé en raison d'une erreur pendant la conduite.

Contactez un concessionnaire NISSAN ou un atelier qualifié.

59. Avertissement [Défaut e-Power Redém imp après coupure contact]

Cet avertissement s'affiche lorsqu'il est impossible de redémarrer le système e-POWER en raison d'une erreur. Contactez immédiatement un concessionnaire NISSAN ou un atelier qualifié.

60. Avertissement [Défaut système e-Power Puissance réduite Arrêt en lieu sûr]

Cet avertissement apparaît en cas de dysfonctionnement du système e-POWER et de réduction de la puissance fournie au moteur électrique. Le message affiché diffère selon l'état de dysfonctionnement du système. Veillez à suivre les instructions affichées.

61. Avertissement [Entretien système e-POWER Serrez frein stat]

Ce message s'affiche lorsque le système e-POWER est arrêté car une erreur s'y est produite alors que le véhicule est à l'arrêt. Contactez immédiatement un concessionnaire NISSAN ou un atelier qualifié.

62. Avertissement [Défaut système e-POWER Arrêt en lieu sûr]

Cet avertissement apparaît en cas de dysfonctionnement du système e-POWER et de réduction de la puissance fournie au moteur électrique. Le message affiché diffère selon l'état de dysfonctionnement du système. Veillez à suivre les instructions affichées.

63. Avertissement [Faire entr syst e-POWER]

Cet avertissement s'affiche si un dysfonctionnement se produit dans le système e-POWER. Contactez immédiatement un concessionnaire NISSAN ou un atelier qualifié.

64. Avertissement [Syst e-POWER désactivé]

Cet avertissement s'affiche lorsque le système e-POWER est désactivé en raison d'une erreur alors que le véhicule est à l'arrêt.

Contactez un concessionnaire NISSAN ou un atelier qualifié.

65-70. Avertissements du mode EV

Ces avertissements s'affichent lorsque les conditions d'utilisation du mode EV électrique ne sont pas remplies. Le message affiché diffère selon l'état du système. Pour utiliser le mode EV, corrigez la condition ou attendez jusqu'à ce que l'avertissement disparaisse, puis appuyez sur la commande de mode EV. Si l'avertissement persiste, faites vérifier le système au plus tôt par un concessionnaire NISSAN ou un atelier qualifié.

71. Avertissement [Surchauffe Arrêter véhicule Consulter manuel]

Cet avertissement apparaît lorsque la température du liquide de refroidissement moteur est extrêmement élevée.

PRECAUTION













































































- **Si cet avertissement apparaît lorsque le bouton de démarrage est sur ON, arrêtez le véhicule prudemment, dès que possible.**
- **Si vous continuez à utiliser le véhicule en cas de surchauffe, le moteur risque d'être endommagé sérieusement. Reportez-vous à "Si votre véhicule surchauffe" (P.472) pour plus de détails sur la procédure immédiate requise.**

72. Avertissement Défaill. Syst. e-Pedal !

Cet avertissement apparaît lorsque le système e-Pedal Step ne fonctionne pas correctement. Faites

vérifier le système au plus tôt par un concessionnaire NISSAN ou un atelier qualifié.

MESSAGES D'AVERTISSEMENT ET D'INDICATION RELATIFS AUX AIDES À LA CONDUITE DE L'ÉCRAN D'INFORMATIONS DU VÉHICULE

 Avertissement  Indisponible Dysfonctionnement  Fermer	1	 Avertissement  Anomalie Consulter le manuel du conducteur  Fermer	8	 Temporairement désactivé Radar avant obstrué  Fermer	15	 Indisponible Chaussée glissante  Fermer	22	 Indisponible : caméra obstruée  Fermer	29
 Avertissement  Indisponible Dysfonctionnement  Fermer	2	 Avertissement  Anomalie Consulter le manuel du conducteur  Fermer	9	 Temporairement désactivé Radar avant obstrué  Fermer	16	 Indisponible Chaussée glissante  Fermer	23	 Indisponible : caméra obstruée  Fermer	30
 Avertissement  Indisponible Dysfonctionnement  Fermer	3	 Indisponible Température habitacle élevée  Fermer	10	Assistance de direction Non disponible Voie non détectée  Fermer	17	 Indisponible Chaussée glissante  Fermer	24	 Non disponible Mauvaise visibilité  Fermer	31
 Indisponible Dysfonctionnement  Fermer	4	 Indisponible Température habitacle élevée  Fermer	11	 Actuellement indisponible  Fermer	18	 Indisponible Chaussée glissante  Fermer	25	 Indisponible Frein de stationnement serré  Fermer	32
 Avertissement  Indisponible Dysfonctionnement  Fermer	5	 Indisponible Température habitacle élevée  Fermer	12	 Actuellement indisponible  Fermer	19	 Indisponible Radar latéral obstrué  Fermer	26	 Non disponible Ceinture de sécurité détachée  Fermer	33
 Avertissement  Anomalie  Fermer	6	 Temporairement désactivé Radar avant obstrué  Fermer	13	 Actuellement indisponible  Fermer	20	 Indisponible Radar latéral obstrué  Fermer	27	 Avertissement  Enfoncer pédale frein	34
 Avertissement  Anomalie  Fermer	7	 Temporairement désactivé Radar avant obstrué  Fermer	14	 Actuellement indisponible  Fermer	21	 Indisponible Radar latéral obstrué  Fermer	28	 Indisponible Système désactivé  Fermer	35

MNIC4368

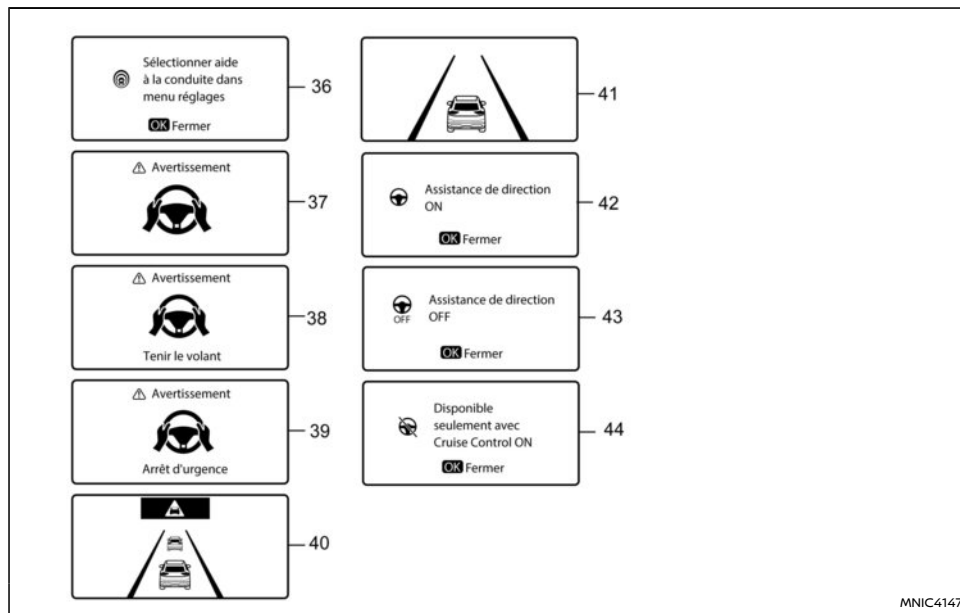

1-5. Avertissement [Indisponible] [Dysfonctionnement]

Cet avertissement s'affiche en cas de dysfonctionnement de l'un ou de plusieurs des systèmes suivants.

- Système d'avertissement de franchissement de ligne (LDW) (selon modèles)

- Système Intelligent Lane Intervention (Prévention de franchissement de ligne intelligente) (selon modèles)
- Surveillance d'angle mort (BSW) (selon modèles)
- Intelligent Blind Spot Intervention (Contrôle d'angle mort intelligent) (selon modèles)

- ProPILOT Assist (selon modèles)
- Régulateur de vitesse intelligent (ICC) (selon modèles)
- Emergency Lane Assist (Assistance au changement de voie d'urgence) (ELA) (selon modèles)

Si l'avertissement reste affiché, faites vérifier le système. Il est recommandé de vous rendre chez un concessionnaire NISSAN ou un atelier qualifié pour procéder à cet entretien.

6-7. Avertissement [Anomalie]

Cet avertissement s'affiche en cas de dysfonctionnement des systèmes suivants.

- Système d'alerte de trafic transversal arrière (RCTA) (selon modèles)
- Intelligent Emergency Braking (Freinage d'urgence intelligent) (AEB) (selon modèles)

Si l'avertissement reste affiché, faites vérifier le système. Il est recommandé de vous rendre chez un concessionnaire NISSAN ou un atelier qualifié pour procéder à cet entretien.

8-9. Avertissement [Anomalie Consulter le manuel du conducteur] (selon modèles)

Cet avertissement s'affiche en cas de dysfonctionnement des systèmes suivants.

- Reconnaissance des panneaux de signalisation (TSR) (selon modèles)
- Freinage automatique arrière (RAB) (selon modèles)

Si l'avertissement reste affiché, faites vérifier le système. Il est recommandé de vous rendre chez

un concessionnaire NISSAN ou un atelier qualifié pour procéder à cet entretien.

10-12. Avertissement [Indisponible Température habitacle élevée]

Cet avertissement apparaît si la température à l'intérieur du véhicule a atteint un niveau tellement élevé que les capteurs des systèmes suivants n'est plus à même de fonctionner de manière fiable.

- Système d'avertissement de franchissement de ligne (LDW) (selon modèles)
- Système Intelligent Lane Intervention (Prévention de franchissement de ligne intelligente) (selon modèles)
- Intelligent Blind Spot Intervention (Contrôle d'angle mort intelligent) (selon modèles)
- Système de conduite assistée (selon modèles)

Une fois la température de l'habitacle revenue à un niveau normal, l'avertissement disparaît.

Si l'avertissement reste affiché, faites vérifier le système. Il est recommandé de vous rendre chez un concessionnaire NISSAN ou un atelier qualifié pour procéder à cet entretien.

13-16. Avertissement [Temporairement désactivé Radar avant obstrué]

Si la surface du capteur radar avant à l'avant du véhicule est couverte de saleté ou est obstruée, rendant la détection d'un véhicule situé devant impossible, le système suivant est automatiquement désactivé.

- Régulateur de vitesse intelligent (ICC) (système ProPILOT Assist) (selon modèles)

- Intelligent Emergency Braking (Freinage d'urgence intelligent) (AEB) (selon modèles)
- Emergency Lane Assist (Assistance au changement de voie d'urgence) (ELA) (selon modèles)
- Régulateur de vitesse intelligent (ICC) (selon modèles)

Si le message d'avertissement apparaît, garez le véhicule dans un lieu sûr et arrêtez le système e-POWER.

Vérifiez si la zone du capteur est obstruée. Si la zone du capteur est obstruée, retirez l'objet provoquant l'obstruction. Redémarrez le système e-POWER. Si le message d'avertissement reste affiché, faites vérifier le système. Il est recommandé de vous rendre chez un concessionnaire NISSAN ou un atelier qualifié pour procéder à cet entretien.

17. Indication [Assistance de direction Non disponible Voie non détectée] (selon modèles)

Ce message peut s'afficher lorsque le système de conduite assistée est activé. Le système de conduite assistée est automatiquement désactivé lorsque les marquages de la voie de circulation ne peuvent pas être correctement détectés pendant un certain temps en raison de la présence d'éléments tels que : trace de neige, reflet de l'éclairage par temps pluvieux ou quelques lignes de marquage peu claires.

Si vous voulez utiliser à nouveau le système de conduite assistée, désactivez le système ProPILOT Assist et réactivez-le lorsque les marquages de voie sont clairement visibles.

18-21. Avertissement [Actuellement indisponible]

Cet avertissement s'affiche lorsque le système Intelligent Lane Intervention (ILI) (Prévention de franchissement de ligne intelligente), Intelligent Blind Spot Intervention (Contrôle d'angle mort intelligent) (selon modèles) ou Régulateur de vitesse intelligent (ICC) (selon modèles) est indisponible dans les conditions suivantes :

- Le programme électronique de stabilité (ESP) est désactivé

22-25. Avertissement [Indisponible Chaussée glissante] (selon modèles)

Ce message s'affiche lorsque les systèmes suivants sont indisponibles car la route est glissante.

- Système Intelligent Lane Intervention (Prévention de franchissement de ligne intelligente) (selon modèles)
- Intelligent Blind Spot Intervention (Contrôle d'angle mort intelligent) (selon modèles)
- Régulateur de vitesse intelligent (ICC) (selon modèles)
- ProPILOT Assist (selon modèles)

26-28. [Indisponible Radar latéral obstrué] (selon modèles)

Ce message s'affiche lorsque les systèmes suivants sont indisponibles en raison de la détection d'une obstruction de radar.

- Surveillance d'angle mort (BSW) (selon modèles)
- Intelligent Blind Spot Intervention (Contrôle d'angle mort intelligent) (selon modèles)

- Système d'alerte de trafic transversal arrière (RCTA) (selon modèles)
- Emergency Lane Assist (Assistance au changement de voie d'urgence) (ELA) (selon modèles)

29-30. Indication [Indisponible Caméra obstruée] (selon modèles)

Ce message peut s'afficher quand la Conduite assistée et/ou l'Assistance au changement de voie d'urgence (ELA) est activée.

Dans les conditions suivantes, la Conduite assistée et/ou l'Assistance au changement de voie d'urgence (ELA) est automatiquement désactivée.

- La surface de la caméra du pare-brise est embuée ou couverte de saleté, de gouttes d'eau, de givre, de neige, etc.
- Une lumière forte, par exemple, les rayons du soleil ou les feux de route des véhicules circulant en sens inverse, pénètre dans la caméra avant.

31. Indication [Non disponible Mauvaise visibilité] (selon modèles)

Ce message peut s'afficher lorsque le système de conduite assistée est activé.

Dans les conditions suivantes, le système de conduite assistée est automatiquement désactivé :

- Lorsque les essuies-glaces (HI) sont activés.
- Lorsque les marquages de la voie de circulation ne peuvent pas être correctement détectés pendant un certain temps en raison de la présence d'éléments tels que : trace de neige, reflet de l'éclairage par temps pluvieux ou quelques lignes de marquage peu claires.

Si vous voulez utiliser à nouveau le système de conduite assistée, désactivez le système ProPILOT Assist et réactivez-le lorsque les marquages de voie sont clairement visibles.

32. Indication [Indisponible Frein de stationnement serré] (selon modèles)

Ce message peut s'afficher lorsque le système de régulateur de vitesse intelligent (ICC) est activé.

Dans les conditions suivantes, le système ICC est automatiquement désactivé :

- Le frein de stationnement électrique est activé. Le système ci-dessus ne peut pas être utilisé lorsque le frein de stationnement électrique est activé.

33. Indication [Indisponible Ceinture de sécurité détachée] (selon modèles)

Ce message peut s'afficher lorsque le système de régulateur de vitesse intelligent (ICC) est activé.

Dans les conditions suivantes, le système ICC est automatiquement désactivé :

- Lorsque la ceinture de sécurité du conducteur n'est pas attachée.

Le système ICC ne peut pas être utilisé si la ceinture de sécurité du conducteur n'est pas attachée.

34. Indication [Enfoncer pédale de frein] (selon modèles)

Ce message peut s'afficher lorsque le ProPILOT Assist, système de régulateur de vitesse intelligent (ICC), est activé et dans les conditions suivantes :

- Lorsque le véhicule est arrêté par le système ProPILOT Assist, la portière conducteur est ouverte mais le frein de stationnement électrique n'a pas été activé.

Appuyez immédiatement sur la pédale de frein.

35. Avertissement [Indisponible Système désactivé]

Cet avertissement s'affiche si le système RCTA est désactivé. Reportez-vous à "Système d'alerte de trafic transversal arrière (RCTA) (selon modèles)" (P.294).

36. Avertissement [Sélectionner aide à la conduite dans menu réglages]

Cet avertissement s'affiche si aucune fonction d'aide au conducteur n'est activée.

37-39 Avertissement de détection des mains (selon modèles)

Cet avertissement peut s'afficher lorsque le système de conduite assistée est activé et dans les conditions suivantes :

- Lorsque vous ne tenez pas le volant
 - Lorsqu'il n'y a aucun actionnement du volant
- Tenez le volant immédiatement. Lorsqu'une manœuvre de la direction est détectée, l'avertissement se désactive. Pour plus d'informations, reportez-vous à "ProPILOT Assist (selon modèles)" (P.347).

40. Avertissement du système Intelligent Emergency Braking (Freinage d'urgence intelligent) (selon modèles)

Cet avertissement s'affiche et un avertissement sonore retentit lorsque le système Intelligent

Emergency Braking (Freinage d'urgence intelligent (AEB)) détecte la possibilité d'une collision avant.

Reportez-vous à "Système d'Intelligent Emergency Braking (Freinage d'urgence intelligent (AEB)) (selon modèles)" (P.397).

41. Indication du système Intelligent Emergency Braking (Freinage d'urgence intelligent (AEB)) (selon modèles)

Cet écran apparaît pour indiquer l'état du système Intelligent Emergency Braking (Freinage d'urgence intelligent (AEB)).

Reportez-vous à "Système d'Intelligent Emergency Braking (Freinage d'urgence intelligent (AEB)) (selon modèles)" (P.397).

42-43. Indication de conduite assistée (selon modèles)

Ce message s'affiche lorsque le système de conduite assistée est activé ou désactivé.

Reportez-vous à "ProPILOT Assist (selon modèles)" (P.347).

44. Indication [Disponible seulement avec Cruise Control ON] (selon modèles)

Ce message s'affiche après avoir appuyé sur la commande de conduite assistée alors que le régulateur de vitesse n'est pas activé.

Reportez-vous à "ProPILOT Assist (selon modèles)" (P.347).

HORLOGE ET TEMPÉRATURE D'AIR EXTÉRIEUR

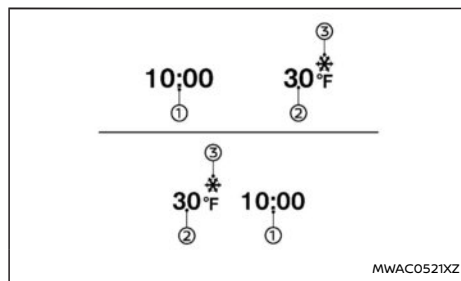

L'horloge (1) et la température d'air extérieur (2) s'affichent sur la partie supérieure de l'écran d'informations du véhicule.

Horloge

Pour le réglage de la montre, reportez-vous à "Radio FMAM (avec DAB) (selon modèles)" (P.230) ou au manuel de l'utilisateur de NissanConnect (selon modèles), fourni séparément.

Température extérieure (°C ou °F)

La température extérieure est affichée en °C ou °F dans une plage allant de -40 à 60°C (-40 à 140°F).

Le mode de température extérieure comprend une fonction d'avertissement de température basse. Si la température extérieure est inférieure à 3 °C (37 °F), le témoin (3) s'affiche.

Le capteur de température extérieure est situé à l'avant du radiateur. Le capteur peut être influencé par la chaleur de la route ou du moteur, par le sens

du vent et par d'autres facteurs liés aux conditions de conduite. L'affichage peut donc indiquer une valeur différente de la température extérieure réelle ou de la température affichée sur les panneaux et autres affichages.

[AFFICHAGE TÊTE HAUTE] (selon modèles)

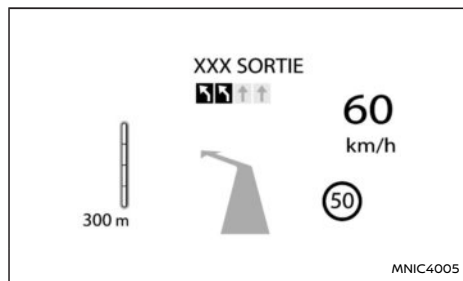

⚠ ATTENTION

- Un mauvais réglage de la luminosité et de la position de l'image affichée peut empêcher le conducteur de voir à travers le pare-brise, ce qui pourrait entraîner un accident et des blessures graves voire mortelles.
- N'utilisez pas l'affichage tête haute] (HUD)

pendant de longues période car cela peut vous empêcher de voir les autres véhicules, les piétons ou les objets, ce qui pourrait entraîner un accident et des blessures graves voire mortelles.

L'affichage tête haute] (HUD) peut afficher une ou plusieurs des fonctionnalités suivantes :

- Vitesse du véhicule
- [Navigation]
- [Assistance]
- [Indication vitesse]
- [Audio]
- [Téléphone]

NOTE :

- Ne placez aucun type de liquide sur ou à proximité du projecteur. L'équipement risquerait de ne pas fonctionner correctement.



- Ne touchez aucune pièce interne du projecteur. L'équipement risquerait de ne pas fonctionner correctement.

- Pour éviter des éraflures sur le verre du projecteur, ne placez aucun objet tranchant sur ou à proximité de l'ouverture du projecteur.
- Ne placez aucun objet sur le tableau de bord qui pourrait obstruer l'écran du HUD.
- Si vous portez des lunettes de soleil polarisées, l'affichage devient difficilement lisible. Augmentez la luminosité du HUD sur l'écran d'informations du véhicule ou retirez vos lunettes de soleil.
- En fonction des conditions météorologiques (pluie, neige, plein soleil, etc.), l'affichage peut être difficilement visible.
- Pour le nettoyer, utilisez un chiffon doux, propre et sec. Si cela ne suffit pas, utilisez un chiffon doux, propre et sec, humidifié avec de l'eau, puis utilisez un chiffon doux, propre et sec. N'utilisez jamais de chiffon rugueux, d'alcool, d'essence, de diluant, de solvant ou de serviettes en papier imprégnées d'agents nettoyants chimiques. Ces éléments risqueraient de rayer ou de décolorer la lentille du projecteur. N'aspergez pas de liquides tels que de l'eau sur la lentille du projecteur. Toute aspersion de liquide provoquerait un dysfonctionnement du système.
- Si l'image affichée est déformée, il est recommandé de faire vérifier le système par un concessionnaire NISSAN ou un atelier qualifié.
- Le HUD est équipé d'un pare-brise spécial permettant d'afficher clairement l'image. Si votre pare-brise doit être remplacé, ce rem-

placement doit être effectué par un concessionnaire NISSAN.

COMMENT UTILISER LE HUD

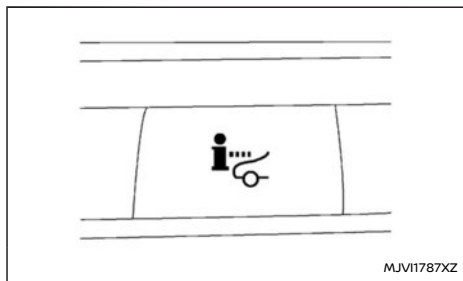

Pour activer le HUD, appuyez sur la commande HUD. Pour désactiver le HUD, appuyez à nouveau sur la commande.

Si le HUD est désactivé, il reste désactivé même si le véhicule est redémarré.

Les réglages suivants peuvent être modifiés dans l'écran d'informations du véhicule :

- [Luminosité]
- [Hauteur]
- [Rotation]
- [Choix du contenu]
 - [Navigation] (selon modèles)
 - [Assistance]
 - [Indication vitesse]
 - [Audio]

– [Téléphone]

- Réinitialiser

Pour de plus amples informations, reportez-vous à "[Réglages]" (P.111).

NOTE :

Des informations d'urgence peuvent s'afficher même si le HUD est désactivé. Pour de plus amples informations, reportez-vous à "Liaison Aides à la conduite/Navigation/Panneau de signalisation/Audio/Téléphone" (P.135).

Ce produit inclut le logiciel suivant.

- (1) Panasonic Corporation ou logiciel développé pour Panasonic Corporation
- (2) Logiciel tiers fourni par licence à Panasonic Corporation
- (3) Logiciel libre

En ce qui concerne (3) les logiciels libres, il s'agit des logiciels libres (OSS), y compris divers logiciels auxquels s'appliquent les informations relatives aux licences.

Consultez le site Internet de la licence à l'adresse suivante : <http://car.panasonic.jp/oss/i02ln39>

Luminosité de l'affichage

La luminosité de l'affichage peut être contrôlée sur l'écran d'informations du véhicule. La luminosité est également réglée automatiquement en fonction de la luminosité de l'éclairage ambiant extérieur.

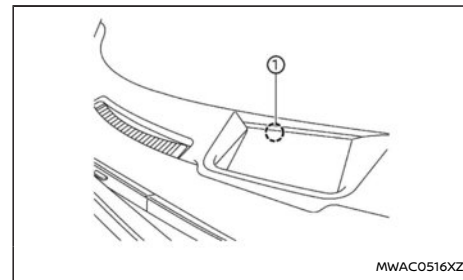

NOTE :

- Le HUD comporte un capteur intégré ① qui contrôle la luminosité de l'image affichée. Si vous bloquez le capteur avec un objet, l'affichage s'obscurcit et devient difficilement visible.
- N'appliquez pas de lumière forte sur le capteur du HUD. Cela risquerait de provoquer un dysfonctionnement.

LIAISON AIDES À LA CONDUITE/NAVIGATION/PANNEAU DE SIGNALISATION/AUDIO/TÉLÉPHONE

Le HUD affiche des informations relatives aux aides à la conduite et à la navigation.

L'affichage des aides à la conduite affiche des situations d'avertissement pour les systèmes suivants :

- Intelligent Emergency Braking (Freinage d'urgence intelligent (AEB))

COMMANDE D'ESSUIE-GLACE ET DE LAVE-VITRE

- Intelligent Forward Collision Warning (I-FCW) (Avis de collision frontale intelligent)
- Avertissement de franchissement de ligne (LDW)
- Intelligent Lane Intervention (ILI) (Prévention de franchissement de ligne intelligente)
- Avertissement de maintien des mains sur le volant (pour les véhicules avec ProPILOT Assist) (selon modèles)
- Maintien de voie (ELA)

L'affichage de liaison du système de navigation affiche les éléments suivants :

- Noms des intersections
- Flèches indiquant le changement de direction
- Distance jusqu'à la prochaine intersection
- Indicateur de voie recommandée

L'affichage de liaison du système de reconnaissance des panneaux de signalisation (TSR) affiche les éléments suivants :

- Panneau de limitation de vitesse

L'affichage de liaison du système audio affiche les éléments suivants :

- Chansons
- Stations de radio

L'affichage de liaison du téléphone affiche les éléments suivants :

- Nom ou numéro de téléphone de la personne qui appelle

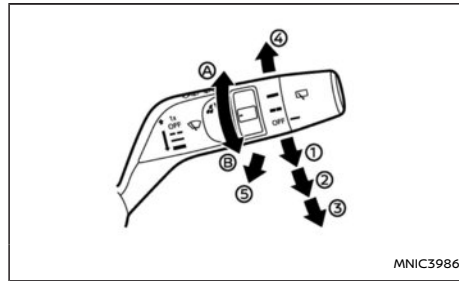

Type A (sans mode <AUTO>)

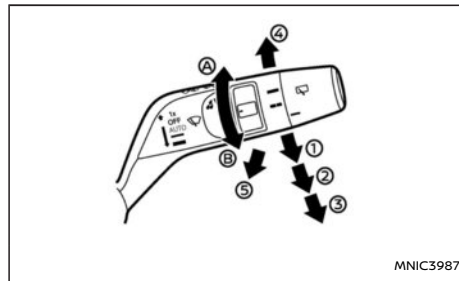

Type B (avec mode <AUTO>)

PARE-BRISE

⚠ ATTENTION

Lorsque la température est négative, le liquide de lave-vitres risque de geler sur le pare-brise et de réduire la visibilité. Réchauffez le pare-brise à l'aide du désembueur avant de le nettoyer.

PRECAUTION

- N'ouvrez/ne relâchez pas le capot lorsque les bras d'essuie-glaces avant sont levés par rapport à leur position d'origine.
- N'actionnez pas le lave-vitre de manière continue pendant plus de 15 secondes.
- N'actionnez pas le lave-vitre lorsque son réservoir est vide ou que le liquide qu'il contient est gelé.

L'essuie-glace et le lave-vitre de pare-brise fonctionnent lorsque le bouton de démarrage est mis sur ON.

Fonctionnement de l'essuie-glace

Levez ou baissez le levier afin d'actionner l'essuie-glace aux vitesses suivantes :

- ① : **Intermittent** (■ ■) – Type A ou **<AUTO>** – Type B (selon modèles) active le système d'essuie-glaces automatiques à détecteur de pluie. (Reportez-vous à "Détecteur de pluie (selon modèles)" (P.137).)
 - La vitesse de balayage intermittent peut être réglée en tournant la bague vers l'avant Ⓐ (plus lent) ou vers l'arrière Ⓑ (plus rapide).
 - La vitesse de balayage varie en fonction de la vitesse du véhicule en position **<AUTO>**. Par exemple, lorsque la vitesse du véhicule est élevée, le balayage intermittent est alors plus rapide.
- ② : **Bas** (■) – pour un fonctionnement continu à vitesse lente.

- ③ : **Fort** ()- pour un fonctionnement continu à vitesse élevée.
- ④ : - pour un seul balayage.

Fonctionnement du lave-vitre

Pour activer le lave-vitre, tirez le levier vers vous ⑤.

Système de séchage du pare-brise par balayage intermittent de l'essuie-glace (selon modèles):

L'essuie-glace est également actionné une fois toutes les 3 secondes environ, après utilisation du lave-vitre. Ceci permet d'essuyer le liquide de lave-vitre qui a coulé sur le pare-brise.

Détecteur de pluie (selon modèles)

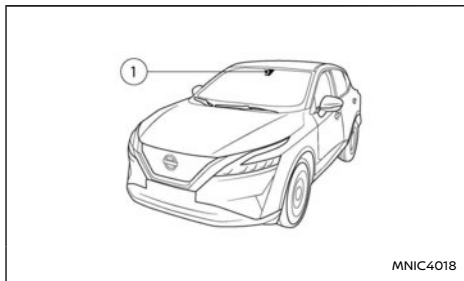

Le capteur ① du système d'essuie-glaces automatiques à détecteur de pluie situé sur la partie supérieure du pare-brise, devant le rétroviseur intérieur, peut activer automatiquement les essuie-glaces et régler la vitesse de balayage selon l'intensité de la pluie et la vitesse du véhicule lorsque le levier est placé sur la position <AUTO>.

La sensibilité peut être réglée en tournant la bague de la commande d'essuie-glace vers l'avant (A) – peu sensible, ou vers l'arrière (B) – plus sensible.

NOTE :

- **Assurez-vous de désactiver le système d'essuie-glaces automatiques à détecteur de pluie lorsque le véhicule se trouve dans un centre de lavage.**
- **Le fait de laisser le levier sur la position <AUTO> ne causera aucun dommage au système de détecteur de pluie, bien qu'une activation occasionnelle inattendue des essuie-glaces risque de se produire.**
- **Si vous laissez la commande sur la position <AUTO>, les essuie-glaces peuvent s'activer de manière inattendue lorsque le pare-brise au niveau de l'emplacement du détecteur de pluie est couvert de poussière, d'empreintes de doigts, d'un film d'huile ou d'insectes. Les essuie-glaces peuvent également s'activer lorsque des gaz d'échappement ou de l'humidité affectent le fonctionnement du détecteur de pluie.**
- **Ne touchez pas et ne couvrez pas la partie du pare-brise où le détecteur de pluie est situé. Les essuie-glaces peuvent s'activer de manière inattendue lorsque la commande d'essuie-glaces est placée sur la position <AUTO> et que le bouton de démarrage est mis sur ON. Ceci peut causer des blessures ou endommager un essuie-glace.**

LUNETTE ARRIÈRE

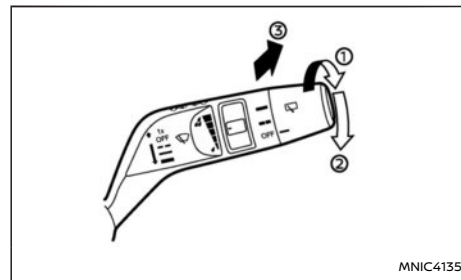

⚠ ATTENTION

Il est possible que le liquide de lave-vitre givre sur la lunette arrière et gêne votre visibilité lorsque la température est proche de zéro. Réchauffez la lunette arrière à l'aide du désembuage de lunette arrière avant d'utiliser l'essuie-glace arrière.

PRECAUTION

- **N'actionnez pas le lave-vitre de manière continue pendant plus de 15 secondes.**
- **N'actionnez pas le lave-vitre lorsque son réservoir est vide ou que le liquide qu'il contient est gelé.**

L'essuie-glace et le lave-vitre de Lunette arrière fonctionnent lorsque le bouton de démarrage est mis sur ON.

PARE-BRISE CHAUFFANT THERMACLEAR (selon modèles)

Fonctionnement de l'essuie-glace

Tournez la commande dans le sens des aiguilles d'une montre vers la position de fonctionnement intermittent (■ ■, ①) ou la position de fonctionnement continu (■ ■ ■, ②) de l'essuie-glace.

Pour arrêter le fonctionnement de l'essuie-glace, ramenez la commande sur la position OFF.

Fonctionnement du lave-vitre:

Pour activer le lave-vitre, poussez le levier vers l'avant du véhicule ③ jusqu'à ce que la quantité souhaitée de liquide de lave-vitre se trouve sur la lunette arrière. L'essuie-glace effectue automatiquement plusieurs balayages.

Système de séchage du pare-brise par balayage intermittent de l'essuie-glace (selon modèles):

L'essuie-glace est également actionné une fois toutes les 3 secondes environ, après utilisation du lave-vitre. Ceci permet d'essuyer le liquide de lave-vitre qui a coulé sur le pare-brise.

Le mode peut être désactivé. Pour plus de détails, reportez-vous à "Écran d'informations du véhicule" (P.107).

Fonction de synchronisation (selon modèles)

Lorsque la commande d'essuie-glace de pare-brise est placée sur la position de balayage intermittent ou <AUTO> (selon modèles), position de vitesse lente ou rapide, le fait d'engager la position R (marche arrière) actionne l'essuie-glace de lunette arrière.

Le mode peut être désactivé. Pour plus de détails, reportez-vous à "Écran d'informations du véhicule" (P.107).

NOTE :

Sur la position <AUTO> (selon modèles), l'essuie-glace arrière n'est pas actionné lorsque le véhicule est placé sur la position R (marche arrière). Il attend que les essuie-glaces avant aient effectué un premier balayage.

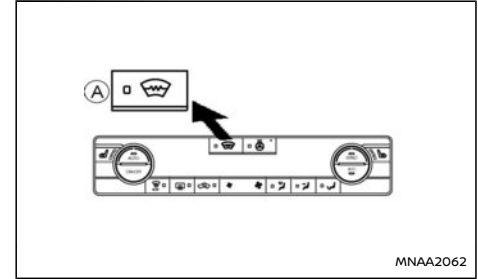

Système de climatisation automatique

- Ⓐ Activation/désactivation du pare-brise chauffant ThermoClear

Pour désembuer/dégivrer le pare-brise, démarrez le système e-POWER et appuyez sur la touche ThermoClear Ⓐ. Le témoin s'allume. Appuyez à nouveau sur la touche pour désactiver le système ThermoClear.

Si la température ambiante est inférieure à +5°C, le système ThermoClear se désactive automatiquement après environ 8 minutes. Si la température ambiante est supérieure à +5°C, il se désactive après environ 30 secondes. Si le pare-brise est dégagé avant cela, appuyez à nouveau sur la touche pour désactiver le système ThermoClear.

NOTE :

- La position de la commande (selon modèles) peut varier légèrement des illustrations ci-dessus en fonction des spécifications du véhicule.

COMMANDE DE DÉSEMBUAGE

- Le système ThermaClear ne peut être activé que lorsque le système e-POWER tourne.
- Avant d'activer le système ThermaClear, assurez-vous de retirer les surplus de neige/glace du pare-brise
- Les conducteurs électriques incrustés dans le pare-brise fournissent la chaleur au pare-brise. Si des dommages se produisent au niveau du pare-brise, faites vérifier le système ThermaClear par un concessionnaire NISSAN ou un atelier qualifié.
- Les performances du pare-brise chauffant ThermaClear risquent d'être réduites ou désactivées afin de préserver la batterie. Il ne s'agit pas d'un dysfonctionnement.
- NISSAN recommande d'utiliser le système ThermaClear pour faciliter le désembuage du pare-brise. Pour de plus amples informations, reportez-vous à "Chauffage et climatisation" (P.220).

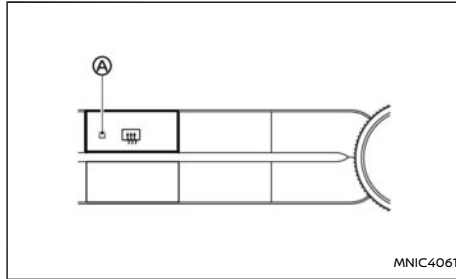

Type A

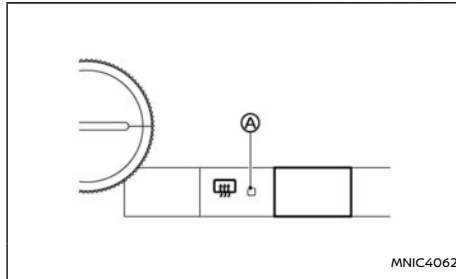

Type B

La commande de désembuage de lunette arrière fonctionne uniquement lorsque le système e-POWER est en marche.

Le désembuage est utilisé pour réduire l'humidité, la buée ou le givre sur la surface de la lunette arrière et des rétroviseurs extérieurs (selon modèles), afin d'améliorer la visibilité arrière.

Lorsque la commande de désembuage est enfon-

cée, le témoin lumineux  s'allume et le désembuage fonctionne pendant environ 20 minutes. Une fois ce laps de temps écoulé, le désembuage se désactive automatiquement.

Pour désactiver le désembuage manuellement, appuyez à nouveau sur la commande de désembuage.

PRECAUTION

Veillez à ne pas endommager les résistances électriques situées sur la surface de la lunette lors du nettoyage de la surface intérieure de la lunette.

COMMANDE DE PHARES ET DE CLIGNOTANTS

NISSAN recommande de suivre les réglementations locales qui régissent les conditions d'éclairage.

COMMANDE DE PHARES

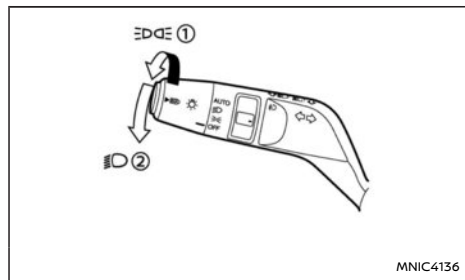

Type A

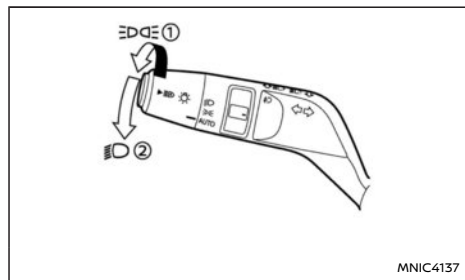

Type B

Éclairage

Positionnez la commande sur  ①:

Les feux de position, les feux arrière, l'éclairage de la plaque d'immatriculation et du tableau de bord s'allument. Le témoin  s'allume sur le tableau de bord. Les éclairages de jour s'éteignent.

Positionnez la commande sur  ②:



Les feux de croisement et tous les autres éclairages restent activés. Les éclairages de jour s'éteignent.

PRECAUTION

Ne laissez jamais la commande d'éclairage activée pendant des périodes prolongées avec le système e-POWER à l'arrêt.

Système d'éclairage de jour (selon modèles)

Les éclairages de jour avant s'allument lorsque le système e-POWER est activé.

Lorsque la commande d'éclairage est positionnée sur  ou , l'éclairage de jour s'éteint.

Système d'éclairage automatique (<AUTO> – selon modèles)

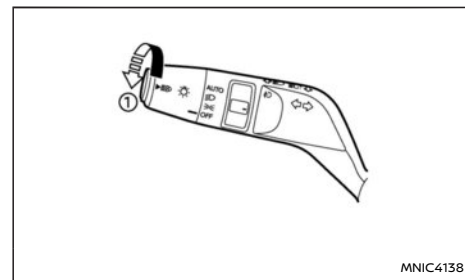

Type A

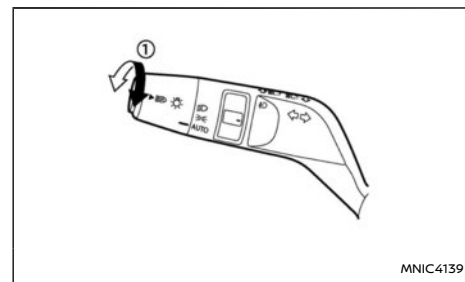

Type B

Le système d'éclairage automatique permet de régler les phares de sorte qu'ils s'allument et s'éteignent automatiquement. Lorsque le système d'éclairage automatique est activé :

- Les phares, les feux de position, les feux arrière, l'éclairage de plaque d'immatriculation et le

tableau de bord s'allument automatiquement lorsqu'il fait sombre.

- Tous les éclairages sont désactivés lorsqu'il fait clair.

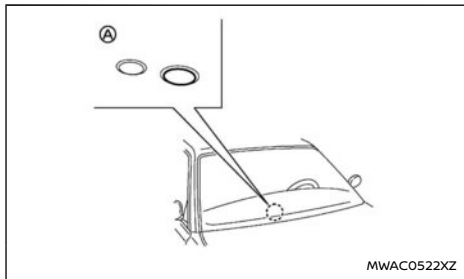

NOTE :

Assurez-vous de ne rien poser sur le capteur optique (A) situé sur la partie supérieure du tableau de bord. Le capteur optique commande le système d'éclairage automatique ; s'il est couvert, le capteur optique agit comme s'il faisait sombre et active les phares.

Activation du système d'éclairage automatique:

1. Positionnez la commande de phares sur <AUTO> ①
2. Mettez le bouton de démarrage sur **ON**.

Désactivation du système d'éclairage automatique:

Positionnez la commande sur ou .

Sélection des feux de route

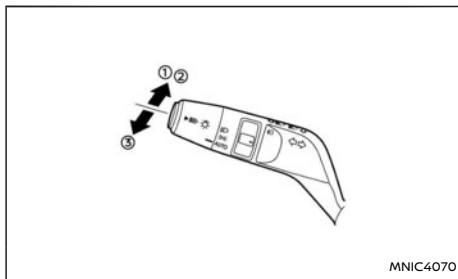

- ① Pour sélectionner les feux de route quand la position est sélectionnée, poussez le levier vers l'avant. Les feux de route s'allument et le témoin s'allume.
- ② Poussez à nouveau le levier vers l'avant pour sélectionner les feux de croisement (position).
- ③ Tirez le levier vers vous pour faire un appel de phares.

Système d'assistance dynamique des feux de route (selon modèles)

Un système d'assistance des feux de route permet de passer automatiquement des feux de croisement aux feux de route.

Précautions:

ATTENTION

Le système d'assistance dynamique des feux de route ne peut pas pallier les circonstances météorologiques ou routières pendant la conduite. Le système permet au conducteur de ne pas avoir à actionner la commande. Le conducteur reste toujours responsable du choix du bon réglage de l'éclairage.

Situations spécifiques dans lesquelles vous devez actionner la commande de phares manuellement :

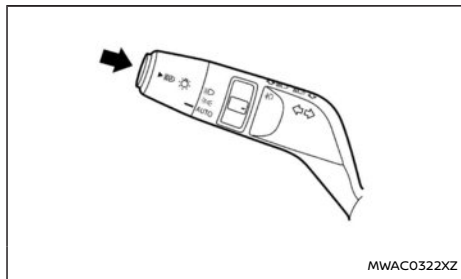

- En cas de pluie intense, de conditions neigeuses. (généralement en cas de mauvaise visibilité et de mauvaises conditions météorologiques).
- Lorsque les capteurs du véhicule sont sales, recouverts ou cassés.
- Lorsque les phares d'un véhicule arrivant en sens inverse ou d'un véhicule se trouvant devant le vôtre sont masqués, par une barrière solide par exemple.

Activation du système d'assistance dynamique des feux de route:





Pour activer le système d'assistance dynamique des feux de route, appuyez sur la commande comme indiqué sur l'illustration lorsqu'elle se trouve sur la position AUTO. Le témoin lumineux d'assistance de feux de route  s'allume sur le tableau de bord.



Le système fonctionne comme suit :

- Les feux de route s'allument automatiquement quand la luminosité est faible :
Si le véhicule roule à plus de 40 km/h (25 MPH) et qu'aucun usager de la route n'est détecté.
Le témoin  de feux de route (bleu) s'allume également.
- Les feux de route s'éteignent automatiquement :
Si le véhicule ralentit en deçà de 30 km/h (18 MPH) ou que d'autres usagers de la route sont détectés.
Le témoin  de feux de route (bleu) s'éteint.

NOTE :

Si le système d'assistance dynamique des feux de route ne peut pas fonctionner (par exemple : jusqu'à 15 secondes après le démarrage, si de la neige couvre la caméra avant ou dans un cas similaire), les phares fonctionnent la nuit en feux de croisement jusqu'à ce que le système puisse s'activer. L'état d'activation du système d'assistance dynamique des feux de route est indiqué en permanence par les témoins lumineux sur le tableau de bord. Le fonctionnement complet du système d'assistance dynamique des feux de route est indiqué par le témoin lumineux . Si le système ne peut pas fonctionner, seul le témoin de feux de route  s'allume.

Pour désactiver le système d'assistance dynamique des feux de route:

Pour désactiver le système d'assistance dynamique des feux de route, appuyez à nouveau sur la commande ou tournez la commande de phares sur la position  ou .

Feux de route adaptatifs (selon modèles)

Un système contrôlé par caméra qui optimise automatiquement la visibilité de nuit vers l'avant, tout en empêchant la forte luminosité d'éblouir les autres véhicules et les conducteurs des véhicules roulant en sens inverse.

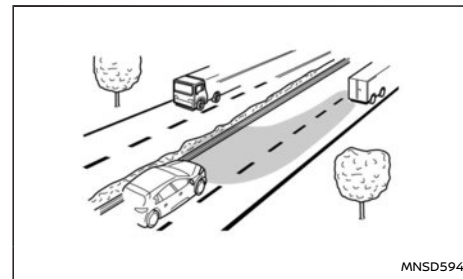

Feux de route adaptatifs

Précautions:

ATTENTION

Le système de feux de route adaptatifs ne peut pas pallier les circonstances météorologiques ou routières pendant la conduite. Le système. Le conducteur reste toujours responsable du choix du bon réglage de l'éclairage.

Situations spécifiques dans lesquelles désactiver les feux de route adaptatifs :

- En cas de pluie intense, de conditions neigeuses. (généralement en cas de mauvaise visibilité et de mauvaises conditions météorologiques).
- Lorsque les capteurs du véhicule sont sales, recouverts ou cassés.
- Lorsque les phares d'un véhicule arrivant en sens inverse ou d'un véhicule se trouvant devant le vôtre sont masqués, par une barrière solide par exemple.

Activation des feux de route adaptatifs:

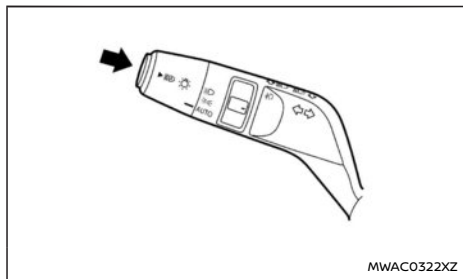



Pour activer le système de feux de route adaptatifs, appuyez sur la commande comme indiqué sur l'illustration lorsqu'elle se trouve sur la position AUTO. Le témoin lumineux de feux de route adaptatifs  s'allume sur le tableau de bord.

Le système détecte à présent les véhicules roulant en sens inverse et ajuste automatiquement le faisceau des phares afin de ne pas éblouir les conducteurs des véhicules roulant en sens inverse. Simultanément, il offre un éclairage maximum de la route devant.



- Les feux de route adaptatifs s'allument automatiquement dans des conditions d'obscurité si la vitesse du véhicule est supérieure à 40 km/h (25 MPH).
- Les feux de route adaptatifs s'éteignent automatiquement si la vitesse du véhicule est inférieure à 30 km/h (18 MPH).

Le témoin  indique que le système de feux de route adaptatifs est actif.

NOTE :

Si le système de feux de route adaptatifs n'est pas actif (par exemple, jusqu'à 15 secondes après le démarrage, si la vue de la caméra est bloquée, si la vitesse est inférieure au seuil d'activation ou dans une zone bien éclairée par l'éclairage public), les phares fonctionnent en feux de croisement jusqu'à ce que le système puisse s'activer. Le témoin  reste allumé pour indiquer que le système est activé, mais le témoin  reste éteint jusqu'à ce que les critères d'activation soient remplis.

Pour désactiver les feux de route adaptatifs:

Pour désactiver les feux de route adaptatifs, appuyez à nouveau sur la commande ou tournez la commande de phares sur la position  ou .

"Eclairage convivial"

Cette fonction est un dispositif de confort. Elle vous permet de profiter de l'éclairage du véhicule après avoir mis le bouton de démarrage sur OFF et placé la commande de phares sur la position <AUTO> (selon modèles). Tirer la commande de phares une fois vers vous lorsque le bouton de démarrage est sur OFF active les phares pour une durée d'environ 30 secondes. Ils s'éteignent alors automatiquement.

Il est possible de répéter cette opération jusqu'à quatre fois, et ainsi bénéficier d'un éclairage d'une durée de 2 minutes.

NOTE :

La fonction "Eclairage convivial" peut être annulée en remettant le bouton de démarrage sur OFF.

Fonction d'économie de batterie

La fonction d'économie de batterie est conçue afin d'éviter que la batterie de votre véhicule ne se décharge si vous laissez les éclairages extérieurs, les spots de lecture ou les plafonniers allumés, lorsque vous quittez le véhicule. Cela se produit lorsque le bouton de démarrage est placé sur OFF après avoir fait tourner le moteur.

NOTE :

Dès que le système -E-POWER est redémarré, les éclairages extérieurs, les spots de lecture ou le plafonnier s'allument à nouveau

Fonction d'économie de batterie pour les éclairages extérieurs:

Si le bouton de démarrage est placé sur OFF après la conduite mais que les éclairages extérieurs sont laissés accidentellement allumés, ceux-ci s'éteignent dès l'ouverture de la portière conducteur.

Il est possible de laisser les éclairages extérieurs allumés en permanence en les réactivant à l'aide de la commande d'éclairage alors que le bouton de démarrage est toujours sur OFF. Dans ce cas, le témoin sonore de rappel retentit à l'ouverture de la portière conducteur.

Fonction d'économie de batterie pour les éclairages intérieurs:

L'éclairage intérieur se désactive automatique-

COMMANDE DE FEUX ANTIBROUILLARD

ment après un certain temps si vous avez oublié de l'éteindre.

COMMANDE DE CLIGNOTANTS

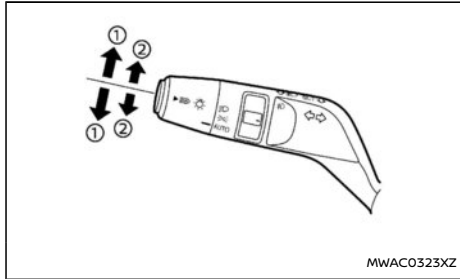

Clignotants

Déplacez la commande vers le haut ou vers le bas ① pour indiquer un changement de direction à droite ou à gauche. Lorsque le changement de direction est effectué, les clignotants sont automatiquement désactivés.

Signal de changement de voie

Déplacez la commande d'un cran vers le haut ou vers le bas ② pour indiquer un changement de voie (à droite ou à gauche). Les témoins lumineux clignotent trois fois puis s'arrêtent automatiquement.

FEU ANTIBROUILLARD AVANT (selon modèles)

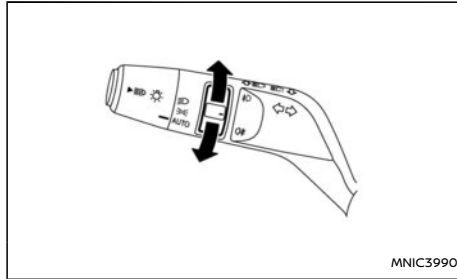

Activez les feux antibrouillard avant uniquement lorsque la visibilité est fortement réduite [inférieure à 100 mètres (328 ft) en général].

Les feux antibrouillard avant peuvent être allumés quelle que soit la position de la commande de phares (☀ ou ☾ ou <AUTO>), mais ils ne peuvent pas être allumés si la commande de phares est positionnée sur <AUTO> et que les feux de croisement sont éteints.

Pour activer les feux antibrouillard avant, placez la commande de feux antibrouillard sur la position ☾ . Les feux antibrouillard avant et le témoin lumineux s'activent. La commande de feux antibrouillard revient sur la position neutre (→). Pour plus de détails, reportez-vous à "Témoins d'avertissement, témoins lumineux et témoins sonores de rappel" (P.91).

Pour éteindre les feux antibrouillard avant, tournez à nouveau la commande de feux antibrouillard

avant sur la position ☾ . Les feux antibrouillard avant et le témoin lumineux s'éteignent. La commande de feux antibrouillard revient sur la position neutre.

FEU ANTIBROUILLARD ARRIÈRE (selon modèles)

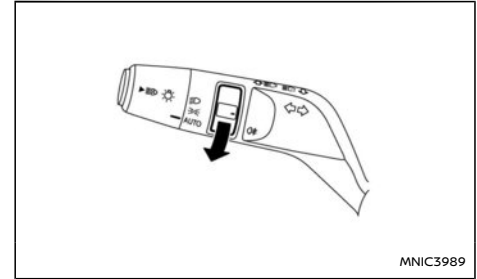

Type A : Feu antibrouillard arrière uniquement

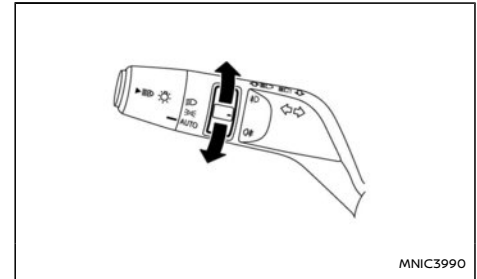

Type B : Feux antibrouillards avant et arrière

Activez le feu antibrouillard arrière uniquement

COMMANDE DE RÉGLAGE DES FAISCEAUX DE PHARES

lorsque la visibilité est fortement réduite [inférieure à 100 mètres (328 ft) en général].

Le feu antibrouillard arrière peut être allumé quelle que soit la position de la commande de phares (☰ ou ☷ ou <AUTO>), mais ils ne peuvent pas être allumés si la commande de phares est positionnée sur <AUTO> et que les feux de croisement sont éteints.

Pour allumer le feu antibrouillard arrière, placez la commande de feux antibrouillard sur la position ☷. Les feux antibrouillard avant et le témoin lumineux s'activent. La commande de feux antibrouillard revient sur la position neutre (—). Pour plus de détails, reportez-vous à "Témoins d'avertissement, témoins lumineux et témoins sonores de rappel" (P.91).

Pour activer le feu antibrouillard arrière, placez de nouveau la commande de feux antibrouillards sur ☷.

COMMANDE DE RÉGLAGE DES FAISCEAUX (selon modèles)

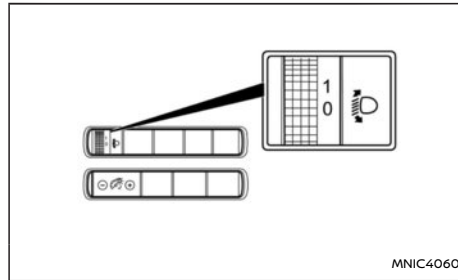

Modèles avec conduite à gauche

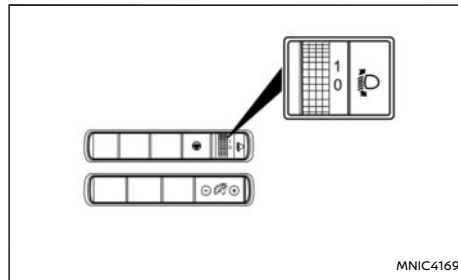

Modèles avec conduite à droite

En fonction du nombre de personnes dans le véhicule et de la charge transportée, il est possible que le réglage des faisceaux de phares soit plus haut que prévu. En cas de conduite sur une route vallonnée, les phares sont directement projetés sur le rétroviseur intérieur du véhicule précédent ou sur le pare-brise du véhicule arrivant en sens

inverse. Le réglage des faisceaux de phares peut être abaissé à l'aide de la commande située sur le tableau de bord côté conducteur, à côté du volant.

Plus le numéro sélectionné sur la commande est élevé, plus le réglage des faisceaux de phares est bas.

Lorsque vous voyagez sans charge lourde sur une route plate, sélectionnez la position 0.

NISSAN recommande de suivre les réglementations locales qui régissent l'utilisation des phares.

AVERTISSEUR SONORE

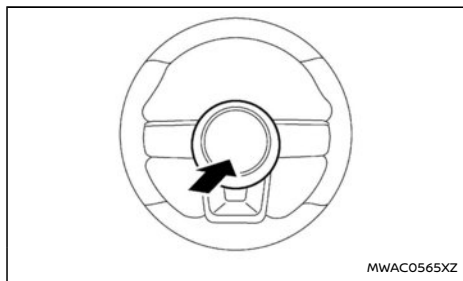

Pour déclencher l'avertisseur sonore, appuyez sur la zone centrale rembourrée du volant.

VOLANT CHAUFFANT (selon modèles)

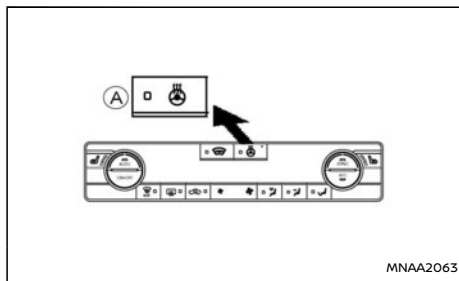

Avant (selon modèles)

Appuyez sur la commande de volant chauffant (A) pour chauffer le volant après le démarrage du système e-POWER. Le témoin lumineux sur la commande s'allume.

Si la température à la surface du volant est inférieure à 30°C (86°F), le système chauffe le volant, puis il s'active et se désactive afin de maintenir une température entre 25 et 45°C (77 et 113°F) en fonction de la température de l'habitacle. Le témoin reste allumé tant que le système est activé.

Le système de volant chauffant se désactive automatiquement après 30 minutes. Appuyez à nouveau sur la commande pour désactiver le système de volant chauffant manuellement. Le témoin s'éteint.

SIÈGES CHAUFFANTS (selon modèles)

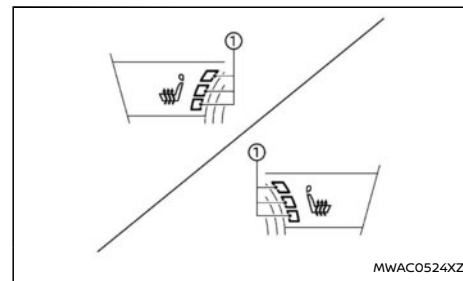

Avant (selon modèles)

Les sièges avant peuvent être chauffés par des modules de chauffage intégrés. Les commandes sont situées sur l'unité de chauffage et de climatisation et peuvent être actionnées indépendamment l'une de l'autre.

1. Démarrez le système e-POWER.
2. Sélectionnez la plage de température.
 - Pour une température élevée, appuyez une fois sur la touche (les trois témoins ① s'allument).
 - Pour une température moyenne, appuyez deux fois sur la touche (les deux témoins ① s'allument).
 - Pour une température basse, appuyez à nouveau sur la touche (un témoin ① s'allume).
3. Pour arrêter le chauffage, appuyez sur la touche à nouveau. Assurez-vous que les témoins s'éteignent.

Le dispositif de chauffage des sièges est

commandé par un thermostat qui l'allume et l'éteint de façon automatique. Le témoin lumineux reste allumé tant que la commande est activée.

NOTE :

Le fait d'arrêter le système e-POWER remet les sièges chauffants à la position d'arrêt.

PRECAUTION

- La batterie risque de se décharger si vous activez le chauffage de siège lorsque le système e-POWER est arrêté.
- N'activez pas le dispositif de chauffage pendant une période prolongée ou lorsque personne n'occupe le siège.
- Ne posez rien sur le siège qui pourrait isoler de la chaleur, comme une couverture, un coussin, une housse non d'origine, etc., car une surchauffe du siège risquerait de se produire.
- Ne posez aucun objet dur ou lourd sur le siège et évitez de le percer avec une épingle ou un objet similaire. Le dispositif de chauffage pourrait être endommagé.
- Enlevez immédiatement avec un chiffon sec tout liquide renversé sur un siège chauffant.
- Pour le nettoyage du siège, n'utilisez jamais d'essence, de diluant ou autres produits similaires.
- En cas de dysfonctionnement ou si le siège chauffant ne fonctionne pas, désactivez la commande et faites vérifier le système par

un concessionnaire NISSAN ou un atelier qualifié.

PRISES ÉLECTRIQUES



Tableau de bord



Compartment à bagages

Des prises électriques de 12 V sont situées dans la partie inférieure du tableau de bord et dans le compartiment à bagages.

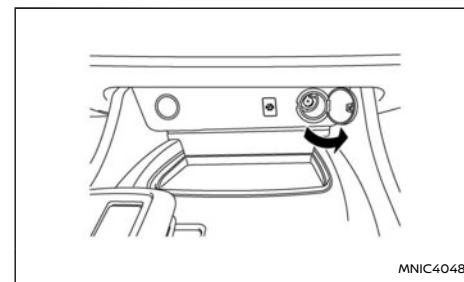
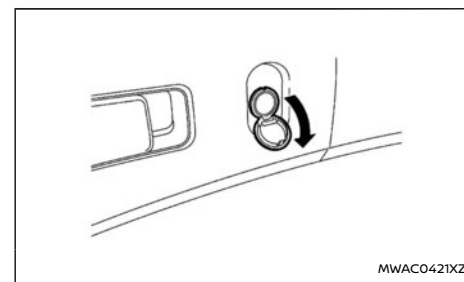
ATTENTION

Prenez garde, la prise électrique peut être chaude au moment de l'utilisation ou juste après.

PRECAUTION

- Cette prise électrique n'est pas conçue pour être utilisée avec la résistance de l'allume-cigare.
- N'utilisez pas d'appareils nécessitant une alimentation supérieure à 12V, 120W (10A). N'utilisez pas d'adaptateurs doubles ou plus d'un appareil électrique à la fois.
- Utilisez cette prise électrique lorsque le système e-POWER tourne (ne l'utilisez pas durant des périodes prolongées lorsque le système e-POWER est à l'arrêt).
- Assurez-vous que le cache de la prise est bien reposé lorsqu'elle n'est pas utilisée. Evitez tout contact entre la prise et un liquide.
- Avant de brancher ou de débrancher un appareil électrique, mettez cet appareil hors tension ou mettez le bouton de démarrage du système e-POWER sur OFF.
- Enfoncez la prise au maximum. Si le contact n'est pas suffisant, la prise de l'appareil électrique risque de surchauffer ou le fusible de température interne de griller.

PORT D'ALIMENTATION ARRIÈRE USB (bus série universel) (selon modèles)

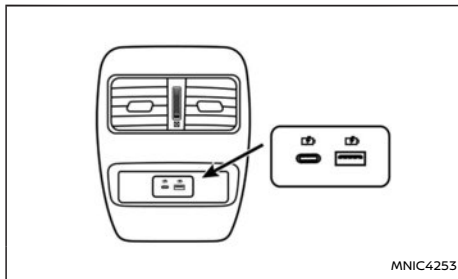

Deux ports d'alimentation USB (selon modèles) sont situés à l'arrière du rangement de console/de l'unité d'accouoir.

Ces ports servent à l'alimentation électrique uniquement. Ils ne permettent pas de transférer des données.

Le courant de sortie maximal pour chaque port est de 2,4A. Veuillez noter que le courant de sortie réel dépend du dispositif connecté au(x) port(s). Le chargeur fournit le courant approprié au dispositif branché en fonction du protocole utilisé par le dispositif mobile.

Le dispositif externe se charge de manière continue lorsque le bouton de démarrage du système e-POWER est mis sur ON.

Certains dispositifs mobiles ne peuvent pas se charger en fonction de leurs spécifications.

NOTE :

Deux ports de connexion de données USB (selon modèles) sont situés dans le rangement de console. Reportez-vous à "Ports de connexion USB (bus série universel)" (P.227).

PRECAUTION

- Ne forcez pas pour brancher un dispositif USB sur le connecteur. Le connecteur peut être endommagé si le dispositif USB est inséré de manière inclinée ou à l'envers dans le connecteur. Assurez-vous que le dispositif USB est correctement branché au connecteur.
- N'utilisez pas de câble USB réversible. Un câble USB réversible peut endommager le connecteur.

CHARGEUR SANS FIL (selon modèles)

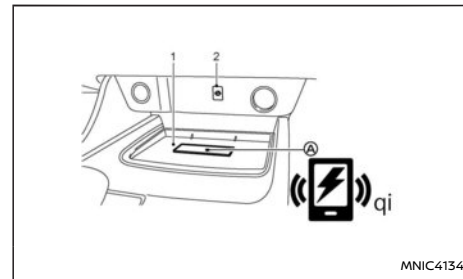

- 1 Base de charge

2 Témoin

Ⓐ Logo < Qi >

Le chargeur sans fil se trouve à l'avant de la console centrale. Placez le smartphone sur le logo < Qi > Ⓐ de la base de charge du chargeur sans fil. Le chargement démarre automatiquement. Le smartphone se charge de manière continue lorsque le bouton de démarrage du système e-POWER est mis sur ON.

⚠ ATTENTION

- **Ne placez jamais de matériaux métalliques entre le chargeur sans fil et un smartphone.**
- **Avant toute utilisation, toute personne portant un pacemaker ou un autre équipement médical doit contacter le fabricant de l'équipement médical électrique afin de connaître les répercussions éventuelles.**
- **Ne placez jamais de tissu sur le smartphone durant le processus de charge.**
- **Ne chargez jamais un smartphone s'il est humide.**
- **Ne placez jamais de matériaux métalliques ou de petits objets tels qu'un allumecigare, une Intelligent Key ou un lecteur mémoire sur la base de charge.**

PRECAUTION

- **Ne placez jamais de RFID/NFC/carte de crédit entre le chargeur sans fil et un smartphone. Cela pourrait entraîner une altération des données de la carte.**

- **N'utilisez pas le chargeur sans fil si de la poussière ou des saletés se sont accumulées sur la base.**
- **Ne heurtez pas la surface du chargeur sans fil.**
- **Ne répandez pas de liquide (eau, boissons, etc.) sur la base de charge.**
- **N'utilisez pas de graisse, d'huile ou d'alcool pour nettoyer la base de charge.**
- **Ne retirez pas le tapis en caoutchouc (y compris le tapis du chargeur sans fil).**

Témoin du chargeur sans fil

Le témoin  s'allume en orange lorsque le processus de charge démarre.

Lorsque la charge est terminée, le témoin s'allume en vert (non applicable à tous les dispositifs de charge sans fil).

Si un dysfonctionnement se produit ou que le processus de charge est interrompu, le témoin clignote en orange pendant 8 secondes puis s'éteint.

Fonctionnement du chargeur sans fil

Pour utiliser le chargeur sans fil, il est nécessaire de placer correctement le smartphone dans la base de charge. Pour optimiser les performances de charge, assurez-vous que le smartphone est bien placé au centre de la base de charge au-dessus du logo < Qi > Ⓐ. Etant donné que l'emplacement du récepteur d'alimentation peut varier en fonction du smartphone, vous devrez essayer de trouver la zone qui convient à votre smartphone.

Certaines coques ou accessoires pour smartphone peuvent gêner la charge. Retirez-les avant de procéder à une charge sans fil.

Désactivez la fonction vibreur du smartphone avant de le charger sans fil.

NOTE :

- **Seul un smartphone certifié < Qi > peut être utilisé.**
- **Le smartphone peut chauffer pendant la charge ou la charge peut être interrompue par la fonction de protection du chargeur sans fil. Le témoin clignote en orange puis s'éteint. Il ne s'agit pas d'un dysfonctionnement. Si cela se produit, retirez le smartphone de la base de charge sans fil et laissez-le refroidir avant de le replacer sur la base de charge.**
- **Le processus de charge sans fil peut être interrompu en raison de l'état du smartphone (température de la batterie, etc.).**
- **Si un bruit radioélectrique se produit pendant le processus de charge, placez le smartphone au centre (logo < Qi >) du chargeur sans fil.**
- **La charge sans fil s'interrompt pendant le processus de recherche de l'Intelligent Key.**
- **Le processus de charge sans fil ne démarre pas lorsqu'un câble USB (bus série universel) est connecté au smartphone. Le témoin peut s'allumer en orange ou clignoter si le smartphone est placé sur le chargeur sans fil avec un câble USB connecté. Cependant, la charge n'est pas effectuée.**

ESPACE DE RANGEMENT

- Selon le type de smartphone, le témoin peut rester allumé en orange même si le processus de charge sans fil est terminé.

PLATEAUX DE RANGEMENT

ATTENTION

Afin d'éviter toute blessure en cas d'accident ou d'arrêt brutal, ne placez aucun objet coupant ou pointu dans les plateaux.

BOÎTE À GANTS

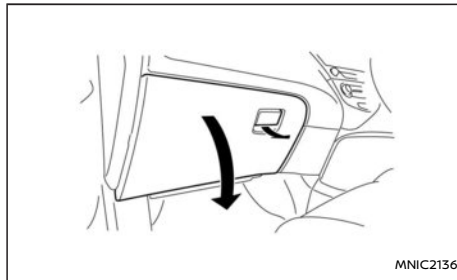

ATTENTION

Maintenez le couvercle de la boîte à gants fermé pendant la conduite afin d'éviter tout risque de blessures en cas d'accident ou d'arrêt brusque.

Pour ouvrir la boîte à gants, soulevez le loquet et abaissez le couvercle.

ESPACE DE RANGEMENT POUR LUNETTES DE SOLEIL (selon modèles)

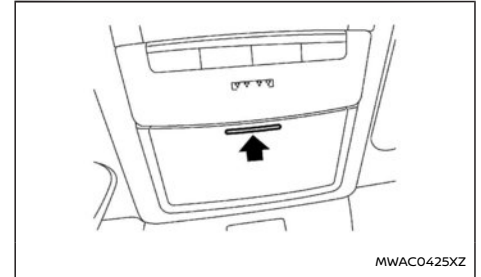

ATTENTION

Maintenez l'espace de rangement pour lunettes de soleil fermé pendant la conduite afin d'éviter d'obstruer le champ de vision du conducteur et contribuer à prévenir tout accident.

PRECAUTION

Placez uniquement des lunettes de soleil dans cet espace de rangement.

Pour ouvrir l'espace de rangement pour lunettes de soleil, appuyez et relâchez. Ne rangez qu'une seule paire de lunettes de soleil dans l'espace de rangement.

RANGEMENT DE CONSOLE

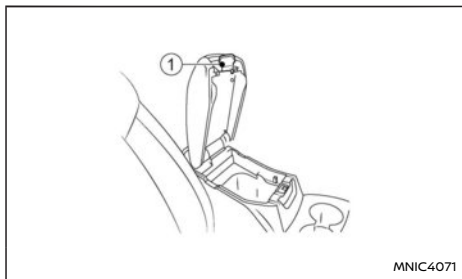

Type A

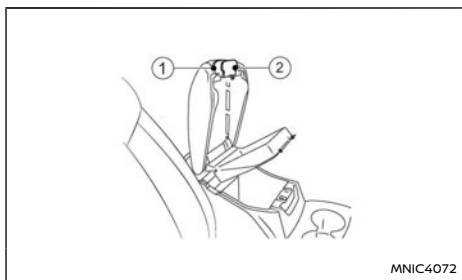

Type B

ATTENTION

N'utilisez pas l'espace de rangement central lorsque vous conduisez afin de porter toute votre attention sur la conduite.

Type A :

Pour ouvrir le couvercle de rangement de console, tirez sur le levier ① et soulevez le couvercle.

Pour refermer, appuyez sur le couvercle jusqu'à ce qu'il s'enclenche.

Type B :

Pour ouvrir le couvercle de rangement de console, levez le levier ① ou ② soulevez le couvercle.

Lorsque le levier supérieur ① est levé, l'espace de rangement supérieur est disponible pour y placer de petits objets. Lorsque le levier inférieur ② est levé, l'espace de rangement inférieur est disponible pour y placer des objets plus grands.

Pour refermer, appuyez sur le couvercle jusqu'à ce qu'il s'enclenche.

PORTE-GOBELETS

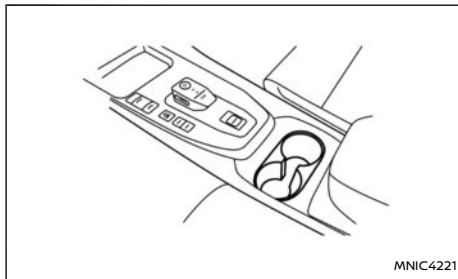

ATTENTION

Les porte-gobelets ne doivent pas être utilisés pendant la conduite de façon à ce que toute

l'attention soit portée sur le fonctionnement du véhicule.

Pour accéder aux porte-gobelets arrière (selon modèles), baissez l'accoudoir central.

PRECAUTION

- Évitez de démarrer et de freiner brusquement lorsque le porte-gobelet est utilisé, afin d'éviter tout renversement. Un liquide chaud risque de vous brûler, vous ou l'un de vos passagers.
- Utilisez uniquement des gobelets légers avec ce support. Des objets durs pourraient provoquer des blessures en cas d'accident.

PORTE-BOUTEILLE

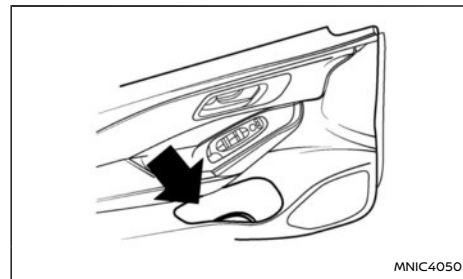

Portière avant

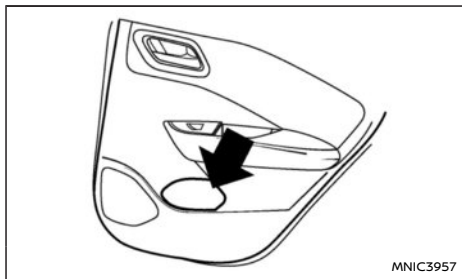

Portière arrière

PRECAUTION

- Ne posez aucun autre type d'objets dans le porte-bouteille, car ils pourraient être éjectés dans le véhicule et blesser les occupants en cas de freinage brusque ou d'accident.
- Ne déposez pas de récipient ouvert dans le porte-bouteille.

PORTE-VÊTEMENTS (selon modèles)

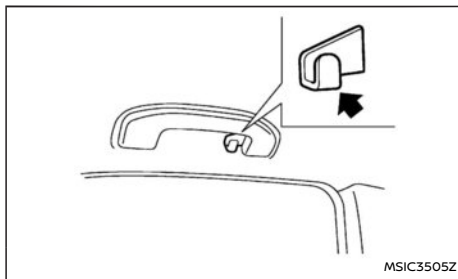

PRECAUTION

N'appliquez pas de charge supérieure à 1 kg (2 lb) sur le crochet.

Les porte-vêtements sont situés au niveau des poignées de maintien arrière.

VIDE-POCHES (selon modèles)

Les vide-poches se trouvent dans les portières.

POCHE DE SIÈGE (selon modèles)

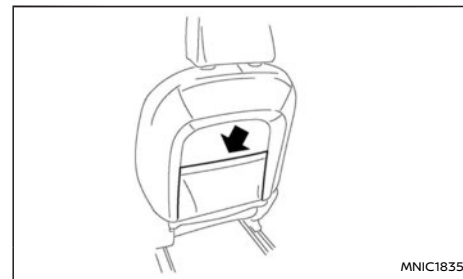

Poche de siège (selon modèles)

Une poche de siège (selon modèles) se trouve derrière le côté du siège conducteur et/ou passager.

LONGERON DE TOIT (selon modèles)

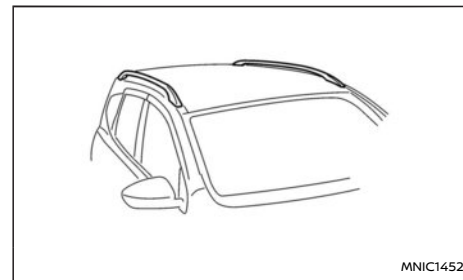

Des bagages peuvent être transportés sur le toit en fixant des barres transversales sur le longeron

de toit. Posez et utilisez les barres transversales conformément aux instructions des fabricants. Le longeron de toit est conçu pour supporter une charge inférieure à 75 kg (165 lb) (barres transversales comprises). Toute surcharge peut endommager le véhicule.

⚠ ATTENTION

- **Installez toujours les barres transversales sur les longerons latéraux de toit avant de poser un chargement quelconque. Le fait de poser directement le chargement sur les longerons de toit ou sur le toit du véhicule risque d'endommager le véhicule.**
- **Conduisez très prudemment lorsque la charge du véhicule est presque égale ou égale à la charge maximale conseillée, en particulier si l'essentiel du chargement se trouve sur les barres transversales/la galerie de toit.**
- **Ne dépassez pas le poids brut maximal du véhicule. Il s'agit du poids combiné du véhicule, du conducteur, des passagers, du chargement et de la charge sur le dispositif d'attelage (selon modèles). Vous trouverez le poids total en charge maximum du véhicule sur la plaque d'identification du véhicule (reportez-vous à "Étiquette d'identification du véhicule" (P.523)).**
- **Le fait de transporter des charges lourdes sur les barres transversales/la galerie de toit diminue la stabilité et la manœuvrabilité du véhicule lors de manœuvres brusques ou inhabituelles.**

- **La charge doit être répartie de manière égale sur les galeries de toit.**
- **Ne dépassez pas la charge maximale conseillée lorsque vous chargez les barres transversales.**
- **Assurez-vous que tout chargement est solidement arrimé à l'aide de cordes ou de sangles pour éviter tout basculement ou glissement. Lors d'une collision ou d'un freinage brusque, des chargements mal arrimés pourraient occasionner des blessures.**

PRECAUTION

Soyez particulièrement prudent lors du chargement ou déchargement d'objets sur la galerie de toit. Si vous n'êtes pas en mesure de soulever avec aisance les objets sur la galerie de toit depuis le sol, aidez-vous d'une échelle ou d'un tabouret.

PLAGE ARRIÈRE

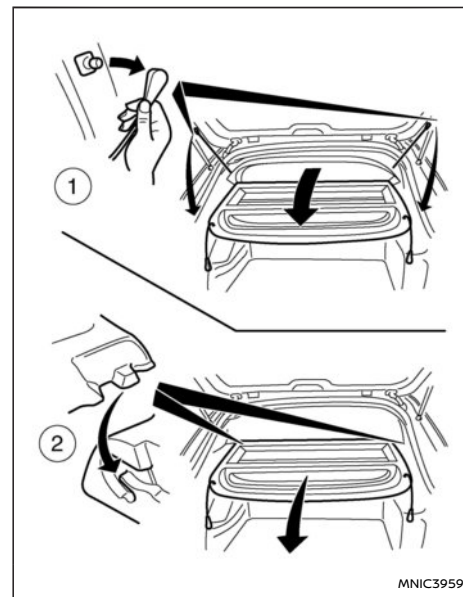

⚠ ATTENTION

- **Ne posez aucun objet sur la plage arrière, aussi petit soit-il. Tout objet posé sur celui-ci risquerait de provoquer des blessures en cas de freinage brusque ou d'accident.**
- **Ne laissez pas la plage arrière en position lorsqu'il est dégagé des rainures.**

- **Attachez solidement tout chargement afin d'éviter qu'il ne glisse ou ne se déplace. La hauteur du chargement ne doit pas dépasser celle des dossiers de siège. Lors d'une collision ou d'un freinage brusque, des chargements mal arrimés pourraient occasionner des blessures.**
- **Fixez le chargement correctement et ne le laissez pas le entrer en contact avec la lanière supérieure de maintien lorsqu'elle est fixée à l'ancrage supérieur de maintien. La lanière supérieure de maintien risque d'être endommagée en cas de collision, si les bagages la touchent ou s'ils sont mal fixés. Si le cache-bagages touche la lanière supérieure de maintien lorsqu'elle est attachée au point d'ancrage, retirez le cache-bagages du véhicule ou rangez-le dans son espace de rangement. Si le cache-bagages n'est pas retiré, il pourrait endommager la lanière supérieure de maintien en cas de collision. En cas de collision, votre enfant pourrait être gravement blessé ou tué, si la lanière supérieure de maintien du dispositif de retenue pour enfant est endommagée.**

3. Détachez la plage arrière ② en la tirant vers l'arrière pour la retirer par l'ouverture du hayon.

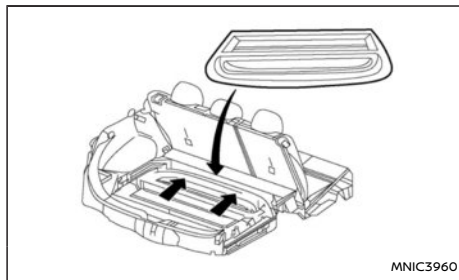

PRECAUTION

Assurez-vous que la plage arrière est correctement rangée en cas de non-utilisation afin d'éviter tout risque de dommage.

NOTE :

La plage arrière peut être rangée en toute sécurité sous les plaques du plancher de compartiment à bagages (pour les véhicules sans roue de secours de dimension normale).

Installation

1. Ouvrez le hayon.
2. Insérez la plage arrière en la poussant vers l'avant le plus loin possible par l'ouverture du hayon.

3. Fixez les liens correspondants de part et d'autre ① du hayon.
4. Fermez le hayon (reportez-vous à "Hayon" (P.178)).

Démontage

1. Ouvrez le hayon (reportez-vous à "Hayon" (P.178)).
2. Détachez les liens (gauche et droit) ① depuis l'intérieur du hayon.

PLANCHER DE COMPARTIMENT À BAGAGES/COFFRE (selon modèles)

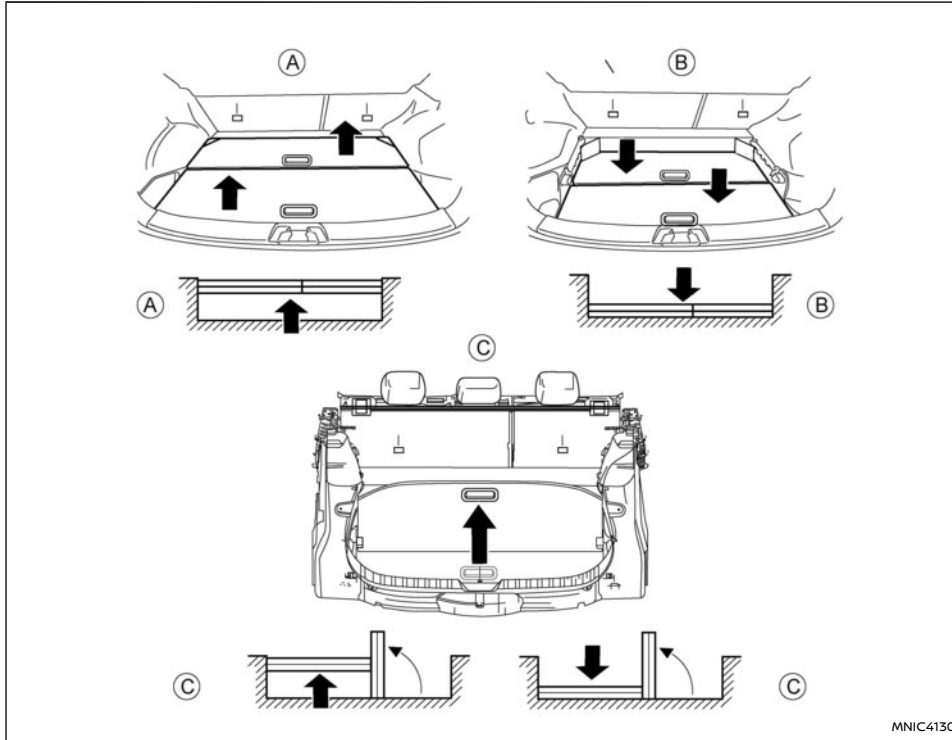

ATTENTION

- Assurez-vous que tout chargement est solidement arrimé à l'aide de cordes ou de sangles pour éviter tout basculement ou glissement. La hauteur du chargement ne doit pas dépasser celle des dossiers de siège. Lors d'une collision ou d'un freinage brusque, des chargements mal arrimés pourraient occasionner des blessures.
- Ne placez pas d'objets dont le poids est supérieur à 50 kg (110 lb) sur le plancher de chargement.
- Ne laissez jamais personne prendre place dans le compartiment à bagages. Il est extrêmement dangereux de voyager dans le compartiment à bagages d'un véhicule. Lors d'une collision, les personnes se trouvant à ces places sont exposées à des risques de blessures graves, voire mortelles.
- Seuls deux points d'ancrage identifiés par les étiquettes de lanière supérieure de maintien peuvent être utilisés pour l'ancrage de la lanière supérieure de maintien. Les crochets à bagages ne doivent en aucun cas être utilisés pour l'ancrage de la lanière supérieure de maintien.

Le plancher du compartiment à bagages (zone de chargement) ou du coffre est composé d'un revêtement double (pour chargements humides et secs) ou d'un système de position double avec des plaques de planchers détachées permettant

différentes dispositions du compartiment à bagages.

PRECAUTION

- Le côté tapis doit être utilisé pour tout chargement sec.
- Le côté lisse doit être utilisé pour tout chargement contenant des objets humides.
- Le chargement doit être réparti de manière équilibrée et ne doit pas dépasser 50 kg (110 lb) par panneau/plaque.
- Pour éviter tout risque d'endommagement, les plaques/panneaux doivent être placés en position abaissée ② pour les chargements lourds et ils doivent également être solidement fixés avec des cordes ou des sangles pour empêcher que le chargement ne bascule.

Position supérieure ①

Cette position permet d'obtenir un plancher plat lorsque les dossiers de siège arrière sont rabattus. Il permet également de placer des objets dans une zone dissimulée en les plaçant sous les plaques.

NOTE :

La plage arrière peut être rangée en toute sécurité sous les plaques du plancher de compartiment à bagages.

Bougez les panneaux comme indiqué sur l'illustration en soulevant puis en faisant coulisser chaque panneau pour les placer en position supérieure ①.

1. Retirez le panneau de plancher le plus grand comme indiqué sur l'illustration en le soulevant puis en le faisant coulisser pour le placer en position supérieure ①.
2. Répétez l'opération avec le petit panneau.

Position abaissée ②

Cette position optimise l'espace de chargement du compartiment à bagages.

Bougez les panneaux comme indiqué sur l'illustration en soulevant puis en faisant coulisser chaque panneau pour les placer en position abaissée ②.

Positions verticales ③

Ces positions permettent de diviser davantage le compartiment à bagages en plaçant un des planchers en position verticale dans les encoches présentes dans la garniture latérale.

Déplacement du plancher arrière

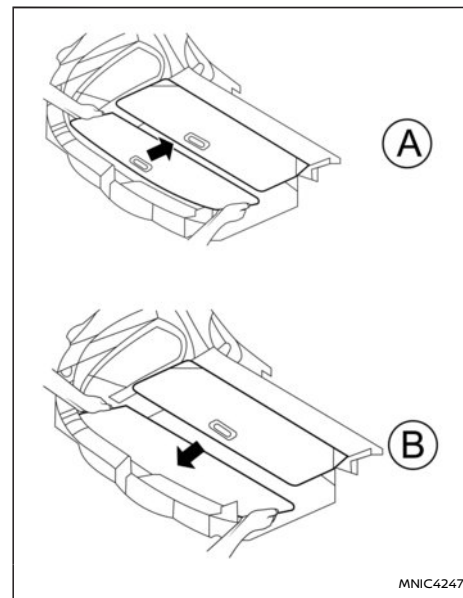

Avant de pouvoir déplacer le plancher arrière en position supérieure ou inférieure, il faut tout d'abord le faire glisser vers l'avant en direction de la zone avant inférieure, tout en tenant les côtés du plancher ①.

Faites-le ensuite glisser vers l'arrière en position inférieure ou supérieure ②.

VITRES

CROCHETS À BAGAGES (selon modèles)



Les crochets à bagages sont conçus pour les sacs à provision, etc.

ATTENTION

- **Ne placez pas de charge dont le poids total est supérieur à 3 kg (7 lb) sur le crochet.**

LÈVE-VITRES ÉLECTRIQUES

Les commandes de lève-vitres électrique sont situées sur les panneaux de portière.

ATTENTION

- **Assurez-vous que les passagers ont tous les mains, etc., à l'intérieur du véhicule avant d'actionner les vitres électriques. Utilisez l'interrupteur de verrouillage de vitres afin d'éviter toute utilisation inattendue des lève-vitres électriques.**
- **Pour éviter tout risque de blessure ou de mort dû à un fonctionnement involontaire du véhicule et/ou de ses systèmes, ne laissez pas des enfants, des personnes nécessitant l'aide d'autrui ou des animaux domestiques sans surveillance dans votre véhicule. De plus, la température à l'intérieur d'un véhicule fermé un jour de forte chaleur peut augmenter rapidement et devenir suffisamment élevée pour engendrer un risque important de blessure ou de mort pour les personnes et les animaux domestiques.**
- **Il est conseillé d'expliquer le fonctionnement des lève-vitres électriques à tous les passagers en insistant tout particulièrement sur la sécurité et la surveillance des enfants.**

Les lève-vitres électriques fonctionnent lorsque le bouton de démarrage du système e-POWER est sur **ON** ou pendant environ 45 secondes après que vous avez placé le bouton de démarrage du

système e-POWER sur **OFF**. Si la portière conducteur ou passager avant est ouverte pendant cette période de 45 secondes environ, l'alimentation des vitres est coupée.

Pour ouvrir une vitre, appuyez sur la commande de lève-vitre électrique.

Pour fermer une vitre, tirez sur la commande de lève-vitre électrique.

Commande de lève-vitre électrique côté conducteur

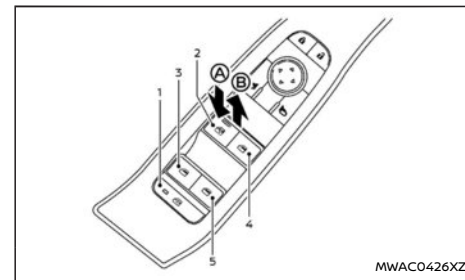

1. Interrupteur de verrouillage des vitres
2. Vitre côté conducteur
3. Vitre côté passager arrière gauche
4. Vitre côté passager avant
5. Vitre côté passager arrière droit

Pour baisser ou lever la vitre, maintenez la commande enfoncée **A** ou relevée **B**. La commande principale (commande côté conducteur) permet l'ouverture et la fermeture de toutes les vitres.

Verrouillage des vitres passager arrière:

Lorsque vous appuyez sur le bouton de verrouillage des vitres (le témoin s'allume), les vitres passager arrière ne peuvent pas être actionnées au moyen des commandes de lève-vitres électrique côté passager arrière. Les vitres côté passager arrière ne peuvent être actionnées qu'au moyen de la commande principale (commandes côté conducteur). Pour annuler le verrouillage des vitres côté passager arrière, appuyez à nouveau sur le bouton de verrouillage.

Commande de vitre côté passager

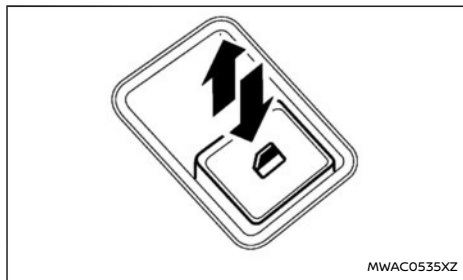

La commande côté passager permet de contrôler la vitre correspondante. Lorsque vous appuyez sur le bouton de verrouillage des vitres sur la commande du conducteur, les commandes du côté passager arrière ne peuvent pas être actionnées mais la commande côté passager avant peut toujours être actionnée.

Fonctionnement automatique

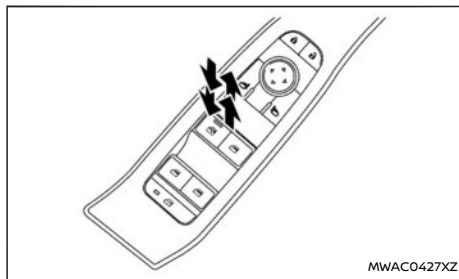

Le fonctionnement automatique permet d'ouvrir ou de fermer complètement une vitre sans qu'il ne soit nécessaire de maintenir la commande enfoncée ou relevée.

Pour ouvrir complètement la vitre, appuyez sur la commande de lève-vitre électrique jusqu'au second cliquet, puis relâchez la commande. Pour fermer complètement la fenêtre, tirez la commande de lève-vitre électrique jusqu'au second cliquet, puis relâchez la commande. Il n'est pas nécessaire de maintenir la commande pendant le fonctionnement de la vitre.

Pour interrompre l'ouverture/la fermeture de la vitre pendant le fonctionnement automatique, activez la commande dans la direction opposée.

Temporisateur de lève-vitre:

Le temporisateur de lève-vitre permet d'actionner la commande de lève-vitre pendant environ 45 secondes même si le bouton de démarrage du

système e-POWER est placé sur **OFF**. Le temporisateur de lève-vitre est désactivé lorsque la portière conducteur ou passager avant est ouverte ou lorsque le temps pré-réglé est écoulé.

Fonction d'inversion automatique:



Il existe une courte distance, juste avant la position fermée, au niveau de laquelle aucune détection n'est possible. Assurez-vous que les passagers ont tous les mains, etc., à l'intérieur du véhicule avant de fermer les vitres.

La fonction d'inversion automatique provoque l'inversion automatique du mouvement de la vitre lorsqu'un objet se trouve sur la course de la vitre pendant sa fermeture. Lorsque le boîtier de commande détecte un obstacle, la vitre est immédiatement abaissée.

En fonction de l'environnement ou des conditions de conduite, la fonction d'inversion automatique peut être activée si la vitre côté conducteur subit un impact ou une charge similaire à celle subie lorsqu'un corps étranger y est coincé.

Activation des vitres à l'aide de l'Intelligent Key

Les vitres peuvent être ouvertes ou fermées (selon modèles) en appuyant sur le bouton de verrouillage ou de déverrouillage situé sur la clé. Cette fonction n'est pas disponible lorsque le temporisateur de lève-vitre est activé ou lorsque le lève-vitre doit être initialisé. Pour plus de détails concernant l'utilisation du bouton de la clé, reportez-vous à "Système de verrouillage à télécommande sans clé (selon modèles)" (P.167).

Ouverture:

Pour ouvrir les vitres, appuyez sur le bouton de déverrouillage  de la clé pendant environ 3 secondes après avoir déverrouillé la portière.

Pour interrompre l'ouverture, relâchez le bouton de déverrouillage  .

Si l'ouverture de vitre est arrêtée en cours de déplacement en appuyant sur le bouton de déverrouillage  , relâchez le bouton et appuyez à nouveau dessus jusqu'à ce que la vitre soit complètement ouverte.

Fermeture:

Pour fermer les vitres, appuyez sur le bouton LOCK  de l'Intelligent Key pendant environ 3 secondes après avoir verrouillé la portière.

Pour interrompre la fermeture, relâchez le bouton de verrouillage  .

Si la fermeture de vitre est arrêtée en cours de déplacement en appuyant sur le bouton de verrouillage  , relâchez le bouton et appuyez à nouveau dessus jusqu'à ce que la vitre soit complètement fermée.

Si les vitres ne se ferment pas automatiquement

Si la fonction automatique de la commande de lève-vitre électrique (fermeture uniquement) ne fonctionne pas correctement, effectuez la procédure suivante afin d'initialiser le système de lève-vitre électrique.

1. Mettez le bouton de démarrage du système e-POWER sur **ON**.

2. Fermez la portière.
3. Ouvrez la vitre complètement en activant la commande de lève-vitre électrique.
4. Tirez sur la commande de lève-vitre électrique et maintenez-le afin de fermer la vitre, puis maintenez la commande pendant plus de 3 secondes après la fermeture complète de la vitre.
5. Relâchez la commande de lève-vitre électrique. Appuyez sur la commande de lève-vitres électriques vers le bas et maintenez-la enfoncée jusqu'à ce que la vitre soit complètement ouverte.
6. Actionnez la vitre à l'aide de la fonction automatique afin de vous assurer que l'initialisation est terminée.
7. Effectuez les étapes 2 à 6 mentionnées ci-dessus pour les autres vitres.

Si la fonction automatique de la commande de lève-vitre électrique ne fonctionne pas correctement après avoir effectué la procédure ci-dessus, faites vérifier votre véhicule par un concessionnaire NISSAN ou un atelier qualifié.

PRECAUTION

- **Ne placez aucun objet lourd sur le toit en verre ou sur les zones adjacentes.**
- **Ne vous tenez pas au dispositif pare-soleil et n'y accrochez aucun objet. Cela risquerait d'endommager ou de déformer le pare-soleil.**
- **Fermez le pare-soleil lorsque vous quittez le véhicule pendant des périodes prolongées pour éviter que la température de l'habitacle ne soit trop élevée.**

FONCTIONNEMENT DU DISPOSITIF PARE-SOLEIL

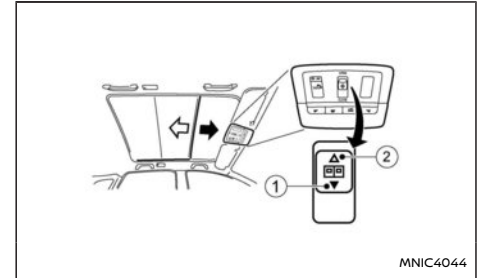

- ① Fermez le dispositif pare-soleil
- ② Ouvrez le dispositif pare-soleil

Le pare-soleil ne fonctionne que lorsque le bouton de démarrage du système e-POWER est sur **ON**.

ATTENTION

Ne laissez jamais les mains, les doigts, ou toute autre partie de votre corps dans la zone d'ouverture et de fermeture du dispositif pare-soleil. Vous risqueriez de vous blesser.

Ouverture et fermeture

Commande manuelle:

Pour fermer le dispositif pare-soleil, appuyez et maintenez la pression sur le côté FERMETURE de la commande ①. Relâchez la commande pour arrêter la fermeture du pare-soleil.

Pour ouvrir le dispositif pare-soleil, appuyez et maintenez la pression sur le côté OUVERTURE de la commande ②. Relâchez la commande pour arrêter l'ouverture du pare-soleil.

Fonctionnement automatique:

Pour ouvrir ou fermer complètement le pare-soleil de manière automatique, appuyez brièvement sur le côté d'ouverture ou de fermeture de la commande puis relâchez-la. Pour arrêter la séquence d'ouverture ou de fermeture, appuyez sur l'un des côtés de la commande.

Fonction d'inversion automatique:

Lorsque le boîtier de commande détecte un objet pris dans le dispositif pare-soleil, ce dernier s'ouvre automatiquement.

NOTE :

La fonction d'inversion automatique reste activée, que le pare-soleil soit fermé manuellement ou automatiquement.

En cas de non-fonctionnement du dispositif pare-soleil

En cas de problèmes électriques ou mécaniques, il est possible que le dispositif pare-soleil doive être initialisé pour revenir à son mode de fonctionnement normal.

Initialisation du dispositif pare-soleil:

Si le dispositif pare-soleil ne fonctionne pas du tout (aucun mouvement n'est possible), effectuez la procédure d'initialisation suivante :

1. Mettez le bouton de démarrage sur ON.
2. Indépendamment de la position du dispositif pare-soleil, appuyez et maintenez la pression sur le côté FERMETURE de la commande ①. Après 5 secondes, un mouvement de fermeture progressif démarre jusqu'à ce que l'avant du dispositif pare-soleil entre en contact avec le cadre.
3. Relâchez la commande lorsque le mouvement s'arrête.

Le dispositif pare-soleil devrait être entièrement fonctionnel à ce stade.

Réinitialisation du dispositif pare-soleil:

Si le dispositif pare-soleil est partiellement fermé, mais qu'un mouvement est toujours possible, effectuez la procédure de réinitialisation suivante :

1. Mettez le bouton de démarrage sur ON.
2. Maintenez le côté FERMETURE de la commande appuyé ① et fermez le dispositif pare-soleil le plus loin possible.
3. Relâchez la commande lorsque le mouvement s'arrête.

4. Maintenez à nouveau le côté FERMETURE de la commande ① appuyé. Après 5 secondes, un mouvement de fermeture progressif démarre jusqu'à ce que l'avant du dispositif pare-soleil entre en contact avec le cadre.
5. Relâchez la commande lorsque le mouvement s'arrête.

Le dispositif pare-soleil devrait être entièrement fonctionnel à ce stade.

Apprentissage anti-pincement (inversion automatique) du dispositif pare-soleil:

Après la procédure d'initialisation ou de réinitialisation, il est recommandé d'effectuer la procédure d'apprentissage anti-pincement.

Dans les 5 secondes après la fin de la procédure d'initialisation ou de réinitialisation décrite ci-dessus :

1. Maintenez le côté FERMETURE de la commande ① appuyé. Un mouvement d'ouverture complet et continu suivi d'un mouvement de fermeture complet et continu se produit.
2. Relâchez la commande lorsque le mouvement s'arrête.

ÉCLAIRAGES INTÉRIEURS

PRECAUTION

- Pour éviter que la batterie ne se décharge, ne laissez jamais la commande d'éclairage en marche lorsque le système e-POWER ne tourne pas pendant des périodes prolongées.
- Eteignez les éclairages lorsque vous quittez le véhicule.

COMMANDE D'ÉCLAIRAGE INTÉRIEUR

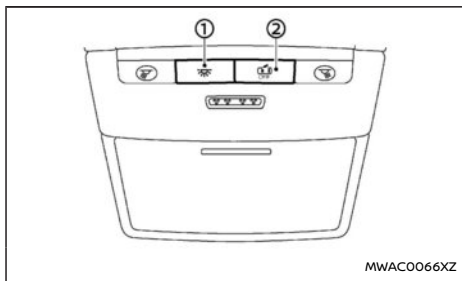

- ① Il est possible d'allumer l'éclairage intérieur, que les portières soient ouvertes ou fermées. L'éclairage s'éteint au bout d'un certain temps, sauf si le bouton de démarrage est mis sur ON et qu'au moins une portière est ouverte.
- ② Il est possible de régler les éclairages intérieurs de sorte qu'ils fonctionnent lorsque les portières sont ouvertes. Pour éteindre les éclairages intérieurs lorsqu'une portière est ouverte, appuyez sur la commande ; les éclairages intérieurs ne s'allumeront pas,

que la portière soit ouverte ou fermée. Les éclairages s'éteignent lorsque le bouton de démarrage est mis sur ON ou lorsque la portière du conducteur est fermée et verrouillée.

SPOTS DE LECTURE

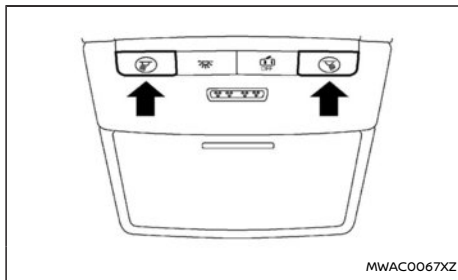

Appuyez sur le bouton pour allumer les spots de lecture. Pour les éteindre, appuyez à nouveau sur le bouton.

Lorsqu'ils sont restés allumés, les éclairages s'éteignent aussi après une certaine période, afin d'éviter que la batterie ne se décharge.

PLAFONNIERS (selon modèles)

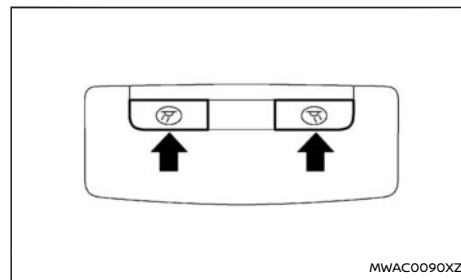

Appuyez sur le bouton pour allumer les plafonniers. Pour les éteindre, appuyez à nouveau sur le bouton.

Lorsqu'ils sont restés allumés, les éclairages s'éteignent aussi après une certaine période, afin d'éviter que la batterie ne se décharge.

LAMPES DE LECTURE ARRIÈRE (selon modèles)

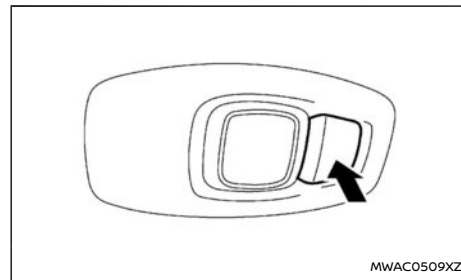

Pour allumer les lampes de lecture arrière, appuyez sur le bouton.

Pour les éteindre, appuyez à nouveau sur le bouton.

Lorsqu'ils sont restés allumés, les éclairages s'éteignent aussi après une certaine période, afin d'éviter que la batterie ne se décharge.

ÉCLAIRAGE DE MIROIR DE COURTOISIE

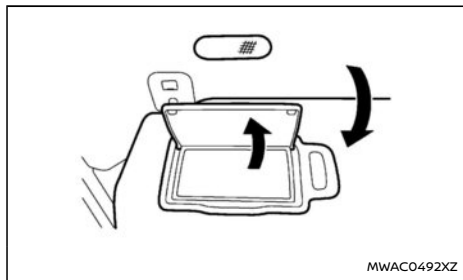

L'éclairage du miroir de courtoisie s'allume à l'ouverture du couvercle du miroir de courtoisie.

L'éclairage s'éteint lorsque le couvercle est fermé.

Lorsqu'ils sont restés allumés, les éclairages s'éteignent aussi après une certaine période, afin d'éviter que la batterie ne se décharge.

ECLAIRAGE DE COMPARTIMENT À BAGAGES

L'éclairage s'allume automatiquement lorsque le hayon est ouvert. Lorsque le hayon est fermé, l'éclairage s'éteint.

3 Vérifications et réglages avant démarrage

Clés	165	Dispositif de verrouillage renforcé Superlock (modèles avec conduite à droite)	175
Clé du système antivol NISSAN (NATS)	165	Verrouillage/déverrouillage avec la clé (batterie du véhicule déchargée)	176
Intelligent Key (selon modèles)	165	Poignée de portière intérieure	176
Numéro de clé	166	Commande de verrouillage électrique de portière	177
Nouvelles clés	166	Verrouillage de sécurité enfant – portières arrière	177
Clé de secours/mécanique	166	Hayon	178
Ouverture ou fermeture des vitres à distance	166	Actionnement du hayon manuel (selon modèles)	178
Système de verrouillage à télécommande sans clé (selon modèles)	167	Actionnement du hayon électrique (selon modèles)	178
Utilisation du système de verrouillage à télécommande sans clé	168	Activation du hayon par mouvement (selon modèles)	180
Dysfonctionnement de la clé	169	Système de mode garage (selon modèles)	182
Système d'Intelligent Key (selon modèles)	169	Fermeture automatique (selon modèles)	182
Périmètre de fonctionnement de l'Intelligent Key	170	Lever d'ouverture du hayon	182
Utilisation du système d'Intelligent Key	171	Système de sécurité	183
Précautions relatives au verrouillage/déverrouillage des portières	171	Système d'alarme (selon modèles)	183
Verrouillage/déverrouillage des portières	171	Système antivol NISSAN (NATS) (selon modèles)	184
Démarrage du véhicule à l'aide de l'Intelligent Key	173	Capot	184
Fonction veille de l'Intelligent Key (selon modèles)	173	Trappe de réservoir à carburant	185
Guide des pannes	173		
Portières	175		

Ouverture de la trappe de réservoir de carburant	185	Système de mémoire de position de conduite (selon modèles)	192
Comment faire le plein de carburant	186	Fonction de mémorisation	192
Faire le plein à partir d'un jerrycan	187	Fonction d'entrée/de sortie	194
Frein de stationnement électrique	188	Volant	194
Démarrage lorsque vous attachez une remorque	189	Inclinaison et réglage télescopique	195
Maintien de frein automatique	190	Pare-soleil	195
Comment activer/désactiver le maintien de frein automatique	191	Rétroviseurs	195
Comment utiliser la fonction de maintien de frein automatique	191	Rétroviseur intérieur	195
		Rétroviseur intérieur anti-éblouissement automatique (selon modèles)	196
		Rétroviseurs extérieurs	196
		Miroir de courtoisie	198

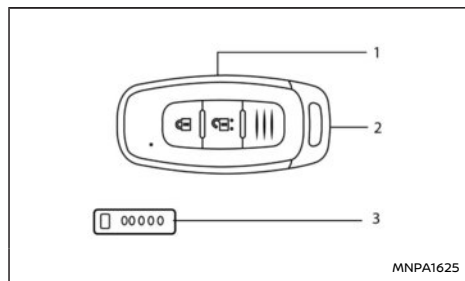

Type A

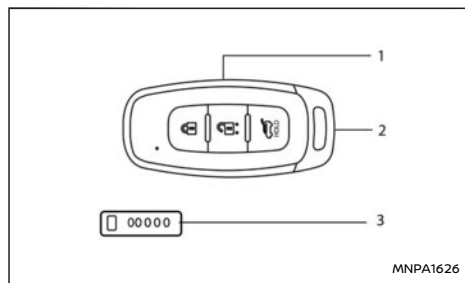

Type B

1. Intelligent Key
2. Clé de secours/mécanique (à l'intérieur de l'Intelligent Key), reportez-vous à "Clé de secours/mécanique" (P.166)
3. Plaque de numéro de clé

CLÉ DU SYSTÈME ANTIVOL NISSAN (NATS)*

Votre véhicule peut être conduit uniquement avec les clés spécifiques à votre véhicule. Seules les clés du système antivol NISSAN (NATS)* peuvent être utilisées sur votre véhicule (reportez-vous à "Système de sécurité" (P.183)).

INTELLIGENT KEY (selon modèles)

Votre véhicule peut être conduit uniquement avec les Intelligent Keys qui sont enregistrées dans les composants du système d'Intelligent Key et dans les composants du système antivol NISSAN (NATS*). Un maximum de 4 Intelligent Keys peuvent être enregistrées et utilisées avec un véhicule. Les nouvelles clés doivent être enregistrées par un concessionnaire NISSAN ou un atelier qualifié avant d'utiliser le système d'Intelligent Key et le système NATS de votre véhicule. Puisque la procédure d'enregistrement des nouvelles clés nécessite l'effacement des mémoires des composants du système d'Intelligent Key, veillez à apporter toutes les Intelligent Keys en votre possession au concessionnaire NISSAN ou à l'atelier qualifié.

* : Système d'antidémarrage

PRECAUTION

- **Assurez-vous d'être en possession de l'Intelligent Key. Lorsque vous quittez le véhicule, ne laissez pas l'Intelligent Key à l'intérieur.**
- **Assurez-vous d'être en possession de l'Intelligent Key lorsque vous conduisez. L'Intelligent Key est un dispositif de grande précision, doté d'un transmetteur intégré.**

Pour éviter de l'endommager, nous vous recommandons de vous conformer à ce qui suit.

- **L'Intelligent Key est étanche ; l'humidité risque néanmoins de l'endommager. Si l'Intelligent Key est humide, essayez-la immédiatement jusqu'à ce qu'elle soit complètement sèche.**
- **Ne laissez pas l'Intelligent Key entrer en contact avec de l'eau ou de l'eau salée car cela pourrait affecter le fonctionnement du système.**
- **Ne la tordez pas et ne la cognez pas contre un autre objet.**
- **Ne placez pas l'Intelligent Key pendant une période prolongée dans un endroit où les températures dépassent 60°C (140°F).**
- **Ne changez pas ou ne modifiez pas l'Intelligent Key.**
- **N'utilisez pas de porte-clés magnétique.**
- **Ne placez pas l'Intelligent Key près d'un équipement émettant un champ magnétique tel qu'une télévision, un équipement audio ou un ordinateur.**
- **En cas de perte ou de vol d'une Intelligent Key, NISSAN vous recommande d'effacer le code d'identification de cette Intelligent Key. Ceci empêchera que l'Intelligent Key ne soit utilisée illégalement pour déverrouiller le véhicule. Pour de plus amples informations concernant la procédure**

d'effacement, veuillez contacter un concessionnaire NISSAN ou un atelier qualifié.

NUMÉRO DE CLÉ

Votre clé est équipée d'une plaquette de numéro de clé ③.

Inscrivez le numéro de clé à la page intitulée "Informations concernant la sécurité" à la fin du présent manuel et conservez-le dans un lieu sûr mais **pas dans le véhicule**. Il est possible de faire des doubles à partir de la clé d'origine ou du numéro de clé d'origine. Le numéro de clé est nécessaire si vous avez perdu toutes les clés et que vous ne possédez pas la clé d'origine pour en faire un double. Si vous perdez la clé ou si vous avez besoin de clés supplémentaires, fournissez une clé d'origine ou le numéro de clé à un concessionnaire NISSAN ou un atelier qualifié.

NISSAN ne détient pas les numéros de clés ; il est donc très important de conserver votre numéro de clé.

NOUVELLES CLÉS

Il est possible d'enregistrer jusqu'à quatre clés NATS simultanément sur un véhicule. Les nouvelles clés doivent être enregistrées au niveau des composants NATS de votre véhicule par un concessionnaire NISSAN.

Lors de l'enregistrement d'une nouvelle clé chez un concessionnaire NISSAN, munissez-vous de toutes vos clés NATS. Cela est nécessaire car le processus d'enregistrement efface et reprogramme toutes les données relatives aux composants NATS.

NOTE :

Votre numéro de clé est uniquement nécessaire dans le cas où vous perdriez toutes vos clés et n'auriez donc plus de clé pour faire des doubles. Si vous disposez encore d'une clé, un concessionnaire NISSAN peut en faire un double.

CLÉ DE SECOURS/MÉCANIQUE

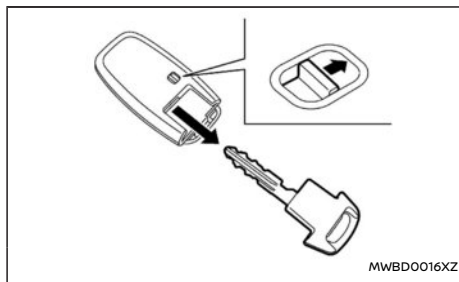

Intelligent Key et clé de secours/mécanique :

La clé d'urgence peut être utilisée pour déverrouiller la portière conducteur dans des situations d'urgence (par exemple si la pile de l'Intelligent Key est déchargée).

- Pour retirer la clé mécanique, relâchez le bouton de verrouillage situé à l'arrière de l'Intelligent Key.
- Pour installer la clé mécanique, insérez-la fermement dans l'Intelligent Key jusqu'à ce que le bouton de verrouillage soit à nouveau en position verrouillée.

Utilisez la clé mécanique pour verrouiller ou

déverrouiller les portières. (Reportez-vous à "Portières" (P.175).)

NOTE :

Pour la portière conducteur, il est normal que la clé ne puisse pas être insérée complètement dans le cylindre.

OUVERTURE OU FERMETURE DES VITRES À DISTANCE

Les vitres peuvent être ouvertes ou fermées à l'aide de la clé. Cette fonction n'est pas disponible lorsque le temporisateur de lève-vitre est activé ou lorsque le lève-vitre doit être initialisé. Reportez-vous à "Vitres" (P.157).

Ouverture

Pour ouvrir les vitres, appuyez longuement sur le bouton de déverrouillage  de la clé pendant **environ 3 secondes** après le déverrouillage de la portière.

Pour interrompre l'ouverture, relâchez le bouton de déverrouillage .

Si vous interrompez l'ouverture de vitres à mi-course en appuyant sur le bouton de déverrouillage , relâchez le bouton et appuyez à nouveau dessus jusqu'à ce que les vitres soient complètement ouvertes.

Fermeture

Pour fermer les vitres, appuyez longuement sur le bouton de verrouillage  de la clé pendant **environ 3 secondes** après le verrouillage de la portière.

SYSTÈME DE VERROUILLAGE À TÉLÉ-COMMANDE SANS CLÉ (selon modèles)

Pour interrompre la fermeture, relâchez le bouton de verrouillage .

Si vous interrompez la fermeture de vitres à mi-course en appuyant sur le bouton de verrouillage , relâchez le bouton et appuyez à nouveau dessus jusqu'à ce que les vitres soient complètement fermées.

PRECAUTION

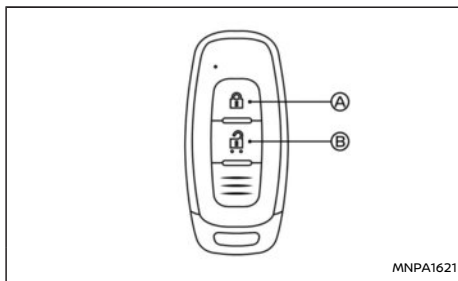

Assurez-vous toujours que toutes les vitres sont complètement fermées après avoir actionné les vitres à distance.

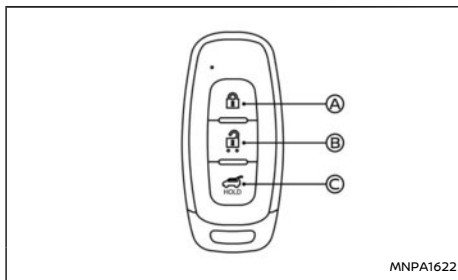

Type A



Type B

- (A) Bouton de verrouillage 
- (B) Bouton de déverrouillage 
- (C) Bouton de hayon électrique  (selon modèles)



Le système de verrouillage à télécommande sans clé peut actionner le verrouillage de toutes les portières (hayon compris) à l'aide de l'Intelligent Key. L'Intelligent Key peut fonctionner à une

distance du véhicule approximative de 5 m (15 ft) (la distance effective dépend de l'environnement du véhicule et de l'état de la pile de la clé).

Jusqu'à quatre télécommandes peuvent être utilisées pour un même véhicule. Pour plus d'informations sur l'achat et l'utilisation de télécommandes supplémentaires, contactez un concessionnaire NISSAN ou un atelier qualifié.

L'Intelligent Key ne fonctionne pas dans les conditions suivantes :

- Lorsque la distance entre l'Intelligent Key et le véhicule est supérieure à 5 m (15 ft) environ.
- Lorsque la pile de l'Intelligent Key est déchargée.

Toutes les portières peuvent être verrouillées ou déverrouillées depuis l'extérieur en appuyant sur le bouton  (VERROUILLAGE) ou  (DÉVERROUILLAGE) de l'Intelligent Key.

ATTENTION

Modèles équipés du dispositif de verrouillage renforcé Superlock :

Le non-respect des précautions ci-après risque de conduire à des situations dangereuses. Assurez-vous que l'activation du système de verrouillage renforcé Superlock est toujours effectuée correctement.

- **Lorsque le véhicule est occupé, ne fermez jamais les portes avec le système de verrouillage renforcé Superlock. Dans ce cas, les occupants se trouveraient bloqués à l'intérieur du véhicule car le dispositif de verrouillage renforcé Superlock empêche**

l'ouverture des portières depuis l'intérieur du véhicule.

- Actionnez le dispositif de verrouillage renforcé Superlock en appuyant deux fois sur le bouton de verrouillage de l'Intelligent Key uniquement lorsque vous avez vue sur le véhicule. Ceci afin d'éviter que quelqu'un ne se trouve enfermé à l'intérieur du véhicule par le biais de l'activation du dispositif de verrouillage renforcé Superlock.

Pour plus de détails concernant le dispositif de verrouillage renforcé Superlock, reportez-vous à "Portières" (P.175).

PRECAUTION

- Lors du verrouillage des portières à l'aide de l'Intelligent Key, assurez-vous de ne pas laisser la clé dans le véhicule.
- Retirez toujours l'Intelligent Key, fermez toutes les vitres avant d'actionner le système de verrouillage des portières par Intelligent Key.
- Assurez-vous que la portière côté conducteur est bien fermée avant d'utiliser le système de verrouillage des portières par Intelligent Key afin que le système fonctionne correctement.
- Ne laissez pas l'Intelligent Key entrer en contact avec de l'eau ou de l'eau salée car elle contient des composants électriques. Ceci risquerait en effet d'affecter le fonctionnement du système.

- Ne faites pas tomber l'Intelligent Key.
- Ne cognez pas l'Intelligent Key contre un autre objet.
- Ne placez pas l'Intelligent Key pendant une période prolongée dans un endroit où les températures dépassent 60°C (140°F).

En cas de perte ou de vol de l'Intelligent Key, NISSAN recommande d'effacer le code d'identification de l'Intelligent Key du véhicule. Ceci afin d'éviter tout déverrouillage non autorisé du véhicule à l'aide de l'Intelligent Key. Pour plus d'informations concernant la procédure d'effacement, contactez un concessionnaire NISSAN ou un atelier qualifié.

Pour plus d'informations concernant le remplacement de la pile, reportez-vous à "Remplacement de la pile de l'Intelligent Key" (P.498).

UTILISATION DU SYSTÈME DE VERROUILLAGE À TÉLÉCOMMANDE SANS CLÉ

Verrouillage des portières

1. Mettez le bouton de démarrage sur OFF et veillez à garder sur vous l'Intelligent Key lorsque vous quittez le véhicule.
2. Fermez toutes les portières (hayon compris) et les vitres.
3. Appuyez sur la touche  .
 - Toutes les portières et le hayon se verrouillent.
 - Les feux de détresse clignotent une fois en guise de confirmation.

4. Actionnez les poignées de portière pour vérifier que toutes les portières sont correctement verrouillées.

Si la touche  est enfoncée alors que toutes les portières sont verrouillées, les clignotants clignent une fois pour vous avertir que les portières sont déjà verrouillées.

Déverrouillage des portières

Mode de commodité pour le déverrouillage des portières:



Par défaut, le mode de déverrouillage des portières (commodité) est paramétré pour déverrouiller toutes les portières et le hayon en appuyant une fois sur le bouton  .

Appuyez sur la touche  :

- Toutes les portières et le hayon sont déverrouillés.
- Le témoin des feux de détresse clignote deux fois.

Mode de déverrouillage sélectif de portière:

Le mode de déverrouillage sélectif de portière permet de déverrouiller à distance uniquement la portière conducteur afin d'éviter qu'un intrus ne puisse entrer dans le véhicule par la portière passager déverrouillée.

1. Appuyez sur la touche  .
 - La portière conducteur se déverrouille.
 - Le témoin des feux de détresse clignote deux fois rapidement.
2. Appuyez sur la touche  à nouveau (si nécessaire) :

- Toutes les portières et le hayon sont déverrouillés.
- Le témoin des feux de détresse clignote deux fois lentement.

NOTE :

Appuyez deux fois sur la touche  pour déverrouiller toutes les portières.

Basculement entre les modes de commodité et de verrouillage sélectif des portières:

Pour plus de détails, reportez-vous à “Écran d’informations du véhicule” (P.106).

Auto-verrouillage (selon modèles):

Une fonction d’auto-verrouillage s’active peu de temps après un déverrouillage total ou partiel, si aucune autre intervention n’est effectuée par l’utilisateur. L’auto-verrouillage est désactivé si l’une des portières est ouverte.

DYSFONCTIONNEMENT DE LA CLÉ

L’Intelligent Key risque de ne pas fonctionner correctement si :

- **La pile de l’Intelligent Key est faible.**
Reportez-vous à “Remplacement de la pile de l’Intelligent Key” (P.498) pour les instructions relatives au remplacement de la pile de la clé et le type de pile nécessaire.
- **Le système de verrouillage/déverrouillage a été utilisé de façon continue.**
Un système de protection contre une utilisation abusive désactive la fonction de verrouillage de la clé pour une courte période, afin de prévenir toute surchauffe du mécanisme de verrouillage.

- Lorsque vous tirez la poignée de portière pendant que la clé est actionnée.
- La batterie du véhicule est déchargée.

NOTE :

Reportez-vous à l’avertissement [Aucune clé détectée], au témoin [Changer pile de clé], à l’avertissement [ID clé incorrecte] ou à l’avertissement du système d’Intelligent Key dans “Écran d’informations du véhicule” (P.106) pour plus de détails.

ATTENTION

- Les ondes radio peuvent affecter les équipements médicaux électriques. Avant d’utiliser l’Intelligent Key, toute personne portant un pacemaker doit contacter le fabricant de l’équipement médical électrique afin de connaître les répercussions éventuelles.
- L’Intelligent Key transmet des ondes radio lorsque les boutons sont pressés. Les ondes radio risquent d’affecter les systèmes de navigation et de communication des avions. N’actionnez pas l’Intelligent Key lorsque vous vous trouvez à bord d’un avion. Assurez-vous que les boutons ne sont pas activés par accident lorsque la clé est rangée pendant le vol.

Le système d’Intelligent Key permet d’actionner le verrouillage de toutes les portières et du hayon à l’aide de l’Intelligent Key ou en appuyant sur l’un des contacts extérieurs du véhicule, sans sortir la clé de votre poche ou de votre sac. L’environnement et/ou les conditions d’utilisation peuvent altérer le fonctionnement du système d’Intelligent Key.

Veillez à lire ce qui suit avant d’utiliser le système d’Intelligent Key.

PRECAUTION

- Assurez-vous d’être en possession de l’Intelligent Key lorsque vous utilisez votre véhicule.

- **Lorsque vous quittez le véhicule, ne laissez jamais l'Intelligent Key à l'intérieur.**

Dans de tels cas, prenez les mesures nécessaires afin de pouvoir utiliser l'Intelligent Key dans des conditions adéquates ou utilisez la clé mécanique.

La durée de vie de la pile de l'Intelligent Key est d'environ 2 ans, mais elle peut varier en fonction des conditions d'utilisation. Si la pile est déchargée, remplacez-la par une pile neuve.

Pour plus d'informations concernant le remplacement de la pile, reportez-vous à "Remplacement de la pile de l'Intelligent Key" (P.498).

Lorsque la pile de l'Intelligent Key est presque déchargée, appuyez fermement sur la pédale de frein et placez l'Intelligent Key contre le bouton de démarrage. Appuyez ensuite sur le bouton de démarrage et sur la pédale de frein dans les 10 secondes après l'activation du témoin sonore. Pour plus de détails, reportez-vous à "Bouton poussoir de démarrage" (P.270).

Veillez tout particulièrement à ne jamais laisser la batterie du véhicule se décharger complètement.

PRECAUTION

- **Ne laissez pas l'Intelligent Key entrer en contact avec de l'eau ou de l'eau salée car elle contient des composants électriques. Cela risquerait d'altérer le fonctionnement du système.**
- **Ne faites pas tomber l'Intelligent Key.**
- **Ne cognez pas l'Intelligent Key contre un autre objet.**

- **Ne changez pas ou ne modifiez pas l'Intelligent Key.**
- **L'Intelligent Key peut être endommagée si elle entre en contact avec de l'eau. Si l'Intelligent Key est humide, essuyez-la immédiatement jusqu'à ce qu'elle soit complètement sèche.**
- **Ne placez pas l'Intelligent Key pendant une période prolongée dans un endroit où les températures dépassent 60°C (140°F).**
- **Si la température extérieure est inférieure à -10°C (14°F), l'Intelligent Key risque de ne pas fonctionner correctement.**
- **N'attachez pas l'Intelligent Key sur un porte-clés muni d'un aimant.**
- **Ne placez pas l'Intelligent Key à proximité d'équipements produisant un champ magnétique, tels qu'une télévision, un équipement audio, un ordinateur ou un téléphone mobile.**
- **Assurez-vous du bon état de la pile de l'Intelligent Key. La durée de vie de la pile dépend de différentes conditions, telles que la fréquence d'utilisation, la température ambiante, etc.**

PÉRIMÈTRE DE FONCTIONNEMENT DE L'INTELLIGENT KEY

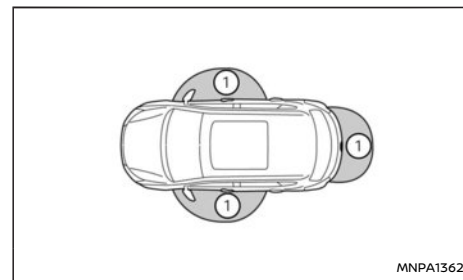

Les fonctions de l'Intelligent Key peuvent être utilisées uniquement lorsque cette dernière se trouve dans le périmètre de fonctionnement spécifié à partir du contact extérieur de poignée de portière (verrouillage/déverrouillage) ①.

Lorsque la pile de l'Intelligent Key est déchargée ou en présence de fortes ondes radio à proximité, le périmètre de fonctionnement du système d'Intelligent Key rétrécit et cette dernière risque de ne pas fonctionner correctement.

Le périmètre de fonctionnement se trouve dans un rayon de 80 cm (31,50 in) à partir de chaque contact extérieur de poignée de portière ①.

Si l'Intelligent Key est trop proche de la vitre, de la poignée de portière ou du pare-chocs arrière, le contact extérieur de poignées de portières risque de ne pas fonctionner.

Lorsque l'Intelligent Key se trouve dans le périmètre de fonctionnement, toute personne peut

appuyer sur le contact extérieur de poignée de portière pour verrouiller/déverrouiller les portières ainsi que le hayon, même si elle ne porte pas l'Intelligent Key sur elle.

UTILISATION DU SYSTÈME D'INTELLIGENT KEY

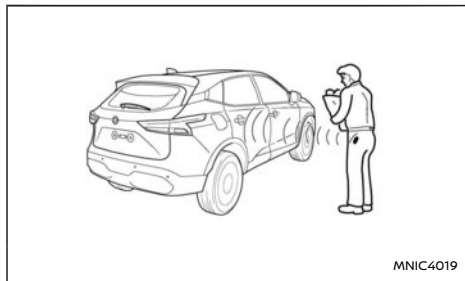

Le contact extérieur de portière ne fonctionne pas dans les conditions suivantes :

- Lorsque l'Intelligent Key est laissée à l'intérieur du véhicule. Si une autre Intelligent Key se trouve en dehors du véhicule, il peut être verrouillé/déverrouillé.
- Lorsque l'Intelligent Key se trouve hors du périmètre de fonctionnement.
- Lorsque l'une des portières est ouverte ou mal fermée.
- Lorsque la pile de l'Intelligent Key est déchargée.

PRÉCAUTIONS RELATIVES AU VERROUILLAGE/DÉVERROUILLAGE DES PORTIÈRES

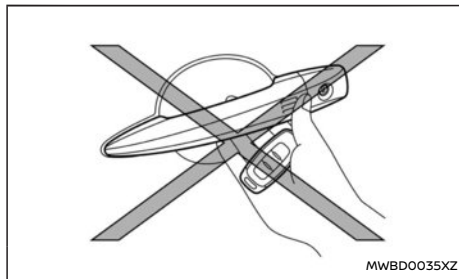

- N'appuyez pas sur le contact extérieur de portière lorsque vous tenez l'Intelligent Key dans votre main de la manière indiquée sur l'illustration. La proximité de la poignée de portière peut empêcher le système de détecter l'Intelligent Key à l'extérieur du véhicule.
- Après avoir verrouillé le véhicule à l'aide du contact extérieur de poignée de portière, assurez-vous que les portières sont correctement verrouillées en actionnant les poignées des portières.
- Afin d'éviter de laisser l'Intelligent Key à l'intérieur du véhicule, assurez-vous que vous êtes en possession de la clé avant de verrouiller les portières.
- Ne tirez pas sur la poignée de la portière avant d'avoir appuyé sur le contact extérieur. La portière se déverrouille mais ne s'ouvre pas.

Relâchez d'abord la poignée puis tirez à nouveau pour ouvrir la portière.

VERROUILLAGE/DÉVERROUILLAGE DES PORTIÈRES

Contact extérieur (selon modèles)

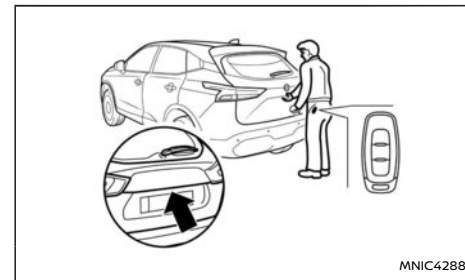
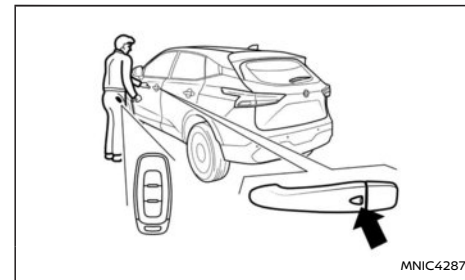

Lorsque l'Intelligent Key se trouve dans le périmètre de fonctionnement, les portières peuvent être verrouillées ou déverrouillées en appuyant sur

le contact extérieur de portière conducteur ou passager avant ou le contact extérieur de hayon (selon modèles).

Le contact extérieur de portière ne fonctionne pas dans les conditions suivantes :

- Lorsque l'Intelligent Key est laissée à l'intérieur du véhicule. Si une autre Intelligent Key se trouve en dehors du véhicule, il peut être verrouillé/déverrouillé.
- Lorsque l'Intelligent Key se trouve hors du périmètre de fonctionnement.
- Lorsque la pile de l'Intelligent Key est déchargée.
- Lorsque les portières sont ouvertes ou ne sont pas fermées correctement.
- Le système e-POWER est en marche.

Verrouillage des portières

1. Assurez-vous d'emporter l'Intelligent Key lorsque vous sortez du véhicule.
2. Fermez toutes les portières.
3. Appuyez sur l'un des contacts extérieurs (portières avant ou hayon).
 - Toutes les portières et le hayon sont verrouillés.
 - Les feux de détresse clignotent une fois en guise de confirmation.
 - **Modèles équipés du dispositif de verrouillage renforcé Superlock :**
Le dispositif de verrouillage renforcé Superlock s'active si vous appuyez deux fois sur le contact extérieur ou sur le bouton de

verrouillage de l'Intelligent Key. Les feux de détresse clignotent plus longtemps pour indiquer l'activation du dispositif de verrouillage renforcé Superlock.

4. Tirez sur les poignées de portière pour vérifier que toutes les portières sont correctement verrouillées.

PRECAUTION

Ne laissez pas le double de l'Intelligent Key à l'intérieur du véhicule, ceci affecterait la logique du système de verrouillage.

NOTE :

Si l'Intelligent Key est laissée dans le véhicule et que le contact extérieur de portière/hayon est enfoncé, un témoin sonore retentit, avertissant le conducteur que l'Intelligent Key se trouve dans le véhicule. Si une autre Intelligent Key se trouve en dehors du véhicule, il peut être verrouillé/déverrouillé.

Déverrouillage des portières

Pour de plus amples détails sur le mode de déverrouillage sélectif des portières ou sur le mode de commodité, reportez-vous à "Écran d'informations du véhicule" (P.106).

Mode de commodité pour le déverrouillage des portières:

Par défaut, le mode de déverrouillage des portières (commodité) est paramétré pour déverrouiller toutes les portières et le hayon en appuyant une fois sur le contact extérieur de portière/hayon.

- Toutes les portières et le hayon sont déverrouillés.
- Le témoin des feux de détresse clignote deux fois rapidement.

Mode de déverrouillage sélectif de portière:

Le mode de déverrouillage sélectif de portière permet de déverrouiller à distance uniquement la portière conducteur afin d'éviter qu'un intrus ne puisse entrer dans le véhicule par la portière passager déverrouillée.

1. Appuyez sur le contact extérieur de portière/hayon.
 - Si vous avez appuyé sur le contact extérieur de portière conducteur, seule la portière conducteur se déverrouille.
 - Si vous avez appuyé sur le contact extérieur de portière passager, seule la portière passager se déverrouille.
 - Si vous avez appuyé sur le contact extérieur de hayon, seul le hayon se déverrouille.
 - Le témoin des feux de détresse clignote deux fois rapidement.
2. Appuyez à nouveau sur le contact extérieur de portière pendant 5 secondes.
 - Toutes les portières et le hayon sont déverrouillés.
 - Le témoin des feux de détresse clignote deux fois lentement.

NOTE :

- Des parasites extérieurs peuvent altérer le fonctionnement de l'Intelligent Key. Le cas échéant, utilisez la clé d'urgence située dans l'Intelligent Key. Reportez-vous à "Portières" (P.175).
- Si le véhicule est déverrouillé et qu'aucune portière n'est ouverte pendant un certain temps, les portières se verrouillent automatiquement.

DÉMARRAGE DU VÉHICULE À L'AIDE DE L'INTELLIGENT KEY

Reportez-vous à "Bouton poussoir de démarrage" (P.270).

PRECAUTION

- Assurez-vous de garder l'Intelligent Key (selon modèles) en votre possession lors du démarrage ou de la conduite du véhicule.
- Si l'Intelligent Key est trop éloignée de l'habitacle, il est possible que le moteur ne démarre pas. Reportez-vous à "Périmètre de fonctionnement de l'Intelligent Key" (P.170).

FONCTION VEILLE DE L'INTELLIGENT KEY (selon modèles)

L'Intelligent Key est dotée d'une fonction de veille faisant que, si la clé n'est pas physiquement déplacée pendant 2 minutes ou plus, elle cesse toute transmission.

Si l'Intelligent Key n'a pas été physiquement déplacée pendant 2 minutes ou plus, le message [Pas de clé détectée] peut s'afficher sur l'écran

d'informations du véhicule. Dans un tel cas, déplacez physiquement l'intelligent key pour arrêter la fonction de veille.

GUIDE DES PANNES

Symptôme		Cause possible	Action à effectuer
Lorsque vous appuyez sur le bouton de démarrage pour démarrer le système e-POWER	L'avertissement [Changer pile de clé] apparaît sur l'écran d'informations du véhicule.	La charge de la pile de l'Intelligent Key est basse.	Remplacez la pile usagée par une pile neuve. Reportez-vous à "Batterie" (P.497).
	Le message [Tenir la clé près du bouton de démarrage] s'affiche sur l'écran d'informations du véhicule.	L'Intelligent Key ne se trouve pas dans le véhicule.	Munissez-vous de l'Intelligent Key.
Lorsque vous appuyez sur le bouton de démarrage pour arrêter le système e-POWER	L'avertissement [Passer P] s'affiche sur l'écran d'informations du véhicule et le témoin d'avertissement sonore intérieur retentit de manière continue.	Le système de changement de vitesses n'est pas placé sur la position P (stationnement).	Appuyez sur le bouton P (stationnement) pour passer la boîte de vitesses sur la position P (stationnement).
	Le témoin d'avertissement [Pas de clé détectée] s'affiche sur l'écran d'informations du véhicule, le témoin sonore extérieur retentit 3 fois et le témoin d'avertissement sonore intérieur retentit pendant quelques secondes.	Le système e-POWER tourne et l'Intelligent Key ne se trouve pas dans le véhicule.	Munissez-vous de l'Intelligent Key. Si vous ne pouvez pas vous munir de l'Intelligent Key, appuyez 3 fois de suite sur le bouton de démarrage ou maintenez le bouton de démarrage enfoncé pendant plus de 2 secondes.
		Fonction veille de l'Intelligent Key activée.	Déplacez physiquement l'Intelligent key.
Lorsque vous fermez la portière après être sorti du véhicule	L'avertissement [Passer P] s'affiche sur l'écran d'informations du véhicule et le témoin d'avertissement sonore extérieur retentit de manière continue.	Le bouton de démarrage est positionné sur OFF et le système de changement de vitesses se trouve sur une autre que P (stationnement).	Appuyez sur le bouton P (stationnement) pour passer la boîte de vitesses sur la position P (stationnement).
Lors de la fermeture de la portière alors que le bouton de verrouillage intérieur (selon modèles) est placé sur la position de verrouillage	Le témoin sonore extérieur retentit pendant quelques secondes et toutes les portières se déverrouillent.	L'Intelligent Key se trouve à l'intérieur du véhicule ou de la zone de chargement.	Munissez-vous de l'Intelligent Key.
Lorsque vous appuyez sur le contact extérieur ou sur la touche  de l'Intelligent Key pour verrouiller la portière	Le témoin sonore extérieur retentit pendant quelques secondes et toutes les portières se déverrouillent.	L'une des portières est mal fermée.	Fermez correctement la portière.

DISPOSITIF DE VERROUILLAGE RENFORCÉ SUPERLOCK (modèles avec conduite à droite)

ATTENTION

Modèles équipés du dispositif de verrouillage renforcé Superlock :

Le non-respect des précautions ci-après risque de conduire à des situations dangereuses. Assurez-vous que l'activation du système de verrouillage renforcé Superlock est toujours effectuée correctement.

- Lorsque le véhicule est occupé, ne fermez jamais les portes avec le système de verrouillage renforcé Superlock. Dans ce cas, les occupants se trouveraient bloqués à l'intérieur du véhicule car le dispositif de verrouillage renforcé Superlock empêche l'ouverture des portières depuis l'intérieur du véhicule.
- Actionnez le dispositif de verrouillage renforcé Superlock en appuyant deux fois sur le bouton de verrouillage de l'Intelligent Key uniquement lorsque vous avez vue sur le véhicule. Ceci afin d'éviter que quelqu'un ne se trouve enfermé à l'intérieur du véhicule par le biais de l'activation du dispositif de verrouillage renforcé Superlock.

Le fait d'appuyer deux fois sur le bouton de verrouillage () de l'Intelligent Key ou de verrouiller les portières en appuyant deux fois sur l'un des contacts extérieurs de portière (modèles équipés de l'Intelligent Key) active le dispositif de

verrouillage renforcé Superlock. Les feux de détresse clignotent plus longtemps pour indiquer l'activation du dispositif de verrouillage renforcé Superlock.

Lorsque le dispositif de verrouillage renforcé Superlock est activé, aucune des portières ne peut être ouverte depuis l'intérieur du véhicule. Ceci renforce la sécurité en cas de vol ou d'effraction.

Le dispositif de verrouillage renforcé Superlock est désactivé lorsque toutes les portières sont déverrouillées à l'aide de l'Intelligent Key ou d'un contact extérieur de portière.

Situations d'urgence

Si le dispositif de verrouillage renforcé Superlock est activé lorsque vous êtes à l'intérieur du véhicule, par exemple lors d'un accident de la circulation ou d'autres circonstances inattendues, suivez les instructions ci-dessous.

Pour désactiver le dispositif de verrouillage renforcé Superlock:

- Mettez le bouton de démarrage sur ON.
Toutes les portières peuvent à présent être déverrouillées et ouvertes depuis l'intérieur du véhicule.
- Déverrouillez les portières à l'aide du bouton de déverrouillage de l'Intelligent Key ().
Toutes les portières peuvent à présent être ouvertes depuis l'intérieur du véhicule.

Pour déverrouiller et ouvrir la portière conducteur depuis l'intérieur du véhicule lorsque le dispositif de verrouillage renforcé Superlock est activé:

1. Ouvrez ou cassez la vitre de la portière conducteur.
2. Insérez la clé dans le cylindre de clé de portière extérieure et tournez-la vers l'arrière du véhicule.
3. La portière conducteur est déverrouillée et peut à présent être ouverte depuis l'intérieur du véhicule.

Verrouillage sans activation du dispositif de verrouillage renforcé Superlock

ATTENTION

Lorsque vous quittez le véhicule, ne laissez pas la clé à l'intérieur.

Le verrouillage des portes à l'aide du barillet de la portière, ou par une simple pression sur le bouton de verrouillage de l'Intelligent Key, ou par une simple pression sur l'un des contacts extérieurs n'activera pas le système Superlock. Reportez-vous à "Verrouillage/déverrouillage avec la clé (batterie du véhicule déchargée)" (P.176).

VERROUILLAGE/DÉVERROUILLAGE AVEC LA CLÉ (batterie du véhicule déchargée)

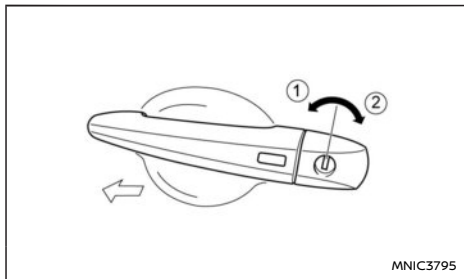

⚠ ATTENTION

- Lorsque vous quittez le véhicule, ne laissez pas la clé à l'intérieur.
- Pour éviter tout risque de blessure ou de mort dû à un fonctionnement involontaire du véhicule et/ou de ses systèmes, ne laissez pas des enfants, des personnes nécessitant l'aide d'autrui ou des animaux domestiques sans surveillance dans votre véhicule. De plus, la température à l'intérieur d'un véhicule fermé un jour de forte chaleur peut augmenter rapidement et devenir suffisamment élevée pour engendrer un risque important de blessure ou de mort pour les personnes et les animaux domestiques.

La portière conducteur peut être verrouillée/déverrouillée depuis l'extérieur à l'aide de la clé/clé de

secours lorsque la batterie du véhicule est déchargée.

Pour verrouiller la portière, insérez la clé dans le cylindre de clé de portière conducteur et tournez-la vers l'arrière du véhicule ②.

Pour déverrouiller la portière, tournez la clé vers l'avant du véhicule ①.

Reportez-vous à "Clé de secours/mécanique" (P.166) pour les instructions relatives à l'accès à la clé de secours du système d'Intelligent Key.

PRECAUTION

Le système d'alarme se déclenche lorsque la portière est ouverte au moyen de la clé (modèles équipés du système d'alarme NISSAN). Pour arrêter l'alarme, mettez le bouton de démarrage sur ON ou appuyez sur le bouton de déverrouillage () de l'Intelligent Key.

Initialisation du système après recharge ou remplacement de la batterie

Après recharge ou remplacement de la batterie, le système doit être désactivé (initialisé) comme suit :

- Mettez le bouton de démarrage sur ON.
- Déverrouillage du véhicule à l'aide de l'Intelligent Key.

POIGNÉE DE PORTIÈRE INTÉRIEURE

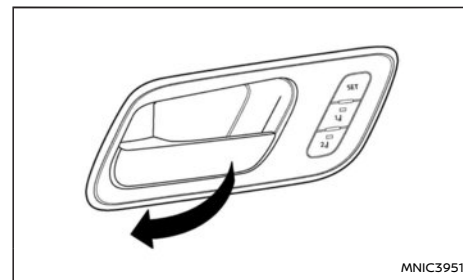

Pour déverrouiller et ouvrir la portière, tirez sur la poignée de portière intérieure, comme indiqué sur l'illustration.

Modèles avec dispositif de verrouillage renforcé Superlock (selon modèles)

La portière ne peut pas être ouverte lorsque le dispositif de verrouillage renforcé Superlock est activé.

COMMANDE DE VERROUILLAGE ÉLECTRIQUE DE PORTIÈRE

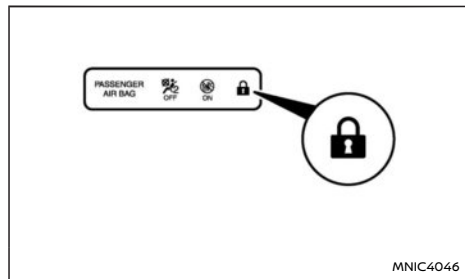

Témoin de verrouillage électrique de portière

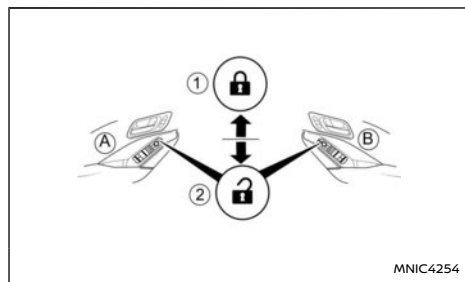

- ① Appuyez pour verrouiller
- ② Appuyez pour déverrouiller
- Ⓐ Véhicules avec conduite à gauche
- Ⓑ Véhicules avec conduite à droite



⚠ ATTENTION

Lorsque vous quittez le véhicule, ne laissez pas la clé à l'intérieur.



L'interrupteur de verrouillage électrique de portière, situé sur la garniture de portière, peut être utilisé pour verrouiller ① ou déverrouiller ② toutes les portières simultanément depuis l'intérieur du véhicule.

Le témoin de verrouillage des portes () sur la console du toit s'allume quand les portières sont verrouillées.

NOTE :

Modèles sans le système Superlock : Si vous ouvrez une porte manuellement de l'intérieur après avoir appuyé sur le bouton LOCK de l'Intelligent Key (), la portière se déverrouille et le témoin lumineux de verrouillage électrique de portière () s'éteint.

Modèles équipés du dispositif de verrouillage renforcé Superlock (modèles avec conduite à droite)

Si les portes sont verrouillées par une double pression sur le bouton de verrouillage () de l'Intelligent Key ou en appuyant deux fois sur un capteur de verrouillage (modèles avec Intelligent Key), le système Super Lock est activé. Le témoin lumineux () de la console de toit s'allume pour indiquer que toutes les portes sont verrouillées, mais il n'est pas possible d'utiliser la touche () de la commande de verrouillage électrique de portières pour déverrouiller les portes.

Le verrouillage des portières à l'aide de l'interrup-

teur de verrouillage électrique de portière n'active pas le dispositif de verrouillage renforcé Superlock.

VERROUILLAGE DE SÉCURITÉ ENFANT – PORTIÈRES ARRIÈRE

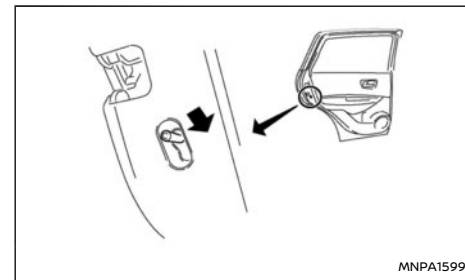

Le verrouillage de sécurité enfant empêche l'ouverture accidentelle des portières, notamment lorsque de jeunes enfants se trouvent dans le véhicule.

Lorsque la commande est en position de verrouillage, la portière arrière peut uniquement être ouverte depuis l'extérieur par la poignée de portière extérieure.

Assurez-vous que la sécurité enfants fonctionne correctement.

⚠ ATTENTION

- Assurez-vous toujours que le hayon est bien fermé pour éviter qu'il ne s'ouvre lors de la conduite.
- Ne roulez pas avec le hayon ouvert. Des gaz d'échappement toxiques risqueraient de s'introduire dans le véhicule.
- Pour éviter tout risque de blessure ou de mort dû à un fonctionnement involontaire du véhicule et/ou de ses systèmes, y compris le fait d'être pris au piège dans les vitres ou l'activation involontaire du verrouillage des portes, ne laissez pas des enfants, des personnes nécessitant l'aide d'autrui ou des animaux domestiques sans surveillance dans votre véhicule. De plus, la température à l'intérieur d'un véhicule fermé un jour de forte chaleur peut augmenter rapidement et devenir suffisamment élevée pour engendrer un risque important de blessure ou de mort pour les personnes et les animaux domestiques.
- Afin d'éviter toute blessure, assurez-vous de ne jamais laisser les mains ou les pieds dans le cadre du hayon avant de le fermer.

PRECAUTION

N'utilisez pas de supports d'accessoires pour fixer le hayon. Ceci endommagerait le véhicule.

ACTIONNEMENT DU HAYON MANUEL (selon modèles)

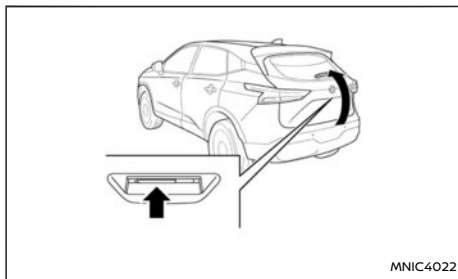

MNIC4022

Pour ouvrir le hayon, déverrouillez-le. Soulevez le hayon pour l'ouvrir.

Le hayon peut être déverrouillé en :

- Appuyant sur le bouton de déverrouillage  de l'Intelligent Key.
- Appuyant sur le contact extérieur de hayon (selon modèles).
- Appuyant sur le contact extérieur de poignée de portière (selon modèles).

Pour fermer le hayon, baissez-le jusqu'à ce qu'il se verrouille correctement.

ACTIONNEMENT DU HAYON ÉLECTRIQUE (selon modèles)

Pour actionner le hayon électrique, le véhicule doit être sur la position P (stationnement).

Le hayon électrique ne fonctionne pas si la tension de la batterie est faible.

Vous pouvez activer ou désactiver le fonctionnement du hayon électrique sur l'écran d'informa-

tions du véhicule. (Reportez-vous à "Écran d'informations du véhicule" (P.106).)

NOTE :

- **Modèles avec hayon à commande par mouvement :** Lorsque vous nettoyez votre véhicule, que vous le lustrez ou que vous l'entretenez, que vous mettez en place ou remplacez la housse de protection ou que vous projetez de l'eau dans la zone autour du capteur de mouvement de pied, désactivez le hayon électrique.
- En cas d'ouverture/de fermeture consécutives, le mode de sécurité s'active et l'opération ne peut être effectuée pendant un certain temps. Dans ce cas, patientez, puis effectuez l'opération.

Ouverture électrique (à l'aide des commandes)

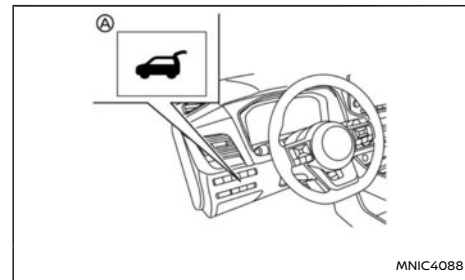

MNIC4088

Commande de hayon électrique — Tableau de bord

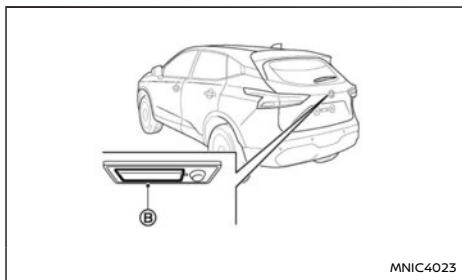

Contact d'ouverture de hayon

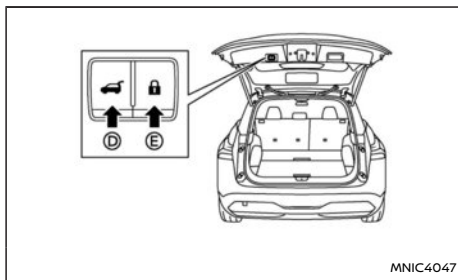

Commandes de fermeture et de verrouillage de hayon électrique – Hayon

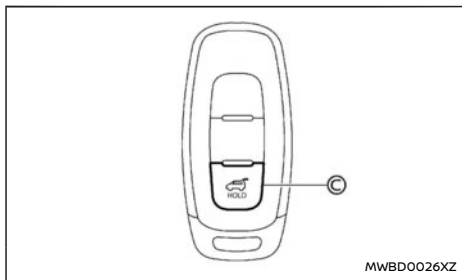

Bouton de hayon électrique - Clé (exemple)

Lorsque le hayon est complètement fermé, il se ferme entièrement et automatiquement en :

- appuyant sur la commande de hayon électrique **A** située sur le tableau de bord pendant plus de 1 seconde.
- Appuyant sur le contact d'ouverture de hayon **B**.
- appuyant sur le bouton de hayon électrique **C** de la clé pendant plus d'une seconde.

Le témoin sonore extérieur retentit lorsque le hayon commence à s'ouvrir.

NOTE :

Vous pouvez ouvrir le hayon avec la commande de hayon électrique **A ou le bouton de hayon électrique **C** même si le hayon est verrouillé. Il est possible de déverrouiller et d'ouvrir le hayon indépendamment des autres portières, même si elles sont verrouillées. Le hayon doit être déverrouillé (ou l'Intelligent Key doit se**

trouver à portée) pour pouvoir l'ouvrir au moyen du contact d'ouverture de hayon **B.**

Fermeture électrique (à l'aide des commandes)

Lorsque le hayon est complètement ouvert, il se ferme entièrement et automatiquement en :

- appuyant sur la commande de hayon électrique **A** située sur le tableau de bord pendant plus de 1 seconde.
- appuyant sur le bouton de hayon électrique **C** de la clé pendant plus d'une seconde.
- appuyant sur la commande de fermeture de hayon électrique **D** sur la partie inférieure du hayon pendant une seconde.

Le témoin sonore extérieur retentit lorsque le hayon commence à se fermer.

Fermeture et verrouillage électriques

Lorsque le hayon est complètement ouvert et que vous portez la clé intelligente sur vous, il se ferme complètement et se verrouille automatiquement en appuyant sur la commande de verrouillage de hayon électrique **E** situé sur la partie inférieure du hayon.

Le témoin sonore extérieur retentit lorsque le hayon commence à se fermer.

Fonction d'arrêt et d'inversion (selon modèles)

Le mouvement du hayon électrique s'interrompt immédiatement si l'une des actions suivantes est effectuée pendant l'ouverture ou la fermeture électrique.

- Si vous appuyez sur la commande de hayon électrique (A).
- Appuyant sur le contact d'ouverture de hayon (B).
- Si vous appuyez sur la commande de fermeture de hayon électrique (C) situé sur la partie inférieure du hayon.
- Si vous appuyez sur le bouton de hayon électrique (C) de la clé.

Le hayon électrique entame ensuite un mouvement dans le sens inverse si l'une des actions ci-dessus est à nouveau effectuée.

Le témoin sonore extérieur retentit lorsque le hayon entame un mouvement dans le sens inverse.

Fonction d'inversion automatique

La fonction d'inversion automatique permet d'inverser automatiquement le mouvement du hayon lorsqu'un objet se trouve sur sa course, pendant son ouverture ou sa fermeture. Lorsque le boîtier de commande détecte un obstacle, le mouvement du hayon s'inverse de 5% et s'arrête.

Lorsque la commande est à nouveau actionnée, le hayon se déplace dans le sens opposé.

Un capteur anti-pincement est installé des deux côtés du hayon. Si un objet est détecté par le capteur anti-pincement pendant la fermeture électrique, le mouvement du hayon s'inverse et revient immédiatement à la position complètement ouverte.

NOTE :

Si le capteur anti-pincement est endommagé ou retiré du véhicule, la fonction de fermeture électrique ne fonctionne pas.

ATTENTION

Il existe une courte distance, juste avant la position de fermeture, au niveau de laquelle aucune détection n'est possible. Assurez-vous que les passagers ne posent pas les mains, etc., sur l'ouverture du hayon avant que celui-ci ne soit fermé.

Mode manuel

Si le fonctionnement électrique n'est pas opérationnel, le hayon peut être actionné manuellement. Le fonctionnement électrique risque de ne pas être opérationnel si plusieurs objets ont été détectés pendant le même cycle d'actionnement électrique ou si la tension de la batterie est faible. Lorsque le hayon électrique est désactivé, le hayon peut être ouvert manuellement en appuyant sur le contact d'ouverture de hayon. Si le contact d'ouverture de hayon électrique est actionné pendant l'ouverture ou la fermeture électrique, le fonctionnement électrique est désactivé et le hayon peut être actionné manuellement. Cela permet la reprise des fonctions électriques normales.

ACTIVATION DU HAYON PAR MOUVEMENT (selon modèles)

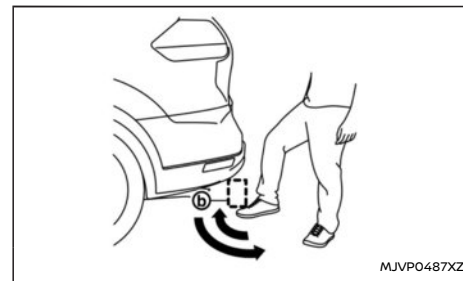
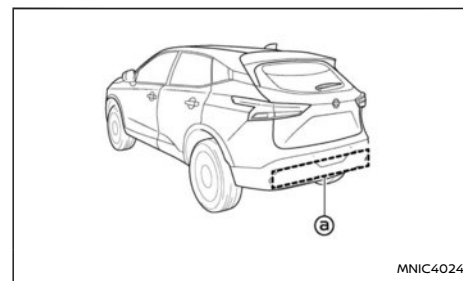

Il est possible d'actionner le hayon au moyen d'un mouvement de coup de pied rapide sous le centre du pare-chocs arrière.

Le capteur de mouvement de pied (B) est situé à l'arrière du pare-chocs arrière. Lorsque vous approchez votre pied puis que vous l'éloignez du périmètre de fonctionnement (B) comme si vous

donniez un coup de pied en portant l'Intelligent Key sur vous, le hayon s'ouvre ou se ferme automatiquement.

Technique d'utilisation appropriée

- A l'arrière du véhicule, commencez à faire un mouvement rapide de coup de pied vers l'avant.
- Soulevez votre pied à la verticale sous le centre du pare-chocs arrière, puis ramenez immédiatement votre pied au sol dans un mouvement continu.
- Vous n'avez pas besoin de tenir votre pied sous le pare-chocs ou de le déplacer latéralement. Ramenez immédiatement votre pied au sol.
- Le coup de pied doit être droit, régulier et constant.
- Une fois le coup de pied effectué, reculez et laissez le hayon s'ouvrir ou se fermer.
- Trois bips sonores retentissent et le hayon commence à bouger dans les deux secondes qui suivent le coup de pied.

ATTENTION

Empêchez l'ouverture/la fermeture involontaire du hayon. Il peut y avoir des conditions dans lesquelles l'ouverture/la fermeture du hayon n'est pas souhaitée. Gardez l'Intelligent Key hors de portée du hayon (2 m (7 ft) ou plus) ou à l'intérieur du véhicule, lorsque vous lavez ou travaillez à l'arrière du véhicule.

NOTE :

- **Le capteur de mouvement de pied risque de ne pas fonctionner dans les conditions suivantes :**
 - En cas d'utilisation à proximité d'un lieu où des ondes radio de forte intensité sont transmises, comme une tour pour antennes de télévision, une centrale électrique ou une station de radiodiffusion.
 - Lorsque le véhicule est garé à proximité d'un parcimètre.
- **Le hayon électrique risque de ne pas fonctionner si votre pied reste dans le périmètre de fonctionnement .**

PRECAUTION

- **Lorsque vous portez l'Intelligent Key sur vous et que vous vous trouvez à proximité du hayon, une personne ne portant pas l'Intelligent Key peut ouvrir ou fermer le hayon en effectuant un mouvement de coup de pied.**
- **N'effectuez pas de mouvement de coup de pied à proximité des composants du système d'échappement lorsqu'ils sont chauds. Vous vous exposeriez à des risques de brûlures graves.**
- **N'effectuez pas de mouvement de coup de pied sur une surface instable (par exemple, en pente, dans la boue, etc.).**

Fonction d'ouverture et de fermeture électrique

L'utilisation du capteur de mouvement de pied entraîne l'ouverture automatique complète du hayon.

1. Munissez-vous de l'Intelligent Key.
2. Approchez votre pied puis éloignez-le du pare-chocs arrière comme si vous donniez un coup de pied dans le périmètre de fonctionnement du capteur de mouvement de pied.
3. Le hayon s'ouvre ou se ferme automatiquement.

Fonction d'arrêt et d'inversion

Le mouvement du hayon électrique s'interrompt immédiatement si vous effectuez un mouvement de coup de pied pendant l'ouverture ou la fermeture électrique. Il est possible d'immobiliser le hayon même sans porter l'Intelligent Key sur soi.

Le hayon électrique entame ensuite un mouvement dans le sens inverse si vous effectuez à nouveau un mouvement de coup de pied. Il est possible d'inverser le mouvement du hayon électrique lorsque l'on porte l'Intelligent Key sur soi.

N'appliquez pas de force excessive lors de l'actionnement manuel du hayon électrique. Une force excessive appliquée pourrait endommager le véhicule.

SYSTÈME DE MODE GARAGE (selon modèles)

Il est possible de régler le hayon afin qu'il s'ouvre jusqu'à une hauteur spécifique en effectuant la procédure suivante :

1. Ouvrez le hayon.
2. Baissez le hayon jusqu'à la position souhaitée, puis maintenez-le (il offre une certaine résistance lorsqu'il est réglé manuellement).
3. Tout en maintenant le hayon en position, appuyez sur la commande de verrouillage et de fermeture de hayon électrique (Ⓜ) située sur le hayon pendant environ 3 secondes, ou jusqu'à ce que 2 bips soient émis.

Le hayon s'ouvre alors à la position réglée. Pour modifier la position du hayon, répétez les étapes 1 à 3 de réglage de la position du hayon.

N'appliquez pas de force excessive lors de la fermeture automatique. Appliquer une force excessive risque de provoquer un défaut de fonctionnement du mécanisme.

PRECAUTION

Ne réglez pas la hauteur d'ouverture du hayon en dessous d'environ 1/3 de la distance au sol en mode garage. Même si vous réglez une hauteur d'ouverture inférieure à environ 1/3 de la distance au sol, la hauteur sera automatiquement réglée à environ 1/3 de la distance au sol.

FERMETURE AUTOMATIQUE (selon modèles)

Lorsque le hayon atteint la position secondaire, le moteur de fermeture s'enclenche et tire le hayon vers sa position de verrouillage primaire.

N'appliquez pas de force excessive lors de la fermeture automatique. Appliquer une force excessive risque de provoquer un défaut de fonctionnement du mécanisme.

PRECAUTION

- **Le hayon se ferme automatiquement depuis la position secondaire. Afin de ne pas vous pincer, gardez vos mains et vos doigts éloignés de l'ouverture du hayon.**
- **Ne laissez pas les enfants actionner le hayon.**

LEVIER D'OUVERTURE DU HAYON

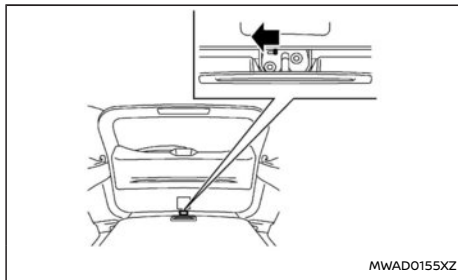

S'il n'est pas possible d'ouvrir le hayon à l'aide de la commande de verrouillage électrique de portières

car la batterie est déchargée, suivez la procédure ci-dessous.

1. Rabattez les sièges arrière. (Reportez-vous à "Sièges arrière" (P.41).)
2. Insérez un outil adéquat dans la fente d'accès. Bougez le levier d'ouverture vers la gauche. Le hayon est déverrouillé.
3. Poussez le hayon vers le haut pour l'ouvrir.

Contactez un concessionnaire NISSAN ou un atelier qualifié dès que possible pour effectuer les réparations.

SYSTÈME DE SÉCURITÉ

SYSTÈME D'ALARME (selon modèles)

Le système d'alarme envoie des signaux sonores et visuels lorsque certaines parties du véhicule sont forcées.

Comment activer le système d'alarme

1. Fermez toutes les portières, les vitres, le hayon et le capot.
2. Verrouillez le véhicule à l'aide de l'Intelligent Key (bouton de verrouillage) ; pour de plus amples informations, reportez-vous à "Système de verrouillage à télécommande sans clé (selon modèles)" (P.167).
3. Le système d'alarme s'arme 20 secondes après avoir verrouillé le véhicule.

Fonctionnement du système d'alarme

L'alarme du système fonctionne comme suit :

- L'alarme retentit de façon intermittente et tous les clignotants sont activés.
- L'alarme s'arrête automatiquement après 28 secondes.

L'alarme se déclenche lorsque:

- Le système de sensibilité volumétrique (capteurs de mouvement dans l'habitacle, selon modèles) est déclenché.
- L'une des portières / le hayon est ouvert(e).
- Le capot est ouvert.
- Le bouton de démarrage est mis sur ON sans que la clé du propriétaire ne soit utilisée.

L'alarme s'arrête lorsque:

- Le véhicule est déverrouillé à l'aide du bouton de déverrouillage de l'Intelligent Key.
- Le bouton de démarrage est placé sur **ON** avec une clé NATS enregistrée.

Si le système ne fonctionne pas comme décrit ci-avant, faites-le vérifier par un concessionnaire NISSAN ou un atelier qualifié.

Capteurs de mouvement dans l'habitacle (selon modèles)

Les capteurs de mouvement dans l'habitacle (sensibilité volumétrique) détectent les mouvements dans l'habitacle. Lorsque le système d'alarme est armé, il active à son tour automatiquement les capteurs de mouvement dans l'habitacle.

Pour désactiver les capteurs de mouvement dans l'habitacle :

1. Appuyez sur la touche ◀ ou ▶ sur le volant jusqu'à ce que le menu [Réglages] soit affiché sur l'écran d'informations du véhicule et appuyez sur la touche <OK> .
2. Utilisez les touches ▲ et ▼ sur le volant pour mettre [Réglages véhicule] en surbrillance, puis appuyez sur la touche <OK> .
3. Utilisez les touches ▲ et ▼ sur le volant pour mettre [Système d'alarme] en surbrillance, puis appuyez sur la touche <OK> .
4. Deux options sont disponibles :
 - [Toujours activé]
 - [Demande en sortant]

Lorsque cette option (selon modèles) est

sélectionnée, le système d'alarme vous permet de désactiver les capteurs de mouvement dans l'habitacle (selon modèles) après positionnement du bouton de démarrage sur OFF. Utilisez la commande de défilement pour sélectionner la fonction souhaitée.

- [Désactiver une fois]

Lorsque cette option (selon modèles) est sélectionnée, les capteurs de mouvement dans l'habitacle (selon modèles) sont désactivés jusqu'au prochain désarmement du système d'alarme.

Utilisez les touches ▲ et ▼ sur le volant pour mettre l'option voulue en surbrillance, puis appuyez sur la touche <OK> .

NOTE :

Lorsque les vitres sont ouvertes via une pression longue sur le bouton de déverrouillage de l'Intelligent Key  et que le véhicule se reverrouille automatiquement, reportez-vous à "Auto-verrouillage (selon modèles)" (P.169), les capteurs de mouvement dans l'habitacle sont désactivés afin d'éviter toute alarme de nuisance.

ATTENTION

Pour éviter tout risque de blessure ou de mort dû à un fonctionnement involontaire du véhicule et/ou de ses systèmes, ne laissez pas des enfants, des personnes nécessitant l'aide d'autrui ou des animaux domestiques sans surveillance dans votre véhicule. De plus, la température à l'intérieur d'un véhicule fermé

CAPOT

un jour de forte chaleur peut augmenter rapidement et devenir suffisamment élevée pour engendrer un risque important de blessure ou de mort pour les personnes et les animaux domestiques.

SYSTÈME ANTIVOL NISSAN (NATS) (selon modèles)

Le système antivol NISSAN (NATS) ne permet pas le démarrage du système e-POWER sans l'utilisation d'une clé enregistrée NATS.

* Système d'antidémarrage

Si le système e-POWER ne démarre pas avec une clé enregistrée NATS, il est possible que l'origine du problème soit une interférence provoquée par une autre clé NATS ou un dispositif de péage/paiement automatique accroché(e) au porte-clés. Redémarrez le système e-POWER en respectant les procédures suivantes :

1. Laissez le bouton de démarrage sur **ON** pendant environ 5 secondes.
2. Mettez le bouton de démarrage sur **OFF** et attendez environ 5 secondes.
3. Recommencez les étapes 1 et 2.
4. Redémarrez le système e-POWER en gardant le dispositif (peut-être responsable de l'interférence) à l'écart de la clé NATS enregistrée ou de l'Intelligent Key NATS (selon modèles).

Si cette précaution permet de démarrer le système e-POWER, NISSAN recommande de garder les clés NATS enregistrées ou l'Intelligent Key NATS (selon modèles) sur un porte-

clés séparé afin d'éviter toute interférence avec d'autres dispositifs.

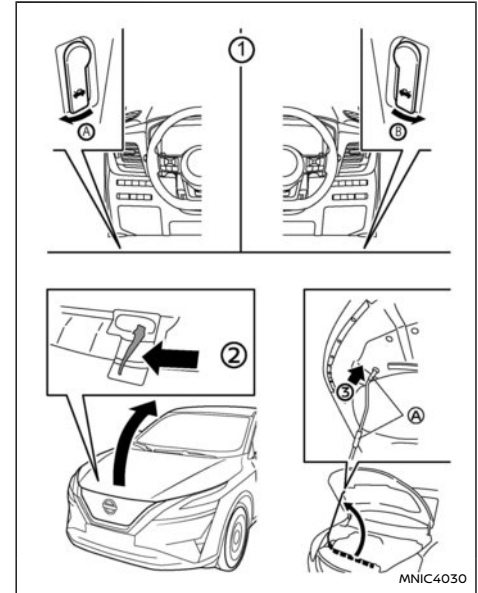

- (A) Modèles avec conduite à gauche
(B) Modèles avec conduite à droite

ATTENTION

- Assurez-vous que le capot est complètement fermé et verrouillé avant de conduire le véhicule. Le non-respect de ces normes pourrait entraîner l'ouverture du capot et provoquer un accident.

TRAPPE DE RÉSERVOIR À CARBURANT

- N'ouvrez jamais le capot si de la vapeur ou de la fumée s'échappe du compartiment moteur, vous risqueriez d'être blessé.

PRECAUTION

Le moteur démarrera si le capot est ouvert lorsque le système e-POWER fonctionne (pour éviter les accidents lors de l'entretien).

1. Tirez le levier d'ouverture du capot ① situé sous le tableau de bord du côté conducteur ; le capot se soulève légèrement.
2. Du bout des doigts, poussez latéralement le levier ② situé sous l'avant du capot, comme indiqué sur l'illustration.
3. Soulevez le capot.
4. Insérez la tige de support dans la fente ③.

Maintenez la tige de support par ses parties recouvertes (A) lors de sa manipulation. Évitez tout contact direct avec des pièces métalliques ; ces dernières risquent d'être chaudes juste après l'arrêt du moteur.

Lors de la fermeture du capot :

1. Tout en soutenant le capot, remplacez la tige de support dans sa position d'origine.
2. Abaissez lentement le capot à une hauteur d'environ 20 à 30 cm (8 à 12 in) au-dessus du verrouillage du capot, puis laissez-le retomber.
3. Assurez-vous qu'il est correctement verrouillé.

PRECAUTION

- Évitez toute application directe d'eau sous pression, par exemple d'un jet haute pression, sur ou autour de la trappe de réservoir à carburant.
- Veillez à fermer la trappe de réservoir à carburant et de la verrouiller en verrouillant les portières du véhicule avant d'utiliser une station de lavage automatique ou un dispositif de nettoyage haute pression.

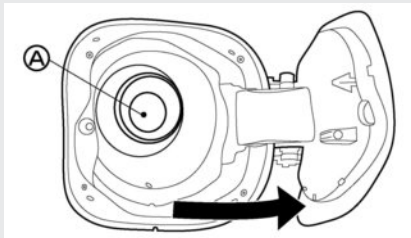

- Ne dirigez pas de jet d'eau sous haute pression sur l'unité sans bouchon (A) lorsque la trappe de réservoir à carburant est ouverte. Vous risquez d'endommager l'unité sans bouchon ainsi que le système de carburant ou le moteur.

OUVERTURE DE LA TRAPPE DE RÉSERVOIR DE CARBURANT

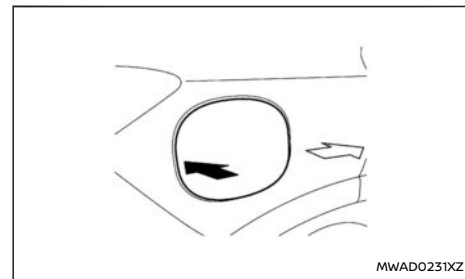

Pour ouvrir la trappe de réservoir de carburant, appuyez sur la partie intermédiaire gauche de la trappe.

NOTE :

Si la trappe de réservoir à carburant est verrouillée, elle devrait se déverrouiller automatiquement en même temps que la portière conducteur lors d'une utilisation normale. Si le déverrouillage sélectif est sélectionné et que seule la portière conducteur est déverrouillée, appuyez sur le bouton de déverrouillage de la clé ou sur la commande de verrouillage électrique de portière à l'intérieur du véhicule pour déverrouiller la trappe de réservoir à carburant.

COMMENT FAIRE LE PLEIN DE CARBURANT

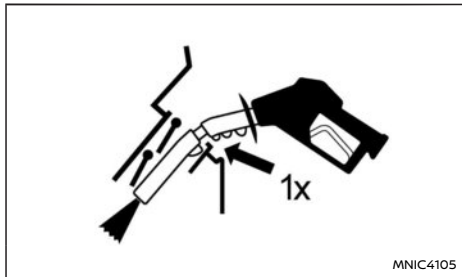

Le réservoir à carburant n'est pas équipé d'un bouchon de remplissage de carburant. Après l'ouverture de la trappe de réservoir de carburant, introduisez le gicleur de pompe à carburant directement dans l'orifice de remplissage de carburant et uniquement jusqu'au premier cran situé sur la partie inférieure du gicleur. Lorsque vous retirez le gicleur de la pompe à carburant, l'orifice de remplissage de carburant est scellé.

Pour faire le plein de carburant :

Avant de faire le plein, veillez à introduire lentement le gicleur de pompe à carburant dans l'orifice de remplissage de carburant et uniquement jusqu'au premier cran situé sur la partie inférieure du gicleur. Si vous l'introduisez plus loin, le remplissage risque de s'arrêter prématurément.

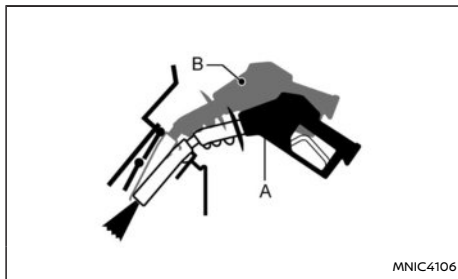

MNIC4106

Maintenez le gicleur de pompe à carburant dans la position A (illustrée). Si vous maintenez le gicleur de pompe à carburant dans la position B, il risque de s'arrêter avant que le réservoir ne soit plein.

Ne déplacez jamais le gicleur durant le ravitaillement.

Retirez le gicleur de pompe à carburant environ 5 secondes après sa coupure automatique (coupure initiale).

Fermez la trappe de réservoir à carburant après avoir fait le plein.

Si vous devez faire le plein à partir d'un jerricane, utilisez l'entonnoir fourni avec votre véhicule. (Reportez-vous à "Faire le plein à partir d'un jerricane" (P.187).)

PRECAUTION

- N'essayez pas d'ouvrir les volets de l'orifice de remplissage de carburant avec un outil autre que le gicleur de pompe à carburant.
- Cet orifice de remplissage de carburant

n'est conforme qu'aux gicleurs de pompe à carburant normaux des stations-service. L'utilisation d'un gicleur de petit diamètre peut endommager l'orifice et le système de carburant.

- Si du carburant gicle sur la carrosserie, rincez immédiatement à l'eau afin d'éviter d'endommager la peinture.

ATTENTION

- Le carburant est un produit hautement inflammable et explosif dans certaines conditions. Vous risquez de vous brûler ou de vous blesser gravement en cas d'utilisation inappropriée. Lors du remplissage en carburant, arrêtez toujours le système e-POWER, ne fumez pas et n'approchez jamais de flammes vives ou d'étincelles du véhicule.
- N'essayez pas de poursuivre le remplissage du réservoir après la fermeture automatique du gicleur de pompe à carburant. Le réservoir pourrait déborder, provoquant une projection de carburant et éventuellement un incendie.
- Ne versez jamais de carburant dans le corps du papillon afin d'essayer de démarrer le moteur.
- Ne remplissez pas de jerricane dans le véhicule ou la remorque. L'électricité statique pourrait y provoquer l'explosion de liquides, vapeurs ou gaz inflammables. Pour réduire le risque de blessures graves

ou mortelles lors du remplissage de jerricanes :

- Placez toujours le jerricane sur le sol lors du remplissage.
- N'utilisez pas de dispositifs électroniques lors du remplissage.
- Maintenez le gicleur de la pompe contre le jerricane lors du remplissage.
- Utilisez uniquement des jerricanes homologués pour liquides inflammables.

FAIRE LE PLEIN À PARTIR D'UN JERRICANE

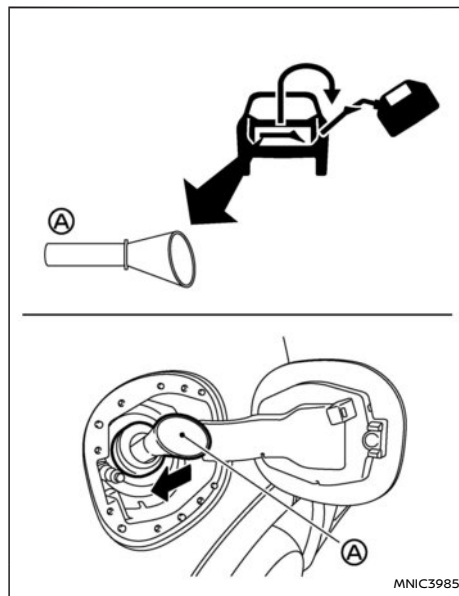

Si vous devez faire le plein à partir d'un jerricane, utilisez l'entonnoir (A) situé dans l'espace de rangement des outils (sous la planche de compartiment à bagages).

Veillez à introduire l'entonnoir lentement et entièrement dans l'orifice de remplissage de carburant. Introduisez le bec verseur du jerricane dans l'orifice

le long de l'entonnoir et remplissez le réservoir à carburant.

Après avoir fait le plein, retirez l'entonnoir de l'orifice de remplissage de carburant. Essuyez l'entonnoir et replacez-le dans l'espace de rangement des outils.

PRECAUTION

- N'introduisez pas le bec verseur du jerricane directement dans l'orifice de remplissage de carburant. Cela pourrait endommager l'orifice et le système de carburant.
- Utilisez uniquement l'entonnoir fourni avec votre véhicule. Sinon, l'orifice de remplissage et le système de carburant risquent d'être endommagés.
- Veillez à retirer l'entonnoir avant de fermer la trappe de réservoir à carburant et de conduire le véhicule. Ne conduisez pas avec l'entonnoir toujours introduit dans l'orifice de remplissage de carburant.

FREIN DE STATIONNEMENT ÉLECTRIQUE

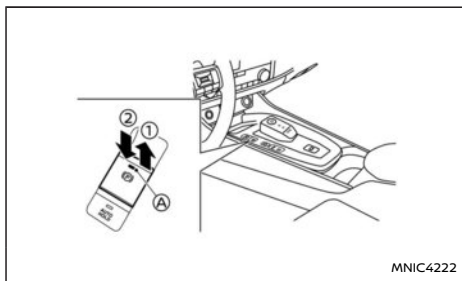

Vous pouvez serrer ou desserrer le frein de stationnement électrique en actionnant la commande de frein de stationnement (A).

Pour serrer : Tirez la commande vers le haut (A) ; le témoin lumineux (1) s'active.

Pour désactiver : Avec le bouton de démarrage sur ON, appuyez sur la pédale de frein et poussez la commande (A) vers le bas (2). Le témoin s'éteint.

Avant de prendre la route, vérifiez que le témoin lumineux de frein (P) s'éteint. Pour plus de détails, reportez-vous à "Témoins d'avertissement, témoins lumineux et témoins sonores de rappel" (P.91).

Le frein de stationnement électrique possède également une fonction de desserrage automatique.

Le frein de stationnement se desserre automatiquement lorsque vous appuyez sur la pédale d'accélérateur avec le système de changement de vitesses en position D (conduite) ou R (marche arrière). Pour des raisons de sécurité, le frein de

stationnement ne se desserre pas automatiquement lorsque la portière du conducteur est ouverte.

NOTE :

Lorsque la fonction de maintien de frein automatique est active (le témoin de maintien automatique est vert), dans les conditions suivantes, le frein de stationnement électrique s'applique automatiquement et la force de freinage du maintien de frein automatique se relâche.

- La force de freinage est appliquée par la fonction de maintien de frein automatique pendant au moins 3 minutes.
- Le système de changement de vitesses n'est pas en position P (stationnement).
- Le frein de stationnement électrique est serré manuellement.
- La ceinture de sécurité du conducteur est détachée.
- La porte conducteur est ouverte.
- Le bouton de démarrage est placé sur OFF.
- Un dysfonctionnement se produit au niveau de la fonction de maintien de frein automatique.

Pour maintenir le frein de stationnement électrique desserré après avoir désactivé le bouton de démarrage : lorsque le bouton de démarrage est sur ON, enfoncez la pédale de frein, désactivez le maintien de frein automatique s'il est activé et appuyez sur la commande de frein de stationnement (A) avant de placer le bouton de démarrage sur OFF.

ATTENTION

- **Assurez-vous que le frein de stationnement électrique est desserré avant de conduire le véhicule. Ne pas suivre cette précaution pourrait provoquer un dysfonctionnement du frein et entraîner un accident.**
- **Ne desserrez pas le frein de stationnement depuis l'extérieur du véhicule.**
- **Pour éviter tout risque de blessure ou de mort dû à un fonctionnement involontaire du véhicule et/ou de ses systèmes, ne laissez pas des enfants, des personnes nécessitant l'aide d'autrui ou des animaux domestiques sans surveillance dans votre véhicule. De plus, la température à l'intérieur d'un véhicule fermé un jour de forte chaleur peut augmenter rapidement et devenir suffisamment élevée pour engendrer un risque important de blessure ou de mort pour les personnes et les animaux domestiques.**
- **Avant de quitter le véhicule, vérifiez que le véhicule soit maintenu immobile par le frein de stationnement.**

NOTE :

- **Ne commencez pas à rouler avec le frein de stationnement serré car cela peut causer une surchauffe du frein de stationnement ou réduire son efficacité, ce qui pourrait entraîner un accident.**

- Un témoin sonore retentit si le véhicule roule alors que le frein de stationnement est serré. Reportez-vous à "Témoins sonores de rappel" (P.104).
- Lorsque le frein de stationnement électrique est serré ou desserré, un bruit de fonctionnement est émis, provenant de la partie inférieure du siège arrière. Ceci est normal, il ne s'agit en aucun cas d'un dysfonctionnement.
- Si le frein de stationnement électrique est fréquemment serré et desserré pendant un laps de temps court, il risque de ne pas fonctionner afin d'éviter une surchauffe du système de frein de stationnement. Dans ce cas, actionnez à nouveau la commande de frein de stationnement électrique après avoir attendu environ 1 minute.
- Le frein de stationnement électrique peut être desserré uniquement si le bouton de démarrage est sur ON.
- Si le frein de stationnement électrique doit être serré pendant la conduite, en cas d'urgence, tirez et maintenez la commande de frein de stationnement. Le frein de stationnement se desserre lorsque vous relâchez la commande.
- En tirant la commande de frein de stationnement électrique tout en conduisant, le frein de stationnement est serré et un témoin sonore retentit. Le témoin lumineux de frein de stationnement sur le tableau de bord et la commande de frein de stationnement s'allument. Ceci n'indique pas de dysfonctionnement. Les témoins lumineux de

frein de stationnement électrique sur le tableau de bord et la commande de frein de stationnement s'éteignent lorsque le frein de stationnement est desserré.

- Si vous tirez la commande de frein de stationnement électrique alors que le bouton de démarrage est sur OFF, le témoin lumineux de la commande de frein de stationnement reste allumé pendant un court laps de temps.

PRECAUTION

Lorsque vous garez le véhicule par temps froid, appuyez sur le bouton P (stationnement) et positionnez des cales appropriées à l'avant et à l'arrière d'une roue alors que le frein de stationnement électrique est desserré. Si le frein de stationnement électrique est serré par temps froid, le frein risque de geler et de ne pas pouvoir être desserré.

DÉMARRAGE LORSQUE VOUS ATTELEZ UNE REMORQUE

Veuillez noter les points suivants afin d'éviter que le véhicule ne recule involontairement lorsque vous vous trouvez sur une côte.

- Tirez et maintenez la commande de frein de stationnement et appuyez sur la pédale d'accélérateur. Le frein de stationnement reste serré et empêche tout recul du véhicule.
- Vous pouvez relâcher la commande de frein de stationnement dès que le système e-POWER fournit suffisamment de puissance aux roues.

En fonction du poids du véhicule et de la remorque ainsi que de la déclivité de la pente, il se peut que le véhicule recule lorsque vous démarrez à partir d'une position arrêtée. Vous pouvez éviter ceci en tirant sur la commande de frein de stationnement tout en appuyant sur la pédale d'accélérateur (de la même manière qu'avec un frein de stationnement conventionnel).

MAINTIEN DE FREIN AUTOMATIQUE

La fonction de maintien de frein automatique maintient la force de freinage sans que le conducteur n'appuie sur la pédale de frein lorsque le véhicule est immobile à un feu rouge ou une intersection.

Dès que le conducteur appuie à nouveau sur la pédale d'accélérateur, la fonction de maintien de frein automatique se désactive et la force de freinage se relâche. L'état de fonctionnement du maintien de frein automatique peut s'afficher.

ATTENTION

- La fonction de maintien de frein automatique n'est pas conçue pour retenir le véhicule sur une pente à forte déclivité ou sur une chaussée glissante. N'utilisez jamais la fonction de maintien de frein automatique lorsque le véhicule est arrêté en pente ou sur une chaussée glissante. A défaut, le véhicule risquerait de se déplacer.
- Des avertissements peuvent s'afficher pour demander au conducteur de reprendre le contrôle en appuyant sur la pédale de frein.
- Lorsque la fonction de maintien de frein automatique est activée mais qu'elle ne permet pas de maintenir le véhicule immobile, appuyez sur la pédale de frein pour immobiliser le véhicule. Si le véhicule bouge de manière inattendue en raison de conditions extérieures, le témoin sonore peut retentir et des avertissements peuvent s'afficher.

- **Veillez à désactiver la fonction de maintien de frein automatique avant le passage dans une station de lavage ou le remorquage du véhicule.**
- **Assurez-vous que le levier de changement de vitesses est sur la position P (stationnement) et serrez le frein de stationnement électrique après avoir garé le véhicule ou lorsque vous quittez le véhicule, chargez ou déchargez des bagages. Le non-respect de ces recommandations pourrait provoquer le déplacement intempestif du véhicule et causer des blessures graves ou des dommages matériels.**
- **Si l'une des conditions suivantes se présente, la fonction de maintien de frein automatique risque de ne pas fonctionner. Faites rapidement vérifier le système par un concessionnaire NISSAN ou dans un atelier qualifié. Ne pas tenir compte de ces limites pendant la conduite du véhicule pourrait provoquer le déplacement intempestif du véhicule et causer des blessures graves ou des dommages matériels**
 - Un message d'avertissement s'affiche.
 - Le témoin lumineux de la commande de maintien de frein automatique ne s'allume pas lorsque l'on appuie sur la commande.
- **Lorsque le véhicule s'immobilise sur une pente, appuyez fermement sur la pédale de frein jusqu'à l'allumage du témoin lumineux de maintien de frein automatique (vert).**

- **La fonction de maintien de frein automatique ne s'active pas si le témoin lumineux de perte d'adhérence, le témoin lumineux du système de frein de stationnement électrique, le témoin d'avertissement du système de freinage (jaune) ou le témoin d'avertissement principal s'allume et que le message d'avertissement [Erreur du système de contrôle dynamique Consulter le manuel] s'affiche.**

La fonction de maintien de frein automatique est activée en appliquant une force de freinage suffisante pour maintenir le véhicule en place ; il y a donc des cas où cette fonction de maintien est maintenue même si la pédale d'accélérateur est enfoncée. Dans ce cas, il est conseillé d'enfoncer d'abord la pédale de frein, puis de désactiver la commande de maintien de frein automatique. Cette action désactive la fonction de maintien.

NOTE :

Pour maintenir la force de freinage nécessaire à l'immobilisation du véhicule, un bruit peut être perçu. Il ne s'agit pas d'un dysfonctionnement.

COMMENT ACTIVER/DÉSACTIVER LE MAINTIEN DE FREIN AUTOMATIQUE

Activation de la fonction de maintien de frein automatique

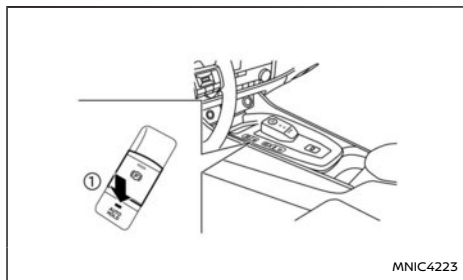

1. Avec le bouton de démarrage sur **ON**, appuyez sur la commande de maintien de frein automatique (1). Le témoin lumineux de la commande de maintien de frein automatique s'allume.
2. Lorsque la fonction de maintien de frein automatique passe en veille, le témoin de maintien de frein automatique (blanc) s'allume.

Les conditions suivantes doivent être remplies pour utiliser la fonction de maintien de frein automatique :

- La ceinture de sécurité du conducteur est attachée.
- Le frein de stationnement électrique est relâché.

- Le levier de changement de vitesses n'est pas placé sur la position **P** (stationnement).
- Le véhicule n'est pas stationné sur un terrain à forte déclivité.

NOTE :

La fonction de maintien de frein automatique reste dans le dernier état jusqu'à ce que le conducteur modifie l'option même si le bouton de démarrage est désactivé.

Comment désactiver la fonction de maintien de frein automatique

Lorsque la fonction de maintien de frein automatique est activée, appuyez sur la commande de maintien de frein automatique afin d'éteindre le témoin lumineux de maintien de frein automatique et de désactiver la fonction de maintien de frein automatique. Pour désactiver la fonction de maintien de frein automatique alors que la force de freinage était maintenue par la fonction de maintien de frein automatique, enfoncez la pédale de frein et appuyez sur la commande de maintien de frein automatique.

PRECAUTION

Veillez à maintenir la pédale de frein bien enfoncée lorsque vous désactivez la fonction de maintien de frein automatique alors que la force de freinage est appliquée. Lorsque la fonction de maintien de frein automatique se désactive, la force de freinage se relâche. Ceci peut provoquer un déplacement inattendu du véhicule.

Le fait de ne pas empêcher le véhicule de se

déplacer peut causer des blessures graves ou des dommages matériels.

COMMENT UTILISER LA FONCTION DE MAINTIEN DE FREIN AUTOMATIQUE

Pour obtenir plus d'informations sur l'utilisation du maintien de frein automatique, reportez-vous aux instructions décrites dans cette section.

Maintien automatique de la force de freinage

Lorsque la fonction de maintien de frein automatique est activée et que le témoin lumineux de maintien de frein automatique (blanc) est allumé, appuyez sur la pédale de frein pour immobiliser le véhicule. Le témoin lumineux de maintien de frein automatique (vert) s'allume.

La force de freinage s'applique automatiquement sans que vous n'appuyiez sur la pédale de frein. Lorsque la force de freinage est maintenue, le témoin lumineux de maintien de frein automatique (vert) s'allume. Reportez-vous à "Témoins d'avertissement, témoins lumineux et témoins sonores de rappel" (P.91).

NOTE :

Le témoin lumineux de maintien de frein automatique (vert) ne s'allume pas si la pédale de frein n'est pas enfoncée avec une force suffisante pour maintenir le véhicule ou si elle est relâchée trop rapidement lorsque le véhicule est à l'arrêt.

PRECAUTION

Vérifiez que le témoin lumineux de maintien de frein automatique (vert) est allumé avant de retirer votre pied de la pédale de frein.

Démarrage du véhicule à partir d'une position arrêtée
Avec le véhicule dans une position **autre** que **P** (stationnement) ou **N** (point mort), appuyez sur la pédale d'accélérateur tandis que la force de freinage est maintenue. La force de freinage se relâche automatiquement afin de redémarrer le véhicule. Le témoin de maintien de frein automatique (blanc) s'allume et la fonction de maintien de frein automatique se remet en veille.

Stationnement

Lorsque le véhicule est positionné sur **P** (stationnement) alors que la force de freinage est maintenue par la fonction de maintien de frein automatique, le frein de stationnement électrique s'applique automatiquement et la force de freinage du maintien de frein automatique se relâche. Le témoin lumineux de maintien de frein automatique s'éteint. Lorsque le frein de stationnement électrique est serré alors que la force de freinage est maintenue par la fonction de maintien de frein automatique, la force de freinage du maintien de frein automatique se relâche. Le témoin lumineux de maintien de frein automatique s'éteint.

NOTE :

- Dans les conditions suivantes, le frein de stationnement électrique s'applique automatiquement et la force du freinage du

maintien de frein automatique se relâche et son témoin lumineux s'éteint.

- La force de freinage est appliquée par la fonction de maintien de frein automatique pendant au moins 3 minutes.
- Le véhicule est placé sur **P** (stationnement).
- Le frein de stationnement électrique est serré manuellement.
- La ceinture de sécurité du conducteur est détachée.
- La porte conducteur est ouverte.
- Le bouton de démarrage est placé sur **OFF**.
- Un dysfonctionnement se produit au niveau de la fonction de maintien de frein automatique.

- Lorsque le véhicule s'immobilise mais que la force de freinage ne s'applique pas automatiquement, appuyez fermement sur la pédale de frein jusqu'à l'allumage du témoin lumineux de maintien de frein automatique (vert).

SYSTÈME DE MÉMOIRE DE POSITION DE CONDUITE (selon modèles)

Le système de mémoire de position de conduite est équipé de deux fonctions :

- Fonction de mémorisation
- Fonction d'entrée/de sortie

FONCTION DE MÉMORISATION

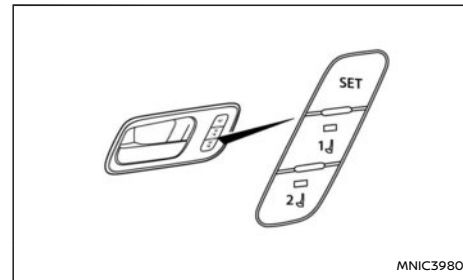

Il existe deux positions pour le siège conducteur et les rétroviseurs extérieurs, pouvant être enregistrées dans la mémoire du système de position de conduite. Suivez ces procédures pour utiliser le système de mémoire.

1. Réglez le siège conducteur et les rétroviseurs extérieurs sur les positions souhaitées en actionnant manuellement la commande de réglage.
2. Appuyez sur la touche **<SET>** et, dans les 5 secondes qui suivent, appuyez sur la commande de mémorisation souhaitée (1 ou 2).

Le témoin de la commande de mémorisation

actionnée s'allume ensuite pendant environ 5 secondes.

Lorsque la position est enregistrée dans la mémoire, un témoin sonore retentit.

Si une nouvelle position est mémorisée au niveau du même bouton de position, la position mémorisée précédente est effacée.

Confirmation du stockage mémoire

Appuyez sur la touche **<SET>**. Si la mémoire principale n'a pas été enregistrée, le témoin s'allume pendant environ 0,5 seconde. Après la mémorisation d'une position, le témoin reste allumé pendant environ 5 secondes.

Sélection d'une position mémorisée

1. Arrêtez le véhicule dans un endroit sûr et serrez le frein de stationnement.
2. Enfoncez complètement la commande de mémorisation (1 ou 2) pendant au moins 1 seconde.

Le siège conducteur se place sur la position mémorisée et le témoin lumineux clignote. Le témoin reste ensuite allumé pendant 5 secondes environ.

Fonctionnement du système

Le système de mémoire de position de conduite ne fonctionne pas ou arrête de fonctionner dans les conditions suivantes :

- Lorsque le véhicule se déplace.
- Lorsque la commande de réglage du siège

conducteur est activée en même temps que le système de mémoire de position de conduite.

- Lorsque la commande de mémorisation 1 ou 2 est enfoncée pendant moins d'une seconde.
- Lorsque le siège a déjà été placé sur la position mémorisée.
- Lorsqu'aucune position n'a été enregistrée avec la commande de mémorisation.
- Lorsque la boîte de vitesses est déplacée de la position P (stationnement) sur une autre position.

Liaison d'un profil utilisateur à une mémoire de position enregistrée (modèles avec système de navigation)

Le profil utilisateur peut être associé à une mémoire de position enregistrée grâce à la procédure suivante.

1. Placez le bouton de démarrage sur ON tout en portant l'Intelligent Key enregistrée pour le véhicule avec la fonction de profil utilisateur.

NOTE :

Assurez-vous que l'autre Intelligent Key ne se trouve pas à proximité. Sinon, le véhicule peut détecter l'Intelligent Key non appropriée.



2. Ajustez la position du siège conducteur et des rétroviseurs extérieurs.
3. Mettez le bouton de démarrage sur OFF.

La prochaine fois que vous vous connecterez (en sélectionnant l'utilisateur sur l'affichage) après avoir mis le bouton de démarrage sur ON tout en portant l'Intelligent Key, le système ajustera automatiquement la position de conduite mémorisée.

(Reportez-vous au manuel d'utilisation NissanConnect.)

Liaison d'une Intelligent Key à une mémoire de position enregistrée (modèles sans système de navigation)

Chaque Intelligent Key peut être associée à une mémoire de position enregistrée (commande mémoire 1 ou 2) grâce à la procédure suivante.

1. Suivez les étapes 1-3 dans "Fonction de mémorisation" (P.192) pour l'enregistrement de la mémoire de position.
2. Le témoin lumineux de la commande de mémorisation enfoncée s'allume. Pendant que le témoin lumineux est allumé pendant 5 secondes, appuyez sur le bouton  et le bouton  de l'Intelligent Key. Le feu de détresse clignote et le témoin lumineux de la commande de mémorisation associée clignote deux fois. Une fois le témoin lumineux éteint, l'Intelligent Key est associée aux paramètres de cette mémoire.

Une fois l'association effectuée, lorsque le bouton de démarrage est sur OFF, une pression sur le bouton  de l'Intelligent Key permet de déplacer le siège conducteur et les rétroviseurs extérieurs à la position de la commande de mémoire associée.

NOTE :

- **Si une nouvelle mémoire de position est enregistrée dans la commande de mémorisation associée, l'Intelligent Key associe alors la nouvelle position et remplace la position précédente.**

- La fonction de mémoire associée peut être activée ou désactivée à l'aide du réglage [Lien I-key] dans l'écran d'informations du véhicule. Reportez-vous à "[Réglages]" (P.111).

FONCTION D'ENTRÉE/DE SORTIE

Ce système est conçu pour que le siège du conducteur se déplace automatiquement. Ceci permet au conducteur d'accéder plus facilement à son siège et de le quitter.

Fonctionnement

Le siège conducteur coulisse vers l'arrière :

- Lorsque la portière conducteur est ouverte et que le bouton de démarrage est placé sur **OFF**.
- Lorsque le bouton de démarrage est positionné sur **OFF** alors que la portière du conducteur est ouverte.

Le siège conducteur revient à sa position précédente :

- Lorsque le bouton de démarrage est positionné sur **ON**.

NOTE :

Le siège conducteur ne revient pas à sa position précédente si la commande de réglage du siège est actionnée lorsque le siège est en position de sortie.

La fonction d'entrée/de sortie peut être réglée ou annulée via [Réglages véhicule] sur l'écran d'informations du véhicule en effectuant ce qui suit :

1. Appuyez sur la touche ◀ ou ▶ sur le volant jusqu'à ce que le menu [Réglages] soit affiché sur l'écran d'informations du véhicule et appuyez sur la touche <OK> .
2. Utilisez les touches ▲ ou ▼ sur le volant pour mettre [Réglages véhicule] en surbrillance, puis appuyez sur la touche <OK> .
3. Utilisez les touches ▲ ou ▼ sur le volant pour mettre [Position de conduite] en surbrillance, puis appuyez sur la touche <OK> .
4. Utilisez les touches ▲ ou ▼ sur le volant pour mettre [Coulissage siège sortie] en surbrillance, puis appuyez sur la touche <OK> .

Utilisez la commande de défilement pour régler la fonction [Coulissage siège sortie] sur **ON** ou **OFF**.

ATTENTION

- **Ne réglez pas la position du volant pendant la conduite. Vous pourriez perdre le contrôle du véhicule et provoquer un accident.**
- **Afin d'optimiser le fonctionnement de la direction et le confort de conduite, ne réglez pas le volant trop près de vous. L'airbag conducteur se déploie avec une force considérable. Si vous n'avez pas attaché votre ceinture, si vous êtes penché en avant, tourné sur le côté ou assis de manière incorrecte, les risques de blessures ou de décès sont accrus en cas d'accident. Des blessures graves voire mortelles peuvent également être provoquées par l'airbag si vous êtes appuyé contre celui-ci au moment de son déploiement. Les passagers et le conducteur doivent être assis en position droite aussi loin que possible du volant. Attachez toujours votre ceinture de sécurité.**

PARE-SOLEIL

INCLINAISON ET RÉGLAGE TÉLESCOPIQUE

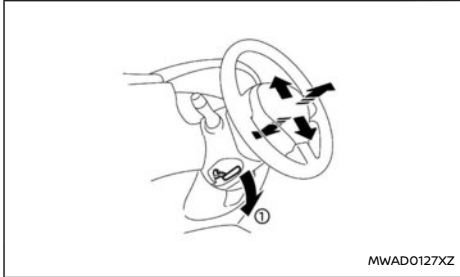

Tirez le levier de blocage ① vers le bas pour régler le volant vers le haut, vers le bas, vers l'avant ou vers l'arrière, jusqu'à la position souhaitée. Poussez le levier de blocage vers le haut pour fixer correctement le volant dans la position souhaitée.

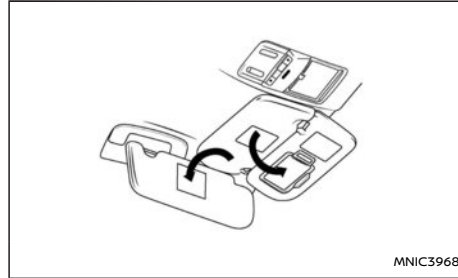

PRECAUTION

Ne rangez pas le pare-soleil avant de l'avoir remis dans sa position initiale.

1. Pour éviter les éblouissements frontaux, abaissez le pare-soleil principal.
2. Pour éviter les éblouissements latéraux, retirez le pare-soleil principal de la fixation centrale et déplacez-le latéralement.

RÉTROVISEURS

RÉTROVISEUR INTÉRIEUR

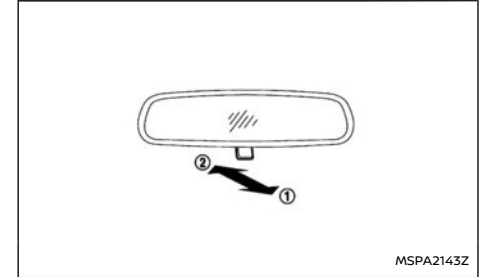

- ① Position de jour
② Position de nuit

La position de nuit ② réduit l'éblouissement provoqué par les phares des véhicules qui vous suivent.

ATTENTION

Utilisez uniquement la position de nuit ② lorsque cela est nécessaire, car elle réduit la clarté de la visibilité arrière.

RÉTROVISEUR INTÉRIEUR ANTI-ÉBLOUISSEMENT AUTOMATIQUE (selon modèles)

Type A (selon modèles)

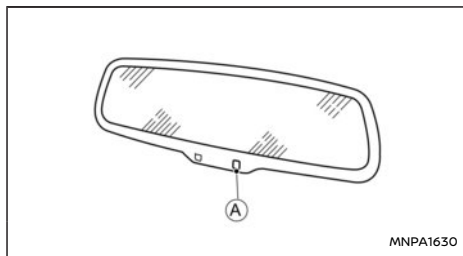

Le rétroviseur est conçu de façon à régler automatiquement le reflet en fonction de l'intensité des phares du véhicule qui suit sur le capteur (A).

Le rétroviseur intérieur anti-éblouissement automatique ne fonctionne que lorsque le contact est mis.

PRECAUTION

Ne couvrez pas le capteur, n'accrochez aucun objet au rétroviseur ou n'aspergez pas de nettoyant pour vitre directement sur le rétroviseur. La sensibilité du capteur en serait réduite, ce qui altérerait le fonctionnement.

Type B (selon modèles)

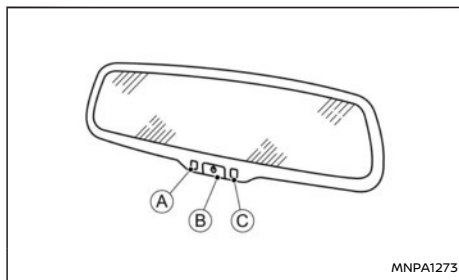

Le rétroviseur est conçu de façon à régler automatiquement le reflet en fonction de l'intensité des phares du véhicule qui suit sur le capteur (C).

Le rétroviseur intérieur anti-éblouissement automatique ne fonctionne que lorsque le contact est mis. Le témoin (A) indique que le système est activé.

Le rétroviseur intérieur anti-éblouissement automatique peut être désactivé en appuyant sur le bouton d'alimentation (B). Le témoin (A) s'éteint pour indiquer que le système est désactivé.

PRECAUTION

Ne couvrez pas le capteur, n'accrochez aucun objet au rétroviseur ou n'aspergez pas de nettoyant pour vitre directement sur le rétroviseur. La sensibilité du capteur en serait réduite, ce qui altérerait le fonctionnement.

RÉTROVISEURS EXTÉRIEURS

ATTENTION

- Vérifiez la position de tous les rétroviseurs avant de démarrer. Le réglage de leur position pendant la conduite risquerait de vous déconcentrer.
- Les objets qui apparaissent dans les rétroviseurs extérieurs sont plus proches qu'ils ne le semblent.
- Ne touchez jamais les rétroviseurs extérieurs lorsqu'ils sont en mouvement. Vous pourriez vous pincer les doigts ou endommager le rétroviseur.
- Ne roulez jamais alors que le rétroviseur extérieur est replié. Cela réduit votre visibilité arrière, ce qui pourrait entraîner un accident.

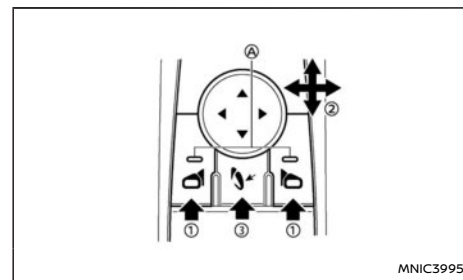

Réglage — Commande à distance (selon modèles)

Sélectionnez le rétroviseur intérieur gauche ou droit à l'aide de la commande de sélection appropriée ① (le témoin lumineux ② s'allume sur la commande de rétroviseur sélectionné), puis réglez le rétroviseur à la position souhaitée en appuyant sur le commande, comme illustré ②.

Rabattement — Type à commande manuelle

Rabattez les rétroviseurs extérieurs en les poussant vers l'arrière du véhicule.

Rabattement — Type à commande à distance (selon modèles)

Les rétroviseurs extérieurs se rabattent lorsque vous appuyez sur la touche de rabattement de rétroviseur extérieur ③. Pour les déplier, appuyez à nouveau sur la touche.

NOTE :

Si le rétroviseur est déplacé de la position réglée, utilisez la procédure suivante pour le ramener dans sa position correcte d'enclenchement :

1. Rabattez les rétroviseurs de manière électronique à l'aide de la touche de rabattement de rétroviseur extérieur.
2. Attendez jusqu'à ce que le rétroviseur émette un bruit fort confirmant que ce dernier est correctement positionné.
3. Dépliez les rétroviseurs de manière électronique à l'aide de la touche de rabattement de rétroviseur extérieur.
4. Ajustez correctement l'angle de conduite du rétroviseur à l'aide de la commande à distance,

reportez-vous à "Réglage — Commande à distance (selon modèles)" (P.197).

Rabattement — Rabattement automatique (selon modèles)



Les rétroviseurs extérieurs se déploient automatiquement lorsque le bouton de démarrage est mis sur ON ou lorsque les portières du véhicule sont déverrouillées. Utilisez le menu [Rétroviseurs] sur l'écran d'informations du véhicule pour sélectionner le moment auquel les rétroviseurs doivent se déployer et se rabattre automatiquement. La fonction de rabattement automatique peut également être désactivée. Reportez-vous à "[Rétroviseurs]" (P.116).

NOTE :

La touche de rabattement de rétroviseur extérieur peut être utilisée pour désactiver la fonction de rabattement automatique.

Fonction d'inclinaison vers le bas en marche arrière (selon modèles)

Lors d'une marche arrière, le rétroviseur extérieur droit ou gauche s'incline automatiquement vers le bas afin de permettre une meilleure visibilité arrière.

1. Placez le bouton de démarrage sur ON.
2. Sélectionnez la position R (marche arrière).
3. Choisissez le rétroviseur extérieur gauche ou droit en activant la commande de rétroviseur extérieur.
4. La surface du rétroviseur extérieur sélectionné s'incline vers le bas.

Lorsqu'une des conditions suivantes se produit, la surface du rétroviseur extérieur revient à sa position d'origine.

- Le véhicule est sorti de la position R (marche arrière).
- La vitesse du véhicule est supérieure à 8 km/h (5 MPH).
- Le rétroviseur extérieur sélectionné est désélectionné à l'aide de la commande de rétroviseurs extérieurs.
- Le bouton de démarrage est positionné sur la position OFF.
- Le système e-POWER est arrêté.

MIROIR DE COURTOISIE

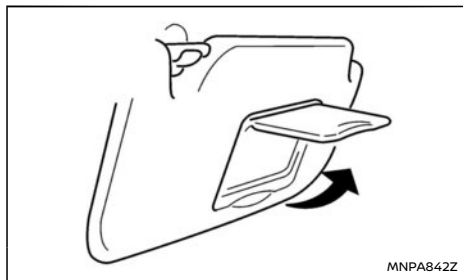

Conduite à gauche

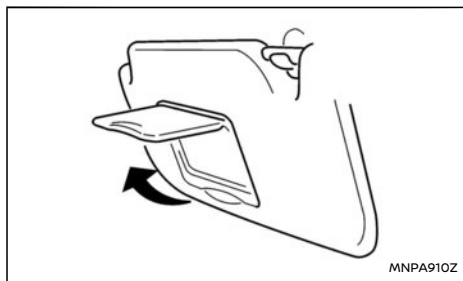

Conduite à droite

Pour utiliser le miroir de courtoisie avant, abaissez le pare-soleil et soulevez le rabat.

L'éclairage du miroir de courtoisie s'allume à l'ouverture du couvercle du miroir de courtoisie.

L'éclairage s'éteint lorsque le couvercle est refermé.

Lorsqu'ils sont restés allumés, les éclairages s'éteignent aussi après une certaine période, afin d'éviter que la batterie ne se décharge.

4 Écran d'affichage, chauffage, climatisation et système audio

Précautions relatives à la sécurité	201	Limites du système Intelligent Around View Monitor (Nissan AVM - Vision intelligente à 360°)	214
Moniteur de vue arrière (selon modèles)	201	Entretien du système	215
Fonctionnement du système de moniteur de vue arrière	202	Détection d'objets en mouvement (MOD)	216
Interprétation des lignes à l'écran	202	Fonctionnement du système MOD	217
Différence entre les distances indiquées par les lignes et les distances réelles	203	Activation et désactivation du MOD	218
Comment garer le véhicule à l'aide des lignes de manœuvre conseillée	204	Limites du système MOD	218
Réglage de l'écran	205	Entretien du système	219
Comment activer ou désactiver les lignes de manœuvre conseillée	205	Bouches d'aération	219
Limites du système de moniteur de vue arrière	205	Bouches d'aération centrales	219
Entretien du système	206	Bouches d'aération latérales	220
Intelligent Around View Monitor (Nissan AVM - Vision intelligente à 360°) (IAVM)	207	Bouches d'aération arrière	220
Fonctionnement du système Intelligent Around View Monitor (Nissan AVM - Vision intelligente à 360°)	208	Chauffage et climatisation	220
Différence entre les distances indiquées par les lignes et les distances réelles	211	Conseils d'utilisation (pour climatisation automatique)	221
Comment garer le véhicule à l'aide des lignes de manœuvre conseillée	212	Climatisation automatique	222
Modification de l'affichage	213	Entretien de la climatisation	226
Comment régler la vue sur l'écran	214	Système audio	226
		Précautions relatives au fonctionnement du système audio	226
		Antenne	229
		Radio FM / AM (avec DAB) (selon modèles)	230
		Fonctionnement général du système audio	231
		Fonctionnement de la radio	233
		Port de connexion USB (bus série universel)	235

Fonctionnement du lecteur iPod® (selon modèles)	236	Informations relatives à la réglementation	245
Fonctionnement du Bluetooth®	238	Marques	247
Apple CarPlay et Android Auto (selon modèles)	242	Licences	248
NissanConnect (selon modèles)	242	Commandes audio au volant (selon modèles)	248
Informations relatives à la sécurité	243	Touches de réglage	248
Navigation (selon modèles)	244	Adaptation du téléphone mobile pour la radio FM AM avec CD (selon modèles)	249
Précautions relatives au fonctionnement du système audio	245	Bluetooth® Fonctionnalité du téléphone mobile	249
Comment mettre à jour les données cartographiques (selon modèles)	245	Commande de téléphone mains-libres	252
Mise à jour du logiciel du système (selon modèles)	245		

ATTENTION

- Ne procédez pas au réglage du chauffage et de la climatisation ou du système audio lorsque vous conduisez ; toute votre attention doit porter sur la conduite.
- Si vous apercevez une étincelle, de la fumée, des émanations ou un incendie, arrêtez immédiatement le véhicule et contactez le concessionnaire NISSAN ou l'atelier qualifié le plus proche. Un accident, un incendie ou une décharge électrique risque de se produire si vous ne tenez pas compte de ces conditions.

PRECAUTION

Pour empêcher la décharge de la batterie, n'utilisez pas le système pendant des périodes prolongées lorsque le système e-POWER ne tourne pas.

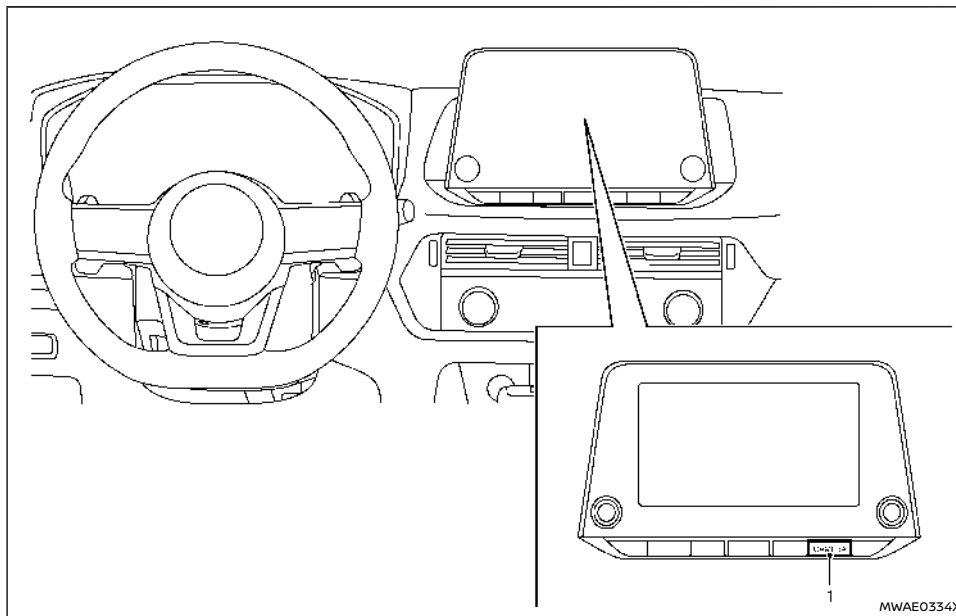

1. Touche <CAMERA>

ATTENTION

Le non respect de ces instructions et avertissements, relatifs à l'utilisation correcte du moniteur de vue arrière, pourrait entraîner des blessures graves ou mortelles.

- Le moniteur de vue arrière est une fonction

confort mais il ne remplace pas une manœuvre de marche arrière appropriée. Retournez-vous toujours, regardez par les vitres et dans les rétroviseurs afin de vous assurer que la manœuvre du véhicule peut être effectuée en toute sécurité. Roulez toujours lentement lorsque vous effectuez une marche arrière.

- Le système est conçu comme une aide au conducteur, permettant de détecter les objets de grande taille et immobiles, situés directement derrière le véhicule, afin d'éviter d'endommager le véhicule.
- La ligne de guidage de la distance et la ligne de largeur du véhicule doivent être utilisées comme référence uniquement lorsque le véhicule se trouve sur une surface plane pavée. La distance indiquée sur le moniteur constitue uniquement une référence et peut être différente de la distance réelle entre le véhicule et les objets affichés.

PRECAUTION

L'optique de la caméra est recouverte d'un cache transparent. Ne rayez pas le cache lorsque vous retirez la poussière ou la neige de ce dernier.

Le système de moniteur de vue arrière affiche automatiquement la vue arrière du véhicule lorsque le véhicule est sur R (marche arrière).

Vous pouvez continuer à écouter la radio lorsque le moniteur de vue arrière est activé.

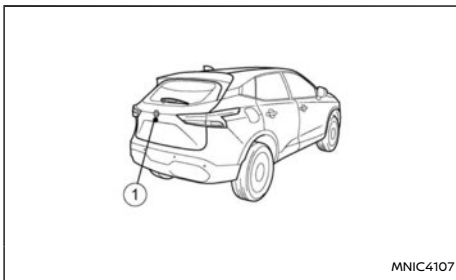

Pour afficher la vue arrière, le système de moniteur de vue arrière utilise une caméra (1) située juste au-dessus de la plaque d'immatriculation du véhicule.

FONCTIONNEMENT DU SYSTÈME DE MONITEUR DE VUE ARRIÈRE

Lorsque le bouton de démarrage est positionné sur ON, passez en position R (marche arrière) pour actionner le moniteur de vue arrière.

INTERPRÉTATION DES LIGNES À L'ÉCRAN

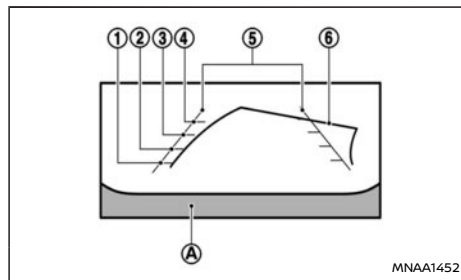

Les lignes de guidage, qui indiquent la largeur du véhicule et la distance des objets par rapport aux lignes de pare-chocs du véhicule (A) sont affichées sur le moniteur.

Lignes de distance :

Indiquent les distances par rapport à la carrosserie du véhicule.

- ① environ 0,5 m (1,5 ft) – rouge
- ② environ 1 m (3 ft) – jaune
- ③ environ 2 m (7 ft) – verte
- ④ environ 3 m (10 ft) – verte

Lignes de largeur du véhicule (5) :

Indiquent la largeur du véhicule lorsqu'une marche arrière est effectuée.

Lignes de manœuvre conseillée (6) :

Indiquent la manœuvre conseillée lors d'une marche arrière. Les lignes de manœuvre conseillée s'affichent sur le moniteur lorsque le véhicule est en position R (marche arrière) et que le volant est tourné. Les lignes de manœuvre conseillée se déplacent en fonction de la rotation du volant, et ne sont pas affichées lorsque ce dernier est en position neutre.

La largeur du véhicule, indiquée par les lignes, et l'espace entre les lignes de manœuvre conseillée sont plus importants qu'en réalité.

DIFFÉRENCE ENTRE LES DISTANCES INDIQUÉES PAR LES LIGNES ET LES DISTANCES RÉELLES

Les lignes de guidage affichées et leur emplacement sur le sol sont approximatifs et doivent être utilisés en guise de référence uniquement. Les objets situés sur des surfaces en montée ou en descente ou les objets proéminents se trouvent à des distances différentes de celles indiquées sur le moniteur, par rapport aux lignes de guidage (reportez-vous aux illustrations). En cas de doute, retournez-vous afin de voir les objets lorsque vous reculez ou gardez-vous et descendez du véhicule pour observer la position des objets derrière le véhicule.

Effectuer une marche arrière pour monter une pente raide

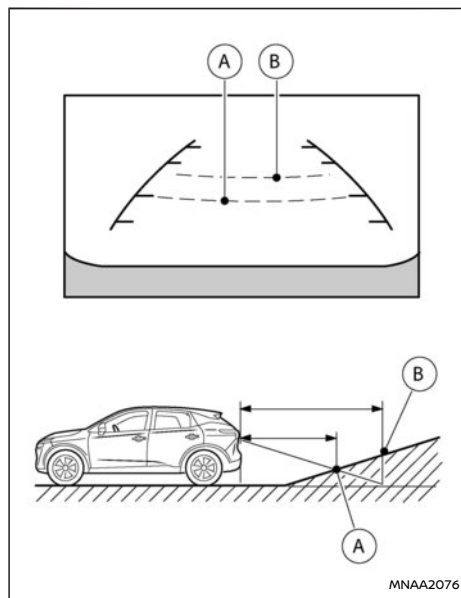

Lorsque vous montez une pente raide, les lignes de distance et les lignes de largeur du véhicule semblent plus proches qu'elles ne le sont en réalité. Par exemple, l'affichage indique une distance de 1 m (3 ft) par rapport au point A, mais la distance de 1 m (3 ft) correspond en réalité au point B. Veuillez noter qu'en montée, les objets visua-

lisés sur le moniteur paraissent plus éloignés qu'ils ne le sont.

Effectuer une marche arrière pour descendre une pente raide

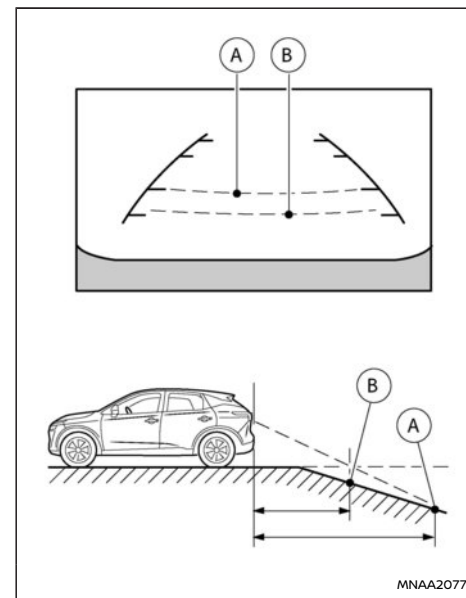

Lorsque vous effectuez une marche arrière en descente, les lignes de distance et les lignes de largeur du véhicule semblent plus éloignées qu'elles ne le sont en réalité. Par exemple, l'affichage indique une distance de 1 m (3 ft) par rapport au

point **A**, mais la distance de 1 m (3 ft) correspond en réalité au point **B**. Veuillez noter qu'en descente, les objets visualisés sur le moniteur paraissent plus proches qu'ils ne le sont.

Effectuer une marche arrière à proximité d'un objet proéminent

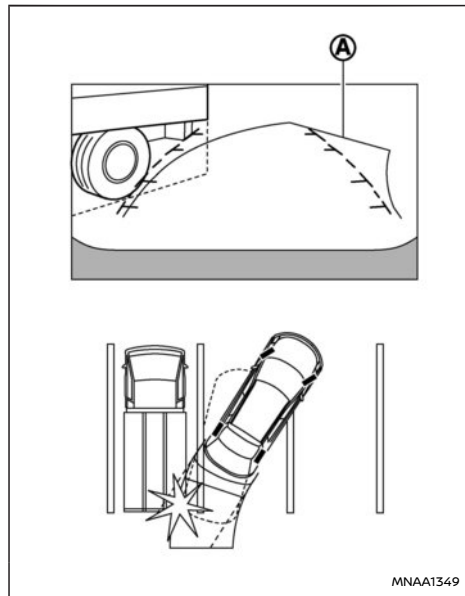

Sur l'écran, les lignes de manœuvre conseillée **A** ne touchent pas l'objet. Cependant, il est possible que le véhicule heurte l'objet si la partie proémi-

nente entre dans la trajectoire de déplacement réelle du véhicule.

Se rapprocher d'un objet proéminent lors d'une marche arrière

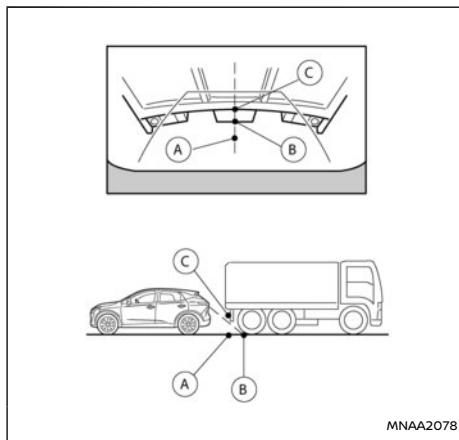

Sur l'écran, le point **C** paraît plus éloigné que le point **B**. Le point **C** se situe cependant à la même distance que le point **A**. Le véhicule risque de heurter l'objet lorsqu'il se déplace vers la position **A** si l'objet entre dans sa trajectoire de déplacement réelle.

COMMENT GARER LE VÉHICULE À L'AIDE DES LIGNES DE MANŒUVRE CONSEILLÉE

⚠ ATTENTION

- Si les pneus sont remplacés par des pneus de taille différente, les lignes de manœuvre conseillée risquent de ne pas s'afficher correctement.
- Sur route enneigée ou glissante, il peut y avoir une différence entre les lignes de manœuvre conseillée et le mouvement réel du véhicule.
- Si la batterie est débranchée ou déchargée, les lignes de manœuvre conseillée peuvent ne pas s'afficher correctement. Si cela se produit, effectuez la procédure suivante :
 - Tournez le volant d'une position de verrouillage à l'autre lorsque le système e-POWER est en marche.
 - Conduisez le véhicule sur une route en ligne droite pendant plus de 5 minutes.
- Lorsque le bouton de démarrage est mis sur ON, les lignes de manœuvre conseillée peuvent ne pas s'afficher correctement lors de la rotation du volant.

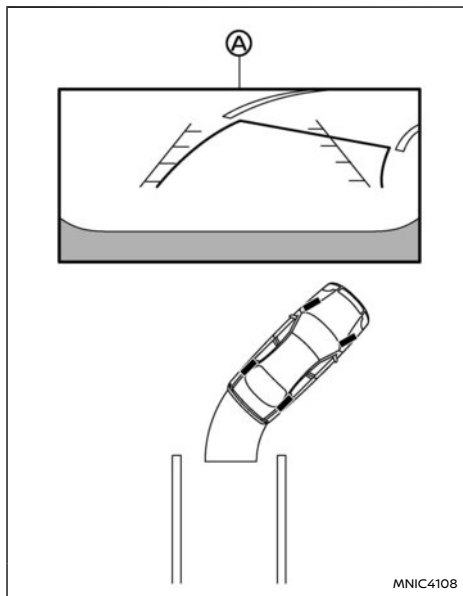

1. Assurez-vous visuellement que le stationnement peut être effectué en toute sécurité avant de manœuvrer le véhicule.
2. La vue arrière du véhicule est affichée sur l'écran **A** comme indiqué sur l'illustration, lorsque le véhicule est placé sur la position R (marche arrière).

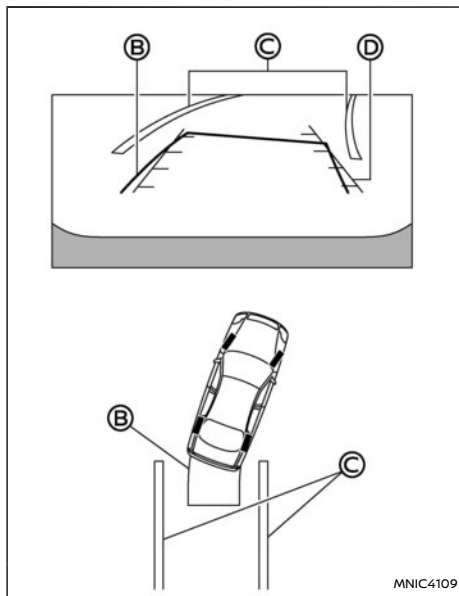

3. Reculez lentement et tournez le volant afin que les lignes de manœuvre conseillée **B** entrent dans l'espace de stationnement **C**.
4. Tournez le volant afin que les lignes de largeur du véhicule **D** soient parallèles à l'espace de stationnement **C**, tout en vous reportant aux lignes de manœuvre conseillée.

5. Lorsque le véhicule est entièrement positionné dans l'espace de stationnement, appuyez sur la commande de position P et activez le frein de stationnement.

RÉGLAGE DE L'ÉCRAN

Pour régler la luminosité de l'affichage du moniteur de vue arrière, utilisez les réglages décrits dans le manuel d'utilisation NissanConnect fourni séparément.

NOTE :

Ne réglez aucun des paramètres d'affichage pendant que le véhicule se déplace. Assurez-vous que le frein de stationnement est fermement serré.

COMMENT ACTIVER OU DÉSACTIVER LES LIGNES DE MANŒUVRE CONSEILLÉE

Une nouvelle pression sur le **<CAMERA>** alors que le véhicule est en position R (marche arrière) permet d'activer et de désactiver les lignes de manœuvre conseillée.

LIMITES DU SYSTÈME DE MONITEUR DE VUE ARRIÈRE

⚠ ATTENTION

Les limites du système de moniteur de vue arrière sont indiquées ci-dessous. Ne pas tenir compte de ces limites pendant la conduite du véhicule pourrait entraîner de graves blessures ou la mort.

- **Le système ne permet pas d'éliminer complètement les angles morts et risque de ne pas indiquer tous les objets.**

- Les zones situées sous le pare-chocs et au niveau des angles du pare-chocs n'apparaissent pas sur le moniteur de vue arrière car elles se trouvent en dehors du champ de vision. Le système n'indique pas les objets de petite taille situés sous le pare-chocs et risque de ne pas indiquer les objets proches du pare-chocs ou sur le sol.
- L'éloignement des objets visualisés sur le moniteur de vue arrière diffère de la réalité en raison de l'utilisation d'un objectif grand angle.
- Les objets affichés sur le moniteur de vue arrière apparaissent de manière inversée par rapport à la vue dans le rétroviseur intérieur ou les rétroviseurs extérieurs.
- Utilisez les lignes à l'écran comme référence. Les lignes varient grandement selon le nombre de passagers, le niveau de carburant, la position du véhicule et l'état et le nivellement de la route.
- Assurez-vous que le hayon est correctement fermé avant d'effectuer une marche arrière.
- Ne placez rien sur la caméra de vue arrière. La caméra de vue arrière est installée au-dessus de la plaque d'immatriculation.
- Lors du lavage du véhicule à l'eau sous haute pression, assurez-vous de ne pas diriger le jet autour de la caméra. De l'eau pourrait s'introduire dans le boîtier de la caméra, provoquant de la condensation sur la lentille, un dysfonctionnement, un incendie ou une électrocution.

- **Ne cognez pas la caméra. Il s'agit d'un instrument de précision. Elle risque de ne pas fonctionner correctement ou de causer des dommages pouvant entraîner un incendie ou une électrocution.**

Les descriptions suivantes constituent des limites de fonctionnement et n'indiquent pas de dysfonctionnement du système :

- Lorsque la température est extrêmement élevée ou extrêmement basse, l'écran risque de ne pas afficher clairement les objets.
- Lorsqu'une lumière forte est directement orientée vers la caméra, les objets peuvent ne pas s'afficher correctement.
- Des lignes verticales peuvent apparaître sur les objets affichés à l'écran. Cela est dû à la forte lumière qui se réfléchit sur le pare-chocs.
- L'écran peut clignoter sous l'effet d'une lumière intense.
- La couleur des objets affichés sur le moniteur de vue arrière peut différer légèrement de la couleur des objets réels.
- Les objets risquent de ne pas apparaître clairement sur le moniteur dans un endroit sombre.
- Un retard peut être constaté lors du passage d'une vue à l'autre.
- Si de la saleté, de la pluie ou de la neige s'accumulent sur la caméra, le moniteur de vue arrière peut ne pas afficher les objets correctement. Nettoyez la caméra.

- N'utilisez pas de cire sur l'objectif de la caméra. Essayez toute trace de cire à l'aide d'un chiffon propre humidifié d'une solution nettoyante douce diluée, puis séchez à l'aide d'un chiffon sec.

ENTRETIEN DU SYSTÈME

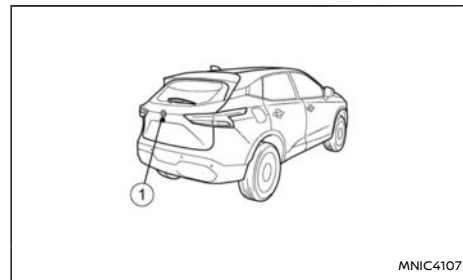

PRECAUTION

- **N'utilisez pas d'alcool, de benzine ou de diluant pour nettoyer la caméra. Cela la décolorerait.**
- **N'endommagez pas la caméra car cela risque d'affecter l'écran de contrôle.**

Si de la saleté, de la pluie ou de la neige s'accumulent sur la caméra ①, le moniteur de vue arrière peut ne pas afficher les objets correctement. Nettoyez la caméra en l'essuyant avec un chiffon imprégné d'un produit de nettoyage doux dilué, puis avec un chiffon sec.

INTELLIGENT AROUND VIEW MONITOR (Nissan AVM - Vision intelligente à 360°) (IAVM)

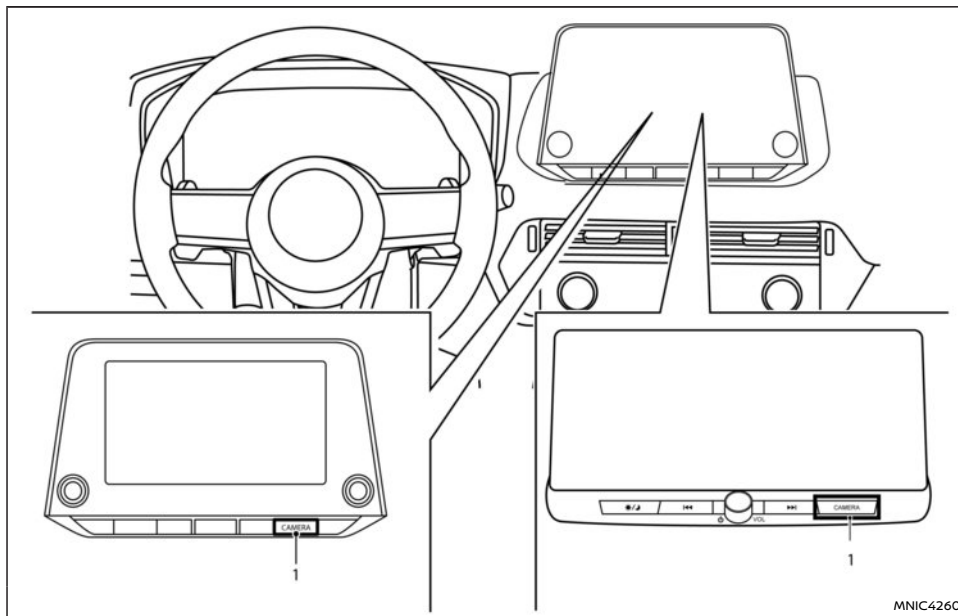

1. Touche <CAMERA>

ATTENTION

- Le non respect de ces instructions et avertissements, relatifs à l'utilisation correcte de l'Intelligent Around View Monitor (Nissan AVM - Vision intelligente à 360°) (IAVM), pourrait entraîner des blessures graves ou mortelles.

- L'Intelligent Around View Monitor (Nissan AVM - Vision intelligente à 360°) est un dispositif de confort et ne remplace pas un maniement correct du véhicule. En effet, il existe des zones dans lesquelles les objets ne peuvent pas être visualisés. Les quatre angles du véhicule sont des zones dans lesquelles les objets n'apparaissent pas

toujours en vue avant, arrière et à vol d'oiseau. Vérifiez toujours les environs pour vous assurer que la manœuvre peut être effectuée en toute sécurité avant de déplacer le véhicule. Manœuvrez toujours le véhicule lentement.

- Le conducteur est toujours responsable de la sécurité lors d'un stationnement et d'autres manœuvres.

PRECAUTION

Ne rayez pas la lentille lorsque vous retirez la poussière ou la neige de l'avant de la caméra.

L'Intelligent Around View Monitor (Nissan AVM - Vision intelligente à 360°) est conçu pour aider le conducteur dans des situations telles que le stationnement sur une place de parking ou le stationnement en créneau.

Le moniteur affiche plusieurs vues de la position du véhicule, sous forme d'écran divisé. Toutes les vues ne sont pas disponibles à tout moment.

Vues disponibles :

- Vue avant
Une vue de l'avant du véhicule
- Vue arrière
Une vue de l'arrière du véhicule
- Vue à vol d'oiseau
La vue du périmètre autour du véhicule, depuis le haut
- Vue latérale avant
La vue autour et en face des roues côté passager avant

- Vue avant élargie
Une vue plus large de la vue avant
- Vue arrière élargie
Une vue plus large de la vue arrière

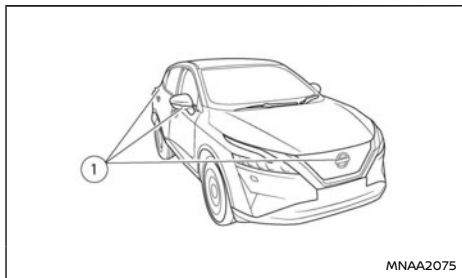

Pour afficher les multiples vues, l'Intelligent Around View Monitor (Nissan AVM - Vision intelligente à 360°) utilise des caméras ① situées sur la calandre avant, sur les rétroviseurs extérieurs et juste au-dessus de la plaque d'immatriculation arrière.

FONCTIONNEMENT DU SYSTÈME INTELLIGENT AROUND VIEW MONITOR (Nissan AVM - Vision intelligente à 360°)

Lorsque le bouton de démarrage est positionné sur ON, appuyez sur la touche <CAMERA> du tableau de bord ou engagez la position R (marche arrière) pour activer l'Intelligent Around View Monitor (Nissan AVM - Vision intelligente à 360°).

L'écran affiché sur l'Intelligent Around View Monitor (Nissan AVM - Vision intelligente à 360°) revient automatiquement à l'écran précédent 3 minutes après que vous avez appuyé sur la touche

<CAMERA> et que la boîte de vitesses est dans une position autre que R (marche arrière).

Vues disponibles

⚠ ATTENTION

- Les lignes de distance et les lignes de largeur du véhicule doivent être utilisées comme référence uniquement lorsque le véhicule se trouve sur une surface plane bitumée. La distance apparente indiquée sur le moniteur peut être différente de la distance réelle entre le véhicule et les objets affichés.
- Utilisez les lignes affichées à l'écran et la vue à vol d'oiseau à titre de référence. Les lignes et la vue à vol d'oiseau varient beaucoup en fonction du nombre d'occupants, du niveau de carburant, de la position du véhicule et de l'état et du nivellement de la route.
- Si les pneus sont remplacés par des pneus de taille différente, les lignes de manœuvre conseillée et la vue à vol d'oiseau peuvent être affichées de manière incorrecte.
- En montée, les objets affichés par le moniteur sont plus éloignés qu'ils ne le semblent. En descente, les objets affichés par le moniteur sont plus proches qu'ils ne le semblent.
- Les objets affichés sur la vue arrière apparaissent de manière inversée par rapport à la vue apparaissant dans le

rétroviseur intérieur ou dans les rétroviseurs extérieurs.

- Utilisez les rétroviseurs ou regardez en vision directe afin d'apprécier correctement les distances par rapport aux objets.
- La distance entre les objets affichés en vue arrière diffère de la distance réelle en raison de l'utilisation d'un objectif grand angle.
- Sur route enneigée ou glissante, il peut y avoir une différence entre les lignes de manœuvre conseillée et le mouvement réel du véhicule.
- Les lignes de largeur du véhicule et les lignes de manœuvre conseillée sont plus larges qu'en réalité.

Vue avant et arrière:

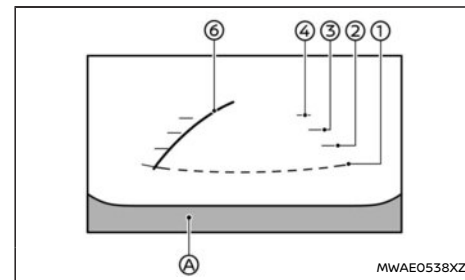

Vue avant

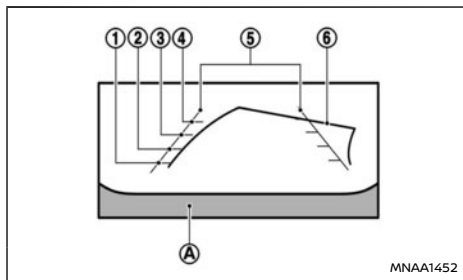

Vue arrière (exemple)

Les lignes de guidage, qui indiquent la largeur approximative du véhicule et la distance des objets par rapport aux lignes de la carrosserie du véhicule (A), sont affichées sur le moniteur.

Lignes de distance :

Indiquent les distances par rapport à la carrosserie du véhicule.

- Ligne rouge ① : environ 0,5 m (1,5 ft)
- Ligne jaune ② : environ 1 m (3 ft)
- Ligne verte ③ : environ 2 m (7 ft)
- Ligne verte ④ : environ 3 m (10 ft)

Lignes de largeur du véhicule ⑤ :

Indiquent la largeur du véhicule.

Lignes de manœuvre conseillée ⑥ :

Indiquent la manœuvre conseillée lors du déplacement du véhicule. Les lignes de manœuvre conseillée se déplacent en fonction du degré de rotation du volant. Les lignes de manœuvre conseillée dans la vue arrière ne s'affichent pas lorsque le volant est en position droite.

La vue avant n'est pas affichée lorsque la vitesse du véhicule est supérieure à 10 km/h (6 MPH).

NOTE :

- **Lorsque le moniteur affiche la vue avant et que le volant est tourné de 90 degrés ou moins par rapport à la position droite, les lignes de manœuvre conseillée droite et gauche ⑥ sont affichées. Lorsque le volant est tourné de 90 degrés ou plus, la ligne de manœuvre conseillée s'affiche uniquement du côté opposé au sens de rotation.**

Vue à vol d'oiseau :

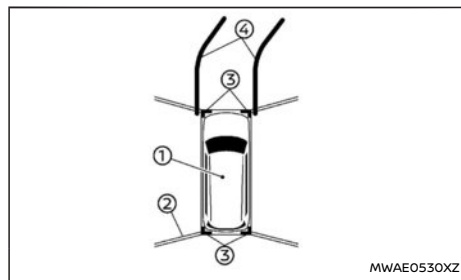

La vue à vol d'oiseau offre une vision du dessus du véhicule, ce qui permet de confirmer la position du véhicule et la manœuvre conseillée par rapport à un espace de stationnement.

Le symbole du véhicule ① indique la position du véhicule. Notez que la distance entre les objets affichés par la vue à vol d'oiseau peut ne pas correspondre à la distance réelle.

Les zones situées entre les vues de la caméra ② (selon modèles) sont indiquées en noir.

Après la mise du bouton de démarrage sur ON, la zone qui n'est pas visible ② (selon modèles) apparaît en surbrillance jaune pendant quelques secondes après l'affichage de la vue à vol d'oiseau.

Les indicateurs de couleur ambre ③ s'affichent lorsque le sonar est désactivé ou lorsque le sonar n'est pas disponible au niveau des angles.

Les lignes de manœuvre conseillée ④ indiquent la manœuvre conseillée lors du déplacement du véhicule.

⚠ ATTENTION

- **Les objets visualisés sur la vue à vol d'oiseau semblent plus éloignés qu'ils ne le sont en réalité.**
- **Les grands objets, comme un trottoir ou un autre véhicule, peuvent ne pas être correctement alignés ou ne pas apparaître au niveau de la limite des vues données par les caméras.**
- **Les objets qui se trouvent au-dessus de la caméra ne peuvent pas être affichés.**
- **Des défauts d'alignement peuvent être constatés en vue à vol d'oiseau lorsque la caméra est mal positionnée.**
- **Une ligne sur le sol peut ne pas être correctement alignée. Elle peut également ne pas être droite au niveau de la limite des vues données par la caméra. Plus les lignes s'éloignent du véhicule, plus ces défauts d'alignement augmentent.**

Vue latérale avant:

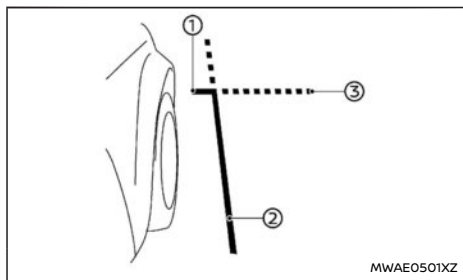

Lignes de guidage :

Des lignes de guidage indiquant la largeur approximative et l'extrémité avant du véhicule sont affichées sur le moniteur.

La ligne avant ① représente l'avant du véhicule.

La ligne latérale ② indique la largeur du véhicule, rétroviseur extérieur compris.

Les prolongements ③ des lignes avant ① et latérales ② sont indiqués par une ligne en pointillés bleue.

PRECAUTION

Le clignotant peut ressembler à la ligne sur le côté du véhicule. Il ne s'agit pas d'un dysfonctionnement.

Vue avant/arrière élargie:

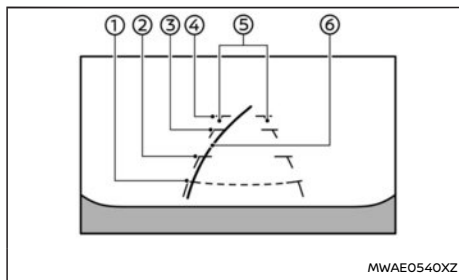

Vue avant élargie

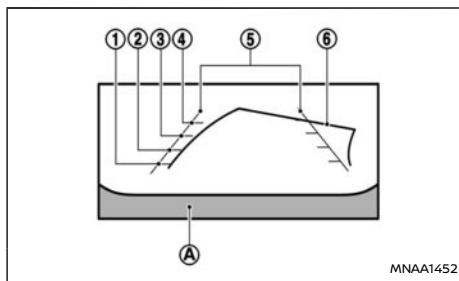

Vue arrière élargie

Lorsque la vue avant/arrière affiche une vue normale sur les écrans divisés, la vue avant/arrière élargie affiche une zone plus large sur la totalité de l'écran et permet de vérifier les angles morts des côtés droit et gauche.

Lignes de distance ① - ④ :

Indiquent les distances par rapport à la carrosserie du véhicule.

- Ligne rouge ① : environ 0,5 m (1,5 ft)
- Ligne jaune ② : environ 1 m (3 ft)
- Ligne verte ③ : environ 2 m (7 ft)
- Ligne verte ④ : environ 3 m (10 ft)

Lignes de largeur du véhicule ⑤ :

Indiquent la largeur approximative du véhicule.

Lignes de manœuvre conseillée ⑥ :

Indiquent la manœuvre conseillée lors du déplacement du véhicule. Les lignes de manœuvre conseillée se déplacent en fonction du degré de rotation du volant. Les lignes de manœuvre conseillée dans la vue arrière élargie ne s'affichent pas lorsque le volant est en position droite.

La vue avant élargie n'est pas affichée lorsque la vitesse du véhicule est supérieure à 10 km/h (6 MPH).

NOTE :

- **Lorsque le moniteur affiche la vue avant élargie et que le volant est tourné de 90 degrés ou moins par rapport à la position droite, les lignes de manœuvre conseillée droite et gauche ⑥ sont affichées. Lorsque le volant est tourné de 90 degrés ou plus, la ligne de manœuvre conseillée s'affiche uniquement du côté opposé au sens de rotation.**

DIFFÉRENCE ENTRE LES DISTANCES INDIQUÉES PAR LES LIGNES ET LES DISTANCES RÉELLES

Les lignes de guidage affichées et leur emplacement sur le sol sont approximatifs et doivent être utilisés en guise de référence uniquement. Les objets situés sur des surfaces en montée ou en descente ou les objets proéminents se trouvent à des distances différentes de celles indiquées sur le moniteur, par rapport aux lignes de guidage (reportez-vous aux illustrations). En cas de doute, retournez-vous afin de voir les objets lorsque vous reculez ou gardez-vous et descendez du véhicule pour observer la position des objets derrière le véhicule.

Effectuer une marche arrière pour monter une pente raide

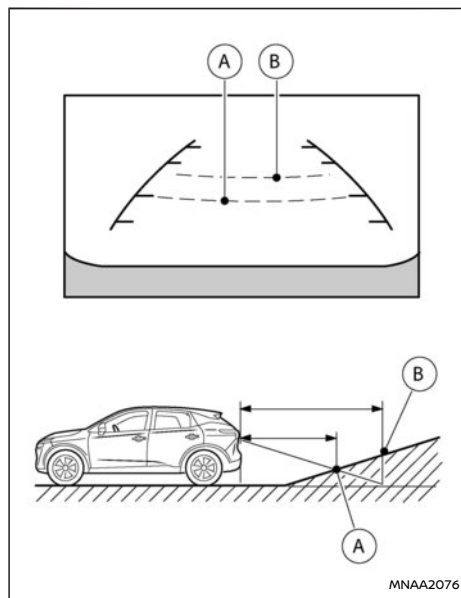

Lorsque vous montez une pente raide, les lignes de distance et les lignes de largeur du véhicule semblent plus proches qu'elles ne le sont en réalité. Par exemple, l'affichage indique une distance de 1 m (3 ft) par rapport au point A, mais la distance de 1 m (3 ft) correspond en réalité au point B. Veuillez noter qu'en montée, les objets visua-

lisés sur le moniteur paraissent plus éloignés qu'ils ne le sont.

Effectuer une marche arrière pour descendre une pente raide

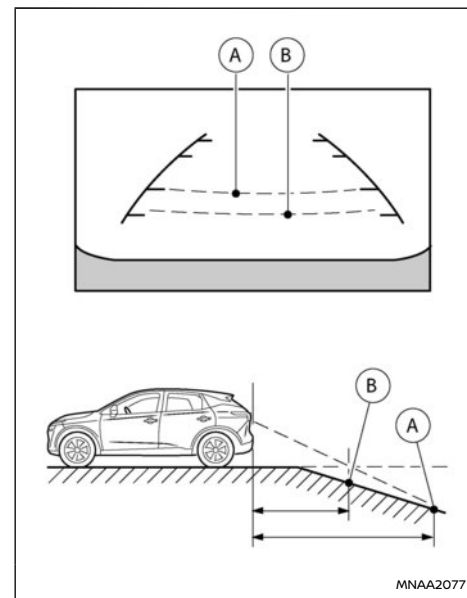

Lorsque vous effectuez une marche arrière en descente, les lignes de distance et les lignes de largeur du véhicule semblent plus éloignées qu'elles ne le sont en réalité. Par exemple, l'affichage indique une distance de 1 m (3 ft) par rapport au

point **A**, mais la distance de 1 m (3 ft) correspond en réalité au point **B**. Veuillez noter qu'en descente, les objets visualisés sur le moniteur paraissent plus proches qu'ils ne le sont.

Effectuer une marche arrière à proximité d'un objet proéminent

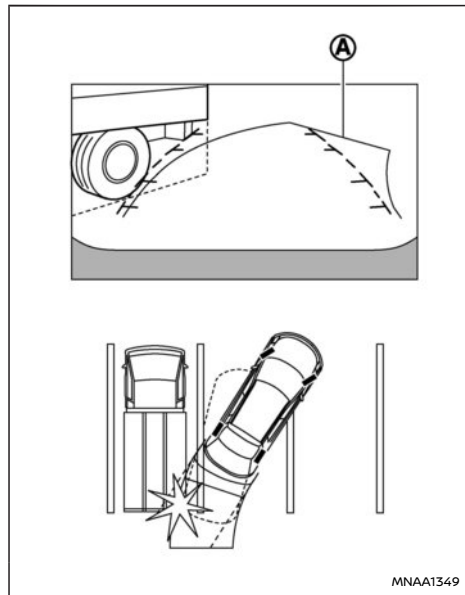

Sur l'écran, les lignes de manœuvre conseillée **A** ne touchent pas l'objet. Cependant, le véhicule risque de heurter l'objet si la partie proéminente

entre dans la course de manœuvre réelle du véhicule.

Se rapprocher d'un objet proéminent lors d'une marche arrière

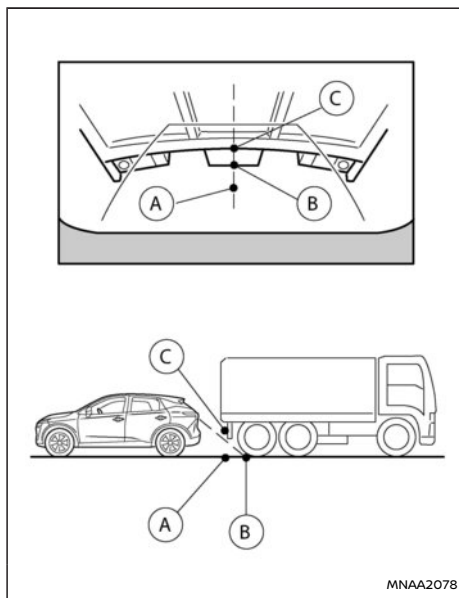

Sur l'écran, le point **C** paraît plus éloigné que le point **B**. Le point **C** se situe cependant à la même distance que le point **A**. Il est possible que le véhicule heurte l'objet lors d'une marche arrière en

direction du point **A** si l'objet dépasse sur la trajectoire de déplacement réelle du véhicule.

COMMENT GARER LE VÉHICULE À L'AIDE DES LIGNES DE MANŒUVRE CONSEILLÉE

⚠ ATTENTION

- Si les pneus sont remplacés par des pneus de taille différente, les lignes de manœuvre conseillée risquent de ne pas s'afficher correctement.
- Sur route enneigée ou glissante, il peut y avoir une différence entre les lignes de manœuvre conseillée et le mouvement réel du véhicule.
- Si la batterie est débranchée ou déchargée, les lignes de manœuvre conseillée peuvent ne pas s'afficher correctement. Si cela se produit, effectuez la procédure suivante :
 - Tournez le volant d'une position de verrouillage à l'autre lorsque le système e-POWER est en marche.
 - Conduisez le véhicule sur une route en ligne droite pendant plus de 5 minutes.
- Lorsque le bouton de démarrage est mis sur ON, les lignes de manœuvre conseillée peuvent ne pas s'afficher correctement lors de la rotation du volant.

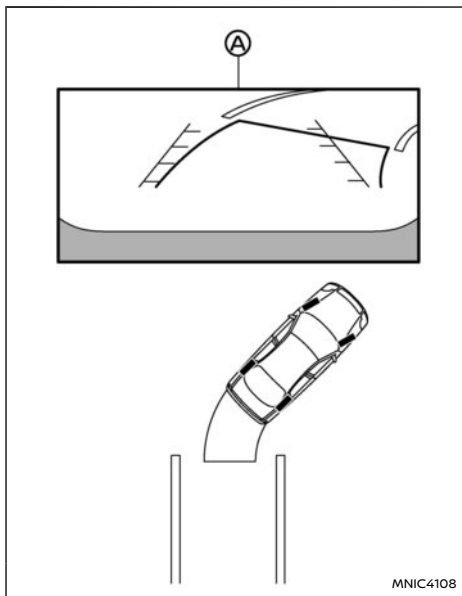

1. Assurez-vous visuellement que le stationnement peut être effectué en toute sécurité avant de manœuvrer le véhicule.
2. La vue arrière du véhicule est affichée sur l'écran **A** comme indiqué sur l'illustration, lorsque le véhicule est placé sur la position R (marche arrière).

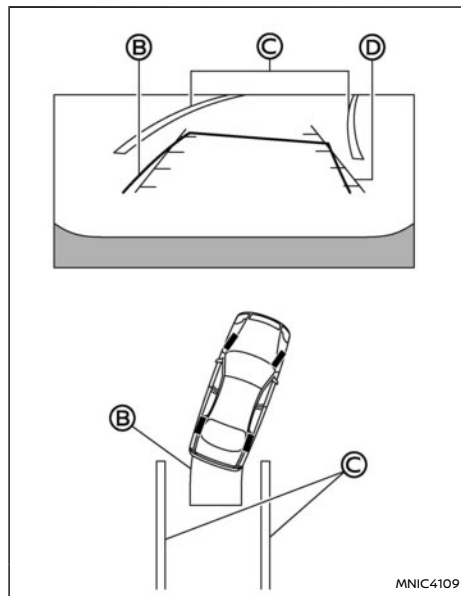

3. Reculez lentement et tournez le volant afin que les lignes de manœuvre conseillée **B** entrent dans l'espace de stationnement **C**.
4. Tournez le volant afin que les lignes de largeur du véhicule **D** soient parallèles à l'espace de stationnement **C**, tout en vous reportant aux lignes de manœuvre conseillée.

5. Lorsque le véhicule est entièrement positionné dans l'espace de stationnement, appuyez sur la commande de position P et activez le frein de stationnement.

MODIFICATION DE L’AFFICHAGE

Lorsque le bouton de démarrage est positionné sur ON, appuyez sur la touche **<CAMERA>** ou engagez la position R (marche arrière) pour activer l'Intelligent Around View Monitor (Nissan AVM - Vision intelligente à 360°).

L'Intelligent Around View Monitor (Nissan AVM - Vision intelligente à 360°) affiche différentes vues d'écrans divisés en fonction du rapport sélectionné. Appuyez sur la touche **<CAMERA>** pour basculer parmi les vues disponibles.

Si le système de changement de vitesses se trouve sur la position R (marche arrière), les vues disponibles sont les suivantes :

- Ecran divisé de vue arrière/vue à vol d'oiseau
- Ecran divisé de vue arrière/vue latérale avant
- Vue arrière élargie

Si le système de changement de vitesses ne se trouve pas sur la position R (marche arrière), les vues disponibles sont les suivantes :

- Ecran divisé de vue avant/vue à vol d'oiseau
- Ecran divisé de vue avant/vue latérale avant
- Vue avant élargie

L'affichage quitte l'écran de l'Intelligent Around View Monitor (Nissan AVM - Vision intelligente à 360°) lorsque :

- Le système de changement de vitesse est en position de marche avant et la vitesse du véhicule augmente au-delà d'environ 10 km/h (6 MPH).
- Un écran différent est sélectionné.

COMMENT RÉGLER LA VUE SUR L'ÉCRAN

Pour régler la luminosité de l'affichage du moniteur de vue panoramique, utilisez les réglages décrits dans le manuel d'utilisation de NissanConnect fourni séparément.

NOTE :

Ne réglez aucun des paramètres d'affichage de l'IAVM pendant que le véhicule se déplace. Assurez-vous que le frein de stationnement est fermement serré.

LIMITES DU SYSTÈME INTELLIGENT AROUND VIEW MONITOR (Nissan AVM - Vision intelligente à 360°)

ATTENTION

Les limites du système Intelligent Around View Monitor (Nissan AVM - Vision intelligente à 360°) sont indiquées ci-dessous. Ne pas tenir compte de ces limites pendant la conduite du véhicule pourrait entraîner de graves blessures ou la mort.

- N'utilisez pas l'Intelligent Around View Monitor (Nissan AVM - Vision intelligente à 360°) lorsque les rétroviseurs extérieurs sont en position rabattue, et assurez-vous que le hayon est correctement fermé lorsque vous manœuvrez le véhicule en

utilisant l'Intelligent Around View Monitor (Nissan AVM - Vision intelligente à 360°).

- La distance apparente entre les objets affichés par l'Intelligent Around View Monitor (Nissan AVM - Vision intelligente à 360°) ne correspond pas à la distance réelle.
- Les caméras sont installées sur la calandre avant, les rétroviseurs extérieurs et au-dessus de la plaque d'immatriculation arrière. Ne posez rien sur les caméras.
- Lorsque vous lavez votre véhicule à l'eau sous haute pression, assurez-vous de ne pas diriger le jet autour des caméras. De l'eau pourrait s'introduire dans le boîtier de la caméra, provoquant de la condensation sur la lentille, un dysfonctionnement, un incendie ou une électrocution.
- Ne cognez pas les caméras. Ce sont des instruments de précision. Un choc pourrait entraîner un dysfonctionnement ou endommager les caméras et provoquer un incendie ou une décharge électrique.

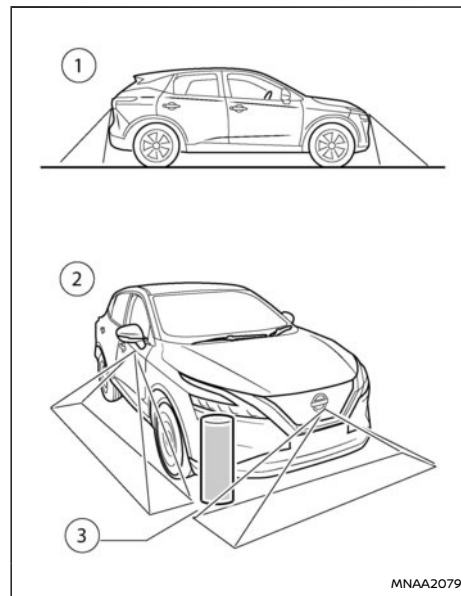

MNAA2079

Les objets se trouvant dans certaines zones ne peuvent pas être affichés par le système, et le système n'avertit pas de la présence d'objets en mouvement.

- ① En vue avant ou arrière, un objet situé sous le pare-chocs ou sur le sol peut ne pas être affiché.
- ② En vue à vol d'oiseau, un objet de grande taille, situé à proximité de la limite ③ de la zone

d'affichage de la caméra n'apparaîtra pas sur le moniteur.

Les descriptions suivantes constituent des limites de fonctionnement et n'indiquent pas de dysfonctionnement du système :

- Un retard peut être constaté lors du passage d'une vue à l'autre.
- Lorsque la température est extrêmement élevée ou extrêmement basse, les objets risquent de ne pas s'afficher correctement sur l'écran.
- Lorsqu'une lumière forte est directement orientée vers la caméra, les objets peuvent ne pas s'afficher correctement.
- L'écran peut clignoter sous l'effet d'une lumière intense.
- La couleur des objets affichés sur l'Intelligent Around View Monitor (Nissan AVM - Vision intelligente à 360°) peut différer légèrement de leur couleur réelle.
- Les objets risquent de ne pas apparaître clairement sur l'Intelligent Around View Monitor (Nissan AVM - Vision intelligente à 360°) et leur couleur peut varier lorsqu'ils se trouvent dans un environnement sombre.
- En vue à vol d'oiseau, des différences de netteté peuvent être observées entre les vues des différentes caméras.
- N'utilisez pas de cire sur l'objectif de la caméra. Essuyez toute trace de cire à l'aide d'un chiffon propre humidifié d'une solution nettoyante douce diluée, puis séchez à l'aide d'un chiffon sec.

Système provisoirement indisponible

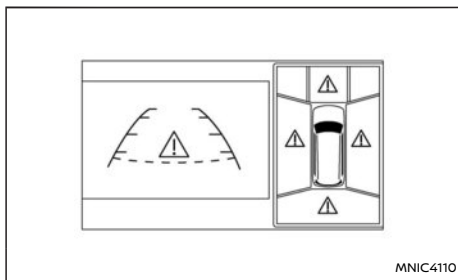

Quand l'icône "▲" sur l'écran indique des conditions anormales au niveau de l'Intelligent Around View Monitor (Nissan AVM - Vision intelligente à 360°). Ceci n'empêche pas une conduite normale du véhicule mais le système doit être vérifié. Il est recommandé de vous rendre chez un concessionnaire NISSAN ou un atelier qualifié.

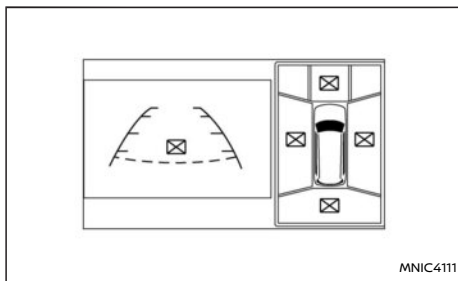

Quand l'icône "⊠" s'affiche sur l'écran, l'image de la caméra peut subir des perturbations électro-nergiques temporaires provenant de dispositifs situés à proximité. Ceci n'empêche pas une conduite normale du véhicule mais le système doit être vérifié. Il est recommandé de vous rendre chez un concessionnaire NISSAN ou un atelier qualifié.

ENTRETIEN DU SYSTÈME

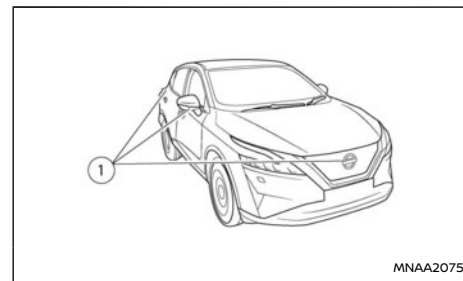

PRECAUTION

- **N'utilisez pas d'alcool, de benzine ou de diluant pour nettoyer la caméra. Cela la décolorerait.**
- **N'endommagez pas la caméra car cela risque d'affecter l'écran de contrôle.**

Si de la saleté, de la pluie ou de la neige s'accumulent sur l'une des caméras ①, l'Intelligent Around View Monitor (Nissan AVM - Vision intelligente à 360°) peut ne pas afficher les objets correctement. Nettoyez la caméra en l'essuyant

DÉTECTION D'OBJETS EN MOUVEMENT (MOD)

avec un chiffon imprégné d'un produit de nettoyage doux dilué, puis avec un chiffon sec.

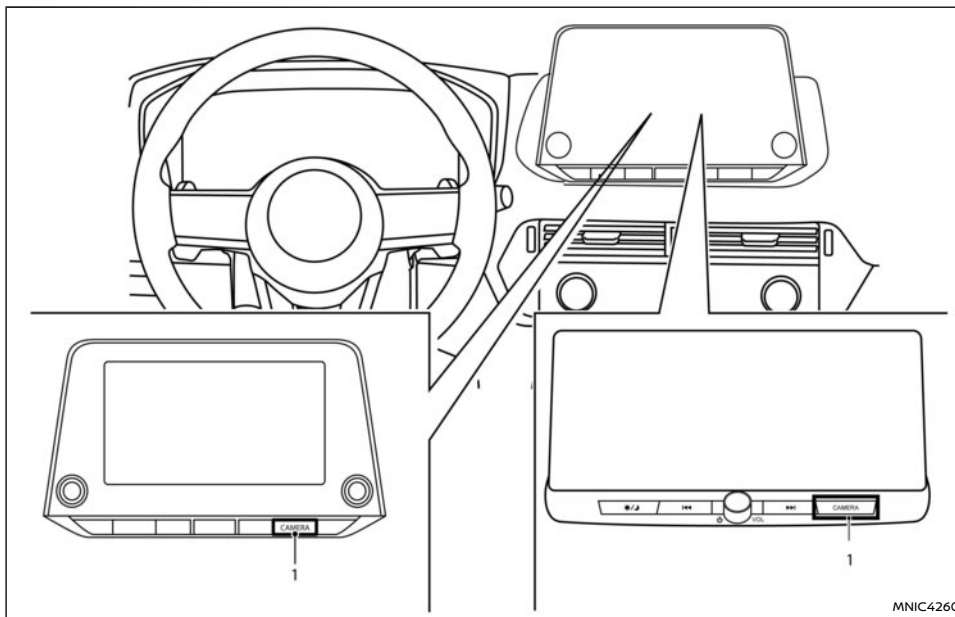

MNIC4260

1. <CAMERA> touche

ATTENTION

- Le non respect des instructions et avertissements relatifs à l'utilisation correcte du système de détection d'objets en mouvement pourrait entraîner des blessures graves ou mortelles.
- Le système MOD ne remplace pas l'utilisa-

tion correcte du véhicule et n'est pas conçu pour éviter le contact avec des objets se trouvant autour du véhicule. Pour effectuer des manœuvres, utilisez toujours le rétroviseur extérieur et le rétroviseur intérieur et tournez-vous pour vérifier autour du véhicule que la manœuvre peut être effectuée en toute sécurité.

- Le système est désactivé lorsque la vitesse est supérieure à 8 km/h (5 MPH). Il est réactivé à des vitesses moins élevées.
- Le système MOD n'est pas conçu pour détecter les objets immobiles se trouvant à proximité du véhicule.

Le système MOD peut informer le conducteur de la présence d'objets en mouvement à proximité du véhicule à la sortie d'un garage, lors de manœuvres sur des aires de stationnement et dans d'autres situations.

Le système MOD détecte les objets en mouvement en utilisant la technologie de traitement de l'image affichée sur l'écran.

PRECAUTION

Ne rayez pas la lentille lorsque vous retirez la poussière ou la neige de l'avant de la caméra.

FONCTIONNEMENT DU SYSTÈME MOD

Le système MOD s'active automatiquement dans les conditions suivantes :

- Lorsque le système de changement de vitesses est placé sur la position R (marche arrière).
- Quand vous appuyez sur la touche <CAMERA> pour afficher l'Intelligent Around View Monitor (Nissan AVM - Vision intelligente à 360°) (IAVM) sur l'écran.
- Lorsque la vitesse du véhicule est inférieure à environ 8 km/h (5 MPH).

Le système MOD fonctionne dans les conditions suivantes lorsque la vue de la caméra est affichée :

- Lorsque le système de changement de vitesses est placé sur la position P (stationnement) ou N (point mort) et que le véhicule est à l'arrêt, le système MOD détecte les objets en mouvement en vue à vol d'oiseau. Le système MOD ne fonctionne pas si une des portières est ouverte. Le système MOD risque de ne pas fonctionner correctement si les rétroviseurs extérieurs sont rabattus.
- Lorsque le système de changement de vitesses est en position de marche avant et que la vitesse du véhicule est inférieure à 8 km/h (5 MPH) environ, le système MOD détecte les objets en mouvement en vue avant ou en vue avant élargie.
- Lorsque le système de changement de vitesses est placé sur la position R (marche arrière) et que la vitesse du véhicule est inférieure à environ 8 km/h (5 MPH), le système MOD détecte les objets en mouvement en vue arrière ou en vue arrière élargie. Le système MOD ne fonctionne pas si le hayon est ouvert.

Le système MOD ne détecte pas les objets en mouvement en vue latérale avant. L'icône MOD n'apparaît pas sur l'écran lorsque cette vue est affichée.

Lorsque le système MOD détecte un objet en mouvement à proximité du véhicule, le cadre jaune s'affiche sur la vue sur laquelle l'objet est détecté et un témoin sonore retentit une fois. Tant que le système MOD détecte des objets en mouvement, le cadre jaune reste affiché.

NOTE :

Tant que le témoin sonore du système RCTA (selon modèles) émet des bips, le système MOD ne déclenche pas de signal sonore.

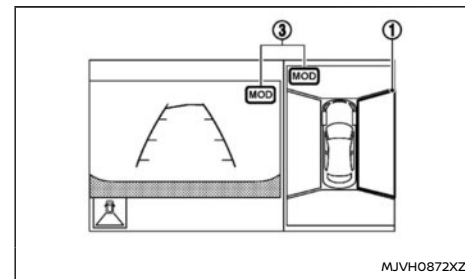

Vue avant et vue à vol d'oiseau

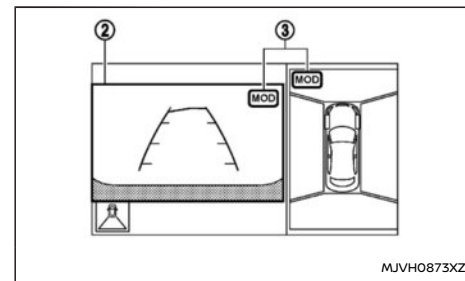

Vue arrière et vue à vol d'oiseau

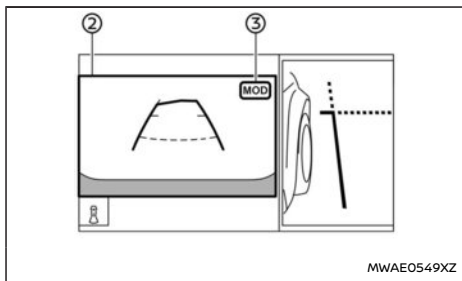

Vue arrière et de vue avant

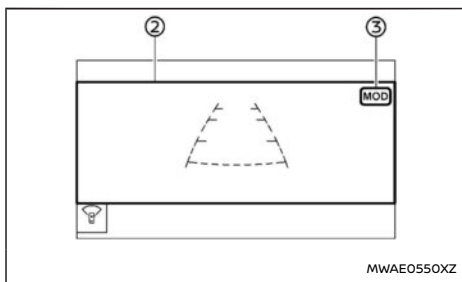

Vue avant élargie / vue arrière élargie

Sur la vue à vol d'oiseau, le cadre jaune ① s'affiche sur chaque image de la caméra (avant, arrière, droite, gauche), en fonction de l'emplacement où les objets en mouvement sont détectés.

Le cadre jaune ② est affiché sur la vue avant, la vue arrière, la vue avant élargie et la vue arrière élargie.

Une icône MOD verte ③ s'affiche sur la vue lorsque le système MOD est opérationnel. Une icône MOD

grise s'affiche sur la vue où le système MOD n'est pas opérationnel.

Si le système MOD est désactivé, l'icône MOD ③ ne s'affiche pas.

ACTIVATION ET DÉSACTIVATION DU MOD

Il est possible d'activer et de désactiver le système MOD via l'écran d'informations du véhicule. (Reportez-vous à "Écran d'informations du véhicule" (P.106).)

LIMITES DU SYSTÈME MOD

⚠ ATTENTION

Les limites du système MOD sont indiquées ci-dessous. Ne pas tenir compte de ces limites pendant la conduite du véhicule pourrait entraîner de graves blessures ou la mort.

- N'utilisez pas le système MOD lorsque vous tractez une remorque. Le système risque de ne pas fonctionner correctement.
- Tout bruit excessif (par exemple : le volume du système audio ou une vitre ouverte) peut interférer avec le son du témoin sonore et le rendre inaudible.
- Les performances du système MOD sont limitées selon les conditions de conduite et les objets autour du véhicule, par exemple :
 - Lorsque le contraste est faible entre l'arrière-plan et les objets en mouvement.
 - Lorsqu'une source lumineuse clignote.
 - En présence d'une source de lumière

intense telle que les phares d'un autre véhicule ou les rayons du soleil.

- Lorsque l'orientation de la caméra est différente de la position habituelle, lorsque le rétroviseur extérieur est rabattu par exemple.
- Lorsque l'objectif de la caméra est couvert de poussière, de gouttes d'eau ou de neige.
- Lorsque la position des objets en mouvement sur l'affichage reste inchangée.
- Il est possible que le système MOD détecte des gouttes d'eau s'écoulant sur l'objectif de la caméra, de la fumée blanche sortant de l'échappement, des ombres en mouvement, etc.
- Le système MOD risque de ne pas fonctionner correctement selon la vitesse, le sens, la distance ou la forme des objets en mouvement.
- Si votre véhicule subit des dommages au niveau des pièces où la caméra est installée, et que celle-ci n'est plus alignée ou est pliée, la zone de détection peut être modifiée et le système MOD risque de ne pas détecter les objets correctement.
- Lorsque la température est extrêmement élevée ou extrêmement basse, les objets risquent de ne pas s'afficher correctement sur l'écran. Il ne s'agit pas d'un dysfonctionnement.

BOUCHES D'AÉRATION

NOTE :

L'icône MOD verte passe à l'orange si l'une des situations suivantes se présente.

- Le système ne fonctionne pas correctement.
- La température du composant atteint un niveau élevé.
- Lorsque la caméra de vue arrière détecte un blocage.

Si l'icône est toujours allumée en orange, faites vérifier le système MOD. Il est recommandé de vous rendre chez un concessionnaire NISSAN ou un atelier qualifié pour procéder à cet entretien.

ENTRETIEN DU SYSTÈME

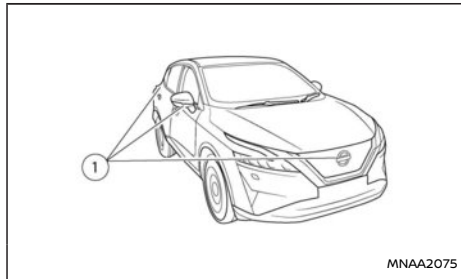

Si de la saleté, de la pluie ou de la neige s'accumulent sur l'une des caméras ①, le système MOD risque de ne pas fonctionner correctement. Nettoyez la caméra en l'essuyant avec un chiffon imprégné d'un produit de nettoyage doux dilué, puis avec un chiffon sec.

BOUCHES D'AÉRATION CENTRALES

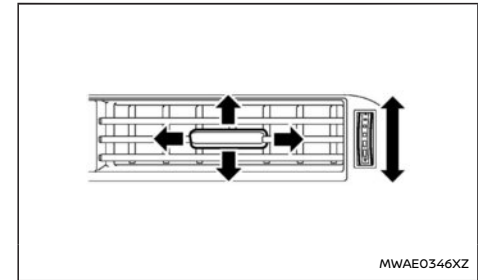

Côté droit

Il est possible d'ouvrir/de fermer les bouches d'aération en déplaçant la commande dans la direction souhaitée.

Il est possible de régler l'orientation du débit d'air des bouches d'aération en déplaçant la commande centrale (vers le haut/bas, vers la gauche/droite) jusqu'à atteindre la position souhaitée.

PRECAUTION

- N'utilisez pas d'alcool, de benzine ou de diluant pour nettoyer la caméra. Cela la décolorerait.
- N'endommagez pas la caméra car cela risque d'affecter l'écran de contrôle.

BOUCHES D'AÉRATION LATÉRALES

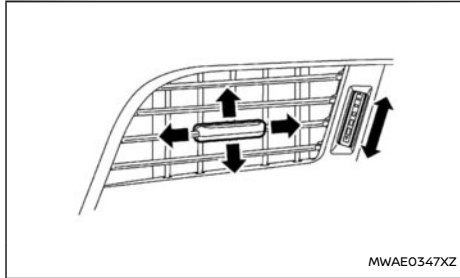

Côté droit

Il est possible d'ouvrir/de fermer les bouches d'aération en déplaçant la commande dans la direction souhaitée.

Il est possible de régler l'orientation du débit d'air des bouches d'aération en déplaçant la commande centrale (vers le haut/bas, vers la gauche/droite) jusqu'à atteindre la position souhaitée.

BOUCHES D'AÉRATION ARRIÈRE

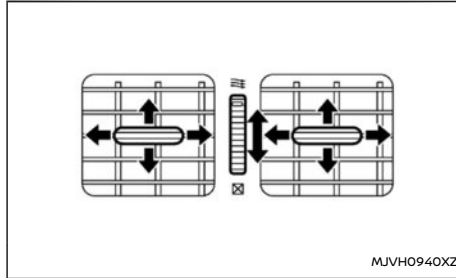

Il est possible d'ouvrir/de fermer les bouches d'aération en déplaçant la commande dans la direction souhaitée.

☰	Ce symbole indique que les bouches d'aération sont ouvertes. Déplacer la commande latérale dans cette direction permet d'ouvrir les bouches d'aération.
☒	Ce symbole indique que les bouches d'aération sont fermées. Déplacer la commande latérale dans cette direction permet de fermer les bouches d'aération.

Il est possible de régler l'orientation du débit d'air des bouches d'aération en déplaçant la commande centrale (vers le haut/bas, vers la gauche/droite) jusqu'à atteindre la position souhaitée.

ATTENTION

- Le chauffage et la climatisation ne fonctionnent que si le système e-POWER est en marche.
- Ne laissez jamais des enfants ou des adultes nécessitant généralement l'aide d'autrui seuls dans le véhicule. D'autre part il est préférable de ne pas laisser les animaux domestiques sans surveillance. Ils pourraient sans le savoir activer des interrupteurs ou des commandes, occasionner un accident grave et se blesser. Par temps chaud et ensoleillé, la température à l'intérieur d'un véhicule fermé peut rapidement s'élever et entraîner des blessures graves voire mortelles, pour les personnes ou les animaux.
- N'activez pas le mode de recyclage d'air pendant une période prolongée car l'air de l'habitacle risque d'être confiné et les vitres de s'embruer.
- Ne réglez pas les commandes du chauffage et de la climatisation en conduisant, de façon à consacrer toute votre attention à la conduite.

Le chauffage et la climatisation fonctionnent lorsque le système e-POWER est en marche. La soufflerie fonctionne lorsque le bouton de démarrage est mis sur ON, même si le système e-POWER est à l'arrêt.

NOTE :

- De la condensation se forme à l'intérieur du boîtier de climatisation lorsque la climatisation est activée. Cette eau s'écoule sous le véhicule. Il est donc normal de trouver des traces d'eau sur le sol.
- Des odeurs présentes à l'intérieur et à l'extérieur du véhicule peuvent s'accumuler dans l'unité de climatisation. Ces odeurs risquent de pénétrer dans l'habitacle par les bouches d'aération.
- Pendant le stationnement, désactivez le mode de recyclage d'air pour permettre la circulation d'air frais dans l'habitacle. Ceci doit permettre de réduire les odeurs à l'intérieur du véhicule.

CONSEILS D'UTILISATION (pour climatisation automatique)

Les capteurs, situés sur le tableau de bord et au-dessous du volant, permettent de maintenir une température constante. Ne placez rien sur ou autour des capteurs.

CLIMATISATION AUTOMATIQUE

Type A

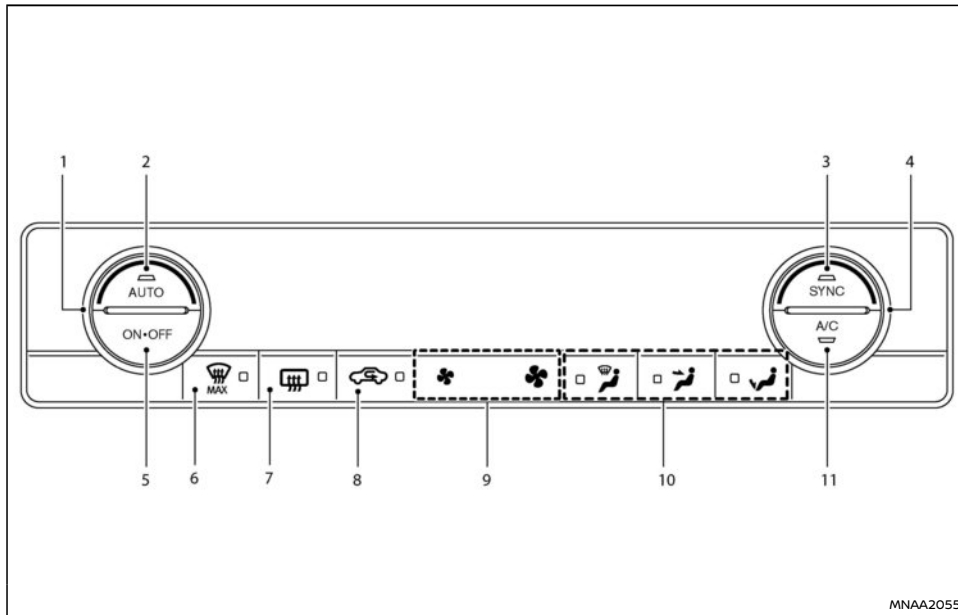

Type A

1. Commande de réglage de la température (côté gauche)
2. Touche <AUTO> l'air
3. Touche SYNC (synchroniser)
4. Commande de réglage de la température (côté droit)
5. Touche <ON OFF> l'air
6. Commande de désembuage de pare-brise MAX
7. Désembuage de lunette arrière (reportez-vous à "Commande de désembuage" (P.139))
8. Touche de recyclage d'air l'air
9. Boutons de réglage de la vitesse de ventilation ()
10. Commandes de réglage de la répartition d'air
11. Touche <A/C> (climatisation)

Type B (avec chauffage de siège et de volant, sans pare-brise chauffant Thermoaclear)

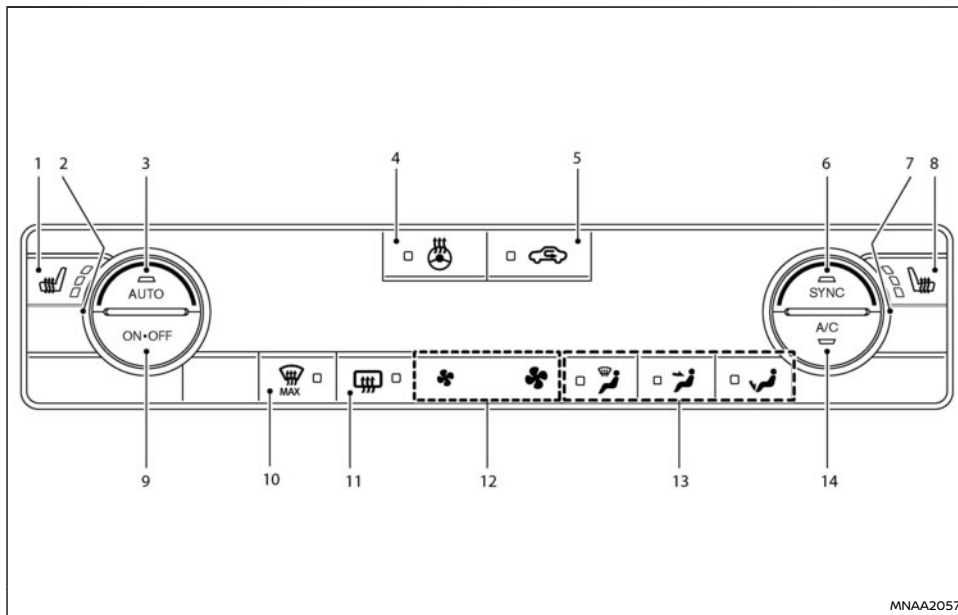

Type B (avec chauffage de siège et de volant, sans pare-brise chauffant Thermoaclear)

- | | |
|--|---|
| <ol style="list-style-type: none"> 1. Touche de chauffage de siège avant gauche (reportez-vous à "Sièges chauffants (selon modèles)" (P.146)) 2. Commande de réglage de la température (côté gauche) | <ol style="list-style-type: none"> 3. Touche <AUTO> 4. Touche de chauffage de volant (reportez-vous à "Volant chauffant (selon modèles)" (P.146)) 5. Touche de recyclage d'air |
|--|---|

6. Touche SYNC (synchroniser)
7. Commande de réglage de la température (côté droit)
8. Touche de chauffage de siège avant droit (reportez-vous à "Sièges chauffants (selon modèles)" (P.146).)
9. **Touche <ON OFF>**
10. Commande de désembuage de pare-brise
11. Désembuage de lunette arrière (reportez-vous à "Commande de désembuage" (P.139))
12. Boutons de réglage de la vitesse de ventilation ()
13. Commandes de réglage de la répartition d'air
14. **Touche <A/C>** (climatisation)

Type C (avec chauffage de siège, chauffage de volant et pare-brise chauffant Thermaclear)

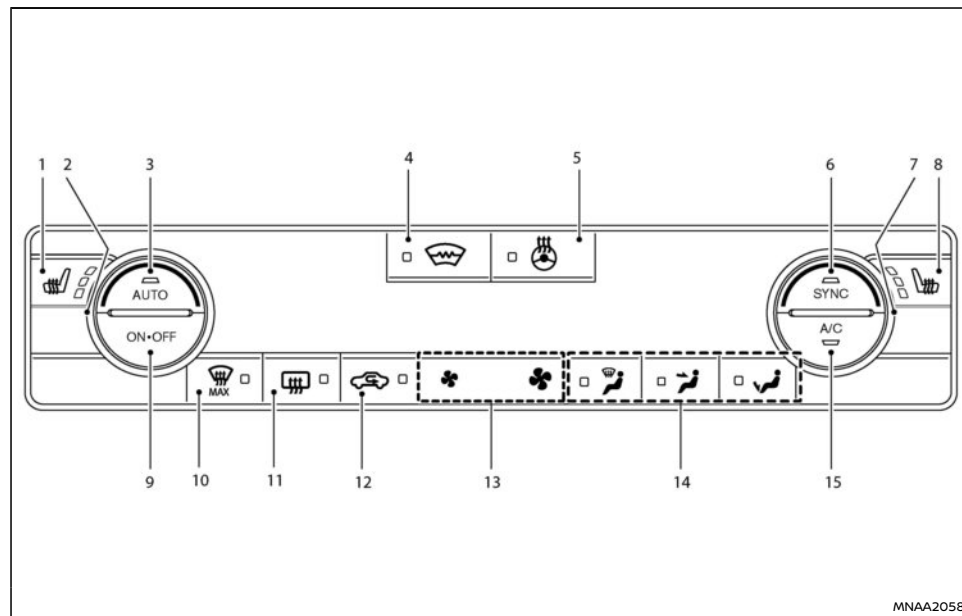

Type C (avec chauffage de siège, chauffage de volant et pare-brise chauffant Thermaclear)

1. Touche de chauffage de siège avant gauche (reportez-vous à "Sièges chauffants (selon modèles)" (P.146))
2. Commande de réglage de la température (côté gauche)
3. **Touche <AUTO>**
4. Touche de chauffage de pare-brise chauffant Thermaclear (reportez-vous à "Pare-brise chauffant Thermaclear (selon modèles)" (P.138))

5. Touche de chauffage de volant (reportez-vous à "Volant chauffant (selon modèles)" (P.146))
6. Touche SYNC (synchroniser)
7. Commande de réglage de la température (côté droit)
8. Touche de chauffage de siège avant droit (reportez-vous à "Sièges chauffants (selon modèles)" (P.146).)
9. **Touche <ON OFF>**
10. Commande de désembuage de pare-brise MAX
11. Désembuage de lunette arrière (reportez-vous à "Commande de désembuage" (P.139))
12. Touche de recyclage d'air
13. Boutons de réglage de la vitesse de ventilation ()
14. Commandes de réglage de la répartition d'air
15. **Touche <A/C>** (climatisation)

Fonctionnement automatique (AUTO)

Le mode AUTO peut être utilisé toute l'année, puisque le système contrôle automatiquement le maintien d'une température constante, la répartition d'air et la vitesse de ventilation, lorsque la température souhaitée est réglée manuellement.

Désactivation du chauffage et de la climatisation:

Pour désactiver le chauffage et la climatisation, appuyez sur la touche **Touche <ON OFF>** .

Refroidissement et chauffage avec déshumidification de l'air:





1. Poussez la commande **<AUTO>** .
2. Si le témoin de climatisation ne s'allume pas, appuyez sur la commande **<AUTO>** . (Le témoin de climatisation s'allume.)
3. Placez la commande de réglage de température sur la position souhaitée.
4. Si le témoin lumineux de la commande de recyclage d'air  est allumé, appuyez sur la commande dont le témoin est allumé pour désactiver le mode de recyclage d'air.

Dans des conditions climatiques chaudes et humides, vous risquez de voir de la buée sortir des bouches d'aération car l'air est refroidi rapidement. Ceci n'indique pas de dysfonctionnement.

Chauffage (climatisation désactivée):

1. Poussez la commande **<AUTO>** .
2. Si le témoin de climatisation s'allume, appuyez sur la touche **Touche <A/C>** . (Le témoin de climatisation s'éteint.)
3. Placez la commande de réglage de température sur la position souhaitée.
 - Ne réglez pas la température sur une valeur inférieure à la température extérieure. Ceci empêcherait la température d'être contrôlée correctement.
 - Si de la buée apparaît sur les vitres, utilisez le système de chauffage et de déshumidification, au lieu de désactiver la fonction chauffage de la climatisation.

Dégivrage avec déshumidification/désembuage:

1. Appuyez sur la commande de désembuage de pare-brise  MAX. (Le témoin lumineux  MAX s'allume.)
2. Placez la commande de réglage de température sur la position souhaitée.
 - Pour dégivrer la surface extérieure du pare-brise rapidement, placez la commande de température sur une température élevée.
 - Le système règle automatiquement la vitesse de ventilation au maximum.
 - Le mode de recyclage d'air est automatiquement désactivé et la climatisation est automatiquement activée.
 - L'air est essentiellement diffusé par les sorties de désembuage.
3. Appuyez sur la commande de désembuage de pare-brise  MAX à nouveau pour revenir au mode précédent ou sur la commande **<AUTO>** pour le mode de commande de climatisation. (Le témoin lumineux  MAX s'éteint.)

Fonctionnement manuel

Vous pouvez également utiliser le mode manuel pour régler le système de chauffage et de climatisation.

Pour désactiver le chauffage et la climatisation, appuyez sur la touche **<ON OFF>** .

Réglage de la vitesse de ventilation:

Tournez la commande de réglage de vitesse de ventilation. Tournez la commande dans le sens des aiguilles d'une montre pour augmenter la vitesse

de ventilation. Tournez la commande dans le sens inverse des aiguilles d'une montre pour réduire la vitesse de ventilation.

Appuyez sur la touche **<AUTO>** pour faire passer la vitesse de ventilation en mode automatique.

Commande de réglage de répartition d'air:

Appuyez sur la commande de réglage de répartition d'air pour sélectionner/modifier la sortie d'air. Il est possible de sélectionner plusieurs commandes de réglage de répartition d'air.



L'air sort par les bouches d'aération centrales et latérales.



L'air sort principalement par les sorties de plancher.







L'air est essentiellement diffusé par les sorties de désembuage.

Commande de réglage de température:

Placez la commande de réglage de température sur la position souhaitée. Tournez la commande dans le sens des aiguilles d'une montre pour augmenter la température. Tournez la commande dans le sens inverse des aiguilles d'une montre pour baisser la température.

Recyclage d'air:

Appuyez sur la commande de recyclage d'air  pour faire circuler l'air à l'intérieur du véhicule. (Le témoin lumineux  s'allume.)

Appuyez sur la commande de recyclage d'air  à nouveau pour aspirer l'air à l'extérieur du véhicule. (Le témoin lumineux  s'éteint.)

Touche d'admission d'air automatique (selon modèles):

Si le témoin lumineux de la commande de recyclage d'air  est allumé, maintenez la commande dont le témoin est allumé appuyée (le témoin lumineux clignote deux fois). Le mode d'admission d'air automatique est activé.

ENTRETIEN DE LA CLIMATISATION

ATTENTION

Le système de climatisation contient du réfrigérant sous haute pression. Afin d'éviter de vous blesser, toute opération d'entretien sur le système de climatisation doit être réalisée par un technicien expérimenté, avec un équipement approprié.

Le système de climatisation de votre véhicule fonctionne avec un réfrigérant respectant l'environnement.

Ce réfrigérant n'affecte pas la couche d'ozone. Il est cependant possible qu'il contribue dans une moindre mesure au réchauffement de l'atmosphère.

Un équipement de charge et un lubrifiant spécifiques sont nécessaires pour l'entretien de la climatisation de votre véhicule. L'utilisation de réfrigérants ou de lubrifiants inadaptés risque d'endommager sérieusement le système de climatisation. (Reportez-vous à "Contenances et liquides/lubrifiants recommandés" (P.517).)

Les concessionnaires NISSAN ou les ateliers qualifiés sont en mesure de réviser votre système de climatisation sans danger pour l'environnement.

Filtre de climatisation

Le système de climatisation est équipé d'un filtre permettant d'emprisonner le pollen. Pour s'assurer que les dispositifs de chauffage, de désembuage et de ventilation du système de climatisation fonctionnent efficacement, remplacez le filtre en vous conformant aux intervalles d'entretien spécifiés dans le carnet d'entretien fourni séparément. Pour faire remplacer le filtre, contactez un concessionnaire NISSAN ou un atelier qualifié.

Le filtre doit être remplacé si le débit d'air diminue considérablement ou si les vitres s'embuent facilement lorsque le chauffage ou la climatisation est en marche.

ATTENTION

Ne réglez pas le système audio pendant la conduite.

Le système audio fonctionne lorsque le bouton de démarrage est sur **ON**. **Ne les utilisez pas pendant une période prolongée lorsque le système e-POWER est arrêté.**

PRÉCAUTIONS RELATIVES AU FONCTIONNEMENT DU SYSTÈME AUDIO

NOTE :

Modèles avec système de navigation system, reportez-vous aux précautions relatives au fonctionnement du système audio dans le manuel de l'utilisateur du système de navigation fourni séparément.

Radio

- La qualité de réception varie en fonction de la puissance du signal de la station, de la distance à laquelle est situé l'émetteur, de la présence éventuelle de bâtiments, de ponts, de montagnes et d'autres facteurs externes. Les variations intermittentes de qualité de réception sont généralement provoquées par ces influences externes.
- L'utilisation d'un téléphone mobile à l'intérieur ou à proximité du véhicule risque d'influencer la qualité de réception des stations radio.
- Utilisez l'antenne pour obtenir la meilleure réception possible.

Ports de connexion USB (bus série universel)

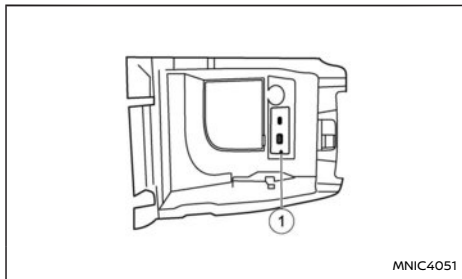

⚠ ATTENTION

Ne branchez pas, ne débranchez pas et n'utilisez pas le dispositif USB pendant la conduite. Cela pourrait vous distraire. Toute distraction risquerait de vous faire perdre le contrôle du véhicule et de provoquer un accident ou de graves blessures.

PRECAUTION

- **Ne forcez pas l'introduction du dispositif USB dans le port de connexion USB. Le port de connexion USB risque d'être endommagé si le dispositif USB y est inséré de travers ou à l'envers. Assurez-vous que le dispositif USB est correctement branché sur le port USB. (Certains dispositifs USB comportent un repère  comme guide. Assurez-vous que ce repère soit orienté dans le bon sens avant d'insérer le dispositif.)**

- **Ne tenez pas le cache du port de connexion USB (selon modèles) lorsque vous retirez le dispositif USB du port de connexion USB. Vous risqueriez d'endommager le port de connexion USB et le cache du port de connexion USB (selon modèles).**
- **Ne laissez pas le câble USB dans un endroit où il pourrait être arraché involontairement. Si le câble est arraché, le port de connexion USB peut être endommagé.**

Les prises USB ① sont situées sur la console centrale au-dessous de l'accoudoir.

Aucun dispositif USB n'est fourni avec le véhicule. Les dispositifs USB doivent être achetés séparément si nécessaire.

Ce système ne peut pas être utilisé pour formater des dispositifs USB. Pour formater un dispositif USB, utilisez un ordinateur.

Dans certaines zones, le dispositif USB pour les sièges avant diffuse uniquement le son sans image en raison de la réglementation, même si le véhicule est en stationnement.

Ce système est compatible avec plusieurs types de ports de connexion USB, de disques durs USB et de lecteurs iPod. Certains dispositifs USB risquent de ne pas être compatibles avec ce système.

- Les dispositifs USB partitionnés peuvent ne pas être lus correctement.
- Certains caractères utilisés dans d'autres langues (chinois, japonais, etc.) peuvent ne pas s'afficher correctement sur l'écran. Il est recommandé d'utiliser les caractères de la langue française avec le dispositif USB.

Remarques générales sur l'utilisation d'un dispositif USB :

Pour de plus amples informations sur l'utilisation et l'entretien du dispositif, reportez-vous à la notice d'utilisation du fabricant.

Remarques sur l'utilisation de l'iPod :

"Made for iPod", "Made for iPhone", et "Made for iPad" signifient qu'un accessoire électronique a été conçu pour être raccordé spécifiquement à un iPod, un iPhone, ou un iPad, respectivement, et a été certifié par son concepteur étant conforme aux normes de performance d'Apple.

Apple n'est pas responsable du fonctionnement de ce dispositif ou de sa conformité aux normes de sécurité et de réglementation.

Veillez noter que l'utilisation de cet accessoire avec un iPod, un iPhone ou un iPad peut affecter les performances sans fil.

iPad, iPhone, iPod, iPod classic, iPod nano, iPod shuffle, et iPod touch sont des marques d'Apple Inc., déposées aux Etats-Unis et dans d'autres pays. Lightning est une marque déposée d'Apple Inc.

- Le système audio Nissan prend uniquement en charge les accessoires certifiés par Apple et portant le logo "Made for iPod/iPhone/iPad".
- Un mauvais branchement de l'iPod peut entraîner le clignotement d'un témoin de vérification sur l'écran. Assurez-vous toujours que l'iPod est branché correctement.
- Il est possible qu'un iPod nano (1ère génération) continue l'avance ou le retour rapide en cas de connexion lors d'une recherche. Dans

ce cas, veuillez réinitialiser manuellement l'iPod.

- Un iPod nano (2ème génération) continue l'avance ou le retour rapide en cas de débranchement lors d'une recherche.
- Le titre du morceau risque d'être incorrect lorsque le mode de lecture est modifié avec un iPod nano (2ème génération)
- Les livres audio peuvent être lus dans un ordre différent de celui affiché sur l'iPod.
- Le temps de réponse d'un iPod est plus important lorsque vous utilisez des fichiers vidéo de taille importante. L'affichage central du véhicule risque de rester noir momentanément, mais il se réactive rapidement.
- Si un iPod sélectionne automatiquement des fichiers vidéo de taille importante lors de la lecture aléatoire (mode shuffle), l'affichage central du véhicule risque de rester noir momentanément, mais il se réactive rapidement.

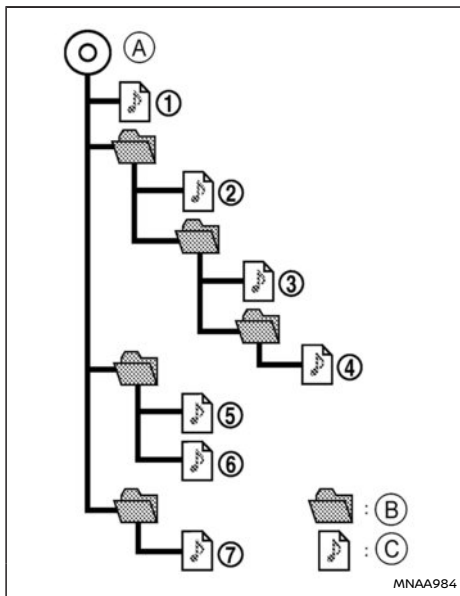

- (A) Dossier racine
- (B) Dossier
- (C) MP3/WMA (selon modèles)

Ordre de lecture:

L'ordre de lecture d'un dispositif USB avec fichiers MP3/WMA (selon modèles) est tel qu'indiqué ci-dessus.

- Le nom des dossiers ne contenant pas de fichiers MP3/WMA (selon modèles) n'est pas indiqué sur l'affichage.
- Si un fichier se trouvant à la base de l'arborescence des dossiers est sélectionné, DOS-SIER s'affiche.
- L'ordre de lecture dépend de l'ordre dans lequel les fichiers ont été écrits sur le support ; les fichiers risquent donc de ne pas être lus dans l'ordre souhaité.

Port d'alimentation arrière USB (bus série universel) (selon modèles)

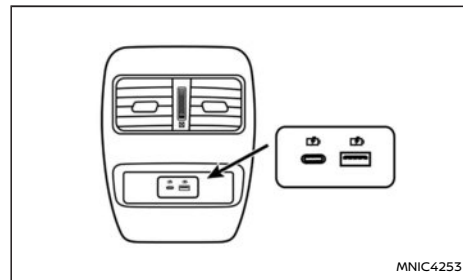

Ports d'alimentation USB arrière (selon modèles)

ATTENTION

Ne branchez pas, ne débranchez pas et n'utilisez pas le dispositif USB pendant la conduite. Cela pourrait vous distraire. Toute distraction risquerait de vous faire perdre le contrôle du véhicule et de provoquer un accident ou de graves blessures.

PRECAUTION

- **Ne forcez pas l'introduction du dispositif USB dans le port de connexion USB. Le port de connexion USB risque d'être endommagé si le dispositif USB y est inséré de travers ou à l'envers. Assurez-vous que le dispositif USB est correctement branché sur le port USB. (Certains dispositifs USB comportent un repère ? comme guide. Assurez-vous que ce repère soit orienté dans le bon sens avant d'insérer le dispositif.)**
- **Ne tenez pas le cache du port de connexion USB (selon modèles) lorsque vous retirez le dispositif USB du port de connexion USB et le cache du port de connexion USB (selon modèles).**
- **Ne laissez pas le câble USB dans un endroit où il pourrait être arraché involontairement. Si le câble est arraché, le port de connexion USB peut être endommagé.**

Deux ports d'alimentation USB (selon modèles) sont situés à l'arrière du rangement de console/de l'unité d'accouder.

Ces ports servent à l'alimentation électrique uniquement. Ils ne permettent pas de transférer des données.

Le courant de sortie maximal pour chaque port est de 2,4A. Veuillez noter que le courant de sortie réel dépend du dispositif connecté au(x) port(s). Le chargeur fournit le courant approprié au dispositif

branché en fonction du protocole utilisé par le dispositif mobile.

Lecteur audio Bluetooth® (selon modèles)

- Certains dispositifs audio Bluetooth® risquent de ne pas pouvoir être utilisés avec ce système. Pour des informations détaillées sur les dispositifs audio Bluetooth® compatibles avec ce système, contactez un concessionnaire NISSAN ou un atelier qualifié.
- Avant d'utiliser un système audio Bluetooth®, il est nécessaire d'effectuer la procédure d'enregistrement du dispositif audio.
- Le fonctionnement du système audio Bluetooth® peut varier en fonction du dispositif audio connecté. Vérifiez la procédure de fonctionnement avant utilisation.
- La lecture audio Bluetooth® est mise sur pause dans les conditions suivantes. La lecture reprend une fois que les opérations suivantes sont terminées.
 - Utilisation d'un téléphone avec système mains-libres
 - Lors de la vérification d'un branchement avec un téléphone mobile
- L'antenne située dans le véhicule pour la communication Bluetooth® est intégrée au système. Ne laissez pas le dispositif audio Bluetooth® dans un endroit entouré de matières métalliques, loin du système ou dans un espace étroit où il se trouverait proche de la carrosserie ou du siège, afin de ne pas en altérer la qualité sonore et de ne pas pro-

voquer d'interférence au niveau du branchement.

- Lorsque le dispositif audio est connecté au réseau sans fil Bluetooth®, la batterie du dispositif peut se décharger plus rapidement qu'habituellement.
- Ce système est compatible avec le profil AV Bluetooth® (A2DP et AVRCP).

ANTENNE

L'antenne est située sur la partie arrière du toit du véhicule.

PRECAUTION

- **Lorsque vous lavez le véhicule, ne dirigez pas de jet d'eau haute pression directement sur le joint d'étanchéité de l'antenne. Cela risquerait d'endommager le joint d'étanchéité de l'antenne.**
- **Lorsque vous retirez de la neige du toit, n'appliquez pas une force excessive sur l'antenne. Cela risquerait d'endommager l'antenne et le panneau de toit.**
- **Une accumulation de glace sur l'antenne peut affecter les performances radio. Retirez la glace pour rétablir la réception radio.**
- **Les performances de la radio peuvent être affectées si un chargement transporté sur le toit bloque le signal radio. Si possible, ne placez aucun chargement près de l'antenne.**

RADIO FM / AM (avec DAB) (selon modèles)

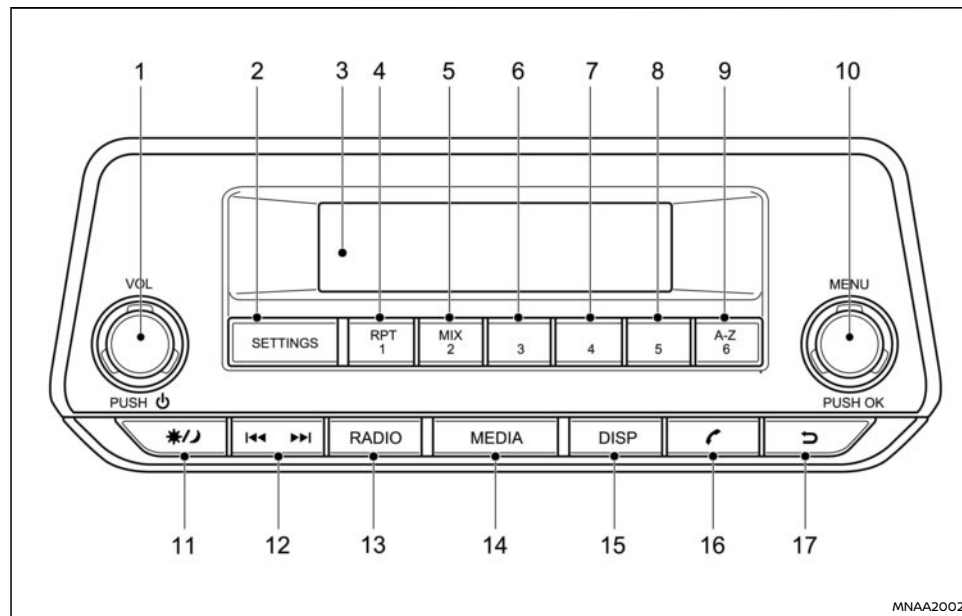

- | | |
|---|--|
| <ol style="list-style-type: none"> 1. Commande d'alimentation / Commande de réglage du volume Bouton <VOL> ventilation 2. Touche <SETTINGS> l'air 3. Affichage 4. Mode radio : Bouton de présélection
Mode audio iPod/USB/Bluetooth : Touche de répétition <RPT> l'air | <ol style="list-style-type: none"> 5. Mode radio : Bouton de présélection
Touche <MIX> l'air 6. Mode radio : Bouton de présélection 7. Mode radio : Bouton de présélection 8. Mode radio : Bouton de présélection 9. Mode radio : Bouton de présélection
Mode USB ou Téléphone : Touche de re- |
|---|--|

10. Touche de confirmation **<OK>** / bouton **<MENU>** ventilation
11. Touche de luminosité de l'affichage (mode Jour/Nuit)
Tournez le bouton **<MENU>** pour paramétrer la luminosité de l'écran.
L'intensité de la luminosité des éclairages est liée à la commande de phares. Lorsque les phares sont allumés, la luminosité diminue automatiquement. Appuyez sur la touche pour basculer entre le mode de luminosité de jour et le mode de luminosité de nuit, indépendamment de l'état d'activation des phares.
12. Touches d'avance rapide (Cue) / de piste suivante et de retour rapide / de piste précédente
13. **<RADIO>** l'air
14. **Touche <MEDIA>** l'air
Permet de changer de source audio (USB, BT Audio) (si connectée)
15. **Touche <DISP>** l'air
Permet d'afficher des informations si celles-ci sont disponibles (repères musicaux, RDS, etc.)
16. Touche (Téléphone)
17. Touche retour

MNAA2002

FONCTIONNEMENT GÉNÉRAL DU SYSTÈME AUDIO

L'unité audio fonctionne lorsque le bouton de démarrage du système e-POWER est sur **ON**.



Touche de marche/arrêt

Appuyez sur la touche  pour activer le système audio. Lorsque le système audio a été désactivé au moyen du bouton de démarrage du système e-POWER, il peut être à nouveau activé par celui-ci. La source active immédiatement avant la désactivation du système est réactivée et le niveau sonore précédemment réglé est rétabli.

Vous pouvez allumer ou éteindre le système audio en appuyant sur  ou en mettant le bouton de démarrage du système e-POWER sur **OFF**.



Commande de réglage du volume (VOL)

Tournez le bouton **<VOL>** dans le sens des aiguilles d'une montre ou dans le sens inverse pour régler le niveau sonore.

Le système audio est équipé d'une fonction de réglage actif du volume qui permet de régler automatiquement le niveau sonore du système audio en fonction de la vitesse du véhicule. Pour plus de détails, reportez-vous à "Menu [Vitesse Vol.]" (P.231).

Touche <SETTINGS>

Pour paramétrer les réglages [Audio], [Horloge], [Radio], et [Langue], effectuez la procédure suivante :

1. Appuyez sur la touche **<SETTINGS>** .
2. Tournez le bouton **<MENU>** dans le sens des aiguilles d'une montre ou dans le sens inverse, les paramètres s'affichent dans l'ordre suivant :
[Audio] ⇔ [Horloge] ⇔ [Radio] ⇔ [Langue]

Une fois les niveaux souhaités définis, appuyez sur la touche  (retour) plusieurs fois, ou sur **<SETTINGS>** .

Paramétrages audio

1. Appuyez sur la touche **<SETTINGS>** pour ouvrir l'écran du menu de réglages, puis sélectionnez [Audio].
2. Tournez le bouton **<MENU>** dans le sens des aiguilles d'une montre ou dans le sens inverse, les paramètres s'affichent dans l'ordre suivant :
[Son] → [Vitesse Vol.] → [Bass Boost] → [Reset Audio]

Menu [Son]:

Sous-menus du menu de son :

[Graves]

Ce mode permet d'accroître ou de réduire la réponse des graves.

Tournez le bouton **<MENU>** dans le sens des aiguilles d'une montre ou dans le sens inverse pour régler les basses, puis appuyez sur **<OK>** pour confirmer.

[Aigus]

Ce mode permet d'augmenter ou de réduire la réponse des aigus.

Tournez le bouton **<MENU>** dans le sens des aiguilles d'une montre ou dans le sens inverse pour régler les aigus, puis appuyez sur **<OK>** pour confirmer.

[Bal.]

Ce mode permet de régler la balance du volume entre les haut-parleurs gauche et droit.

Tournez le bouton **<MENU>** dans le sens des aiguilles d'une montre ou dans le sens inverse pour régler la balance gauche/droite, puis appuyez sur **<OK>** pour confirmer.

[Fader]

Cette commande permet de régler la balance du volume entre les haut-parleurs avant et arrière.

Tournez le bouton **<MENU>** dans le sens des aiguilles d'une montre ou dans le sens inverse pour régler la balance avant/arrière, puis appuyez sur **<OK>** pour confirmer.

Menu [Vitesse Vol.]:

Permet de paramétrer le système audio de sorte que le niveau du volume soit réglé automatiquement en fonction de la vitesse du véhicule.

Ce mode permet de régler le volume sonore des haut-parleurs automatiquement, en fonction de la vitesse du véhicule.

Quand [Vitesse Vol.] s'affiche, tournez le bouton **<MENU>** dans le sens des aiguilles d'une montre ou dans le sens inverse pour régler le niveau sonore.

Si vous réglez sur 0 (zéro), la fonction de réglage actif du volume est désactivée. Si vous augmentez les paramètres du réglage actif du volume, le volume du système audio augmente plus rapidement en fonction de la vitesse du véhicule. Après votre sélection, appuyez sur **<OK>** pour enregistrer le réglage.

Menu [Bass Boost]:

Commande [Bass Boost] [OUI] ou [NON]

Menu [Reset Audio]:

Le système audio est réglé par défaut sur des réglages prédéfinis enregistrés. Sélectionnez [OUI] pour restaurer tous les réglages prédéfinis en usine. Sélectionnez [NON] pour quitter le menu en conservant les réglages actuels.

Réglage de la montre

L'écran de configuration de l'écran de menu de la montre s'affiche lorsque vous sélectionnez l'élément [Horloge] dans le menu de configuration.

[Réglage]:

Sélectionnez [Réglage], puis réglez l'heure comme suit :

1. L'affichage des heures clignote. Tournez le bouton **<MENU>** pour ajuster l'heure.
2. Appuyez sur la touche **<OK>** . L'affichage des minutes clignote.
3. Tournez le bouton **<MENU>** pour ajuster les minutes.
4. Appuyez sur **<OK>** pour confirmer le réglage de l'heure.

[Act./Dés.]:

Permet d'activer ou de désactiver l'affichage de l'heure lorsque le système audio est désactivé.

Lorsque [ON] est paramétré, la montre s'affiche lorsque le système audio est désactivé si vous appuyez sur \downarrow ou quand le bouton de démarrage du système e-POWER est mis sur **OFF**.

[Format]:

Permet de régler l'affichage de l'heure en mode 24 heures et en mode 12 heures.

Menu [Radio]

Pour plus d'informations sur l'activation et la désactivation, reportez-vous à "Touche <SETTINGS>" (P.231).

[TA]

Utilisez cette commande pour activer ou désactiver les Informations routières lors du démarrage du système.

Tournez le bouton **<MENU>** dans le sens des aiguilles d'une montre ou dans le sens inverse pour sélectionner, puis appuyez sur **<OK>** pour confirmer.

[Alertes DAB] (selon modèles)

Pour les modèles équipés de la fonctionnalité DAB uniquement.

Permet d'activer ou de désactiver des interruptions numériques spécifiques répertoriées. Lorsque cette option est sélectionnée, les stations de radio DAB sont interrompues si un message spécifique est disponible.

Tournez le bouton **<MENU>** dans le sens des aiguilles d'une montre ou dans le sens inverse pour régler, puis appuyez sur **<OK>** pour sélectionner.

[Màj Liste FM]

Permet de mettre à jour la liste des stations FM manuellement

Appuyez sur **<OK>** pour démarrer la recherche des stations. Un message de confirmation s'affiche. Dans un court laps de temps les stations sont mises à jour et la diffusion de la dernière station (si possible) démarre.

[Màj liste DAB] (selon modèles)

Permet de mettre à jour la liste des stations DAB manuellement

Appuyez sur **<OK>** pour démarrer la recherche des stations. Un message de confirmation s'affiche. Dans un court laps de temps les stations sont mises à jour et la diffusion de la dernière station (si possible) démarre.

[EPG] (selon modèles)

Le guide électronique des programmes (EPG) pour DAB est conçu pour offrir à l'utilisateur des fonctionnalités similaires à celles de l'EPG pour la télévision, mais pour la radio et les services de données associés, par exemple :

- affichage de plannings incluant des programmes et des événements
- recherche dans les listes de programmes en cours et à venir

[Intellitext] (selon modèles)

Les messages Intellitext sont des messages sous un format DL (Dynamic Label) spécial, qui transmettent des données telles que des informations sportives ou des actualités.

Réglages de la langue

Sélectionnez la langue appropriée puis appuyez sur **<OK>** . Une fois le réglage effectué, l'écran s'adapte automatiquement à la langue réglée.

- [English (UK)]
- [Français]
- [Deutsch]
- [Italiano]
- [Português]
- [Nederlands]
- [Español]
- [Türkçe]
- [русский]

FONCTIONNEMENT DE LA RADIO

Quand vous appuyez sur la touche  (alimentation ON/OFF), le système audio est activé et la dernière station de radio reçue est rétablie, si le système audio a été désactivé précédemment en mode radio.

Le radio peut recevoir plusieurs types de transmissions audio :

- FM
- DAB (diffusion audio numérique) (selon modèles)
- AM

Touche de sélection de bande radio

Appuyez sur la touche **<RADIO>** pour changer de source de transmission audio comme suit :

Pour les modèles avec DAB :

FM1 → FM2 → DAB1 → DAB2 → AM → FM1

Appuyez longuement sur la commande **<RADIO>** pour mettre à jour les listes des stations.

Pour les modèles sans DAB :

FM1 → FM2 → AM → FM1

Quand vous appuyez sur la touche **<RADIO>** , la radio s'active et la dernière station de radio reçue est sélectionnée. Si l'audio est déjà en cours de lecture à partir de l'une des autres sources d'entrée (iPod, Bluetooth, USB), le fait d'appuyer sur la touche **<RADIO>** permet de désactiver le mode de la source en cours de lecture et la dernière station de radio reçue est sélectionnée.

Quand vous appuyez sur la touche **<RADIO>** pendant plus de 1,5 seconde en mode FM/DAB, la

liste de stations actuelle est automatiquement mise à jour.

Recherche manuelle

Lors du réglage manuel de la fréquence de la station de radio, accédez à la liste FM et tournez la commande **<MENU>** jusqu'à ce que la station souhaitée soit réglée, puis appuyez sur **<OK>** pour la sélectionner.



La fréquence augmente ou diminue par paliers de 100 kHz sur la bande FM, et de 9 kHz sur la bande AM.

ATTENTION

Les réglages radio ne doivent pas être effectués lors de la conduite car toute l'attention doit être portée sur la circulation.

Touches de recherche automatique

Mode FM :

L'activation de la commande  ou  permet de démarrer le mode de syntonisation. Une pression courte sur la touche permet d'augmenter ou de diminuer la fréquence d'un seul palier. Un appui plus long sur la touche permet d'activer le mode de recherche. La recherche commence à partir des fréquences basses vers les fréquences hautes ou inversement et s'arrête dès qu'une station est détectée. En mode de recherche, la sortie audio est interrompue. Si aucune station de radiodiffusion ne peut être trouvée après un balayage

complet de la bande, elle revient automatiquement à la fréquence initiale.

Mode DAB :

Appuyez sur ►► ou ◀◀ pour sélectionner la station suivante ou précédente. Une pression longue déclenche la recherche par ensemble.

Touches de stations présélectionnées ① ② ③ ④ ⑤ ⑥

Appuyer sur la touche de présélection pendant moins de 2 secondes permet de sélectionner la station de radio préréglée.

Appuyer sur la touche de présélection pendant plus de 2 secondes alors que le système se trouve en mode de liste FM ou sur l'écran principal de la radio permet d'enregistrer la station actuellement reçue dans la mémoire de cette touche.

- Douze stations (si disponible) peuvent être enregistrées pour les bandes FM. (Six sur chaque bande FM1 et FM2)
- Douze stations (si disponible) peuvent être enregistrées pour les bandes DAB. (Six sur chaque bande DAB1 et DAB2) (selon modèles)
- Six stations (si disponible) peuvent être programmées pour la bande AM.

Si la batterie est débranchée ou que le fusible grille, la mémoire de la radio est réinitialisée. Le cas échéant, réglez à nouveau les stations voulues après branchement de la batterie ou remplacement du fusible.

Fonctionnement du système DAB et du système de données radio (RDS) (selon modèles)

Le RDS est un système à travers lequel des informations numériques codées sont transmises par les stations de radio FM, en plus de l'émission normale de la radio FM. Le système RDS fournit des informations utiles telles que le nom de la station, ou des informations liées à la circulation ou à l'actualité.

DAB (diffusion audio numérique) :

DAB (diffusion audio numérique) est un système standardisé de radiodiffusion numérique.

Plusieurs informations sélectionnées par le conducteur (voyage, avertissement, actualités, météo, sport, etc.) peuvent être reçues et transmises au conducteur.

Parfois, dans des zones où le signal DAB est faible, il est possible que le nom de la station soit déformé dans la liste DAB et sur l'écran principal DAB. Dans ce cas, vous pouvez parfois écouter la station radio en cause à une qualité sonore moindre, mais cela n'est pas toujours possible.

NOTE :

- **En mode DAB, son fonctionnement est semblable au mode FM mais peut différer légèrement.**
- **Ces services peuvent ne pas être disponibles dans certains pays ou régions.**

Mode de fréquences alternatives (AF):

Le mode AF est disponible en mode FM (radio).

- Le mode AF fonctionne en mode FM (radio) et continue de fonctionner en arrière-plan si l'une des sources média est sélectionnée.
- La fonction AF compare la puissance des signaux puis sélectionne et active la station présentant les meilleures conditions de réception.

Fonctions DAB et RDS

Fonction Service de programme (PS) (fonction d'affichage du nom de la station):

- FM :
Lorsqu'une station RDS est réglée de façon manuelle ou automatique, son nom PS est affiché après réception des données RDS.
- DAB :
Lorsqu'une station est réglée de façon manuelle ou automatique, son nom PS est affiché après réception des données.

TA Informations routières

Cette fonction peut être sélectionnée en mode FM/DAB (Radio). Cette fonction est toujours activée en arrière-plan si l'une des sources média est sélectionnée.

- L'activation de la commande <TA> permet de sélectionner le mode TA. Le témoin TA s'affiche lorsque le mode TA est activé.
- Quand la touche <TA> ou <BACK> est à nouveau actionnée. Le mode TA est désactivé et le témoin TA disparaît.

Fonction d'interruption pour diffusion d'informations routières:

Lorsqu'un bulletin d'informations routières est reçu, la diffusion de ce bulletin est activée et un message s'affiche avec le nom de la station de radio.

Une fois la diffusion du bulletin d'informations routières terminée, la source précédemment active avant le bulletin est rétablie.

Si la touche <BACK> est actionnée pendant les informations routières, le mode d'interruption pour informations routières est désactivé. Le mode TA repasse en veille et le système audio revient à la source précédente.

PORT DE CONNEXION USB (bus série universel)

ATTENTION

Ne branchez pas, ne débranchez pas et n'utilisez pas le dispositif USB pendant la conduite. Cela pourrait vous distraire. Toute distraction risquerait de vous faire perdre le contrôle du véhicule et de provoquer un accident ou de graves blessures.

PRECAUTION

- **Ne forcez pas l'introduction du dispositif USB dans le port USB. Le port USB peut être endommagé si le dispositif USB est inséré de manière inclinée ou à l'envers dans le port. Assurez-vous que le dispositif USB est correctement branché au port USB.**
- **Ne tenez pas le cache du port USB (selon**

modèles) en retirant le dispositif USB. Ceci pourrait endommager le port et le cache.

- **Ne laissez pas le câble USB dans un endroit où il pourrait être arraché involontairement. Si le câble est arraché, le port risquerait d'être endommagé.**

Connexion d'un dispositif au port USB

Pour de plus amples informations sur l'utilisation et l'entretien du dispositif, reportez-vous à la notice d'utilisation du fabricant.



Le port de connexion USB se trouve sur la partie inférieure du tableau de bord. Branchez un dispositif USB au port de connexion USB. Le dispositif USB s'active automatiquement. L'affichage indique le message de notification message [USB Détecté Attendez SVP ...] pendant quelques secondes, pendant la lecture des données.

Si le système audio a été désactivé pendant la lecture du dispositif de mémoire USB, appuyer sur la touche  démarre la lecture du dispositif USB.

Touche MEDIA

Pour actionner le dispositif USB, appuyez sur <MEDIA> une fois ou à plusieurs reprises jusqu'à ce que l'USB soit proposé.

Fonctionnement général du système audio

- Visualisation de la liste
- Recherche rapide
-  

- MIX (lecture aléatoire)
- RPT (répétition de la piste)
- Recherche dans les dossiers

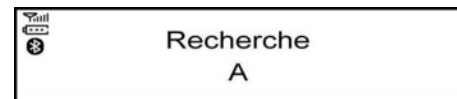



Visualisation de la liste:





Pendant la lecture de la piste, appuyez sur la touche <ENTER> ou tournez la commande <MENU> pour afficher les pistes disponibles dans le mode de visualisation de liste. Pour sélectionner une piste dans la liste ou la piste que vous souhaitez écouter en premier, tournez la commande <MENU> puis appuyez sur <ENTER>.

Appuyez sur la touche  pour accéder à l'écran de dossier.

Touches d'avance rapide (Cue), de retour rapide (Review):

Quand vous appuyez sur la touche  (Cue) ou  (Review) en continu, la lecture de la piste est effectuée à vitesse élevée. Lorsque la touche est relâchée, la piste est lue à vitesse normale.

Touches de piste précédente/suivante:

L'activation de la commande  ou  une fois permet de passer à la piste suivante ou de revenir au début de la piste en cours de lecture. Appuyez sur la touche  ou  à plusieurs reprises pour sauter des pistes.

Recherche dans les dossiers:

Si le média enregistré contient des dossiers avec des fichiers musicaux, appuyer sur la touche ►►| ou |◀◀ permet de lire les pistes de chaque dossier dans l'ordre.

Pour sélectionner le dossier souhaité :

1. Appuyez sur la touche <ENTER> ou tournez la commande <MENU> puis une liste de pistes du dossier sélectionné s'affiche.
2. Appuyez sur la touche ↻ pour accéder à l'écran de dossier.
3. Appuyez sur <ENTER> pour accéder le dossier. Appuyez sur <ENTER> à nouveau pour démarrer la lecture de la première piste ou tournez le bouton <MENU> , puis appuyez sur <ENTER> pour sélectionner une autre piste.

Si le dossier actuellement sélectionné contient des sous-dossiers, appuyez sur <ENTER>. Un nouvel écran comportant une liste de sous-dossiers s'affiche. Tournez le bouton <MENU> pour accéder au sous-dossier, puis appuyez sur <ENTER> pour sélectionner. Sélectionnez le dossier Racine lorsque des morceaux supplémentaires sont enregistrés dans le dossier racine.

Pour revenir à l'écran du dossier précédent, appuyez sur ↻ .

Touche de répétition <RPT> :

Appuyez sur la touche <RPT> pour lire la piste en cours de manière continue.

Touche <MIX>:

Appuyez sur la touche <MIX> pour lire toutes les

pistes contenues dans le dossier actuel (MP3/USB) ou la liste de lecture (iPod) dans un ordre aléatoire.

Une fois la lecture complète du dossier/de la liste de lecture terminée, le système démarre la lecture du dossier suivant/de la liste de lecture suivante.

Touche <DISP>:

Lorsqu'un dispositif USB comportant des repères informatifs relatifs à la musique enregistrée (repères texte ID3) est en cours de lecture, le titre de la piste active est affiché. Si les informations relatives au titre ne sont pas fournies, [Chansons] s'affiche.

Quand vous appuyez sur la touche <DISP> à plusieurs reprises, des informations relatives à la piste peuvent être affichées simultanément au titre de la piste, comme suit :

Durée de la piste → Nom de l'artiste → Titre de l'album → Durée de la piste

Le nom de la piste est toujours affiché.

Détails concernant la piste:

Une longue pression sur la touche <DISP> permet d'afficher une vue détaillée sur l'écran. Appuyez sur la touche ↻ brièvement pour revenir à l'écran principal.

Recherche rapide:

Lorsqu'un dispositif USB comportant des repères informatifs relatifs à la musique enregistrée (repères texte ID3) est en cours de lecture depuis le mode de visualisation de liste, il est possible d'effectuer une recherche rapide afin de localiser une piste dans la liste.

Appuyez sur la touche <A-Z> puis tournez la commande <MENU> jusqu'à la première lettre/

jusqu'au premier chiffre du titre de la piste, puis appuyez sur <OK>. Une fois trouvés, une liste des pistes disponibles s'affiche. Lorsque la recherche ne donne aucun résultat, l'affichage indique [Pas de résultat] et l'élément suivant est affiché. Sélectionnez, puis appuyez sur <OK> pour lire la piste souhaitée.

FONCTIONNEMENT DU LECTEUR iPod® (selon modèles)

Branchement de l'iPod®

ATTENTION

Ne branchez pas, ne débranchez pas et n'utilisez pas le dispositif USB pendant la conduite. Cela pourrait vous distraire. Toute distraction risquerait de vous faire perdre le contrôle du véhicule et de provoquer un accident ou de graves blessures.

PRECAUTION

- **Ne forcez pas l'introduction du dispositif USB dans le port USB. Le port USB peut être endommagé si le dispositif USB est inséré de manière inclinée ou à l'envers dans le port. Assurez-vous que le dispositif USB est correctement branché au port USB.**
- **Ne tenez pas le cache du port USB (selon modèles) en retirant le dispositif USB. Ceci pourrait endommager le port et le cache.**
- **Ne laissez pas le câble USB dans un endroit où il pourrait être arraché involontairement. Si le câble est arraché, le port risquerait d'être endommagé.**

Pour de plus amples informations sur l'utilisation et

l'entretien du dispositif, reportez-vous à la notice d'utilisation du fabricant.

Ouvrez le couvercle de console et branchez le câble de l'iPod® sur la prise USB. La batterie de l'iPod® est chargée pendant la connexion au véhicule. L'affichage indique le message de notification [iPod <Name> Détekté] pendant quelques secondes, pendant la lecture des données.

Si le système audio a été désactivé pendant la lecture de l'iPod®, appuyez sur la touche \cup pour activer l'iPod®. Pendant la connexion, l'iPod® fonctionne uniquement grâce aux commandes audio.

Remarques sur l'utilisation de l'iPod :

"Made for iPod", "Made for iPhone", et "Made for iPad" signifient qu'un accessoire électronique a été conçu pour être raccordé spécifiquement à un iPod, un iPhone, ou un iPad, respectivement, et a été certifié par son concepteur étant conforme aux normes de performance d'Apple.

Apple n'est pas responsable du fonctionnement de ce dispositif ou de sa conformité aux normes de sécurité et de réglementation.

Veuillez noter que l'utilisation de cet accessoire avec un iPod, un iPhone ou un iPad peut affecter les performances sans fil.

iPad, iPhone, iPod, iPod classic, iPod nano, iPod shuffle, et iPod touch sont des marques d'Apple Inc., déposées aux Etats-Unis et dans d'autres pays. Lightning est une marque déposée d'Apple Inc.

Le système audio Nissan prend uniquement en charge les accessoires certifiés par Apple et portant le logo "Made for iPod/iPhone/iPad".

Compatibilité:

Le système devrait être compatible avec tous les dispositifs (passés et futurs) prenant en charge le protocole Apple Accessory par liaison USB.

Il inclut (et n'est pas limité à) :

- iPod touch 5th (iOS 9.3.5)
- iPhone 7 Plus (iOS 10.1.1, 11.0.3, 11.1.2)
- iPhone 8 (iOS 11.2)
- iPhone 8 Plus (iOS 11.2.5)
- iPhone X (iOS 11.2, 12.0.1)

NOTE :

Ce système audio ne permet pas de charger des iPad

Touche MEDIA

Pour faire fonctionner l'iPod, appuyez sur <MEDIA> une fois ou plusieurs fois jusqu'à ce qu'apparaisse [iPod <Nom>].

Fonctionnement général du système audio



Interface:

L'interface pour le fonctionnement de l'iPod® indiquée sur l'affichage du système audio est identique à l'interface de l'iPod. Utilisez les touches <MENU> et la touche <OK> pour lire une piste de l'iPod®.

Les éléments suivants peuvent être sélectionnés à partir de l'écran de menu.

- [Playlists]
- [Artistes]
- [Albums]
- [Morceaux]
- [Autres...] (permet d'accéder à ce qui suit)
- [Compositeurs]
- [Genres]
- [Podcasts]
- [Livres audio]

Pour de plus amples informations sur chaque option, reportez-vous au manuel d'utilisation de l'iPod®.

Les opérations suivantes sont identiques aux opérations générales du système audio pour le fonctionnement du dispositif USB. Pour plus de détails, reportez-vous à "Port de connexion USB (bus série universel)" (P.235).

- Visualisation de la liste
- $\blacktriangleright \blacktriangleleft \blacktriangleleft$
- MIX (lecture aléatoire)
- RPT (répétition de la piste)
- Recherche dans les dossiers

Touche <DISP>

Lorsqu'une piste comportant des repères informatifs relatifs à la musique enregistrée (repères ID3) est en cours de lecture, le titre de la piste s'affiche. Si aucun repère n'est disponible, un message de notification s'affiche.

Quand vous appuyez sur la touche <DISP> à plusieurs reprises, des informations relatives à la

piste peuvent être affichées simultanément au titre de la piste, comme suit :

Durée de la piste → Nom de l'artiste → Titre de l'album → Durée de la piste

Détails concernant la piste:

Une longue pression sur la touche <DISP> permet d'afficher le titre du morceau, le nom de l'artiste et le titre de l'album. Appuyez sur la touche  brièvement pour revenir à l'écran principal.

FONCTIONNEMENT DU Bluetooth®

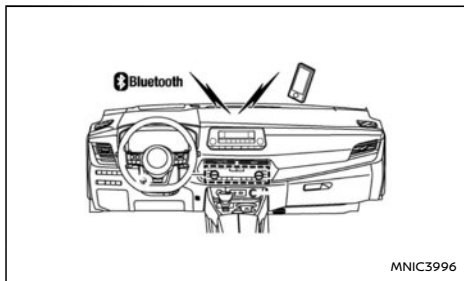

* : un dispositif disposant d'une fonctionnalité Bluetooth



Réglages Bluetooth®

Pour connecter un dispositif, assurez-vous que le Bluetooth est activé et utilisez la touche [Chercher tél] ou la touche [Appairer tél]. Pour plus de détails, reportez-vous à "[Chercher tél]" (P.238).

Si un dispositif Apple est connecté via le port de connexion USB et via Bluetooth, le système le considère comme un dispositif USB. La batterie du

dispositif Apple se recharge lorsque le câble est branché sur le port de connexion USB.

Vous pouvez connecter jusqu'à 5 dispositifs Bluetooth différents. Toutefois, vous ne pouvez utiliser qu'un seul dispositif à la fois. Si 5 dispositifs Bluetooth différents sont enregistrés, un nouveau dispositif peut seulement remplacer l'un des 5 dispositifs jumelés existants. Utilisez [Suppr. tél] pour effacer l'un des dispositifs jumelés existants. Pour plus de détails, reportez-vous à "[Suppr. tél]" (P.239).

Lorsque le jumelage a été effectué avec succès, un message de notification s'affiche, puis l'affichage du système audio revient à l'affichage de la source audio actuelle. Pendant la connexion, les icônes des statuts suivants s'affichent (coin supérieur gauche de l'affichage) : Puissance du signal ()^{*}, état de la batterie* () et Bluetooth ON ()^{*}.

* : Un message de batterie faible indique que le dispositif Bluetooth® doit être rechargé rapidement.

La procédure de jumelage et le fonctionnement risquent de varier en fonction du type du dispositif et de la compatibilité. Reportez-vous au manuel d'utilisation du dispositif Bluetooth® pour de plus amples détails.

NOTE :

- **Pour plus de détails sur le dispositif, reportez-vous au manuel d'utilisation du système audio/téléphone mobile.**
- **Si vous avez besoin d'aide pour l'adaptation du système audio/téléphone mobile Bluetooth® , veuillez contacter un conces-**

sionnaire NISSAN dans votre région ou un atelier qualifié.

Pour configurer le système Bluetooth avec un dispositif, les éléments suivants sont disponibles :

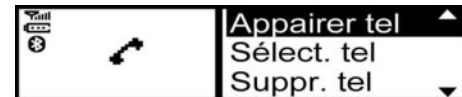

- [Chercher tél]
Indique tous les dispositifs BT visibles disponibles et initialise la connexion BT.
- [Appairer tél]
Les dispositifs Bluetooth peuvent être jumelés avec le système. Un maximum de 5 dispositifs Bluetooth peuvent être enregistrés.
- [Sélect. tél]
Les dispositifs Bluetooth jumelés sont listés et peuvent être sélectionnés pour une éventuelle connexion.
- [Suppr. tél]
Un dispositif Bluetooth enregistré peut être effacé.
- [BT ON/OFF]
Si ce réglage est désactivé, la connexion entre les dispositifs Bluetooth et le module Bluetooth du véhicule est annulée.

[Chercher tél]:

1. Appuyez sur la touche  . Sélectionnez [Chercher tél].

Le système audio recherche les dispositifs Bluetooth et affiche tous les dispositifs visibles.

L'activation de la commande **<BACK>** annule la recherche.

Assurez-vous que le dispositif Bluetooth est visible à cet instant. Le système audio attend une demande de connexion à partir du dispositif Bluetooth.

2. Sélectionnez le dispositif à appairer.

Utilisez les touches **<MENU>** et appuyez sur **<OK>** pour sélectionner.

3. La procédure de jumelage peut varier selon le dispositif devant être connecté :

a. Dispositif sans code PIN :

La connexion Bluetooth est effectuée automatiquement, aucune autre opération n'est nécessaire.

b. Dispositif avec code PIN :

Il existe deux procédures de couplage différentes, en fonction du dispositif :

• Type A :

Les messages [Entrez] [le code] 0000 s'affichent.

Validez le code PIN sur le dispositif et l'unité audio.

La connexion Bluetooth est établie.

Si le décompte atteint 0, la tentative de connexion du dispositif est annulée.

• Type B :

Les messages [Appairage] [Confirmez le mot de passe] ainsi qu'un code à 6 chiffres s'affichent. Le code unique et identique doit

être affiché sur le dispositif. Si le code est identique, confirmez sur le dispositif ou sur le système audio.

La connexion Bluetooth est établie.

Appairer tél:

Activez Bluetooth® sur le système audio. Reportez-vous à "[BT ON/OFF]" (P.239).

● Utilisez le dispositif audio Bluetooth®/téléphone mobile pour procéder au jumelage :



- 1) Activez le mode de recherche des dispositifs Bluetooth®. Si le mode de recherche permet de détecter le système audio, il s'affiche à l'écran de l'appareil.
- 2) Sélectionnez le dispositif audio désigné par [My Car].
- 3) Il existe deux procédures de couplage différentes, en fonction du dispositif. Pour des détails sur la procédure correcte, reportez-vous à "[Chercher tél]" (P.238).

Si un dispositif Apple est connecté via le port de connexion USB et via Bluetooth®, le système le considère comme un dispositif USB. La batterie du dispositif Apple se recharge lorsque le câble est branché sur le port de connexion USB.

[Sélect. tél]:

La liste des dispositifs jumelés indique quels dispositifs audio ou téléphones mobiles Bluetooth® ont été jumelés ou enregistrés avec le système audio Bluetooth®. Si la liste contient plusieurs dispositifs, sélectionnez le dispositif approprié pour le connecter au système audio Bluetooth®.

Les symboles suivants (selon modèles) indiquent la capacité du dispositif enregistré :

-  : Adaptation du téléphone mobile
-  : Transmission audio (A2DP - profil de distribution audio avancée)

[Suppr. tél]:

Un dispositif enregistré peut être supprimé du système audio Bluetooth. Sélectionnez un dispositif enregistré puis appuyez sur **<OK>** pour confirmer la suppression.

[BT ON/OFF]:

Si le dispositif Bluetooth® a été désactivé, un message de notification [ON/OFF] s'affiche lorsque vous sélectionnez [BT ON/OFF] dans le menu du téléphone (appuyez sur ). Pour activer le signal Bluetooth®, appuyez sur **<OK>** et un écran de suivi s'affiche. Sélectionnez ensuite [ON] et appuyez sur **<OK>** pour afficher l'écran du menu de réglages Bluetooth®.

Bluetooth®, fonctionnement de la transmission audio

Mettez le bouton de démarrage du système e-POWER sur **ON**. Si le système audio a été désactivé pendant la lecture du dispositif audio Bluetooth®, appuyer sur la touche  > permet de démarrer la transmission audio Bluetooth®.

Touche <MEDIA>:



Pour activer la transmission audio Bluetooth®, utilisez la méthode suivante :

- Appuyez sur **<MEDIA>** plusieurs fois jusqu'à l'affichage de [Audio BT].





Le type d'affichage indiqué sur le système audio

peut varier en fonction de la version Bluetooth® du dispositif.

Touches d'avance rapide (Cue), de retour rapide (Review):

Quand vous appuyez sur la touche  (Cue) ou  (Review) en continu, la lecture de la piste est effectuée à vitesse élevée. Lorsque la touche est relâchée, la piste est lue à vitesse normale.

Touches de piste précédente/suivante:

L'activation de la commande  ou  une fois permet de passer à la piste suivante ou de revenir au début de la piste en cours de lecture. Appuyez sur la touche  ou  à plusieurs reprises pour sauter des pistes.

Touche <DISP>

Si un morceau comporte des repères informatifs relatifs à la musique (repères ID3), le titre du morceau en cours de lecture est affiché. Si aucun repère n'est disponible, aucun message ne s'affiche.

Quand vous appuyez sur la touche **<DISP>** à plusieurs reprises, de plus amples informations concernant le morceau peuvent être affichées de la même manière que le titre du morceau.

Une longue pression sur la touche **<DISP>** permet d'afficher une vue détaillée sur l'écran. Appuyez sur la touche  brièvement pour revenir à l'écran principal.

Bluetooth® Fonctionnalité du téléphone mobile

Ce système est équipé d'un dispositif mains-libres pour votre téléphone mobile Bluetooth®, visant à améliorer la sécurité et le confort de conduite.

Pour plus de détails, reportez-vous à "Adaptation du téléphone mobile pour la radio FM AM avec CD (selon modèles)" (P.249).

Tableau de spécifications

Médias supportés		USB 2.0	
Systèmes de fichiers supportés		ISO9660 NIVEAU1, ISO9660 NIVEAU2, Romeo, Joliet * ISO9660 Niveau 3 (écriture par paquets) n'est pas supporté. * Les fichiers sauvegardés à l'aide du Live File System Component (avec un ordinateur équipé de Windows Vista) ne sont pas supportés.	
Versions supportées *1	MP3	Version	MPEG1, MPEG2
		Fréquence d'échantillonnage	8 kHz - 48 kHz
		Débit binaire	32 kbps - 448 kbps, VBR*4
	WMA *3	Version	WMA7, WMA8, WMA9, WMA9 Pro (sauf WMA9 Lossless, WMA9 Voice)
		Fréquence d'échantillonnage	8 kHz - 48 kHz
		Débit binaire	5 kbps - 320 kbps, VBR*4
	AAC	Version	MPEG-4, AAC
		Fréquence d'échantillonnage	8 kHz - 48 kHz
		Débit binaire	32 kbps - 192 kbps, VBR*4
Informations concernant les balises (titre du morceau, nom de l'artiste et nom de l'album)		MP3	Balise ID3 ver. 1.0, 1.1, 2.2, 2.3, 2.4 (MP3 uniquement)
		WMA (selon modèles)	Balise WMA (WMA uniquement)
Niveaux de dossier		Niveaux de dossier : 8, dossiers : 2500 (dossier racine compris), Fichiers : 32000	
Codes de caractères pouvant être affichés *2		01 : ASCII, 02 : ISO-8859-1, 03 : UNICODE (UTF-16 BOM Big Endian), 04 : UNICODE (UTF-16 Non-BOM Big Endian), 05 : UNICODE (UTF-8), 06 : UNICODE (Non-UTF-16 BOM Little Endian)	

*1 Les fichiers créés en combinant un taux d'échantillonnage de 48 kHz avec un débit binaire de 64 Kbps ne peuvent pas être lus.

*2 Les codes disponibles dépendent du type de media, des versions et des informations qui vont être affichés.

*3 Selon modèles. Les fichiers WMA protégés (DRM) ne peuvent pas être lus.

*4 Lorsque des fichiers à débit binaire variable sont lus, le temps de lecture du morceau peut ne pas être affiché correctement. Les formats WMA7 et WMA8 sont inadaptés au débit binaire variable.

⚠ ATTENTION

- Arrêtez votre véhicule dans un endroit sûr et serrez le frein de stationnement avant de connecter votre téléphone portable au véhicule ou d'utiliser votre téléphone portable connecté pour la configuration.
- Des lois, dans certains pays, peuvent limiter l'utilisation de certaines applications et fonctions, telles que les réseaux sociaux et les messages texte. Vérifiez les exigences liées à la réglementation locale.
- Si vous ne pouvez pas accorder toute votre attention à la conduite du véhicule pendant l'utilisation de votre appareil mobile, quittez la route jusqu'à un endroit sûr et arrêtez votre véhicule.

Apple CarPlay :

Avec Apple CarPlay, votre système embarqué peut être utilisé comme affichage et commande pour certaines fonctions de l'iPhone. Apple CarPlay comprend Siri qui permet de réaliser des opérations via des commandes vocales. Apple CarPlay sans fil (selon modèles) est également disponible pour certains modèles d'iPhone. Reportez-vous au manuel d'utilisation NissanConnect et consultez le site web d'Apple pour obtenir des informations concernant les fonctions disponibles et autres détails.

NOTE :

Pour garantir un chargement sans fil efficace (selon modèles), n'utilisez pas Apple CarPlay sans fil et le chargement sans fil simultanément

pendant une période prolongée. Dans ces circonstances, utilisez une connexion USB.

Android Auto :

Avec Android Auto, le système embarqué de votre véhicule peut être utilisé comme affichage et commande pour certaines fonctions du téléphone Android. Android Auto supporte Talk to Google qui permet d'effectuer des opérations via des commandes vocales. Android Auto sans fil (selon modèles) est également disponible pour les dispositifs Android. Reportez-vous au manuel d'utilisation NissanConnect et consultez le site web d'Android Auto pour obtenir des informations concernant les fonctions disponibles et autres détails.

NOTE :

Pour garantir un chargement sans fil efficace (selon modèles), n'utilisez pas Android Auto sans fil (selon modèles) et le chargement sans fil simultanément pendant une période prolongée. Dans ces circonstances, utilisez une connexion USB.

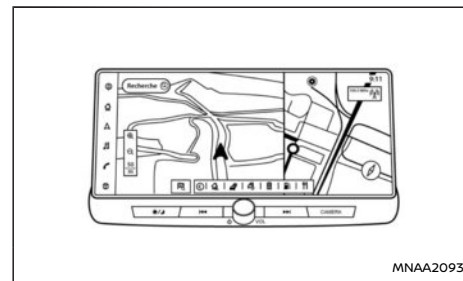

Type A

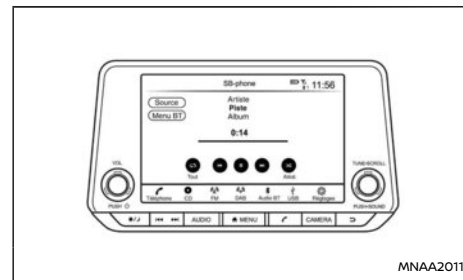

Type B

Pour en savoir plus, consultez le manuel d'utilisation de NissanConnect.

- En ligne :
 - Type A
Consultez le site : <https://uqr.to/16962>
Ou scannez le code QR



— Type B

Consultez le site : <https://uqr.to/169ba>
Ou scannez le code QR



- Version sur papier : Veuillez contacter un concessionnaire NISSAN ou un atelier qualifié.

INFORMATIONS RELATIVES À LA SÉCURITÉ

Ce système est d'abord conçu pour vous aider à rendre votre conduite la plus agréable possible, tel que décrit dans ce manuel. Cependant, en tant que conducteur, vous vous devez d'utiliser ce système correctement et en respectant les règles de sécurité. Les informations relatives aux services et à leur disponibilité risquent de ne pas toujours être à jour. Notez que ce système ne remplace pas

une conduite prudente, adéquate et respectueuse du code de la route.

Avant d'utiliser le système, nous vous invitons à lire les informations suivantes relatives à la sécurité. Utilisez toujours le système tel que précisé dans ce manuel.

ATTENTION

- Avant d'utiliser le système, garez le véhicule dans un endroit sûr et serrez le frein de stationnement. Le fait de faire fonctionner le système lors de la conduite peut distraire le conducteur et être à l'origine d'accidents graves.
- Restez extrêmement vigilant de manière à être complètement attentif à la conduite du véhicule. Si le système ne répond pas immédiatement, soyez patient et ne détournez pas vos yeux de la route. Le manque d'attention lors de la conduite peut être à l'origine d'une collision pouvant entraîner des blessures graves voire mortelles.
- Ne vous fiez pas uniquement au guidage d'itinéraire (selon modèles). Assurez-vous toujours que les manœuvres de conduite sont autorisées et sûres afin d'éviter les risques d'accident.
- Ne démontez ou ne modifiez pas ce système. Dans le cas contraire, vous risqueriez de provoquer un accident, un incendie ou une décharge électrique.
- Si vous remarquez la présence de particules étrangères dans le matériel du sys-

tème, que vous renversez du liquide dans le système ou que de la fumée ou une odeur suspecte s'en dégage, cessez d'utiliser immédiatement le système. Nous vous recommandons également de contacter un concessionnaire NISSAN ou un atelier qualifié. Si vous ne tenez pas compte de ces recommandations, vous risquez de provoquer un accident, un incendie ou une décharge électrique.

PRECAUTION

- Certaines juridictions peuvent imposer des lois limitant l'utilisation d'écrans vidéo pendant la conduite. Utilisez ce système uniquement lorsque la réglementation le permet.
- Des températures extrêmes [inférieures à -20°C (-4°F) ou supérieures à 70°C (158°F)] risquent d'affecter les performances du système.
- L'écran d'affichage risque de se casser s'il est cogné contre un objet dur ou pointu. Si l'écran d'affichage se casse, ne le touchez pas. Vous risqueriez de vous blesser.

NOTE :

Désactivez le système lorsque le système e-POWER est arrêté. La batterie du véhicule risquerait de se décharger (batterie de 12V). Laissez toujours le moteur tourner lorsque vous utilisez le système e-POWER.

Modèles avec Services NissanConnect :

Les Services NissanConnect peuvent ne pas être disponibles dans certaines régions. L'inscription aux Services NissanConnect est nécessaire pour utiliser les fonctions liées à NissanConnect Services.

Commande de téléphone mains-libres

ATTENTION

- Utilisez votre téléphone après avoir garé le véhicule dans un endroit sûr. Si vous devez utiliser votre téléphone pendant la conduite, restez extrêmement vigilant de manière à être complètement attentif à la conduite du véhicule.
- S'il vous est impossible de garder toute votre attention sur la conduite lorsque vous parlez au téléphone, gardez votre véhicule à l'écart de la circulation, dans un endroit sûr, avant de répondre.

PRECAUTION

Pour éviter de décharger la batterie du véhicule (batterie de 12 V), utilisez un téléphone uniquement après avoir démarré le système e-POWER.

Assistant de messagerie texte mains-libres

ATTENTION

- Utilisez la fonction de messagerie texte après avoir garé votre véhicule dans un endroit sûr. Si vous devez utiliser cette fonction pendant la conduite, restez extrêmement vigilant de manière à accorder

toute votre attention à la conduite du véhicule.

- Des lois, dans certains pays, peuvent limiter l'utilisation de la "conversion de texte par synthèse vocale". Vérifiez les réglementations avant d'utiliser cette fonction.
- Des lois, dans certains pays, peuvent limiter l'utilisation de certaines applications et fonctions, telles que les réseaux sociaux et les messages texte. Vérifiez les exigences liées à la réglementation locale.
- Si vous ne pouvez pas accorder toute votre attention à la conduite du véhicule pendant l'utilisation de la fonction de messagerie texte, quittez la route jusqu'à un endroit sûr et arrêtez votre véhicule.

PRECAUTION

Cette fonction est désactivée si le dispositif connecté ne la prend pas en charge. Reportez-vous au manuel d'utilisation du téléphone pour plus de détails et pour les instructions.

Affichage à cristaux liquides

L'affichage sur cette unité est à cristaux liquides et doit être manipulé avec soin.

ATTENTION

Ne démontez jamais l'écran. Certaines pièces sont sous haute tension. Tout contact pourrait causer des blessures corporelles.

Entretien de l'écran:

Pour nettoyer l'écran, utilisez un chiffon sec et doux. Si un nettoyage plus important est nécessaire, utilisez un chiffon doux imprégné d'une petite quantité de détergent neutre. Ne vaporisez jamais d'eau ou de détergent sur l'écran. Humidifiez un chiffon, puis essuyez l'écran.

PRECAUTION

- Nettoyez l'écran avec le bouton de démarrage sur la position d'arrêt. Si l'écran est nettoyé pendant que le bouton de démarrage est positionné sur ON, un fonctionnement involontaire risque de se produire.
- Pour nettoyer l'écran, n'utilisez jamais de chiffon rugueux, d'alcool, d'essence, de diluant, de solvant ou de serviettes en papier imbibées d'agents nettoyants chimiques. Ces éléments risqueraient de rayer ou de détériorer le dispositif.
- N'aspergez les écrans d'aucun liquide, tel que de l'eau ou du parfum d'ambiance. Tout contact avec un liquide provoquerait un dysfonctionnement du système.

NAVIGATION (selon modèles)

Le système de navigation est d'abord conçu pour vous aider à atteindre votre destination. Cependant, en tant que conducteur, vous devez utiliser ce système correctement et en respectant les règles de sécurité. Les informations les plus récentes concernant l'état de la route, la signalisation routière et la disponibilité de services risquent de ne pas être toujours disponibles. Notez

que ce système ne remplace pas une conduite prudente, adéquate et respectueuse du code de la route.

ATTENTION

- Ne vous fiez pas uniquement au guidage d'itinéraire. Assurez-vous toujours que les manœuvres de conduite sont autorisées et sûres afin d'éviter les risques d'accident.
- Arrêtez toujours le véhicule dans un endroit sûr avant de modifier les paramètres d'itinéraire. Le fait de modifier les paramètres d'itinéraire lors de la conduite pourrait créer un accident.
- Les guidages vocal et visuel du système de navigation sont proposés uniquement à titre de référence. Le contenu du guidage peut se révéler inadéquat dans certaines situations.
- Suivez toutes les réglementations routières lorsque vous suivez l'itinéraire suggéré (circulation à sens unique par exemple).

PRÉCAUTIONS RELATIVES AU FONCTIONNEMENT DU SYSTÈME AUDIO

PRECAUTION

- Actionnez le système audio uniquement lorsque le système e-POWER est en marche. L'utilisation du système audio pendant de longues périodes lorsque le système e-POWER est à l'arrêt risque de décharger la batterie du véhicule (batterie de 12V).

- **Protégez le lecteur de l'humidité. Une humidité excessive provenant par exemple de liquides renversés peut entraîner un dysfonctionnement du système.**

COMMENT METTRE À JOUR LES DONNÉES CARTOGRAPHIQUES (selon modèles)

ATTENTION

AFIN D'ÉVITER TOUT RISQUE DE DÉCÈS OU DE BLESSURES GRAVES LORS DE LA MISE À JOUR DU LOGICIEL CARTOGRAPHIQUE :

Si vous choisissez de garer le véhicule à portée d'une connexion Wi-Fi (selon modèles) ou d'une TCU (unité de contrôle télématique) (selon modèles), gardez-le dans un endroit sécurisé, sûr, bien ventilé et à l'air libre. Si vous choisissez de garer le véhicule pendant le processus de mise à jour, votre véhicule doit être placé dans un endroit bien aéré afin d'éviter toute exposition au monoxyde de carbone. N'inhalez pas les gaz d'échappement car ils contiennent du monoxyde de carbone, gaz incolore et inodore. Le monoxyde de carbone est dangereux. Il risque de provoquer une perte de connaissance ou la mort.

MISE À JOUR DU LOGICIEL DU SYSTÈME (selon modèles)

ATTENTION

AFIN D'ÉVITER TOUT RISQUE DE DÉCÈS OU DE BLESSURES GRAVES LORS DE LA MISE À JOUR DU LOGICIEL DU SYSTÈME :

Si vous choisissez de garer le véhicule à portée d'une connexion Wi-Fi (selon modèles), gardez-le dans un endroit sécurisé, sûr, bien ventilé et à l'air libre. Si vous choisissez de garer le véhicule pendant le processus de mise à jour, votre véhicule doit être placé dans un endroit bien aéré afin d'éviter toute exposition au monoxyde de carbone. N'inhalez pas les gaz d'échappement car ils contiennent du monoxyde de carbone, gaz incolore et inodore. Le monoxyde de carbone est dangereux. Il risque de provoquer une perte de connaissance ou la mort.

Comment effectuer une mise à jour via le menu du système

ATTENTION

Pour mettre le logiciel du système à jour, gardez-vous d'abord dans un lieu sûr.

INFORMATIONS RELATIVES À LA RÉGLEMENTATION

Informations relatives au numéro d'homologation radio

Pour l'Europe :

Type A :

Par la présente, Robert Bosch GmbH déclare que

l'équipement radio de type AIVI2SBXM est conforme à la directive 2014/53/EU.

Le texte complet de la déclaration de conformité avec la directive européenne est disponible à l'adresse internet :

<https://eu-doc.bosch.com>



Par la présente, Robert Bosch GmbH déclare que l'équipement radio de type AIVI2SBXM est conforme à la réglementation sur les équipements radio de 2017.



Bande de fréquence

2 400 MHz - 2 480 MHz

5 490 MHz - 5 600 MHz

5 650 MHz - 5 710 MHz ≤ 100 mW

5 735 MHz - 5 835 MHz ≤ 25 mW

Puissance rayonnée [IRP]

Bluetooth < 10 mW

WLAN < 100 mW

Conseils/Restriction

Antenne interne

Antenne interne non accessible à l'utilisateur. Tout changement effectué par l'utilisateur enfreint l'homologation légale de ce produit.

Type B :

Par la présente, Robert Bosch GmbH déclare que l'équipement radio de type AIVIP33A0 est conforme à la directive 2014/53/EU.

Le texte complet de la déclaration de conformité avec la directive européenne est disponible à l'adresse internet :

<https://eu-doc.bosch.com>



Par la présente, Robert Bosch GmbH déclare que l'équipement radio de type AIVIP33A0 est conforme à la réglementation sur les équipements radio de 2017.



Bande de fréquence

2 400 MHz - 2 480 MHz

Puissance rayonnée [IRP]

Bluetooth < 10 mW

WLAN < 100 mW

Conseils/Restriction

Antenne interne

Antenne interne non accessible à l'utilisateur. Tout changement effectué par l'utilisateur enfreint l'homologation légale de ce produit.

Pour l'Ukraine:

Type A :

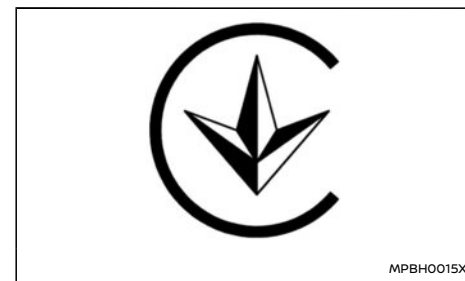
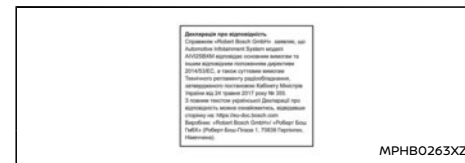

Діапазон частот:
 Bluetooth (IEEE 802.15.1), WLAN 802.11 b/g/n:
 2400,0 - 2483,5 МГц;
 WLAN 802.11 a/n/ac:
 5150 - 5250 МГц / 5725-5875 МГц
 (Динамік/GPS): 1559 - 1610 МГц
 AM/FM/DAB:
 526,5 - 1606,5 кГц
 87,5-108 МГц;
 174 - 230 МГц.

**Максимальна вихідна потужність
 EIRP на більшіє, дБм (mBt):**
 1,4 (1,36) Bluetooth (IEEE 802.15.1)
 17,4 (54,95) WLAN 802.11 b/g/n
 16,7 (46,77) WLAN 802.11 a/n/ac
 13,7 (23,44) (SRD)

MNAVI0008



MPBH0015X



Apple, iPhone, iPod, et iPod touch sont des marques d'Apple Inc., déposées aux États-Unis et dans d'autres pays. Apple CarPlay est une marque d'Apple Inc. L'utilisation du logo Apple CarPlay signifie que l'interface utilisateur du véhicule est conforme aux normes de performance d'Apple. Apple n'est pas responsable du fonctionnement de ce véhicule ou de sa conformité aux normes de sécurité et de réglementation. Veuillez noter que l'utilisation de ce produit avec un iPhone ou un iPod peut affecter les performances sans fil.

Type B :

Декларация про відповідність
 Справжнє «Robert Bosch GmbH» заявляє, що Automotive Infotainment System моделі АУІР23АД відповідає основним вимогам та іншим вимогам розпорядженням директиви 2014/53/ЄС, а також суттєвим вимогам Технічного регламенту розробланими, затвердженого постановою Кабінету Міністрів України від 24 травня 2017 року № 355, з новим текстом української Декларції про відповідність можна ознайомитись, відкривши сторінку на <http://www.bosch.com>
 Виробник: «Robert Bosch GmbH» | «Роберт Бош ГмБХ» (Роберт-Босх-Плац 1, 70839 Герлінген, Німеччина).

MNAVI0007

Діапазон частот:
 Bluetooth (IEEE 802.15.1), WLAN 802.11 b/g/n:
 2400,0 - 2483,5 МГц;
 WLAN 802.11 a/n/ac:
 5150 - 5250 МГц / 5725-5875 МГц
 (Динамік/GPS): 1559 - 1610 МГц
 AM/FM/DAB:
 526,5 - 1606,5 кГц
 87,5-108 МГц;
 174 - 230 МГц.

**Максимальна вихідна потужність
 EIRP на більшіє, дБм (mBt):**
 1,4 (1,36) Bluetooth (IEEE 802.15.1)
 17,4 (54,95) WLAN 802.11 b/g/n
 16,7 (46,77) WLAN 802.11 a/n/ac
 13,7 (23,44) (SRD)

MNAVI0008



Bluetooth® est une marque déposée par Bluetooth SIG, Inc. dont la licence est détenue par Robert Bosch GmbH.

MARQUES



TOUCHES DE RÉGLAGE

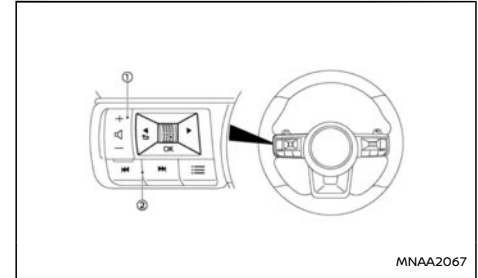

- ① Touches de réglage du volume
- ② Commande de recherche

Commande de lecture (commande de recherche)

Appuyez sur la commande de recherche gauche ou droite pour sélectionner un canal, une piste,, un CD ou un dossier lorsque ceux-ci sont indiqués sur l'affichage.

RADIO:

- Pression longue à gauche/droite Canal pré-sélectionné suivant ou précédent
- Pression courte à gauche/droite Station/canal suivant(e) ou précédent(e)

iPod (selon modèles), dispositif USB (selon modèles) ou audio Bluetooth® (selon modèles):

- Pression courte à gauche/à droite
Permet de passer à la piste suivante ou de revenir au début de la piste en cours de lecture (à la piste précédente si la touche est enfoncée

Apple et le logo d'Apple sont des marques d'Apple Inc., déposées aux États-Unis et dans d'autres pays. App Store est une marque de service d'Apple Inc.

Siri

Siri est une marque déposée par Apple Inc. et est enregistrée aux États-Unis et dans d'autres pays.

Google/Android/Google Play/Android Auto

Google, Android, Google Play, Android Auto et d'autres marques sont des marques commerciales de Google LLC.

LICENCES

Licences de logiciels

Licences de logiciel ouvert

<http://oss.bosch-cm.com/nissan.html>

Unité de contrôle télématique (TCU) (selon modèles)

<http://opensourceautomotive.com/IC/tZ7T3eE6Aiv4>

ou

<https://www.oss-valeo.com/nissan/default.html>



La technologie de reconnaissance musicale et les données qui s'y rapportent sont fournies par Gracenote®. Gracenote est l'industrie de référence en matière de technologie de reconnaissance musicale et dans l'apport des contenus qui s'y rapportent. Pour plus d'informations, rendez-vous sur le site www.gracenote.com. Données musicales de Gracenote, Inc. – copyright © 2000-à nos jours Gracenote. Logiciel Gracenote, copyright © 2000 à aujourd'hui Gracenote.

Un ou plusieurs brevets détenus par Gracenote s'appliquent à ce produit et à ce service. Consultez la liste non-exhaustive des brevets Gracenote applicables sur le site Internet de Gracenote. Gracenote, le logo Gracenote et le logotype sont soit une marque déposée ou une marque commerciale de Gracenote, Inc. aux États-Unis et/ou dans d'autres pays.

App Store

ADAPTATION DU TÉLÉPHONE MOBILE POUR LA RADIO FM AM AVEC CD (selon modèles)

immédiatement après le début de la piste en cours de lecture)

- Pression longue à gauche/à droite
Avance ou retour.

Commandes de réglage du volume

Appuyez sur la touche de réglage du volume pour augmenter ou baisser le volume.

Ne s'applique pas aux modèles équipés du système NissanConnect, reportez-vous au manuel d'utilisation fourni séparément.

Bluetooth® FONCTIONNALITÉ DU TÉLÉPHONE MOBILE

ATTENTION

Pendant la conduite, l'utilisation du téléphone mobile est extrêmement dangereuse car elle réduit significativement votre concentration et votre capacité de réaction face aux imprévus de la circulation, ce qui pourrait entraîner un accident mortel. Ceci s'applique à toutes les situations d'appel téléphonique : lors de la réception d'un appel, d'une conversation téléphonique, d'un appel au moyen d'une recherche dans le répertoire, etc.

PRECAUTION

La législation de certains pays interdit l'utilisation du téléphone mobile sans support mains-libres.

Ce chapitre fournit des informations relatives au dispositif de téléphone mains-libres NISSAN connecté au système Bluetooth®.

Bluetooth® est un dispositif de communication standard sans fil. Ce système est équipé d'un dispositif mains-libres pour votre téléphone mobile visant à améliorer le confort de conduite.

Afin de pouvoir utiliser votre téléphone mobile avec la fonction Bluetooth® du système audio, le téléphone mobile doit d'abord être paramétré. Pour plus de détails, reportez-vous à "Bluetooth® Réglages" (P.250). Une fois réglé, le mode mains-

libres est activé automatiquement sur le téléphone mobile enregistré (au moyen du système Bluetooth®), lorsqu'il se trouve dans la plage de fonctionnement.

Si le téléphone est connecté, un message de notification apparaît sur l'affichage audio lors de la réception ou de l'émission d'un appel.

Pendant un appel téléphonique, le système audio, le microphone (situé dans le plafond devant le rétroviseur) et les commandes au volant permettent une communication mains-libres.

Si le système audio est en cours d'utilisation, le son de la radio, du CD, de l'iPod, de l'audio USB ou de l'audio® ou de la source AUX est désactivé jusqu'à la fin de l'appel en cours.

Le mode Bluetooth® risque de ne pas pouvoir être connecté avec votre téléphone mobile pour les raisons suivantes :

- Le téléphone mobile est trop éloigné du véhicule.
- Le mode Bluetooth® de votre téléphone mobile n'est pas activé.
- Votre téléphone mobile n'est pas appairé au système Bluetooth® du système audio.
- Le téléphone mobile n'est pas compatible avec la technologie Bluetooth® (BT Core v2.0).

NOTE :

- **Pour les modèles équipés de NissanConnect (audio avec système de navigation), reportez-vous au manuel du conducteur fourni séparément.**

- Pour plus d'informations, reportez-vous au manuel d'utilisation de votre téléphone mobile.
- Si vous avez besoin d'aide pour l'adaptation de votre téléphone mobile, rendez-vous chez un concessionnaire NISSAN ou dans un atelier qualifié.

Touches de commande et microphone

Tableau de bord:

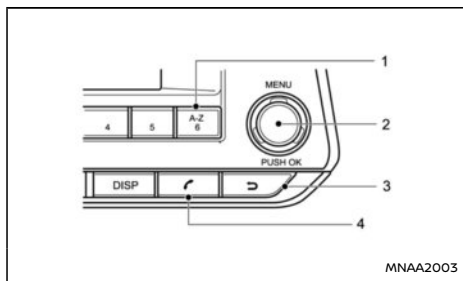

- ① Touche de recherche rapide dans le répertoire **A-Z**
- ② **<MENU>** ou **<OK>** (tournez ou appuyez pour sélectionner)
- ③ Touche (retour)
- ④ Touche de téléphone

Commande au volant:

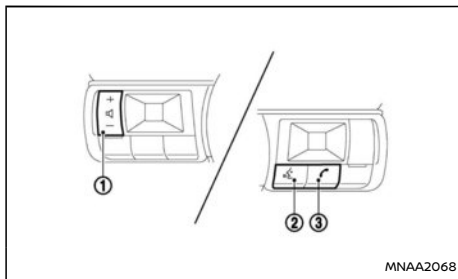

- ① Touche d'augmentation/de diminution du volume
- ② Touche d'appel/de prise d'appel
- ③ Touche de fin d'appel

Le mode mains-libres peut être activé à l'aide des commandes au volant.

Microphone:

Le microphone est situé près du spot de lecture.

Bluetooth® Réglages

Accédez au menu de paramétrage du téléphone au moyen de la touche (téléphone), sélectionnez la touche [Bluetooth], puis vérifiez si le Bluetooth® est réglé sur ON (le réglage par défaut est ON, appuyez sur la touche **<OK>** si ce n'est pas le cas).

Suivez la procédure ci-dessous pour paramétrer le système Bluetooth® afin d'appairer (connecter ou enregistrer) le téléphone mobile de votre choix.

Pour appairer un dispositif, utilisez la touche [Chercher tél] ou la touche [Appairer tél].

Il est possible de connecter 5 appareils Bluetooth® différents. Toutefois, vous ne pouvez utiliser qu'un seul dispositif à la fois. Si 5 appareils Bluetooth® différents sont enregistrés, un nouveau dispositif peut seulement remplacer l'un des 5 dispositifs appairés existants. Utilisez [Suppr. tél] pour effacer l'un des dispositifs jumelés existants. Pour plus de détails, reportez-vous à "[Suppr. tél]" (P.252).

Lorsque le jumelage a été effectué avec succès, un message de notification s'affiche, puis l'affichage du système audio revient à l'affichage de la source audio actuelle. Pendant la connexion, les icônes des statuts suivants s'affichent (coin supérieur gauche de l'affichage) : Puissance du signal , état de la batterie* et Bluetooth® "ON" .

* : Si un message de batterie faible s'affiche, le dispositif Bluetooth® doit être rechargé rapidement.

La procédure de jumelage et le fonctionnement risquent de varier en fonction du type du dispositif et de la compatibilité. Reportez-vous au manuel d'utilisation du système Bluetooth® pour de plus amples détails.

NOTE :

- Pour plus de détails sur le dispositif, reportez-vous au manuel d'utilisation du système audio/téléphone mobile.
- Si vous avez besoin d'aide pour l'adaptation de votre téléphone mobile/audio Bluetooth® , rendez-vous chez un concessionnaire NISSAN ou dans un atelier qualifié.

- Au maximum 5 dispositifs Bluetooth® peuvent être associés au système.

Les éléments suivants sont disponibles pour la configuration du système Bluetooth® avec un dispositif :



- [Chercher tél]
Permet d'afficher tous les appareils Bluetooth® visibles disponibles et initialise la connexion Bluetooth® de l'unité audio.
- [Appairer tél]
Initialise la connexion Bluetooth® depuis le dispositif mobile.
- [Sélect. tél]
Les dispositifs Bluetooth® jumelés sont listés et peuvent être sélectionnés pour une éventuelle connexion.
- [Suppr. tél]
Les dispositifs jumelés Bluetooth® peuvent être supprimés.
- [BT ON/OFF]
Si ce réglage est désactivé, la connexion entre les dispositifs Bluetooth® et le module® du véhicule est annulée.

[Chercher tél]:

1. Appuyez sur la touche . Sélectionnez [Chercher tél].
Le système audio recherche les dispositifs

Bluetooth® et affiche tous les dispositifs visibles.

L'activation de la commande annule la recherche.

2. Sélectionnez le dispositif à appairer.
Utilisez les touches <MENU> et appuyez pour sélectionner.
3. La procédure de jumelage dépend du dispositif que vous souhaitez connecter :
 - a. Dispositif sans code PIN :
Le mode Bluetooth® est effectuée automatiquement, aucune autre opération n'est nécessaire.
 - b. Dispositif avec code PIN :
Il existe deux procédures de couplage différentes, en fonction du dispositif :

- Type A :

Le message [Entrez] [le code] 0000 et un compte à rebours s'affichent.

Validez le code PIN sur le dispositif.

Le mode Bluetooth® est établie.

Si le décompte atteint 0, la tentative de connexion des dispositifs est annulée.

- Type B :

Les messages [Appairage] [Confirmez le mot de passe] ainsi qu'un code à 6 chiffres s'affichent. Le code unique et identique doit être affiché sur le dispositif. Si le code est identique, validez-le sur le dispositif.

Le mode Bluetooth® est établie.

[Appairer tél]:

Activez Bluetooth® sur le système audio. Reportez-vous à "[BT ON/OFF]" (P.252).

- Utilisez le système audio pour le couplage :
Appuyez sur la touche au tableau de bord. Sélectionnez [Appairer tél].
La procédure de couplage dépend du dispositif Bluetooth® que vous souhaitez connecter :
 - 1) Dispositif sans code PIN :
La connexion Bluetooth® est effectuée automatiquement, aucune autre opération n'est nécessaire.
 - 2) Dispositif avec code PIN :
Il existe deux procédures de couplage différentes, en fonction du dispositif. Pour des détails sur la procédure correcte, reportez-vous à "[Chercher tél]" (P.251).
- Utilisez le dispositif audio/de téléphonie cellulaire Bluetooth® pour procéder au jumelage :
 - 1) Activez le mode de recherche des dispositifs Bluetooth®. Si le mode de recherche permet de détecter le système audio, il s'affiche à l'écran de l'appareil.
 - 2) Sélectionnez le dispositif audio désigné par [My Car].
 - 3) Entrez le code indiqué sur le dispositif Bluetooth® correspondant à l'aide du clavier du dispositif, puis appuyez sur la touche de confirmation sur le dispositif lui-même et sur le bouton <MENU> / <OK> sur l'unité audio.

Si un dispositif Apple est connecté via le port de connexion USB et via Bluetooth®, le système le

considère comme un dispositif USB. La batterie du dispositif Apple se recharge lorsque le câble est branché sur le port de connexion USB.

Reportez-vous au manuel d'utilisation du dispositif Bluetooth® correspondant pour de plus amples détails.

[Sélect. tél]:

La liste des dispositifs jumelés indique quels dispositifs audio ou téléphones mobiles Bluetooth® ont été jumelés ou enregistrés avec le système audio Bluetooth®. Si la liste contient plusieurs dispositifs, sélectionnez le dispositif approprié pour le connecter au Bluetooth®.

Les symboles suivants (selon modèles) indiquent la capacité du dispositif enregistré :

- 📶 : Adaptation du téléphone mobile
- 🎵 : Transmission audio (A2DP - profil de distribution audio avancée)

[Suppr. tél]:

Un dispositif enregistré peut être supprimé du système audio Bluetooth®. Sélectionnez un dispositif enregistré puis appuyez sur <OK> pour confirmer la suppression.

[BT ON/OFF]:

Si le dispositif Bluetooth® a été activé, un message de notification [ON/OFF] s'affiche lorsque vous sélectionnez [BT ON/OFF] dans le menu du téléphone (appuyez sur 📶). Activez le signal Bluetooth® en appuyant sur <OK> et un écran de suivi s'affiche. Sélectionnez ensuite [ON] et appuyez sur 🗑️ pour afficher l'écran du menu de réglages Bluetooth®.

COMMANDE DE TÉLÉPHONE MAINS-LIBRES

Le mode mains-libres peut être activé à l'aide de la touche 📞 du système audio ou de la touche 📶 (selon modèles) sur le volant.

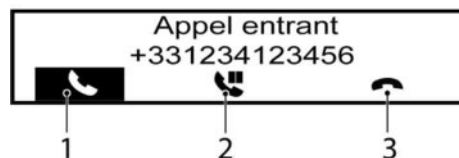

Réception d'un appel

Lors de la réception d'un appel, le numéro de téléphone de votre correspondant apparaît sur l'affichage (ou un message vous indique qu'il ne peut pas être affiché) ainsi que trois icônes de fonctionnement.

1. Répondre à un appel et opérations pouvant être effectuées pendant un appel:

Répondez à l'appel en appuyant sur la touche <OK> (l'icône 📞 est en surbrillance).

En appuyant sur <OK>, vous pouvez sélectionner les options suivantes :

- Fin de l'appel en sélectionnant 📞 et appuyez sur <OK>.
- Mettez l'appel en attente en sélectionnant 📞 et appuyez sur <OK>.
- [🗑️] Utilisez cet élément (commande de transfert de combiné) pour transférer un appel du système audio à votre téléphone mobile. Pour transférer à nouveau l'appel vers le dispositif mains-libres via le système audio, sélectionnez [📞].

2. Mettre un appel en attente:

Tournez le bouton <MENU> de manière à mettre en surbrillance 📞, puis appuyez sur <OK>. L'appel est en attente. Appuyez sur <OK> pour accepter l'appel, tournez <MENU> dans le sens des aiguilles d'une montre et appuyez sur <OK> pour le rejeter.

3. Refuser un appel:

Tournez le bouton <MENU> de manière à mettre en surbrillance 📞, puis appuyez sur <OK>. L'appel est refusé.

Réalisation d'un appel

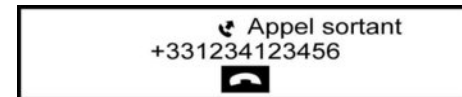

Un appel peut être émis à l'aide de l'une des méthodes suivantes :

- Effectuer un appel à partir du répertoire
- Composition manuelle du numéro de téléphone

- Recomposition du numéro
- Utilisation de l'historique des appels (menu de liste d'appels)
 - Sortant
 - Entrant
 - Manqués

Effectuer un appel à partir du répertoire:

Une fois la connexion Bluetooth® établie entre le téléphone mobile enregistré et le système audio, les données du répertoire seront automatiquement transférées au système audio. Le transfert peut prendre un certain temps.

NOTE :

Les données du répertoire sont effacées lorsque :

- Vous utilisez un autre téléphone mobile enregistré.
- Le téléphone mobile est déconnecté.
- Le téléphone mobile enregistré est effacé du système audio.

1. Appuyez sur <📞>.
2. Tournez le bouton <MENU> et faites défiler jusqu'à l'option [Répertoire], puis appuyez sur <OK>.
3. Faites défiler la liste, sélectionnez le nom du contact souhaité (en surbrillance), et appuyez sur <OK>.
4. L'écran suivant indique le numéro à composer. S'il est correct, appuyez à nouveau sur <OK> pour composer le numéro.

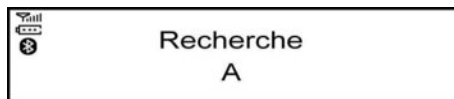

Alternativement, le mode de recherche rapide peut être utilisé comme suit :

1. Lorsque l'écran du répertoire est affiché, appuyez sur <A-Z / 📞>.
2. Tournez le bouton <MENU> jusqu'à la première lettre ou jusqu'au premier chiffre du nom du contact. Lorsqu'il est en surbrillance, puis appuyez sur <OK> pour sélectionner la lettre.
3. Le(s) nom(s) du contact correspondant s'affiche(nt). Le cas échéant, tournez le bouton <MENU> à nouveau pour faire défiler jusqu'au nom du contact que vous souhaitez appeler.
4. L'écran suivant indique le numéro à composer. S'il est correct, appuyez à nouveau sur <OK> pour composer le numéro.

Composition manuelle du numéro de téléphone:

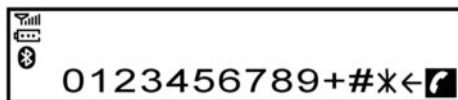

⚠ ATTENTION

Garez le véhicule dans un lieu sûr, et serrez le frein de stationnement avant d'effectuer un appel.

Pour composer un numéro de téléphone manuellement, utilisez l'affichage du système audio (clavier virtuel) comme suit :

1. Appuyez sur 📞, puis tournez le bouton <MENU> pour mettre en surbrillance [Composer le numéro].
2. Appuyez sur <OK> pour sélectionner [Composer le numéro].
3. Tournez le bouton <MENU> pour faire défiler et sélectionner chaque chiffre du numéro de téléphone. Lorsqu'il est en surbrillance, puis appuyez sur <OK> après chaque sélection de chiffre.

Pour effacer le dernier numéro de téléphone entré, faites défiler jusqu'au symbole [←] (retour). Une fois en surbrillance, appuyez sur <OK>. Le dernier numéro est effacé. Appuyez sur <OK> à plusieurs reprises permet d'effacer les numéros suivants.

4. Après avoir entré le dernier numéro, faites défiler jusqu'au symbole 📞 et appuyez sur <OK> pour composer le numéro.

Composer à nouveau:

Pour recomposer ou appeler le dernier numéro composé, appuyez sur la touche 📞 pendant plus de 2 secondes.

Utilisation de l'historique des appels (menu de liste d'appels):



Il est également possible d'utiliser la liste des numéros déjà composés, celle des appels reçus ou celle des appels manqués pour effectuer un appel.

- [Emission]



Utilisez le mode de numéros composés pour effectuer un appel basé sur la liste des appels émis (composés).

- [Réception]

Utilisez le mode d'appels reçus pour effectuer un appel basé sur la liste des appels reçus.

- [Manqués]

Utilisez le mode d'appels manqués pour effectuer un appel basé sur la liste des appels manqués.

1. Appuyez sur , puis sélectionnez [Histor. appels].
2. Tournez le bouton <MENU> pour faire défiler jusqu'à l'élément voulu et appuyez sur <OK> pour le sélectionner.
3. Faites défiler jusqu'à votre numéro de téléphone préféré puis appuyez sur <OK> ou sur  pour composer le numéro.

Deuxième appel entrant

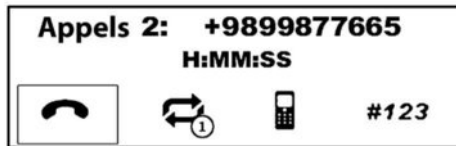

Dès qu'un deuxième appel entrant se présente, celui-ci s'affiche sur l'écran. Si vous sélectionnez l'icône , l'appel est accepté et l'appel en cours est mis en attente.

La sélection de  en tournant le bouton <MENU> et en appuyant sur <OK> permet de rejeter le deuxième appel entrant. Lorsque cette opération est effectuée en cours de conversation, elle met fin à l'appel.

La sélection de la touche  en utilisant le bouton <MENU> et en appuyant sur <OK> permet de passer d'une conversation téléphonique à l'autre.

(Pour les autres sélections, reportez-vous à Effectuer un appel à partir du répertoire)

Paramètres généraux



Dans le menu du téléphone, sélectionnez [Réglages]

Le réglage du volume et le téléchargement manuel du répertoire téléphonique peuvent être effectués au moyen de ce menu.

Utilisation du menu :

Appuyez sur <OK> pour sélectionner, tournez la commande <MENU> pour augmenter ou baisser le volume.

Appuyez sur <OK> pour confirmer.

Options de menu :

- [Volume]
 - [Sonneries] Permet de régler le volume de la sonnerie du téléphone
 - [Appeler] Permet de régler le volume de la conversation d'un appel.
- [Sonneries]
 - [Véhicule] Choisissez la sonnerie émise dans le véhicule.
 - [Téléphone] Choisissez la sonnerie du téléphone.
- [MàJ répert.] Permet de télécharger manuellement le répertoire du dispositif mobile sur le système audio.

Fonctionnement du mode de veille

Lorsqu'il est inactif, le système audio est en mode de veille, mais l'horloge est affichée à l'écran.

Lorsqu'un dispositif mobile est connecté au système audio du véhicule via Bluetooth alors que le système audio se trouve en mode de veille, ce dernier s'allume automatiquement dans les conditions suivantes :

- Le dispositif mobile connecté reçoit un appel.
- Un appel est passé avec le téléphone connecté.

Il devient possible d'utiliser le système de téléphone mains libres Bluetooth sur le système audio une fois qu'il est en marche. Le système audio se remet automatiquement en mode de veille une fois l'appel déconnecté.

MEMO

5 Démarrage et conduite

Avant de démarrer le système e-POWER	261	Bouton poussoir de démarrage	270
Précautions à prendre lors du démarrage et de la conduite	261	Précautions relatives au fonctionnement du bouton poussoir de démarrage	270
Gaz d'échappement (monoxyde de carbone)	262	Système d'Intelligent Key	270
Système de contrôle de pression des pneus (TPMS) (selon modèles)	262	Positions du bouton de démarrage	270
Informations relatives aux instruments	265	Arrêt d'urgence du système	271
Activation	266	Blocage de la direction	271
Capteurs TPMS neufs ou repositionnés (y compris le montage de roues alternatives)	266	Pile de l'Intelligent Key déchargée	272
Réglage de la pression cible du TPMS (selon modèles)	267	Démarrage du système e-POWER	272
Unités de pression des pneus	267	Conduite du véhicule	273
Message [Vérifier pneu froid]	267	Système de commande de passage électrique des vitesses	273
Etalonnage de la température du TPMS (selon modèles)	267	Reconnaissance des panneaux de signalisation (selon modèles)	277
Catalyseur à trois voies	267	Fonctionnement du système	277
Pour éviter tout risque d'endommagement	267	Activation et désactivation du système TSR	280
Filtre à particules pour moteur à essence (GPF) (selon modèles)	268	Système provisoirement indisponible	280
Système de turbocompresseur	269	Dysfonctionnement du système	280
Précautions lors de la conduite	269	Entretien	281
Chargement des bagages	269	Système de surveillance d'angle mort (BSW)/Système Intelligent Blind Spot Intervention (Contrôle d'angle mort intelligent) (selon modèles)	281
Conduite sur route humide	269	Systèmes BSW et Intelligent Blind Spot Intervention (Contrôle d'angle mort intelligent)	282
Conduite par temps froid	269	Fonctionnement du système BSW	283

Fonctionnement du système Intelligent Blind Spot Intervention (Contrôle d'angle mort intelligent)	285	Système d'Intelligent Lane Intervention (ILI) (Prévention de franchissement de ligne intelligente) (selon modèles)	311
Précautions relatives au système Intelligent Blind Spot Intervention (Contrôle d'angle mort intelligent)	288	Fonctionnement du système d'Intelligent Lane Intervention (Prévention de franchissement de ligne intelligente)	312
Situations de conduite et système BSW/Intelligent Blind Spot Intervention (Contrôle d'angle mort intelligent)	290	Activation/désactivation du système Intelligent Lane Intervention (Prévention de franchissement de ligne intelligente)	313
Entretien du système	293	Limites du système d'Intelligent Lane Intervention (Prévention de franchissement de ligne intelligente)	314
Système d'alerte de trafic transversal arrière (RCTA) (selon modèles)	294	Système Intelligent Lane Intervention (Prévention de franchissement de ligne intelligente) temporairement indisponible	315
Fonctionnement du système RCTA	295	Dysfonctionnement du système	316
Comment activer/désactiver le système RCTA	296	Entretien du boîtier de la caméra multisensorielle	316
Limites du système RCTA	297	Système de maintien de voie (ELA) (selon modèles)	317
Système provisoirement indisponible	298	Fonctionnement du système ELA	318
Dysfonctionnement du système	298	Activation/Désactivation du système ELA	319
Entretien du système	299	Limites du système ELA	320
Freinage automatique arrière (RAB) (selon modèles)	299	Système provisoirement indisponible	322
Fonctionnement du système RAB	301	Dysfonctionnement du système	323
Activation/désactivation du système RAB	302	Entretien du système	323
Limites du système RAB	303	Régulateur de vitesse (selon modèles)	324
Dysfonctionnement du système	304	Précautions concernant le régulateur de vitesse	325
Entretien du système	305	Fonctions du système de régulateur de vitesse	325
Avertissement de franchissement de ligne (LDW) (selon modèles)	305	Limiteur de vitesse (selon modèles)	327
Fonctionnement du système LDW	306	Fonctions du limiteur de vitesse	327
État désactivé temporaire du système LDW	309		
Dysfonctionnement du système LDW	310		
Entretien du boîtier de la caméra multisensorielle	310		

Régulateur de vitesse intelligent (ICC) (selon modèles)	330	Limites du système I-FCW	394
Fonctions du régulateur de vitesse	331	Système provisoirement indisponible	395
Comment sélectionner les modes du régulateur de vitesse	331	Dysfonctionnement du système	396
Mode de contrôle de distance de véhicule à véhicule	331	Entretien du système	396
Mode de régulateur de vitesse conventionnel (vitesse fixe)	345	Système d'Intelligent Emergency Braking (Freinage d'urgence intelligent (AEB)) (selon modèles)	397
ProPILOT Assist (selon modèles)	347	Fonctionnement du système AEB	398
Fonctionnement du système ProPILOT Assist	348	Entretien du système	406
Commandes du système ProPILOT Assist	350	Intelligent Driver Alertness (Veille Conducteur intelligent) (selon modèles)	407
Écran et témoins du système ProPILOT Assist	351	Fonctionnement du système	407
Activation du mode de régulateur de vitesse conventionnel ProPILOT Assist (vitesse fixe)	352	Stationnement	409
Fonctionnement du système ProPILOT Assist	353	Système de stationnement intelligent (IPA) (selon modèles)	411
Système de régulateur de vitesse intelligent (ICC) ProPILOT Assist	355	Désactivation du système IPA	412
Conduite assistée ProPILOT Assist	370	Procédure de stationnement à l'aide du système IPA	413
Mode de régulateur de vitesse conventionnel ProPILOT Assist (vitesse fixe)	376	Conseils d'utilisation	416
Limiteur de vitesse ProPILOT Assist (selon modèles)	379	ProPILOT Park (selon modèles)	417
Système d'avertissement de franchissement de ligne (LDW) ProPILOT Assist	381	Commande ProPILOT Park	418
Système Intelligent Lane Intervention (Prévention de franchissement de ligne intelligente) ProPILOT Assist	385	Écran ProPILOT Park	418
Intelligent Forward Collision Warning (I-FCW) (Avis de collision frontale intelligent) (selon modèles)	390	Sélection de la méthode de stationnement	419
Fonctionnement du système I-FCW	391	Fonctionnement du système ProPILOT Park	420
Activation/désactivation du système I-FCW	393	Interruption du système ProPILOT Park	423
		Désactivation du système ProPILOT Park	424
		Au sujet des méthodes de stationnement du système ProPILOT Park	425
		Réglage de la place de stationnement	427
		Changement du sens de déplacement pendant le contrôle de stationnement	428
		Fonction de détection de place de stationnement	428

Caméras et capteurs d'aide au stationnement (sonar) utilisés pour le système ProPILOT Park	430	Attelage d'une remorque	446
Précautions relatives au système ProPILOT Park	430	Précautions relatives au fonctionnement	446
Dysfonctionnement du système ProPILOT Park	432	Pression des pneus	447
Paramètres du système ProPILOT Park	432	Chaînes de sécurité	447
Conditions de détection du capteur d'aide au stationnement (sonar) et limitations	432	Freins de remorque	447
Conditions de détection du système Intelligent Around View Monitor (Nissan AVM - Vision intelligente à 360°) et limitations	433	Installation du dispositif d'attelage	447
Conditions et limitations de la détection de ProPILOT Park	433	Sécurité du véhicule	448
Capteurs d'aide au stationnement avant et arrière à ultrasons (selon modèles)	436	Direction assistée	449
Fonctionnement du système	437	Système de freinage	450
Comment activer/désactiver le système de capteur d'aide au stationnement (sonar)	438	Précautions relatives au freinage	450
Limites du système de capteur d'aide au stationnement (sonar)	439	Système antiblocage des roues (ABS)	451
Système provisoirement indisponible	440	Utilisation du système	451
Entretien du système	440	Fonction d'essai automatique	451
Capteurs d'aide au stationnement arrière à ultrasons (selon modèles)	441	Fonctionnement normal	452
Fonctionnement du système	442	Programme électronique de stabilité (ESP)	452
Comment activer/désactiver le système de capteur d'aide au stationnement (sonar)	443	Répartition de la force de freinage	453
Limites du système de capteur d'aide au stationnement (sonar)	444	Comment désactiver le système ESP	453
Système provisoirement indisponible	445	Contrôle dynamique	454
Entretien du système	445	Intelligent Trace Control	454
		Aide au démarrage en côte (HSA) (selon modèles)	455
		Conduite par temps froid	455
		Batterie	456
		Liquide de refroidissement moteur	456
		Équipement des pneus	456
		Équipement spécial pour l'hiver	456
		Protection contre la corrosion	456

ATTENTION

Les charges supplémentaires et leur répartition, ainsi que les équipements supplémentaires (attelage de remorque, galerie de toit, etc.), risquent d'affecter considérablement les conditions de conduite de votre véhicule. Adaptez votre style de conduite et votre vitesse en conséquence. Réduisez notamment votre vitesse en cas de transport d'une charge lourde.

- Assurez-vous que la zone autour du véhicule est dégagée.
- Vérifiez les niveaux des liquides tels que l'huile moteur, le liquide de refroidissement, le liquide de frein et le liquide de lave-vitres aussi fréquemment que possible, au minimum à chaque ravitaillement en carburant.
- Inspectez visuellement l'aspect et l'état des pneus. Vérifiez également la pression des pneus.
- Les éléments d'entretien figurant dans le chapitre "8. Entretien et interventions à effectuer soi-même" doivent être vérifiés périodiquement.
- Vérifiez la propreté des vitres et des optiques.
- Vérifiez que toutes les portières sont fermées.
- Positionnez le siège et réglez les appuie-tête.
- Réglez les rétroviseurs intérieur et extérieurs.
- Attachez votre ceinture de sécurité et demandez à tous les passagers de faire de même.
- Vérifiez le fonctionnement des témoins lumi-

neux/d'avertissement lorsque le bouton de démarrage est activé.

- Ne posez aucun objet dur ou lourd sur le tableau de bord ou la plage arrière de façon à éviter tout risque de blessure en cas d'arrêt brusque.

PRÉCAUTIONS À PRENDRE LORS DU DÉMARRAGE ET DE LA CONDUITE

ATTENTION

- **Ne laissez ni enfants ni adultes nécessitant l'aide d'autrui seuls dans le véhicule. N'y laissez pas non plus d'animaux domestiques sans surveillance. Ils risqueraient de se blesser ou de blesser des tiers en activant accidentellement des commandes du véhicule. Par temps chaud et ensoleillé, la température à l'intérieur d'un véhicule fermé peut rapidement s'élever et entraîner des blessures graves, voire mortelles, pour les personnes ou les animaux.**
- **Pour éviter que bagages ou paquets ne glissent vers l'avant, n'empilez rien dans la partie chargement qui soit plus haut que les dossiers.**
- **Attachez solidement tout chargement avec des cordes ou des sangles pour éviter tout basculement ou glissement.**
- **Le non-respect des instructions relatives à l'assise correcte indiquées dans "Sièges" (P.36), pourrait occasionner des blessures corporelles graves lors d'un accident ou d'un arrêt brusque.**

NOTE :

Lors des premiers mois suivant l'achat du véhicule, si vous détectez de fortes odeurs de composés organiques volatils (COV) dans le véhicule, aérez soigneusement l'habitacle. Baissez toutes les vitres avant de pénétrer dans le véhicule ou pendant que vous vous trouvez dans le véhicule. En outre, si la température dans l'habitacle augmente, ou si le véhicule est

stationné sous la lumière directe du soleil pendant un certain temps, désactivez le mode de recyclage d'air de la climatisation et/ou baissez les vitres pour laisser suffisamment d'air frais s'introduire dans l'habitacle.

GAZ D'ÉCHAPPEMENT (monoxyde de carbone)

ATTENTION

- N'inhalez pas les gaz d'échappement car ils contiennent du monoxyde de carbone, gaz incolore et inodore. Le monoxyde de carbone est un gaz dangereux, susceptible de provoquer des pertes de conscience voire la mort.
- Si vous soupçonnez une infiltration de gaz d'échappement dans l'habitacle, roulez avec toutes les vitres complètement ouvertes et faites vérifier le véhicule immédiatement.
- Ne faites pas tourner le moteur dans des espaces fermés, tels que des garages, plus longtemps que nécessaire.
- N'immobilisez pas le véhicule moteur en marche pendant une période prolongée.
- Maintenez le hayon fermé pendant la conduite, car des gaz d'échappement pourraient être aspirés dans l'habitacle. Si vous êtes obligé de conduire dans ces conditions, veillez à prendre les précautions suivantes :
 - 1) Ouvrez toutes les vitres.
 - 2) Réglez le mode de recyclage d'air () sur la position "OFF".

3) Réglez la commande de réglage de la ventilation sur la vitesse rapide afin de faire circuler l'air.

- Si des câbles électriques, ou d'autres connexions, doivent être raccordés à une remorque par le biais du joint de carrosserie, suivez les recommandations du fabricant afin d'éviter toute infiltration de monoxyde de carbone dans l'habitacle.
- Si un nouvel élément de carrosserie ou d'autres équipements à usage récréatif (ou autre) sont montés sur le véhicule, suivez les recommandations du fabricant, afin d'éviter toute infiltration de monoxyde de carbone dans l'habitacle. (Certains équipements à usage récréatif, tels que réfrigérateurs, dispositifs de chauffage, etc. peuvent également générer des émissions de monoxyde de carbone.)
- Il convient de faire examiner le système d'échappement et la carrosserie par un concessionnaire NISSAN ou un atelier qualifié, à chaque fois que :
 - Le véhicule est soulevé en vue de l'entretien.
 - Vous soupçonnez que les gaz d'échappement s'infiltrent dans l'habitacle.
 - Vous remarquez une modification du bruit du système d'échappement.
 - Vous avez eu un accident impliquant un endommagement du système d'échappement, du dessous de caisse ou de l'arrière du véhicule.

SYSTÈME DE CONTRÔLE DE PRESSION DES PNEUS (TPMS) (selon modèles)

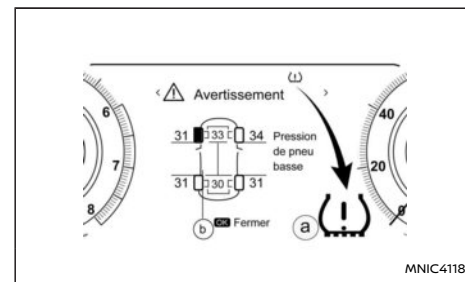

- Ⓐ Témoin lumineux du système TPMS
- Ⓑ Témoin d'emplacement des pneus avec système TPMS

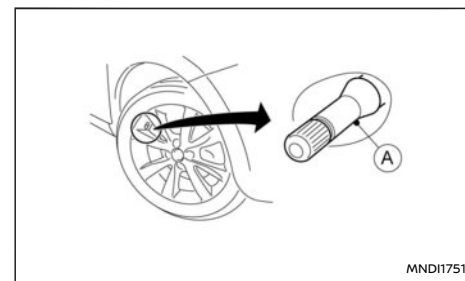



- Ⓐ Valve du pneu avec capteur

Le système de contrôle de la pression des pneus permet de vérifier la pression des pneus des quatre roues lorsque le véhicule se déplace. Après une perte de pression, le système avertit le conducteur à l'aide d'un avertissement visuel.

L'emplacement de chaque capteur TPMS  est enregistré et chacun d'eux envoie les données relatives à la pression et à la température par radio à un récepteur installé à l'intérieur du véhicule.

Chaque pneu, y compris celui de la roue de secours (selon modèles), doit être vérifié à froid mensuellement et gonflé en fonction de la pression recommandée par le fabricant, indiquée sur l'étiquette du véhicule ou l'étiquette de pression des pneus. (Si votre véhicule est équipé de pneus de taille différente de celle indiquée sur l'étiquette du véhicule ou l'étiquette de pression des pneus, déterminez vous-même la pression requise pour ces pneus.)

Le système de contrôle de la pression des pneus (TPMS) commande le témoin lumineux du système TPMS  afin qu'il s'allume en cas de sous-gonflage significatif de l'un ou de plusieurs pneus. Un avertissement ainsi qu'un témoin d'emplacement de pneu  s'affichent également sur l'écran d'informations du véhicule afin de pouvoir identifier le ou les pneus dont la pression est basse.

En fonction de cela, lorsque le témoin lumineux du système TPMS s'allume, gardez le véhicule à un emplacement sûr afin de vérifier les pneus dès que possible et de les gonfler à la pression appropriée. Conduire avec des pneus largement sous-gonflés provoque une surchauffe des pneus et peut entraîner des défaillances. Un sous-gonflage augmente également la consommation de carburant, réduit la durée de vie des pneus, et risque d'altérer la manœuvrabilité et les capacités de freinage du véhicule.

NOTE :

Le système TPMS ne remplace pas un entretien correct des pneus. Il est de la responsabilité du conducteur de maintenir une pression correcte des pneus, même si le sous-gonflage n'a pas atteint le niveau entraînant l'activation du témoin lumineux TPMS .

Le témoin lumineux TPMS clignote pendant une courte période puis s'allume en continu si le système ne fonctionne pas correctement. Cette séquence se poursuit au fil des démarrages du véhicule, tant que le dysfonctionnement existe (capteur TPMS manquant ou défectueux ou dysfonctionnement du système TPMS). Lorsque le témoin de défaut est allumé, le système risque de ne pas détecter ou signaler une pression de pneu basse comme il le devrait. Des dysfonctionnements du système TPMS peuvent se produire pour de multiples raisons, y compris en cas de montage, de remplacement ou de permutation des pneus ou roues, ce qui empêche le système TPMS de fonctionner correctement. Vérifiez toujours le témoin lumineux du système TPMS après avoir remplacé un(e) ou plusieurs pneu(s)/roue(s), pour vous assurer que le remplacement ou la permutation des pneus/roues n'empêche pas le fonctionnement correct du système TPMS.

- Le système TPMS ne contrôle pas la pression du pneu de la roue de secours.
- Le système TPMS s'active uniquement lorsque le véhicule roule à une vitesse supérieure à 25 km/h (16 MPH). De plus, ce système risque de ne pas détecter une chute soudaine de la

pression des pneus (par exemple, lorsque vous conduisez avec un pneu crevé).

- Le témoin lumineux TPMS risque de ne pas s'éteindre automatiquement lorsque la pression des pneus a été réglée. **Une fois le pneu gonflé à la pression A FROID recommandée**, conduisez le véhicule à des vitesses supérieures à 25 km/h (16 MPH) pour activer le système TPMS. Reportez-vous à "Capteurs TPMS neufs ou repositionnés (y compris le montage de roues alternatives)" (P.266).
- Suite à un changement de la température extérieure, le témoin lumineux TPMS risque de s'allumer même si la pression des pneus a été réglée correctement. Ajustez la pression des pneus à nouveau, en fonction de la pression À FROID recommandée, lorsque les pneus sont froids et réinitialisez le système TPMS.

Pour plus de détails, reportez-vous à "Message [Vérifier pneu froid]" (P.267).

ATTENTION

- **Si le témoin lumineux TPMS s'allume pendant la conduite :**
 - évitez les manœuvres de braquage brusques
 - évitez les freinages brusques
 - réduisez la vitesse du véhicule
 - éloignez le véhicule de la circulation vers une zone de sécurité
 - arrêtez le véhicule dès que possible
- **Le fait de conduire avec des pneus dégonflés risque d'endommager les pneus de**

façon permanente et d'accroître la probabilité d'une défaillance des pneus. Le véhicule pourrait être sérieusement endommagé, ce qui risquerait de provoquer un accident et d'entraîner des blessures graves.

- Vérifiez la pression des quatre pneus. Réglez la pression des pneus à la pression A FROID recommandée, indiquée sur l'étiquette des pneus, afin de désactiver le témoin lumineux de système TPMS. En cas de pneu à plat, remplacez la roue par la roue de secours dès que possible. (Reportez-vous à "Pneu à plat" (P.462) pour la procédure de remplacement d'un pneu crevé.)
- Lorsque la roue de secours est montée ou qu'une roue est remplacée, le système TPMS ne fonctionne pas et le témoin lumineux TPMS clignote pendant environ 1 minute. Le témoin reste allumé après 1 minute. Assurez-vous de suivre toutes les instructions relatives au remplacement des roues et d'installer le système TPMS correctement.
- L'utilisation de pneus autres que ceux spécifiés à l'origine par NISSAN pourrait affecter le fonctionnement du système TPMS.
- Le produit d'étanchéité pour réparation d'urgence des pneus d'origine NISSAN ou un équivalent peut être utilisé pour une réparation temporaire du pneu. N'injectez pas d'autre produit d'étanchéité pour

pneus liquide ou en bombe, car cela risque de provoquer un dysfonctionnement au niveau des capteurs de pression des pneus.

- NISSAN recommande d'utiliser uniquement le produit d'étanchéité d'urgence pour pneus d'origine NISSAN fourni avec votre véhicule. D'autres produits d'étanchéité pour pneus risquent d'endommager le joint de tige de soupape, ce qui peut entraîner une perte de pression d'air au niveau des pneus. Rendez-vous chez un concessionnaire NISSAN ou dans un atelier qualifié dès que possible après avoir utilisé le produit d'étanchéité de réparation pour pneus (pour les modèles équipés d'un kit de réparation d'urgence en cas de crevaisson).

PRECAUTION

- Le système TPMS risque de ne pas fonctionner correctement lorsque des chaînes sont montées sur les roues ou que ces dernières sont enlisées dans la neige.
- Ne placez pas de film métallisé ni de pièces métalliques (antenne, etc.) sur les vitres. Cela pourrait affecter la réception des signaux des capteurs de pression de pneus, et le système TPMS pourrait ne pas fonctionner correctement.

Certains dispositifs et transmetteurs risquent de provoquer des interférences temporaires lors du fonctionnement du

système TPMS et de provoquer l'activation du témoin lumineux TPMS. Par exemple :

- Des installations ou équipements électriques utilisant des fréquences radio similaires se trouvent à proximité du véhicule.
- Un transmetteur réglé à la même fréquence est en cours d'utilisation à l'intérieur ou à proximité du véhicule.
- Un ordinateur (ou un équipement similaire) ou un convertisseur CC/CA est en cours d'utilisation à l'intérieur ou à proximité du véhicule.
- Si les dispositifs responsables du bruit électrique sont connectés à la prise d'alimentation 12V du véhicule.
- Pendant le gonflage des pneus et la vérification de leur pression, ne pliez jamais les valves.
- Utilisez des bouchons de valves d'origine NISSAN conformes aux spécifications des bouchons de valves montés en usine.
- N'utilisez pas de bouchons de valves métalliques.
- Montez les bouchons de valves correctement. Sans les bouchons, les valves et les capteurs de contrôle de la pression des pneus peuvent être endommagés.
- N'endommagez pas les valves et les capteurs lors du stockage des roues ou du montage de pneus différents.
- Remplacez la tige de la valve du capteur

TPMS (obus et capuchon de valve y compris) et la vis (selon modèles) si les pneus sont remplacés pour cause d'usure ou de vieillissement. La vis (selon modèles) doit être posée correctement avec un couple de $1,4 \pm 0,1$ N.m. Les capteurs du système TPMS peuvent être utilisés à nouveau.

- Soyez prudent lors de l'utilisation d'un équipement de gonflage de pneu muni d'un tuyau rigide d'alimentation en air car un embout long risque d'endommager la tige de la valve.

INFORMATIONS RELATIVES AUX INSTRUMENTS

Témoin(s) lumineux TPMS	Cause possible	Action recommandée
	Pression de pneu basse	Gonflez le(s) pneu(s) à la pression correcte

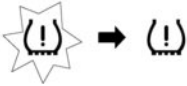
	Le capteur du système TPMS d'origine NISSAN n'est pas détecté sur l'une ou plusieurs roue(s)	Vérifiez si les capteurs TPMS sont présents. Si aucun capteur n'est présent, ajoutez un capteur de TPMS d'origine NISSAN
	Interférence de la communication radio du système TPMS entre le capteur de roue TPMS et le récepteur TPMS, à cause de sources externes.	Déplacez le véhicule afin de sortir de la zone d'interférence
	Dysfonctionnement des pièces du système TPMS	Si le problème persiste, contactez un concessionnaire NISSAN ou un atelier qualifié

ACTIVATION

Lorsque le système e-POWER est démarré. Une fois que le véhicule commence à se déplacer, la pression des pneus est contrôlée.

CAPTEURS TPMS NEUFS OU REPOSITIONNÉS (y compris le montage de roues alternatives)

Il est recommandé de faire effectuer l'enregistrement d'un capteur TPMS neuf ou de son emplacement par un concessionnaire NISSAN.

Vous pouvez également enregistrer le capteur vous-même, en suivant la procédure ci-dessous :

Procédure :

1. Modifiez la position du pneu ou installez un capteur de TPMS neuf.
2. Vérifiez la pression du pneu A FROID et effectuez l'étalonnage de la température. Reportez-vous à "Étalonnage de la température du TPMS (selon modèles)" (P.267).

3. Conduisez le véhicule pendant quelques minutes à une vitesse comprise entre 25 km/h (16 MPH) et 100 km/h (64 MPH). Le code d'identification et la position du capteur TPMS sont automatiquement détectés.

NOTE :

Le système TPMS risque de ne pas être synchronisé si l'une ou plusieurs des conditions suivantes s'applique(nt) :

- **Route en mauvais état**
- **Le boîtier du système TPMS ne reçoit pas les données correctes des capteurs de pression de pneus**
- **Conduite à une vitesse inférieure à 25 km/h (16 MPH)**
- **Conduite à une vitesse supérieure à 100 km/h (64 MPH)**
- **Forte accélération**
- **Forte décélération**

- **En cas de circulation discontinue ou par vagues**

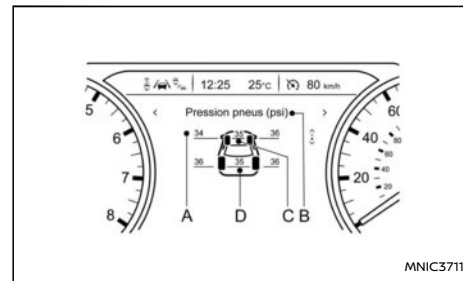

Écran 7 pouces

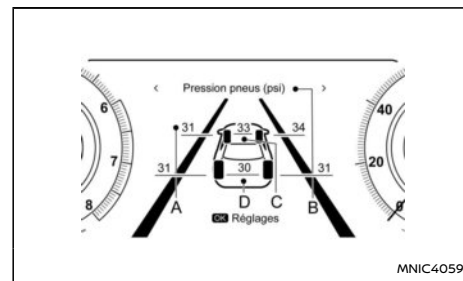

Affichage plein écran

- (A) Pression des pneus
- (B) Unités de pression des pneus
- (C) Pression cible avant
- (D) Pression cible arrière

RÉGLAGE DE LA PRESSION CIBLE DU TPMS (selon modèles)

Si votre véhicule transporte des charges lourdes, les pneus doivent être gonflés à la 'Pression en cas de forte charge' indiquée sur l'étiquette des pneus.

Le système TPMS doit être réglé sur l'écran d'informations du véhicule afin de paramétrer la pression cible en fonction de la 'Pression en cas de forte charge' indiquée sur l'étiquette des pneus. Reportez-vous à "Écran d'informations du véhicule" (P.106). Pour paramétrer la pression des pneus, utilisez les commandes au volant pour sélectionner le menu [Réglages] puis [Pression pneus]. Sélectionnez [Cible avant] et [Cible arrière] et paramétrer la pression de pneu souhaitée.

Les pressions de pneu cibles du TPMS s'affichent au milieu de l'essieu avant et de l'essieu arrière sur l'écran TPMS de l'écran d'informations du véhicule.

UNITÉS DE PRESSION DES PNEUS

Les unités affichées par le système TPMS peuvent être sélectionnées en utilisant l'écran d'informations du véhicule. Sélectionnez le menu [Réglages] puis [Pression pneus]. Sélectionnez [Unité pression Pneus] et sélectionnez l'unité souhaitée.

MESSAGE [VÉRIFIER PNEU FROID]

Si la pression du pneu dépasse la pression cible alors qu'elle correspondait à une pression basse, le message [Vérifier pneu froid] s'affiche sur l'écran d'informations du véhicule.

Reportez-vous à "Écran d'informations du véhicule" (P.106).

NOTE :

Même si la pression est supérieure à la pression cible prédéfinie, la couleur jaune contenue dans l'avertissement de pression des pneus signifie que la pression des pneus est trop basse. La pression des pneus augmente pendant la conduite. Vérifiez la pression des pneus lorsque les pneus sont froids.

ÉTALONNAGE DE LA TEMPÉRATURE DU TPMS (selon modèles)

La pression des pneus est affectée par la température des pneus car la température des pneus augmente lors de la conduite du véhicule. Afin de pouvoir contrôler de manière précise toute fuite d'air éventuelle au niveau des pneus et d'éviter de fausses alertes émises par le TPMS en raison de baisses de températures, le système TPMS utilise des capteurs de température dans les pneus afin d'effectuer des calculs compensés de température.

Dans des cas rares, il peut s'avérer nécessaire d'étalonner à nouveau la température de référence du système TPMS à l'aide de l'écran d'informations du véhicule. Reportez-vous à "Écran d'informations du véhicule" (P.106). Cette opération doit être effectuée uniquement lorsque la pression des pneus a été ajustée alors que la température ambiante était considérablement différente à la température étalonnée.

Pour démarrer l'étalonnage de la température du TPMS, utilisez les commandes au volant pour sélectionner le menu [Réglages] puis [Pression pneus]. Sélectionnez [Réinitial. pression]. Lors de la procédure d'étalonnage, le message : [Réinitial. pression] s'affiche sur l'écran d'informations du véhicule.

Le catalyseur à trois voies est un dispositif anti-pollution intégré au circuit d'échappement ou au moteur. Dans le convertisseur catalytique, les gaz d'échappement sont brûlés à haute température pour réduire les éléments polluants au minimum.

PRECAUTION

- **Les gaz et le système d'échappement sont très chauds. N'approchez aucun matériau inflammable du tuyau d'échappement et ne tolérez personne à proximité lorsque le moteur tourne.**
- **N'immobilisez pas le véhicule au-dessus de matériaux inflammables, tels que de l'herbe sèche, du papier ou des chiffons car ils peuvent s'enflammer facilement.**
- **Lorsque le véhicule est garé, assurez-vous qu'aucune personne ni matière inflammable ne se trouvent à proximité du tuyau d'échappement.**

POUR ÉVITER TOUT RISQUE D'ENDOMMAGEMENT

PRECAUTION

- **Utilisez UNIQUEMENT DE L'ESSENCE SANS PLOMB du type recommandé. Pour plus de détails, reportez-vous à "Contenances et liquides/lubrifiants recommandés" (P.517).**
- **N'utilisez pas d'essence au plomb. L'essence au plomb endommage gravement le catalyseur à trois voies.**

Les dépôts laissés par l'essence au plomb affecteraient sérieusement la capacité à

FILTRE À PARTICULES POUR MOTEUR À ESSENCE (GPF) (selon modèles)

réduire les éléments polluants du catalyseur à trois voies.

- Maintenez votre moteur bien réglé. Des dysfonctionnements des systèmes d'allumage, de l'injection en carburant ou électrique peuvent provoquer la pénétration de carburant non brûlé dans le convertisseur et le faire surchauffer.
- Évitez de conduire avec un niveau de carburant très bas dans le réservoir. Une panne sèche peut provoquer des ratés d'allumage du moteur et endommager le catalyseur à trois voies.
- Arrêtez de conduire si le moteur présente des ratés ou en cas de baisse évidente des performances ou de fonctionnement inhabituel. Faites vérifier le véhicule rapidement par un concessionnaire NISSAN ou un atelier qualifié.
- Ne faites pas démarrer le moteur par poussée ou remorquage du véhicule.

Votre véhicule est équipé d'un filtre à particules d'essence (GPF) (ou filtre à particules d'essence) qui fait partie du système de contrôle des émissions.

Le GPF filtre les particules de carbone contenues dans les gaz d'échappement afin de réduire les émissions de carbone dans l'environnement.

Dans des conditions de conduite normales, les particules de charbon accumulées dans le GPF sont régulièrement brûlées, ce qui permet de vider le filtre des particules de charbon. De cette manière, le GPF est "régénéré" et à nouveau complètement opérationnel pour filtrer les particules de charbon des gaz d'échappement comme prévu.

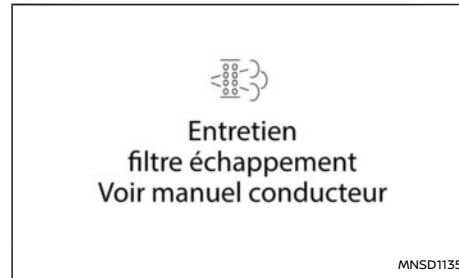

PRECAUTION

- Dans certaines conditions de conduite, le GPF risque d'être saturé/de se boucher car ces conditions de conduite empêchent la régénération automatique du filtre. Dans ce cas, un message s'affiche sur l'écran d'informations du véhicule.

- Lorsque le message [Entretien filtre d'échappement Voir manuel conducteur] s'affiche, le régime moteur augmente automatiquement pour brûler les particules de carbone. Lorsque ce message est affiché, continuez à conduire de manière appropriée, à condition que les conditions légales et de sécurité le permettent, jusqu'à ce que le message ne soit plus affiché.
- Si le témoin lumineux de défaut s'allume pour une raison quelconque, ou si le message d'avertissement [Entretien filtre d'échappement Voir manuel conducteur] continue de s'afficher sur l'écran d'informations du véhicule, rendez-vous toujours chez un concessionnaire NISSAN ou dans un atelier qualifié le plus tôt possible. Si vous continuez à rouler avec le témoin lumineux de défaut allumé, le système de filtre d'échappement risque d'être endommagé.
- Lorsque le message [Entretien filtre d'échappement Voir manuel conducteur] s'affiche, le système ProPILOT Assist (selon modèles) est désactivé.

Le système de turbocompresseur assure la lubrification et le refroidissement de ses composants rotatifs à l'aide d'huile moteur. La turbine du turbocompresseur tourne à très grande vitesse et sa température peut donc être très élevée. Il est nécessaire de maintenir un débit d'huile propre à travers le système de turbocompresseur. Une interruption soudaine du débit d'huile pourrait entraîner un dysfonctionnement du turbocompresseur.

Pour optimiser la durée de fonctionnement et les performances du turbocompresseur, conformez-vous aux recommandations suivantes :

PRECAUTION

- **Remplacez l'huile du moteur turbo conformément aux recommandations. Pour plus d'informations, consultez le Carnet d'entretien et de garantie fourni séparément.**
- **Utilisez uniquement l'huile moteur recommandée. Reportez-vous à "Contenances et liquides/lubrifiants recommandés" (P.517).**
- **Si le moteur a fonctionné à haut régime pendant une période prolongée, laissez-le tourner au ralenti pendant quelques minutes avant de l'arrêter.**
- **N'accélérez pas à régime élevé juste après le démarrage du moteur.**

Votre sécurité et votre confort dépendent de votre conduite. En tant que conducteur, vous seul savez comment adapter au mieux votre conduite aux circonstances environnantes.

CHARGEMENT DES BAGAGES

Les charges, la façon dont elles sont réparties, les moyens de fixation (dispositifs d'attelage, galerie de toit, etc.) ont une grande incidence sur le comportement et la tenue de route du véhicule. Adaptez votre style de conduite et votre vitesse en conséquence.

CONDUITE SUR ROUTE HUMIDE

- Évitez les démarrages, accélérations et arrêts brusques.
- Évitez les virages serrés et les changements de voie brusques.
- Maintenez une distance supérieure entre vous et le véhicule qui vous précède.
- **RÉDUISEZ VOTRE VITESSE** en cas de présence de flaques ou de filets d'eau, etc., sur la surface de la route, afin d'éviter les phénomènes d'aquaplaning, ainsi que les dérapages et les pertes de contrôle du véhicule. Des pneus usés augmentent le risque.

CONDUITE PAR TEMPS FROID

- conduire prudemment.
- Évitez les démarrages, accélérations et arrêts brusques.
- Évitez les virages serrés et les changements de voie brusques.

- Évitez les coups de volant brusques.
- Maintenez une distance supérieure entre vous et le véhicule qui vous précède.

BOUTON POUSSOIR DE DÉMARRAGE

PRÉCAUTIONS RELATIVES AU FONCTIONNEMENT DU BOUTON POUSSOIR DE DÉMARRAGE

⚠ ATTENTION

N'actionnez pas le bouton de démarrage à bouton-poussoir pendant la conduite, sauf en cas d'urgence. (Le système e-POWER s'arrête lorsque le bouton de démarrage est enfoncé 3 fois de suite ou lorsque le bouton de démarrage est enfoncé et maintenu pendant plus de 2 secondes.) Ceci provoquerait un blocage du volant et une éventuelle perte de contrôle du véhicule. Une telle situation pourrait sérieusement endommager le véhicule ou entraîner des blessures graves.

Avant d'actionner le bouton poussoir de démarrage, veillez à appuyer sur la commande de position P pour engager la position P (stationnement).

SYSTÈME D'INTELLIGENT KEY

Le système d'Intelligent Key permet d'actionner le bouton de démarrage même si la clé se trouve dans votre poche ou dans votre sac. L'environnement et/ou les conditions d'utilisation peuvent altérer le fonctionnement du système d'Intelligent Key.

PRECAUTION

- Assurez-vous d'être en possession de l'Intelligent Key lorsque vous utilisez votre véhicule.
- Lorsque vous quittez le véhicule, ne laissez jamais l'Intelligent Key à l'intérieur.

- Si l'Intelligent Key est trop éloignée du conducteur, il est possible que le moteur ne démarre pas.

Périmètre de fonctionnement

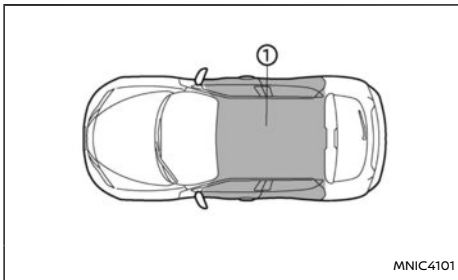

L'Intelligent Key permet le démarrage du système e-POWER seulement si elle se trouve dans le périmètre de fonctionnement spécifié ①, comme indiqué sur l'illustration.

Lorsque la pile de l'Intelligent Key est presque déchargée ou en présence de fortes ondes radio, le périmètre de fonctionnement du système d'Intelligent Key rétrécit et l'Intelligent Key risque de ne pas fonctionner correctement.

Si l'Intelligent Key se trouve dans le périmètre de fonctionnement, toute personne peut actionner le bouton de démarrage et démarrer le système e-POWER, même si elle ne porte pas l'Intelligent Key sur elle.

- Le compartiment à bagages n'est pas inclus dans le périmètre de fonctionnement, mais si l'Intelligent Key s'y trouve, elle peut tout de même fonctionner.
- Si l'Intelligent Key est placée sur le tableau de bord, dans la boîte à gants, dans le vide-poches ou dans un coin de l'habitacle, elle risque de ne pas fonctionner.
- Si l'Intelligent Key se trouve à proximité de la portière ou de la vitre, à l'extérieur du véhicule, elle peut fonctionner.

POSITIONS DU BOUTON DE DÉMARRAGE

⚠ ATTENTION

Ne placez jamais le bouton de démarrage sur OFF pendant la conduite. Le volant pourrait se bloquer et le conducteur perdre le contrôle du véhicule, ce qui pourrait endommager gravement le véhicule et entraîner des blessures.

PRECAUTION

- Ne laissez pas le bouton de démarrage sur ON pendant une période prolongée lorsque le système e-POWER est à l'arrêt. La batterie de 12 volts risquerait de se décharger.
- N'utilisez les accessoires électriques que lorsque le système e-POWER est en marche, afin d'éviter de décharger la batterie de 12 volts. Si vous devez utiliser des accessoires alors que le système e-POWER est arrêté, ne les utilisez pas pendant de

longues périodes et n'utilisez pas plusieurs accessoires électriques simultanément.

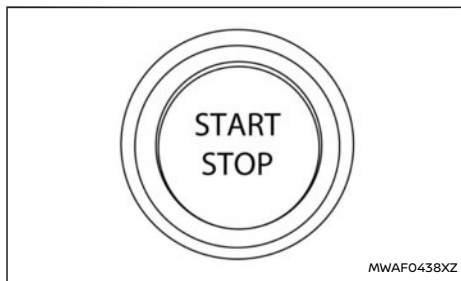

Lorsque vous appuyez sur le bouton de démarrage sans appuyer sur la pédale de frein, le bouton de démarrage s'allume :

Appuyez sur la partie centrale du bouton de démarrage :

- Une fois pour activer le système.
- Deux fois pour désactiver le système.

Lorsque le témoin indiquant que le véhicule est PRET pour la conduite s'allume sur les instruments, le véhicule peut être conduit.

ON (position normale de fonctionnement)

L'alimentation électrique des accessoires est activée dans cette position sans que le système e-POWER ne soit mis en marche.

La position ON présente une fonction d'économie de batterie, qui fait passer le bouton de démarrage sur la position OFF si le véhicule ne roule pas

pendant un certain temps, dans les conditions suivantes :

- le bouton de démarrage est sur la position ON.
- le système e-POWER est arrêté.

La fonction d'économie de batterie est désactivée dans les cas suivants :

- Le bouton de démarrage est sur la position "OFF".
- Le système e-POWER est en marche.
- Le véhicule roule.

Le bouton de démarrage sera automatiquement placé sur la position OFF lorsque les conditions suivantes sont remplies et après 10 minutes.

- Lorsque le bouton de démarrage est placé sur la position ON.
- Lorsque le véhicule est stationné.
- Lorsque les feux de détresse et les clignotants sont éteints.

OFF

Le système e-POWER est désactivé sur cette position.

Auto ACC

Lorsque le véhicule est en position P (stationnement), que vous portez l'Intelligent Key sur vous et que le bouton de démarrage est placé de la position ON à la position OFF, la télécommande du rétroviseur extérieur, etc. peut encore être utilisée pendant un certain temps.

ARRÊT D'URGENCE DU SYSTÈME

Pour arrêter le système pendant que vous conduisez et qu'une situation d'urgence se présente, effectuez la procédure suivante :

- Appuyez rapidement sur le bouton de démarrage à bouton-poussoir 3 fois consécutives en moins de 1,5 seconde, ou
- Maintenez le bouton de démarrage à bouton-poussoir appuyé pendant plus de 2 secondes.

BLOCAGE DE LA DIRECTION

Le bouton de démarrage est équipé d'un dispositif antivol de blocage du volant.

Pour bloquer le volant

1. Placez le bouton de démarrage sur OFF où le témoin de position du bouton de démarrage ne s'allume pas.
2. Ouvrez ou fermez la portière.
3. Tournez le volant d'1/6 de tour vers la droite ou vers la gauche en partant de la position droite.

Pour débloquer le volant

Placez le bouton de démarrage sur ON, le volant se débloque automatiquement.

PRECAUTION

- **Si la batterie du véhicule est déchargée, le bouton poussoir de démarrage ne peut être mis sur ON.**
- **Si le système ne s'active pas, appuyez à nouveau sur le bouton de démarrage tout**

en tournant légèrement le volant de droite à gauche.

PILE DE L'INTELLIGENT KEY DÉCHARGÉE

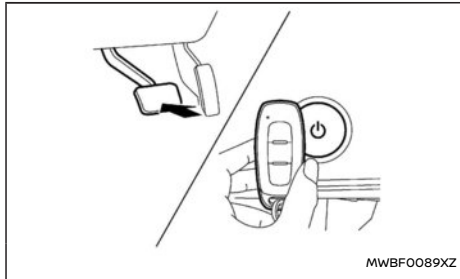

Si la pile de l'Intelligent Key est déchargée, ou si les conditions environnementales perturbent le fonctionnement de l'Intelligent Key, démarrez le système e-POWER en vous reportant à la procédure suivante :

1. Appuyez fermement sur la pédale de frein.
2. Appuyez sur le bouton de démarrage.
3. Placez l'Intelligent Key contre le bouton de démarrage tel qu'indiqué sur l'illustration. (Un témoin sonore retentit.)
4. Appuyez sur le bouton de démarrage tout en appuyant sur la pédale de frein dans les 10 secondes suivant le retentissement du témoin sonore. Le système e-POWER démarre.

Après avoir effectué l'étape 3, lorsque vous appuyez sur le bouton de démarrage sans appuyer

sur la pédale de frein, le bouton de démarrage passe à ON.

NOTE :

- Lors de la mise sur ON du bouton de démarrage ou du démarrage du système e-POWER au moyen des procédures ci-dessus, l'avertissement [Changer pile de clé] s'affiche sur l'écran d'informations du véhicule même si l'Intelligent Key se trouve à l'intérieur du véhicule. Il ne s'agit pas d'un dysfonctionnement. Pour désactiver l'avertissement, placez à nouveau l'Intelligent Key contre le bouton de démarrage.
- Si le message d'avertissement du système d'Intelligent Key [Changer pile de clé] apparaît sur l'écran d'informations du véhicule, remplacez la pile au plus vite. (Reportez-vous à "Remplacement de la pile de l'Intelligent Key" (P.498).)

1. Avant de démarrer le système e-POWER, veillez à ce que le frein de stationnement soit serré et que le véhicule ne risque pas de se déplacer. Pour plus de détails, reportez-vous à "Frein de stationnement électrique" (P.188).
2. Assurez-vous que le véhicule est réglé sur la position P (stationnement).

Le système e-POWER est conçu de manière à ne pas fonctionner si le véhicule se trouve sur toute autre position que P (stationnement) ou si le levier de changement de vitesses n'est pas sur la position N (point mort).

Le conducteur doit être en possession de l'Intelligent Key (selon modèles) lorsqu'il se trouve à l'intérieur du véhicule et qu'il actionne le bouton de démarrage.

3. Appuyez fermement sur la pédale de frein et appuyez sur le bouton de démarrage pour placer le véhicule en position PRÊT pour la conduite.

Pour placer immédiatement le véhicule en position PRÊT pour la conduite, appuyez sur le bouton de démarrage et relâchez-le tout en enfonçant la pédale de frein avec le bouton de démarrage sur n'importe quelle position. Le témoin PRÊT pour la conduite s'affiche sur les instruments.

Pour arrêter le système e-POWER, appuyez sur la commande de position P et positionnez le bouton de démarrage sur OFF.

CONDUITE DU VÉHICULE

NOTE :

- Après avoir placé le bouton de démarrage sur ON, le moteur peut démarrer avant que le témoin indiquant que le véhicule est PRET pour la conduite s'arrête de clignoter puis s'allume.
- Lorsque le niveau de charge restante de la batterie Lithium-ion (Li-ion) est faible, il peut s'écouler un certain temps avant que le témoin indiquant que le véhicule est PRET pour la conduite s'arrête de clignoter puis s'allume après avoir appuyé sur le bouton de démarrage. Entretemps, le Flux d'énergie, etc. n'apparaît pas.
- La pédale de frein peut être ferme étant donné qu'elle est actionnée avant le démarrage du système e-POWER. Dans ce cas, enfoncez la pédale de frein plus fermement que d'habitude.
- Il est possible que vous perceviez un bruit lorsque la pédale de frein est enfoncée et que le système e-POWER est arrêté. Ceci n'indique pas de dysfonctionnement.
- S'il est impossible de démarrer le système e-POWER, placez le bouton de démarrage sur la position OFF et attendez 5 secondes ou plus, puis redémarrez le système e-POWER.

SYSTÈME DE COMMANDE DE PASSAGE ÉLECTRIQUE DES VITESSES

Ce véhicule est contrôlé électroniquement pour produire une énergie maximale et assurer un fonctionnement sans à-coups.

Les procédures de fonctionnement recommandées pour ce système de commande de passage des vitesses sont indiquées au cours des pages suivantes. Suivez ces procédures pour des performances maximales et une conduite confortable.

ATTENTION

- N'appuyez pas sur la pédale d'accélérateur pendant le passage du mode P (stationnement) ou N (point-mort) à R (marche arrière) ou D (conduite). Maintenez toujours la pédale de frein appuyée jusqu'à ce que le changement de rapport soit effectué. Ne pas suivre cette précaution pourrait causer une perte de contrôle du véhicule et entraîner un accident.
- Ne placez jamais le levier de changement de vitesses sur la position P (stationnement) ou R (marche arrière) lorsque le véhicule avance, et sur la position du mode P (stationnement) ou D (conduite) lorsque le véhicule recule. Cela pourrait causer un accident ou endommager le système de commande de passage des vitesses.
- Sauf en cas d'urgence, ne passez pas à la position N (point mort) pendant la conduite. Conduire alors que le système de commande de passage des vitesses est placé sur N (point mort) risquerait d'en-

dommager gravement le système de commande de passage des vitesses.

PRECAUTION

- Pour éviter d'endommager le véhicule, en cas d'arrêt en côte, ne maintenez pas le véhicule en appuyant sur la pédale d'accélérateur. Dans une telle situation, il convient d'utiliser la pédale de frein.
- Ne suspendez aucun objet au levier de changement de vitesses. Ceci pourrait entraîner un accident suite à un démarrage soudain.

Démarrage du véhicule

1. Après avoir placé le véhicule sur la position PRET pour la conduite, enfoncez complètement la pédale de frein avant de placer le levier de changement de vitesses sur la position D (conduite). Le levier de changement de vitesses de ce véhicule est conçu de telle façon que la pédale de frein doit être enfoncée avant le passage de P (stationnement) à une position de conduite, alors que le système e-POWER est en marche. Le levier de changement de vitesses ne peut pas être déplacé de la position P (stationnement) vers une autre position lorsque le bouton de démarrage est désactivé.
2. Laissez la pédale de frein enfoncée et placez le levier de changement de vitesses pour sélectionner une position de conduite.

3. Relâchez la pédale de frein et enfoncez progressivement la pédale d'accélérateur. Si le frein de stationnement est activé, il se relâche automatiquement à condition que le conducteur ait attaché sa ceinture de sécurité.

PRECAUTION

- **APPUYEZ SUR LA PEDALE DE FREIN - Si vous passez à la position D (conduite) ou R (marche arrière) sans appuyer sur la pédale de frein, le véhicule avance lentement alors que le système e-POWER tourne. Avant de déplacer le système de commande de passage des vitesses, assurez-vous que la pédale de frein est enfoncée au maximum et que le véhicule est à l'arrêt.**
- **ASSUREZ-VOUS DE LA POSITION DE LA COMMANDE DU SYSTÈME DE COMMANDE DE PASSAGE DES VITESSES - Assurez-vous que le système de commande de passage des vitesses est à la position souhaitée sur l'écran d'informations du véhicule. La position D (conduite) sert à déplacer le véhicule en marche avant, la position R (marche arrière) permet le déplacement du véhicule en marche arrière.**

Changement de vitesses

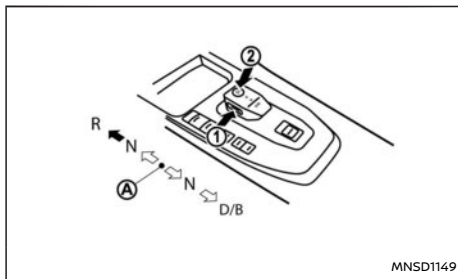

Ⓐ Position d'accueil (position centrale)

Pour changer de rapport, déplacez le levier à la position souhaitée, comme indiqué, puis relâchez-le. Pour passer en marche arrière, vous devez d'abord enfoncer le bouton ①.

➡ :	Appuyez sur le bouton ① pour changer de vitesses.
↶ :	Changez de rapport sans pression sur le bouton ①.

Appuyez sur la commande de position P ② pour passer sur P (stationnement).

Lorsqu'elle est placée sur D (conduite), faites coulisser le guide pour sélectionner la position "B".

Pour placer le véhicule sur "D" (conduite) depuis la position "B", placez à nouveau le levier de changement de vitesses sur "D" (conduite).

Après avoir placé le bouton de démarrage sur la position PRET pour la conduite, enfoncez complètement la pédale de frein et placez le levier de changement de vitesses sur l'une des positions souhaitées selon les besoins, puis relâchez-le. Pour passer en marche arrière, vous devez d'abord enfoncer le bouton ①.

Assurez-vous que le système de commande de passage des vitesses se trouve sur la position souhaitée en vérifiant le témoin de passage situé sur le levier de changement de vitesses ou sur l'écran d'informations du véhicule.

NOTE :

- **Le véhicule sélectionne automatiquement P (stationnement) lorsque le bouton de démarrage est placé sur arrêt.**
- **Lorsque le témoin PRET pour la conduite ne s'allume pas, la position de changement de vitesse ne peut pas être modifiée en position D (conduite), B ou R (marche arrière) même si le bouton de démarrage est activé.**
- **Si les conditions suivantes sont remplies, la position de changement de vitesse peut être automatiquement mise en position P (stationnement).**
 - Lorsque la ceinture de sécurité du conducteur n'est pas attachée.
 - Lorsque la portière du conducteur est ouverte.

⚠ ATTENTION

- **Le levier de vitesses revient toujours sur la position centrale lorsqu'il est relâché. Lorsque le bouton de démarrage est placé**

sur PRET pour la conduite, vous devez vous assurer que le système de commande de passage des vitesses est placé sur P (stationnement).

Le témoin lumineux situé au-dessus du P sur le levier de vitesses est allumé et le P est affiché sur l'écran d'informations du véhicule. Si le véhicule est placé sur D (conduite) ou R (marche arrière) alors que le bouton de démarrage est placé sur PRET pour la conduite, le véhicule pourrait démarrer de manière brutale et provoquer un accident.

- Sur une route vallonnée, ne laissez pas le véhicule reculer lorsque la position D (conduite) ou B est sélectionnée, et ne laissez pas le véhicule avancer lorsque la position R (marche arrière) est sélectionnée. Ceci pourrait provoquer un accident.
- Ne sélectionnez pas la position N (point mort) lors de la conduite. Le frein à régénération ne fonctionne pas, ce qui peut entraîner un accident.
- Si le frein à régénération ne fonctionne pas suffisamment, appuyez sur la pédale de frein pour diminuer la vitesse du véhicule.
- Lorsque vous vous arrêtez ou vous stationnez sur une route en montée ou en descente, appuyez sur la pédale de frein et arrêtez le véhicule. Si le véhicule continue d'être arrêté avec seulement la pédale d'accélérateur enfoncée et la pédale de frein relâchée, le moteur électrique pour la conduite pourrait provoquer une sur-

chauffe. Lorsque vous arrêtez le véhicule, relâchez la pédale d'accélérateur et appuyez sur la pédale de frein.

PRECAUTION

- Ne faites pas coulisser le levier de changement de vitesses lorsque vous appuyez sur la commande de position P. Le moteur électrique pourrait être endommagé.
- Lorsque vous passez à la position souhaitée en actionnant le levier de changement de vitesses, vérifiez que ce dernier revient à la position centrale lorsque vous le relâchez. Maintenir le levier de changement de vitesses sur une position intermédiaire risquerait également d'endommager le système de commande de passage des vitesses.
- N'actionnez pas le levier de changement de vitesses lorsque la pédale d'accélérateur est enfoncée, sauf lors du passage en position B. Ceci pourrait provoquer un démarrage brutal et entraîner un accident.
- Les opérations suivantes ne sont pas autorisées car une force excessive serait appliquée sur le moteur électrique pour la conduite, ce qui risque d'endommager le véhicule : Si vous tentez de réaliser ces opérations, un témoin sonore retentit et le véhicule passe à la position N (point mort).
 - Passage à la position R (marche arrière) pendant la conduite en marche avant

- Passage à la position D (conduite) ou B lors de la marche arrière

NOTE :

- Ne reculez pas intentionnellement avec le système de commande de passage des vitesses en position D (conduite) ou B sur une pente et ne faites pas avancer votre véhicule avec le système de commande de passage des vitesses en position R (marche arrière) sur une pente descendante.
- Lorsque la batterie Lithium-ion (Li-ion) est entièrement chargée, l'énergie électrique régénérée est consommée par le moteur démarré avec le générateur électrique. Dans ce cas, le bruit du moteur peut être fort, aucun carburant n'est consommé dans cette situation et il ne s'agit pas d'un dysfonctionnement.
- Lorsque la commande de position P est enfoncée pendant la conduite, l'opération est annulée. (Le témoin sonore retentit et la position de changement de vitesse avant l'opération est maintenue.)
- Si la pédale d'accélérateur est enfoncée lorsque le véhicule est à l'arrêt et que le système de commande de passage des vitesses est placé sur N (point mort), le témoin lumineux de limitation de puissance s'allume. Dans ce cas, même si le levier de vitesses est placé sur D (conduite), l'accélération sera réduite. (Reportez-vous à "Témoin lumineux de limitation de puissance" (P.103).)

P (stationnement):

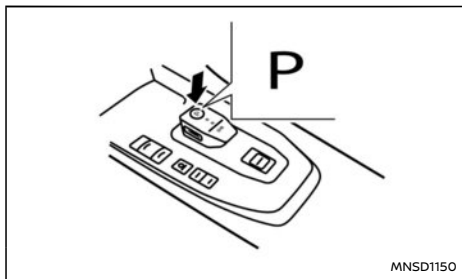

Sélectionnez cette position lorsque le véhicule est stationné ou lorsqu'il passe en mode PRET pour la conduite. Assurez-vous toujours que le véhicule est complètement arrêté avant d'appuyer sur la commande de position P pour engager la position P (stationnement). Appuyez sur la commande de position P comme indiqué sur l'illustration, une fois que le véhicule s'est complètement arrêté. Si la commande de position P est enfoncée alors que le véhicule est en mouvement, un témoin sonore retentit et la position actuelle de changement de vitesses est maintenue. Après avoir engagée la position P (stationnement), serrez le frein de stationnement. Lorsque vous vous gardez dans une côte, serrez d'abord le frein de stationnement tout en maintenant la pédale de frein enfoncée, puis appuyez sur la commande de position P et placez le véhicule en position P (stationnement). Pour le fonctionnement du frein de stationnement, reportez-vous à "Frein de stationnement électrique" (P.188).

NOTE :

- Lorsque le véhicule est à l'arrêt, si la position de changement de vitesses est différente de P (stationnement) lorsque le bouton de démarrage est placé sur "OFF", le levier de changement de vitesses passe automatiquement à la position P (stationnement).
- Si vous appuyez sur la commande P et faites coulisser le levier de changement de vitesses simultanément, la position de changement de vitesses ne passe pas à la position P (stationnement). Avant d'appuyer sur la commande P, assurez-vous d'abord de laisser le levier de vitesses revenir en position centrale.

R (marche arrière):

Utilisez la position R (marche arrière) pour reculer. Assurez-vous que le véhicule est à l'arrêt complet avant de sélectionner la position R (marche arrière). **La pédale de frein et le bouton du levier de changement de vitesses doivent être enfoncés pour pouvoir déplacer le levier de la position d'accueil à R (marche arrière). Si le véhicule est placé sur R (marche arrière) pendant une marche avant, le témoin sonore retentit et le véhicule passe en position N (point mort).**

N (point mort):

Aucun rapport de marche avant ni de marche arrière n'est engagé. Le véhicule peut passer au mode PRET pour la conduite sur cette position.

Ne sélectionnez pas la position N (point mort) lors de la conduite. Le système de freinage à régénération ne fonctionne pas sur la position N (point-

mort). Toutefois, les freins du véhicule continueront à l'arrêter.

Pour passer sur la position N (point mort) :

- Lorsque le véhicule est sur la position P (stationnement), faites coulisser le levier de vitesses vers l'avant ou vers l'arrière d'un cran avec la pédale de frein enfoncée, et maintenez le levier de vitesses dans cette position pendant plus d'une seconde.
- Lorsque le véhicule est sur la position D (conduite) ou B, faites coulisser le levier de vitesses vers l'avant d'un cran avec la pédale de frein enfoncée, et maintenez le levier de vitesses dans cette position pendant plus d'une seconde.
- Lorsque le véhicule est sur la position R (marche arrière), faites coulisser le levier de vitesses vers l'arrière d'un cran avec la pédale de frein enfoncée, et maintenez le levier de vitesses dans cette position pendant plus d'une seconde.

D (conduite):

Utilisez cette position pour la conduite en marche avant normale du véhicule. **Si le système de commande de passage des vitesses est placé sur la position D (conduite) pendant une marche arrière, le témoin sonore retentit et le véhicule passe en position N (point mort).**

B:

Utilisez la position B lorsque le freinage à régénération doit être plus important, par exemple lors de la conduite en descente. Lorsque vous utilisez la position B, le freinage à régénération appliqué

RECONNAISSANCE DES PANNEAUX DE SIGNALISATION (selon modèles)

lorsque la pédale d'accélérateur est relâchée est plus important que sur la position D (conduite).

Freins à régénération:

- L'efficacité des freins à régénération augmente lorsque le véhicule est placé en position "B". Si la vitesse du véhicule est trop élevée, enfoncez la pédale de frein en conséquence.
- L'efficacité du frein à régénération peut être réduite sur une route glissante, lorsque la batterie Li-ion est complètement chargée ou lorsque la température de la batterie Li-ion est basse.

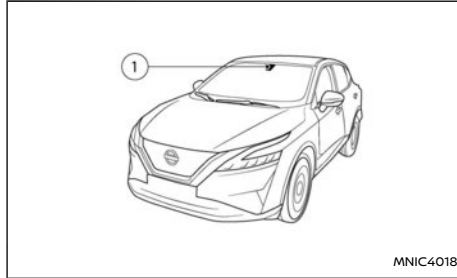

Le système de reconnaissance des panneaux de signalisation (TSR) fournit des informations au conducteur concernant la limite de vitesse la plus récemment détectée. Le système capture les informations des panneaux de signalisation avec la caméra avant ① située devant le rétroviseur intérieur et affiche les panneaux détectés sur l'écran d'informations du véhicule. Pour les véhicules équipés du NissanConnect, la limite de vitesse affichée est établie en combinant les données du système de navigation et la reconnaissance en temps réel effectuée par la caméra. Les informations TSR sont toujours affichées en haut sur l'écran d'informations du véhicule et, de manière facultative, sur la zone centrale principale de l'écran. Reportez-vous à "Écran d'informations du véhicule" (P.106) pour plus de détails concernant l'adaptation de l'écran aux informations TSR.

ATTENTION

Le système TSR est un système uniquement conçu pour fournir des informations au conducteur. Il ne peut pas remplacer l'attention du conducteur quant aux conditions de circulation ou sa responsabilité de conduire prudemment. Il ne peut pas éviter des accidents en cas de manque d'attention. Il est de la responsabilité du conducteur de rester vigilant et de toujours garder le contrôle du véhicule.

FONCTIONNEMENT DU SYSTÈME

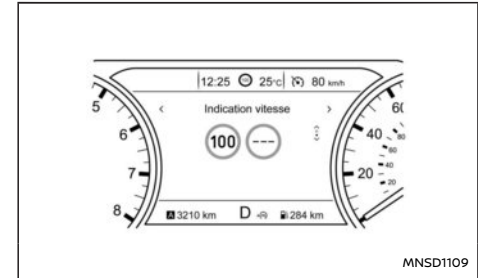

Écran 7 pouces

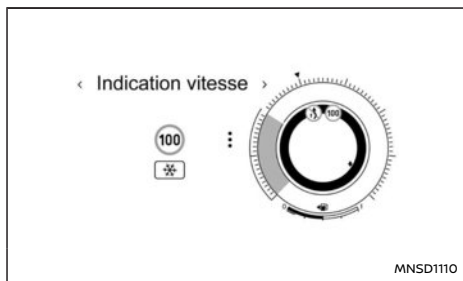

Affichage plein écran

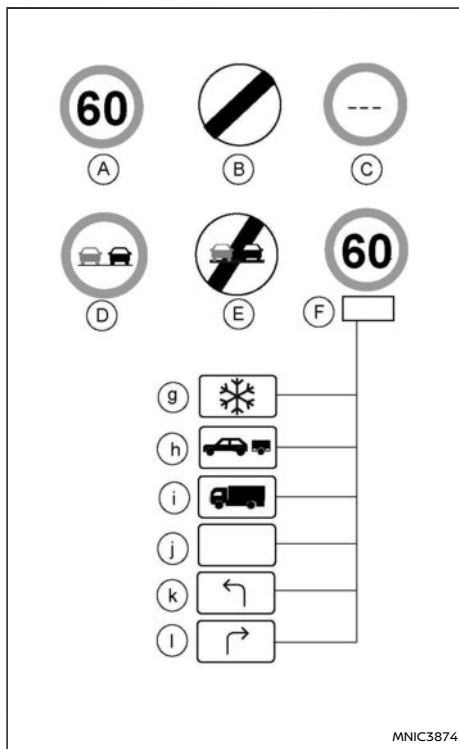

TSR : signalisations routières disponibles

Le système de reconnaissance de signalisation routière affiche les types suivants de signalisation routière :

- (A) Dernière limitation de vitesse détectée.
- (B) Limite de vitesse nationale.
- (C) Aucune information relative à une limitation de vitesse.
- (D) Zone de dépassement non autorisé.
- (E) Fin de zone de dépassement non autorisé.
- (F) Limitation de vitesse conditionnelle, dans les conditions suivantes disponibles :
 - (g) Neige
 - (h) Remorquage
 - (i) Véhicules affectés au transport de marchandises
 - (j) Générique
 - (k) Virage à gauche autorisé
 - (l) Virage à droite autorisé

PRECAUTION

- Le système de reconnaissance des panneaux de signalisation (TSR) est destiné à aider le conducteur pour une conduite prudente. Il est de la responsabilité du conducteur de rester attentif, de conduire de manière sûre et de respecter toutes les réglementations routières en vigueur, y compris la visualisation des signalisations routières.
- Il est possible que le système de reconnaissance des panneaux de signalisation (TSR) ne fonctionne pas correctement dans les conditions suivantes :
 - Si de la pluie, de la buée, de la neige ou de la saleté adhère au pare-brise au niveau du boîtier de la caméra TSR.

- Lorsque les phares n'éclairent pas suffisamment car les optiques sont sales ou lorsque les faisceaux sont mal réglés.
- Lorsque le boîtier de caméra est traversé par une lumière puissante. (Par exemple si la lumière est orientée directement vers l'avant du véhicule, pendant un lever ou un coucher de soleil.)
- Lorsque l'intensité lumineuse change brutalement. (Par exemple lorsque le véhicule entre dans un tunnel ou en ressort, ou qu'il passe sous un pont.)
- Lorsque la visibilité est mauvaise. (Par exemple, éclairage insuffisant de la route, de mauvaises conditions météorologiques, pluie, neige ou brouillard, ou de fortes projections d'eau.)
- Lorsque les panneaux de signalisation sont endommagés ou non conformes aux normes. (Par exemple, taille, hauteur, direction ou luminosité incorrectes, ou cassés ou pliés.)
- Lorsque les panneaux de signalisation sont difficiles à détecter. (Par exemple, elles sont recouvertes de saleté ou de neige, ou d'un éclairage insuffisant.)
- Quand les panneaux sont ambigus. (Par exemple, les panneaux de signalisation sur les chantiers de construction, dans les voies adjacentes ou la voie de sortie.)

- Lorsqu'il y a un objet similaire aux panneaux de signalisation. (Par exemple, des panneaux, une plaque ou une structure similaires).
- Lors du passage de panneaux de signalisation en dehors du champ de vision de la caméra. (Par exemple, après un virage serré ou situé trop loin).
- Lorsque les panneaux de signalisation électriques sont difficiles à détecter. (Par exemple, faible contraste, emplacement trop éloigné, 3 chiffres.)
- Dans les zones non couvertes par le système de navigation.
- Lorsque les données du système de navigation sont incorrectes ou périmées.
- En cas de déviations par rapport au système de navigation, par exemple en raison de modifications du tracé de la route.
- Lorsque vous dépassez des bus ou des camions sur lesquels se trouvent des étiquettes de limitation de vitesse.
- Le système TSR peut afficher un panneau de signalisation, même s'il n'y ait pas de panneau de signalisation devant le véhicule. Il peut afficher une limite de vitesse différente de celle d'un véhicule de tourisme. Le panneau de limitation de vitesse maximale peut afficher un chiffre supérieur ou inférieur à la vitesse maximale

réelle, par exemple, lors de la détection d'un panneau de limitation de vitesse pour les camions, d'une limitation de vitesse différente selon l'heure du jour ou le jour de la semaine, ou d'un panneau de limitation de vitesse écrit dans une unité différente (MPH ou km/h) près d'une frontière, en cas de détection d'un panneau de signalisation électrique avec ou sans indication de limite de vitesse, lors de la détection d'une limite de vitesse non pertinente passant par une sortie d'autoroute ou une jonction, etc.

ACTIVATION ET DÉSACTIVATION DU SYSTÈME TSR

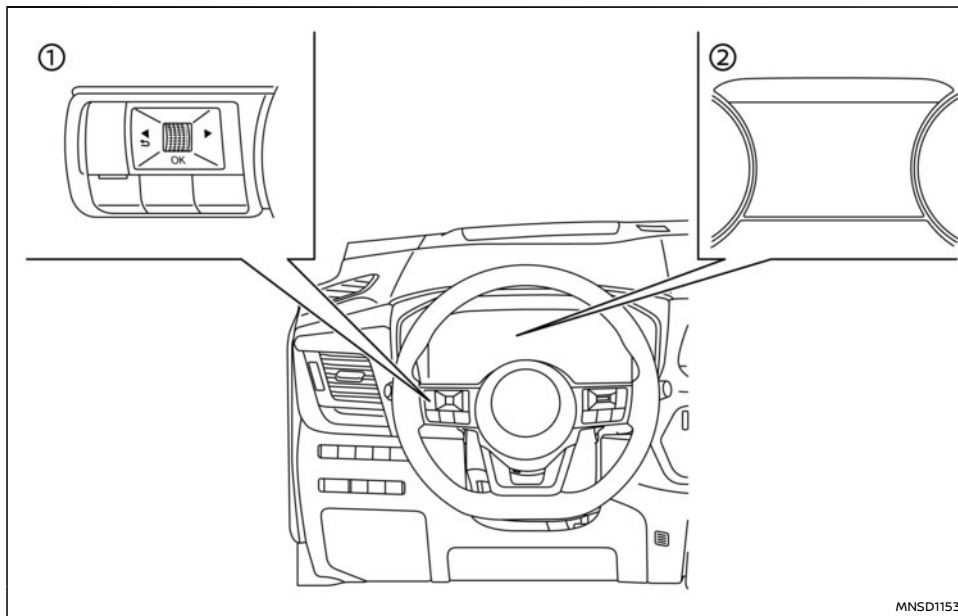

① Commandes au volant (côté gauche)

② Écran d'informations du véhicule

Utilisez le menu [Réglages] sur l'écran d'informations du véhicule pour activer ou désactiver le système TSR. Pour plus de détails, reportez-vous à "Écran d'informations du véhicule" (P.106).

Suivez les étapes ci-après pour activer ou désactiver le système TSR :

1. Appuyez sur la touche ◀ ou ▶ jusqu'à ce que s'affiche [Réglages] sur l'écran d'informations du véhicule, puis appuyez sur la commande de défilement. Utilisez les touches de la commande de défilement pour sélec-

tionner [Aide au conducteur]. Appuyez ensuite sur la commande de défilement.

2. Utilisez les touches de la commande de défilement pour sélectionner [Indication vitesse]. Appuyez ensuite sur la commande de défilement pour activer ou désactiver le système.

SYSTÈME PROVISOIREMENT INDISPONIBLE

Si le véhicule est garé dans une zone directement exposée aux rayons du soleil et que la température est élevée (plus de 40°C (104°F) environ) puis que le moteur est démarré, le système TSR risque d'être désactivé automatiquement.

Action à effectuer :

Lorsque la température intérieure diminue, le système TSR fonctionne à nouveau automatiquement.

DYSFONCTIONNEMENT DU SYSTÈME

Si le système TSR présente un dysfonctionnement, il est désactivé automatiquement et le message d'avertissement [Anomalie] s'affiche sur l'écran d'informations du véhicule.

Action à effectuer :

Si le message [Anomalie] s'affiche, éloignez-vous de la circulation et arrêtez le véhicule dans un endroit sûr. Arrêtez le système e-POWER et redémarrez-le. Si le message [Anomalie] s'affiche à nouveau, faites vérifier le système TSR par un concessionnaire NISSAN ou un atelier qualifié.

ENTRETIEN

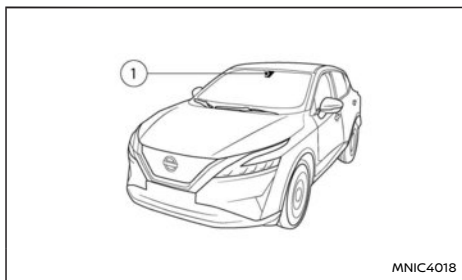

Le boîtier de caméra de voie de circulation ① du système de Reconnaissance des panneaux de signalisation (TSR) est situé au-dessus du rétroviseur intérieur. Pour assurer le fonctionnement normal du système de Reconnaissance des panneaux de signalisation (TSR) et éviter un dysfonctionnement du système, assurez-vous de respecter ce qui suit :

- Assurez-vous que le pare-brise est toujours propre.
- Ne placez pas d'autocollant (même transparent) ni d'accessoires à proximité du boîtier de caméra.
- Ne placez pas de matériaux réfléchissants, comme du papier blanc ou un miroir, sur le tableau de bord. La réflexion des rayons du soleil peut altérer la capacité de détection du boîtier de la caméra.

- Ne cognez pas et n'endommagez pas les zones entourant le boîtier de caméra. Ne touchez pas la lentille de la caméra et ne retirez pas la vis située sur le boîtier de caméra. Si le boîtier de la caméra est endommagé suite à un accident, contactez un concessionnaire NISSAN ou un atelier qualifié.

SYSTÈME DE SURVEILLANCE D'ANGLE MORT (BSW)/ SYSTÈME INTELLIGENT BLIND SPOT INTERVENTION (Contrôle d'angle mort intelligent) (selon modèles)

Cette section contient des informations relatives aux systèmes suivants :

- Système Surveillance d'angle mort (BSW)
- Système Intelligent Blind Spot Intervention (Contrôle d'angle mort intelligent)

⚠ ATTENTION

Les limites des systèmes BSW/Intelligent Blind Spot Intervention (Contrôle d'angle mort intelligent) sont indiquées ci-après. Ne pas tenir compte de ces limites pendant la conduite du véhicule pourrait entraîner de graves blessures ou la mort.

- Les systèmes BSW/Intelligent Blind Spot Intervention (Contrôle d'angle mort intelligent) ne se substituent pas au conducteur et ne sont pas conçus pour éviter les accrochages avec d'autres véhicules ou objets. Pendant la conduite, utilisez toujours les rétroviseurs extérieurs et intérieur et regardez dans la direction que vous souhaitez suivre pour vous assurer que le changement de voie peut être effectué en toute sécurité. Ne vous fiez jamais exclusivement au système BSW.
- La capacité de détection du radar est limitée. Le fonctionnement des systèmes BSW et Intelligent Blind Spot Intervention (Contrôle d'angle mort intelligent) peut être anormal en fonction de la route, des lignes de marquage ou de la météo. Comptez toujours sur vos manœuvres afin d'éviter tout risque d'accident.
- Le système BSW fonctionne lorsque la

vitesse est supérieure à environ 32 km/h (20 MPH).

- Le système Intelligent Blind Spot Intervention (Contrôle d'angle mort intelligent) fonctionne lorsque la vitesse est supérieure à environ 60 km/h (37 MPH).

SYSTÈMES BSW ET INTELLIGENT BLIND SPOT INTERVENTION (Contrôle d'angle mort intelligent)

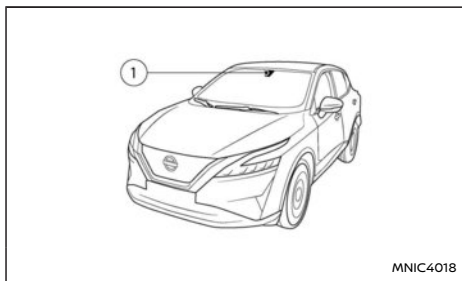
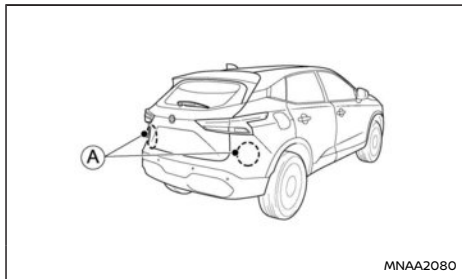

Lors de changements de voie, le système d'avertissement d'angle mort (BSW) et le système Intelligent Blind Spot Intervention (Contrôle d'angle mort intelligent) permettent d'avertir le conducteur des autres véhicules se trouvant dans des voies adjacentes.

Le système BSW utilise des capteurs radar (A) situés près du pare-chocs arrière pour détecter les véhicules proches du vôtre dans les voies adjacentes. En plus des capteurs radar, le système Intelligent Blind Spot Intervention (Contrôle d'angle mort intelligent) utilise une caméra (1) située derrière le pare-brise pour contrôler les lignes de marquage de votre voie de circulation.

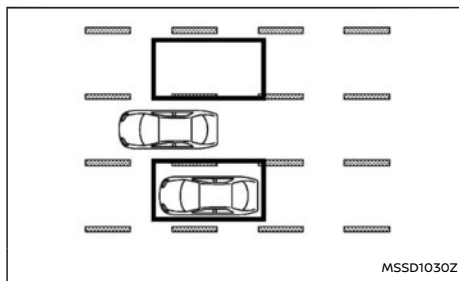

Périmètre de détection

Les capteurs radar peuvent détecter les véhicules situés de chaque côté du vôtre dans le périmètre de détection, tel qu'indiqué sur l'illustration. Ce périmètre de détection commence à partir du rétroviseur extérieur de votre véhicule et s'étend jusqu'à environ 3 m (10 ft) derrière le pare-chocs

arrière ; sa portée latérale étant d'environ 3 m (10 ft).

Le système BSW fonctionne lorsque la vitesse du véhicule est supérieure à 32 km/h (20 MPH) environ. Si les capteurs radar détectent un véhicule dans le périmètre de détection, le témoin LED BSW s'allume. Si le conducteur active ensuite les clignotants, un témoin sonore retentit (deux fois) et le témoin lumineux LED BSW et le témoin lumineux BSW clignotent.

Le système Intelligent Blind Spot Intervention (Contrôle d'angle mort intelligent) fonctionne au-dessus de 60 km/h (37 MPH) environ. Si le radar détecte un véhicule dans le périmètre de détection et que votre véhicule s'approche de la ligne de marquage, les systèmes émettent un son (trois fois), font clignoter le témoin lumineux LED BSW et le témoin lumineux BSW et freinent légèrement d'un côté pendant un court moment pour permettre au conducteur de redresser la trajectoire vers le milieu de la voie.

FONCTIONNEMENT DU SYSTÈME BSW

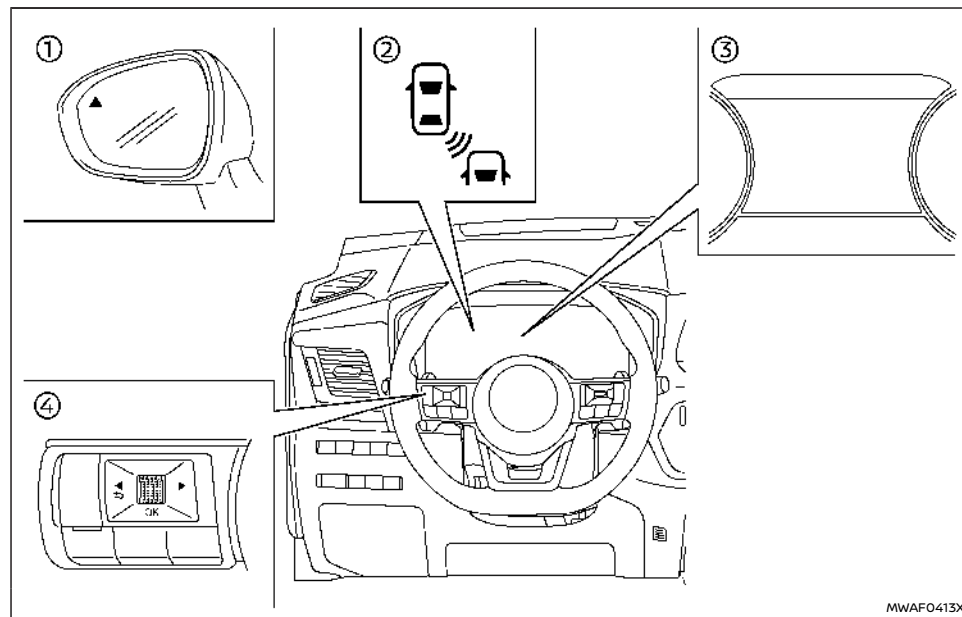

- ① Témoin lumineux LED BSW
- ② Témoin BSW (sur l'écran d'informations du véhicule)
- ③ Écran d'informations du véhicule
- ④ Commandes au volant (côté gauche)

Le système BSW fonctionne lorsque la vitesse du

véhicule est supérieure à 32 km/h (20 MPH) environ.

Si les capteurs radar détectent un véhicule dans le périmètre de détection, le témoin LED BSW s'active.

Si le clignotant est activé, le système déclenche un témoin sonore (deux fois) et le témoin LED BSW et

le témoin lumineux BSW clignotent. Le témoin lumineux LED BSW et le témoin lumineux BSW continuent de clignoter jusqu'à ce que les véhicules détectés sortent du périmètre de détection.

Le témoin lumineux LED BSW s'allume pendant quelques secondes lorsque le bouton de démarrage est placé sur **ON**. La luminosité des témoins lumineux latéraux se règle automatiquement en fonction de la luminosité ambiante.

Activation ou désactivation du système BSW

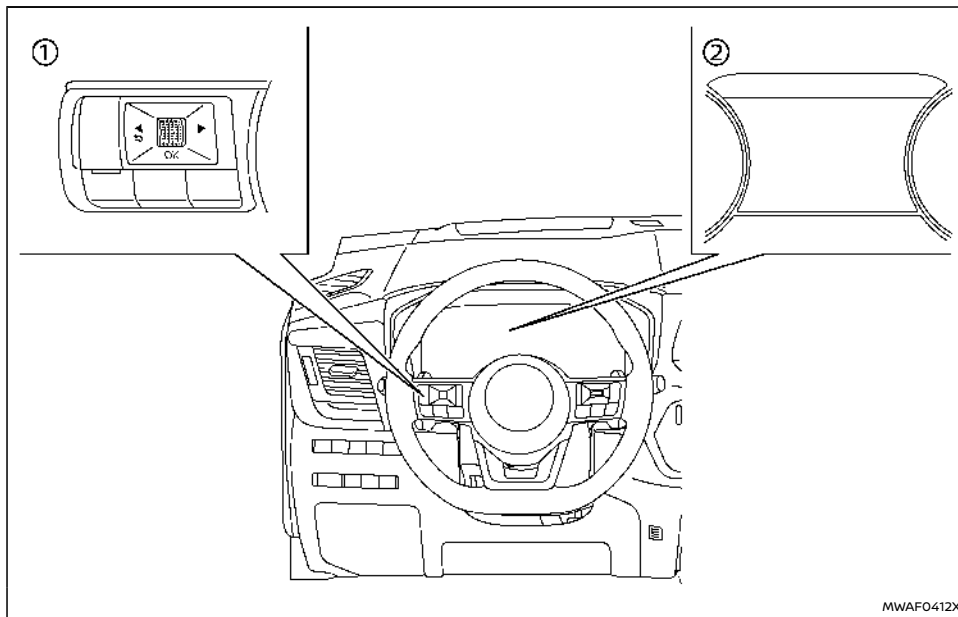

① Commandes au volant (côté gauche)

② Écran d'informations du véhicule

Suivez les étapes ci-après pour activer ou désactiver le système BSW.

1. Appuyez sur la touche ◀ ▶ jusqu'à ce que s'affiche [Réglages] sur l'écran d'informations

du véhicule, puis appuyez sur la commande de défilement. Utilisez la commande de défilement pour sélectionner [Aide au conducteur]. Appuyez ensuite sur la commande de défilement.

2. Sélectionnez [Angle mort] et appuyez sur la commande de défilement.
3. Sélectionnez [Avertissement] et appuyez sur la commande de défilement.

Pour plus de détails, reportez-vous à "Écran d'informations du véhicule" (P.106).

NOTE :

Lorsque vous activez/désactivez le système, ce dernier conserve les réglages actuels même en cas de redémarrage du système e-POWER.

État désactivé temporaire du système BSW

Lorsqu'une obstruction du radar est détectée, le système BSW est automatiquement désactivé. Le message d'avertissement [Indisponible Radar latéral obstrué] s'affiche sur l'écran d'informations du véhicule.

Le système reste indisponible jusqu'à ce que la condition disparaisse.

Les capteurs radar peuvent être bloqués par certaines conditions temporaires telles que des éclaboussures d'eau, de la buée ou du brouillard. Le blocage peut également être causé par de la glace, du gel ou de la saleté recouvrant les capteurs radar.

NOTE :

Si le système BSW cesse de fonctionner, les systèmes Intelligent Blind Spot Intervention (contrôle d'angle mort intelligent) (selon modèles) et Alerte de trafic transversal arrière (RCTA) cessent également de fonctionner.

Action à effectuer :

Lorsque les conditions ci-dessus ont disparu, le fonctionnement du système reprend automatiquement.

Dysfonctionnement du système

Si le système BSW est défectueux, il est automatiquement désactivé. Le message d'avertissement [Anomalie] s'affiche sur l'écran d'informations du véhicule.

NOTE :

Si le système BSW cesse de fonctionner, les systèmes Intelligent Blind Spot Intervention (contrôle d'angle mort intelligent) (selon modèles) et Alerte de trafic transversal arrière (RCTA) cessent également de fonctionner.

Action à effectuer :

Arrêtez le véhicule dans un endroit sûr et éteignez, puis redémarrez le système e-POWER. Si le message continue de s'afficher, faites vérifier le système BSW par un concessionnaire NISSAN ou un atelier qualifié.

FUNCTIONNEMENT DU SYSTÈME INTELLIGENT BLIND SPOT INTERVENTION (Contrôle d'angle mort intelligent)

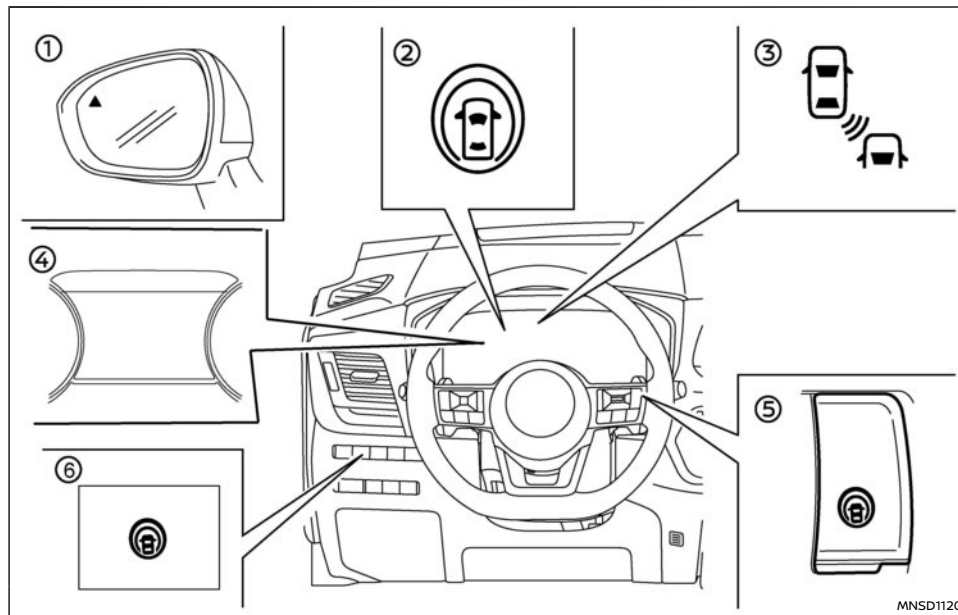

- ① Témoin LED BSW sur le rétroviseur extérieur (selon modèles)
- ② Témoin lumineux d'état du ProPILOT Assist (selon modèles) ou témoin lumineux Safety Shield (selon modèles) sur l'écran d'informations du véhicule

- ③ Témoin BSW
- ④ Écran d'informations du véhicule
- ⑤ Commande ProPILOT Assist (modèles avec ProPILOT Assist)
- ⑥ Commande Safety Shield (pour modèles sans ProPILOT Assist)

Si les capteurs du radar détectent des véhicules dans le périmètre de détection, le témoin LED BSW situé sur les rétroviseurs extérieurs s'allume. Si votre véhicule s'approche d'une ligne de marquage, le système émet un témoin sonore (trois fois) et le témoin lumineux LED BSW et le témoin lumineux BSW clignotent. Le système actionne ensuite les freins sur un côté du véhicule pendant un moment pour permettre au conducteur de redresser la trajectoire vers le milieu de la voie. Le système Intelligent Blind Spot Intervention (Contrôle d'angle mort intelligent) fonctionne, que les clignotants soient activés ou non.

NOTE :

La commande d'avertissement et de freinage s'active uniquement si le témoin lumineux LED BSW est déjà allumé lorsque votre véhicule s'approche d'une ligne de marquage. Si un autre véhicule passe dans le périmètre de détection une fois que votre véhicule a franchi la ligne de marquage, aucun signal d'avertissement n'est émis et les freins ne sont pas actionnés. Pour plus de détails, reportez-vous à "Situations de conduite et système BSW/Intelligent Blind Spot Intervention (Contrôle d'angle mort intelligent)" (P.290). Le système Intelligent Blind Spot Intervention (Contrôle d'angle mort intelligent) est généralement activé avant le système Intelligent Lane Intervention (Prévention de franchissement de ligne intelligente) (ILI) lorsque votre véhicule s'approche d'une ligne de marquage.

Le système Intelligent Blind Spot Intervention (Contrôle d'angle mort intelligent) s'active lorsque la commande ProPILOT Assist (pour modèles avec

ProPILOT Assist) ou la commande Safety Shield (pour modèles sans ProPILOT Assist) ou la commande de limiteur de vitesse au volant est appuyée lorsque le contrôle d'angle mort est activé dans le menu [Aide au conducteur] sur l'écran d'informations du véhicule.

Le témoin lumineux d'état de ProPILOT Assist (pour modèles avec ProPILOT Assist) ou le témoin Safety Shield (pour modèles sans ProPILOT Assist) s'allume sur l'écran d'informations du véhicule.

Activation et désactivation du système Intelligent Blind Spot Intervention (Contrôle d'angle mort intelligent)

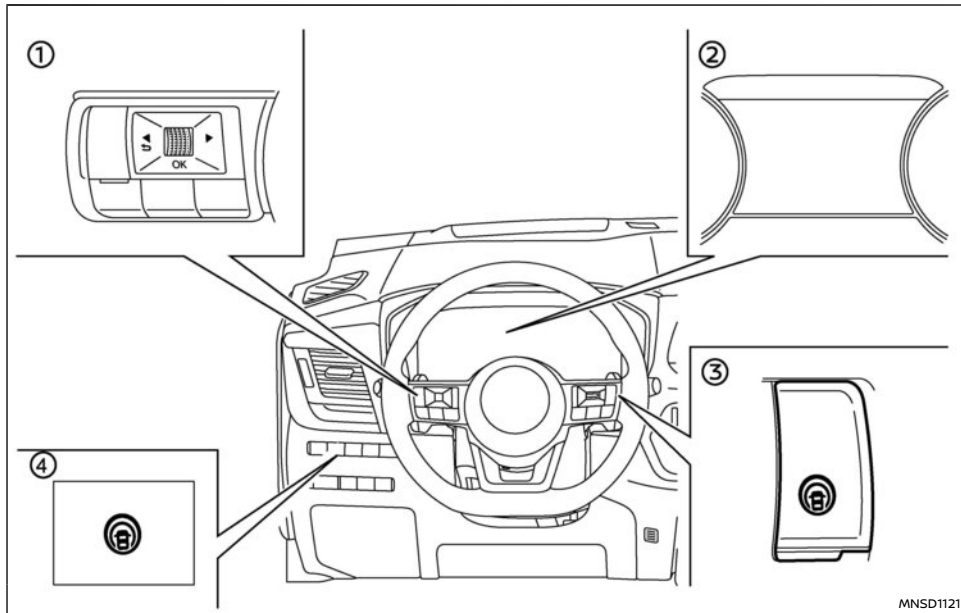

- ① Commande au volant (côté gauche)
- ② Écran d'informations du véhicule
- ③ Commande ProPILOT Assist (modèles avec ProPILOT Assist)
- ④ Commande Safety Shield (pour modèles sans ProPILOT Assist)

Le système Intelligent Blind Spot Intervention (Contrôle d'angle mort intelligent) s'active lorsque la commande ProPILOT Assist (pour modèles avec ProPILOT Assist) au volant, ou la commande Safety Shield (pour modèles sans ProPILOT Assist) est enfoncée lorsque le paramètre Blind Spot Inter-

vention est activé dans le menu [Aide au conducteur] sur l'écran d'informations du véhicule.

Pour désactiver le système Intelligent Blind Spot Intervention (Contrôle d'angle mort intelligent), appuyez à nouveau sur la même commande ou désactivez le contrôle d'angle mort dans le menu [Aide au conducteur]. Le système se désactive automatiquement lorsque le bouton de démarrage est placé sur arrêt.

Pour activer ou désactiver le paramètre Contrôle d'angle mort :

1. Poussez la commande ◀ ▶ jusqu'à ce que s'affiche [Réglages] sur l'écran d'informations du véhicule, puis appuyez sur la commande de défilement. Utilisez la commande de défilement pour sélectionner [Aide au conducteur]. Appuyez ensuite sur la commande de défilement.
2. Sélectionnez [Angle mort] et appuyez sur la commande de défilement.
3. Sélectionnez [Intervention] et appuyez sur la commande de défilement.
4. Appuyez sur la commande ProPILOT Assist (pour modèles avec ProPILOT Assist) ou sur la commande Safety Shield (pour modèles sans ProPILOT Assist) afin d'activer ou de désactiver le système.

Pour plus de détails, reportez-vous à "Écran d'informations du véhicule" (P.106).

NOTE :

- **Pour les modèles avec système ProPILOT Assist : lorsque le système Intelligent Blind Spot Intervention (Contrôle d'angle mort intelligent) est activé dans le menu Réglages, il peut être activé ou désactivé en appuyant sur la commande PRINCIPALE de limiteur de vitesse (selon modèles) située sur le volant.**
 - **Avant de pouvoir activer l'Intelligent Blind Spot Intervention (Contrôle d'angle mort intelligent), l'avertissement d'angle mort doit être activé. Pour activer ou désactiver le paramètre Avertissement d'angle mort :**
1. Poussez la commande ◀ ▶ jusqu'à ce que s'affiche [Réglages] sur l'écran d'informations du véhicule, puis appuyez sur la commande de défilement. Utilisez la commande de défilement pour sélectionner [Aide au conducteur]. Appuyez ensuite sur la commande de défilement.
 2. Sélectionnez [Angle mort] et appuyez sur la commande de défilement.
 3. Sélectionnez [Avertissement] et appuyez sur la commande de défilement.

La désactivation du système de surveillance d'angle mort désactive en même temps l'Intelligent Blind Spot Intervention (Contrôle d'angle mort intelligent).

Indisponibilité temporaire du Système Intelligent Blind Spot Intervention (Contrôle d'angle mort intelligent)

Lorsque l'un des messages suivants s'affichent sur l'écran d'informations du véhicule, un témoin sonore retentit et le système Intelligent Blind Spot Intervention (Contrôle d'angle mort intelligent) est automatiquement désactivé.

- [Indisponible Chaussée glissante] : Lorsque le système ESP (à l'exception de la fonction du système de contrôle de traction) ou l'ABS est activé.
- [Non Disponible Actuellement] :
 - Lorsque le système ESP est mis sur **OFF**.
- [Indisponible Température habitacle élevée] : Lorsque la caméra détecte que la température intérieure est élevée (supérieure à environ 40°C (104°F)).
- [Indisponible Radar latéral obstrué] : Lorsqu'un blocage du radar latéral est détecté.

Désactivez le système Intelligent Blind Spot Intervention (Contrôle d'angle mort intelligent) et activez-le à nouveau lorsque les conditions décrites ci-dessus changent.

Dysfonctionnement du système Intelligent Blind Spot Intervention (Contrôle d'angle mort intelligent)

Si le système Intelligent Blind Spot Intervention (Contrôle d'angle mort intelligent) est défectueux, il est automatiquement désactivé. Le message d'avertissement [Anomalie] s'affiche et le témoin BSW (jaune) s'allume sur l'écran d'informations du véhicule et un témoin sonore retentit.

Action à effectuer :

Arrêtez le véhicule dans un endroit sûr et éteignez, puis redémarrez le système e-POWER. Si le message continue de s'afficher, faites vérifier le système Intelligent Blind Spot Intervention (Contrôle d'angle mort intelligent) par un concessionnaire NISSAN ou un atelier qualifié.

PRÉCAUTIONS RELATIVES AU SYSTÈME INTELLIGENT BLIND SPOT INTERVENTION (Contrôle d'angle mort intelligent)

ATTENTION

- **Les capteurs radar risquent de ne pas pouvoir détecter la présence de certains éléments et de ne pas activer le système BSW/Intelligent Blind Spot Intervention (Contrôle d'angle mort intelligent), par exemple :**
 - Les piétons, bicyclettes, animaux.
 - Les véhicules tels que des motos, des véhicules bas ou des véhicules dotés d'une garde au sol haute.
 - Les véhicules roulant en sens inverse.
 - Les véhicules restant dans le périmètre de détection lorsque vous accélérez à partir d'une position arrêtée.
 - Un véhicule s'engageant dans une voie adjacente à une vitesse presque identique à celle de votre véhicule.
 - Un véhicule s'approchant rapidement depuis l'arrière.
 - Un véhicule que vous dépassez rapidement.

- Reportez-vous à “Situations de conduite et système BSW/Intelligent Blind Spot Intervention (Contrôle d’angle mort intelligent)” (P.290) pour les situations où les capteurs radar ne sont pas capables de détecter un(des) véhicule(s).
- Les systèmes BSW et Intelligent Blind Spot Intervention (Contrôle d’angle mort intelligent) risquent de ne pas fournir d’avertissement ou de ne pas contrôler les freins si les véhicules passent rapidement dans le périmètre de détection.
- Le périmètre de détection des capteurs radar est conçu en fonction de la largeur de voie standard. Lorsque vous conduisez sur une voie plus large, les capteurs radar risquent de ne pas détecter les véhicules se trouvant dans une voie adjacente. Lorsque vous conduisez sur une voie étroite, les capteurs radar peuvent détecter les véhicules se trouvant deux voies plus loin.
- Les capteurs radar sont conçus pour ignorer les objets immobiles, toutefois des objets tels que des barrières de sécurité, des parois, des feuillages et des véhicules garés peuvent être détectés occasionnellement. Cela est normal.
- Un mauvais temps ou des éclaboussures provenant de la chaussée peuvent réduire la capacité du radar à détecter d’autres véhicules.
- La caméra risque de ne pas détecter les

lignes de marquage dans les situations suivantes et le système de surveillance de l’angle mort et d’intervention anti-collision pourrait ne pas fonctionner normalement.

- Sur les routes où de multiples marquages parallèles sont tracés ; si le marquage des voies s’est effacé ou a été mal peint ; si les lignes de marquage sont jaunes ; si les lignes ne correspondent pas au marquage standard ; si les lignes de marquage sont recouvertes d’eau, de saletés, de neige, etc.
- Sur les routes où des lignes discontinues sont toujours visibles.
- Sur les routes sinueuses.
- Sur les routes présentant des contrastes importants provoqués par des ombres, de la neige, de l’eau, des traces de pneus ou des marques résultant de travaux sur la chaussée.
- Sur les routes où des voies de circulation se rejoignent ou se séparent.
- Lorsque le sens de circulation du véhicule n’est pas parallèle aux lignes de marquage.
- Lorsque le véhicule est proche du véhicule qui le précède. La plage de détection du boîtier de caméra de voie de circulation est alors obstruée.
- Si de la pluie, de la neige ou de la saleté adhère au pare-brise, au niveau

du boîtier de la caméra de voie de circulation.

- Lorsque les phares n’éclairent pas suffisamment car les optiques sont sales ou lorsque les faisceaux sont mal réglés.
- Lorsque le boîtier de caméra de voie de circulation est traversé par une lumière puissante. (Par exemple si la lumière est orientée directement vers l’avant du véhicule, pendant un lever ou un coucher de soleil.)
- Lorsque l’intensité lumineuse change brutalement. (Par exemple lorsque le véhicule entre dans un tunnel ou en ressort, ou qu’il passe sous un pont.)
- N’utilisez pas le système Intelligent Blind Spot Intervention (Contrôle d’angle mort intelligent) dans les conditions suivantes, car il risque de ne pas fonctionner correctement.
 - En cas de mauvais temps (par exemple en cas de pluie, brouillard, neige, etc.)
 - En cas de conduite sur une surface glissante, comme le verglas ou la neige, etc.
 - En cas de conduite ou de virage sur des routes accidentées.
 - Lorsque l’une des voies de circulation est fermée pour travaux.
 - En cas de conduite sur une voie sommairement aménagée ou temporaire.

- En cas de conduite sur une route dont les voies de circulation sont étroites.
 - Lorsque vous conduisez avec une roue dont le pneu est en mauvais état (par exemple en cas d'usure, de pression basse, d'utilisation de la roue de secours, de chaînes de roues, de roue non standard).
 - Lorsque le véhicule est équipé de pièces liées au système de freinage ou à la suspension qui ne sont pas d'origine.
 - En cas d'attelage d'une remorque ou de remorquage d'un autre véhicule.
- **Tout bruit excessif (par exemple : le volume du système audio, une vitre ouverte) peut couvrir le bruit du témoin sonore et rendre ce dernier inaudible.**

SITUATIONS DE CONDUITE ET SYSTÈME BSW/INTELLIGENT BLIND SPOT INTERVENTION (Contrôle d'angle mort intelligent)

Témoin allumé



Témoin éteint



Témoin clignotant



Un autre véhicule s'approche par l'arrière

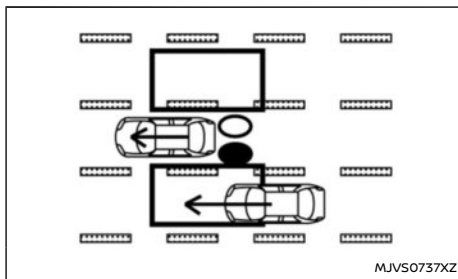

Illustration 1 Approchant par l'arrière

Illustration 1 : Le témoin lumineux LED BSW s'active si un véhicule entre dans la zone arrière du périmètre de détection dans une voie adjacente. Toutefois, si le véhicule vous dépassant roule beaucoup plus vite que le vôtre, le témoin lumineux LED BSW risque de ne pas s'allumer avant que le véhicule détecté se trouve près du vôtre. Utilisez toujours les rétroviseurs extérieurs et arrière et regardez dans la direction que votre véhicule va suivre pour vous assurer que le changement de voie peut être effectué en toute sécurité.

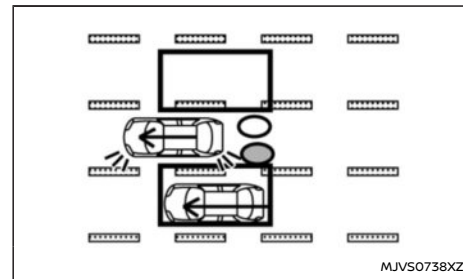

Illustration 2 Approchant par l'arrière

Illustration 2 : si le conducteur active le clignotant, le système déclenche un témoin sonore (deux fois) et le témoin lumineux LED BSW et le témoin lumineux BSW clignotent.

NOTE :

Si le conducteur active le clignotant avant qu'un véhicule n'entre dans le périmètre de détection, le témoin lumineux LED BSW et le témoin lumineux BSW clignotent lorsque l'autre véhicule est détecté, sans témoin sonore.

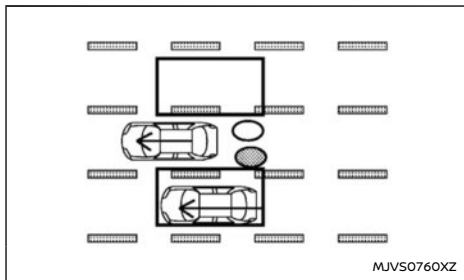

Illustration 3 Approchant par l'arrière

Illustration 3 : si le système Intelligent Blind Spot Intervention (Contrôle d'angle mort intelligent) est activé et que votre véhicule s'approche d'une ligne de marquage alors qu'un autre véhicule se trouve dans le périmètre de détection, le système active un témoin sonore (trois fois) et le témoin lumineux LED BSW et le témoin lumineux BSW clignotent. Le système Intelligent Blind Spot Intervention (Contrôle d'angle mort intelligent) freine ensuite légèrement sur un côté pour permettre au conducteur de redresser la trajectoire vers le milieu de la voie.

Dépassement d'un véhicule

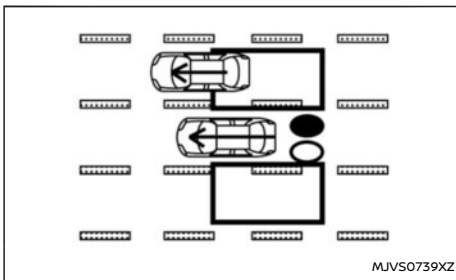

Illustration 4 Dépassement d'un autre véhicule

Illustration 4 : Le témoin lumineux LED BSW s'allume si vous dépassez un véhicule et que le véhicule reste dans le périmètre de détection pendant environ 3 secondes.

Les capteurs radar peuvent ne pas détecter des véhicules roulant plus lentement si vous les dépassez rapidement.

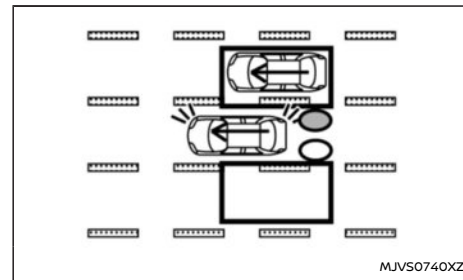

Illustration 5 Dépassement d'un autre véhicule

Illustration 5 : Si le conducteur active le clignotant pendant qu'un autre véhicule se trouve dans le périmètre de détection, le système déclenche un témoin sonore (deux fois) et le témoin lumineux LED BSW et le témoin lumineux BSW clignotent.

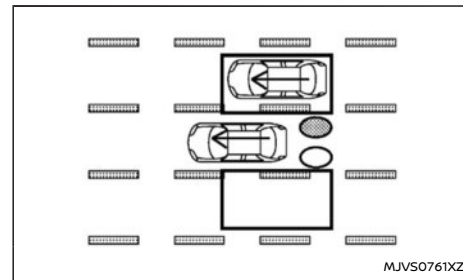

Illustration 6 Dépassement d'un autre véhicule

Illustration 6 : Si le système Intelligent Blind Spot Intervention (Contrôle d'angle mort intelligent) est activé et que votre véhicule s'approche d'une ligne

de marquage alors qu'un autre véhicule se trouve dans le périmètre de détection, le système active un témoin sonore (trois fois) et le témoin lumineux LED BSW et le témoin lumineux BSW clignotent. Puis, le système Intelligent Blind Spot Intervention (Contrôle d'angle mort intelligent) applique légèrement les freins du côté approprié pour aider le véhicule à revenir au centre de la voie de circulation.

NOTE :

- Lorsque vous dépassez plusieurs véhicules à la fois, les véhicules se trouvant après le premier véhicule peuvent ne pas être détectés s'ils sont proches les uns des autres.
- Les capteurs radar peuvent ne pas détecter des véhicules roulant plus lentement si vous les dépassez rapidement.

Entrée latérale dans le périmètre de détection

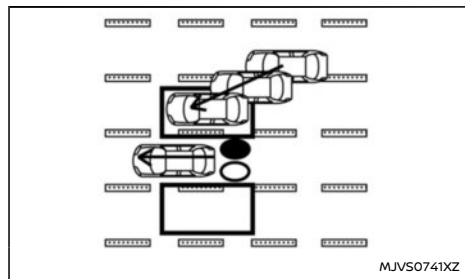

Illustration 7 Entrée latérale dans le périmètre de détection

Illustration 7 : Le témoin lumineux à LED BSW

s'active si un véhicule entre dans le périmètre de détection par l'un des deux côtés .

NOTE :

Les capteurs radar risquent de ne pas détecter un véhicule roulant à la même vitesse environ que votre véhicule lorsqu'il entre dans le périmètre de détection.

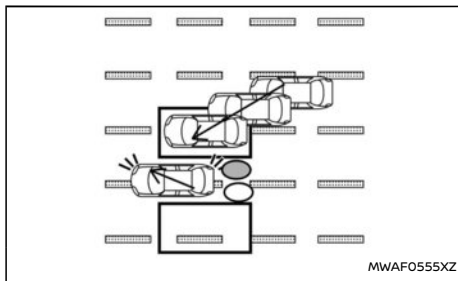

Illustration 8 Entrée latérale dans le périmètre de détection

Illustration 8 : si le conducteur active le clignotant alors qu'un autre véhicule se trouve dans le périmètre de détection, le témoin lumineux LED BSW et le témoin lumineux BSW clignotent et un témoin sonore retentit deux fois.

NOTE :

Si le conducteur active le clignotant avant qu'un véhicule n'entre dans le périmètre de détection, le témoin lumineux LED BSW et le témoin lumineux BSW clignotent lorsque l'autre véhicule est détecté, sans témoin sonore.

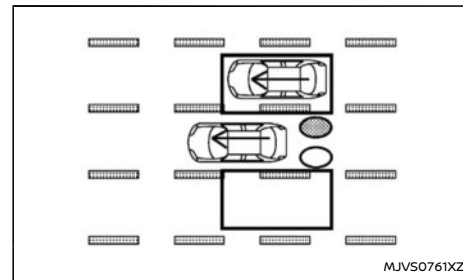

Illustration 9 Entrée latérale dans le périmètre de détection

Illustration 9 : si le système Intelligent Blind Spot Intervention (Contrôle d'angle mort intelligent) est activé et que votre véhicule s'approche de la ligne de marquage, alors qu'un autre véhicule se trouve dans le périmètre de détection, le témoin lumineux LED BSW et le témoin lumineux BSW clignotent et un témoin sonore retentit trois fois. Puis, le système Intelligent Blind Spot Intervention (Contrôle d'angle mort intelligent) applique légèrement les freins du côté approprié pour aider le véhicule à revenir au centre de la voie de circulation.

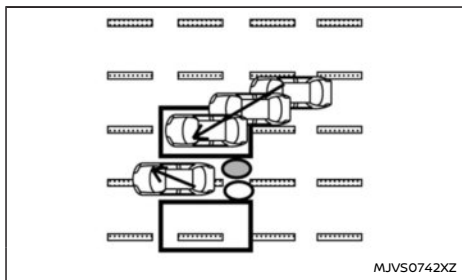

Illustration 10 Entrée latérale dans le périmètre de détection

Illustration 10 : Le système de contrôle d'angle mort intelligent ne fonctionne pas si votre véhicule se trouve sur une ligne de marquage lorsqu'un autre véhicule entre dans le périmètre de détection. Dans ce cas, seul le système BSW fonctionne.

NOTE :

La fonction de freinage du système Intelligent Blind Spot Intervention (Contrôle d'angle mort intelligent) ne fonctionne pas ou s'arrête de fonctionner et seul le témoin d'avertissement sonore retentit dans les conditions suivantes :

- Lorsque la pédale de frein est enfoncée ou si le véhicule décélère fortement.
- Lorsque le véhicule accélère pendant le fonctionnement du système Intelligent Blind Spot Intervention (Contrôle d'angle mort intelligent).
- Lors d'un braquage brusque.

- Lorsque des avertissements du système ICC ou Intelligent Emergency Braking (Freinage d'urgence intelligent (AEB)) retentissent.
- Lorsque les feux de détresse sont activés.
- En cas de virage à vitesse élevée.

ENTRETIEN DU SYSTÈME

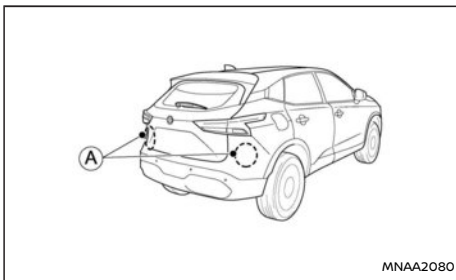

Les deux capteurs radar (A) du système BSW/ Intelligent Blind Spot Intervention (Contrôle d'angle mort intelligent) sont situés à proximité du pare-chocs arrière.

Pour que le système BSW/Intelligent Blind Spot Intervention (Contrôle d'angle mort intelligent) fonctionne correctement, observez toujours les points suivants :

- La zone autour des capteurs radar doit toujours rester propre.
- Les capteurs radar peuvent être bloqués par certaines conditions temporaires telles que des éclaboussures d'eau, de la buée ou du brouillard.

- L'obstruction peut également être causée par du givre, du gel ou de la saleté obstruant les capteurs radar. Vérifiez la zone entourant les capteurs radar et retirez tout corps étranger.
- Ne collez pas d'autocollants (même s'ils sont transparents), n'installez aucun accessoire et n'appliquez pas de peinture près des capteurs radar.
- Ne fixez pas d'objets métalliques près de la zone du capteur (pare-broussaille, etc.). Ceci risquerait d'entraîner des pannes ou dysfonctionnements.
- Ne cognez pas et n'endommagez pas la zone périphérique des capteurs radar. Si la zone autour des capteurs radar est endommagée suite à un accident, il est recommandé de vous rendre chez un concessionnaire NISSAN ou dans un atelier qualifié.

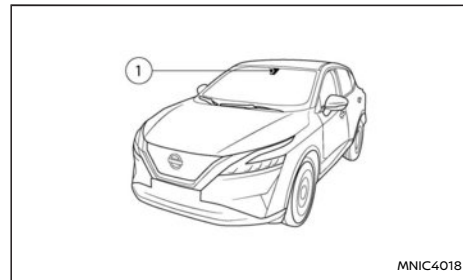

Le boîtier de caméra de voie de circulation (1) du système Intelligent Blind Spot Intervention (Contrôle d'angle mort intelligent) est situé au-dessus du rétroviseur intérieur. Pour assurer le

SYSTÈME D'ALERTE DE TRAFIC TRANS-VERSAL ARRIÈRE (RCTA) (selon modèles)

fonctionnement normal du système Intelligent Blind Spot Intervention (Contrôle d'angle mort intelligent) et éviter un dysfonctionnement du système, assurez-vous de respecter ce qui suit :

- Assurez-vous que le pare-brise est toujours propre.
- Ne placez pas d'autocollant (même transparent) ni d'accessoires à proximité du boîtier de caméra.
- Ne placez pas de matériaux réfléchissants, comme du papier blanc ou un miroir, sur le tableau de bord. La réflexion des rayons du soleil peut altérer la capacité de détection du boîtier de la caméra.
- Ne cognez pas et n'endommagez pas les zones entourant le boîtier de caméra. Ne touchez pas la lentille de la caméra et ne retirez pas la vis située sur le boîtier de caméra. Si le boîtier de la caméra est endommagé suite à un accident, contactez un concessionnaire NISSAN ou un atelier qualifié.

ATTENTION

Le non-respect des instructions et avertissements relatifs à l'utilisation correcte du système RCTA peut entraîner des blessures graves voire mortelles.

- **Le système RCTA ne peut remplacer une conduite responsable et n'est pas conçu pour éviter le contact avec d'autres véhicules ou des objets. Lorsque vous sortez d'un espace de stationnement en marche arrière, utilisez toujours les rétroviseurs intérieur et extérieurs et tournez-vous afin de regarder dans la direction dans laquelle vous déplacez le véhicule. Ne vous fiez jamais exclusivement au système RCTA.**

Le système RCTA vous fournit une assistance lorsque vous quittez une place de stationnement en marche arrière. Ce système est conçu pour détecter les autres véhicules s'approchant par la droite ou par la gauche lorsque votre véhicule se déplace en marche arrière. Si le système détecte une circulation croisée, il vous avertit.

FONCTIONNEMENT DU SYSTÈME RCTA

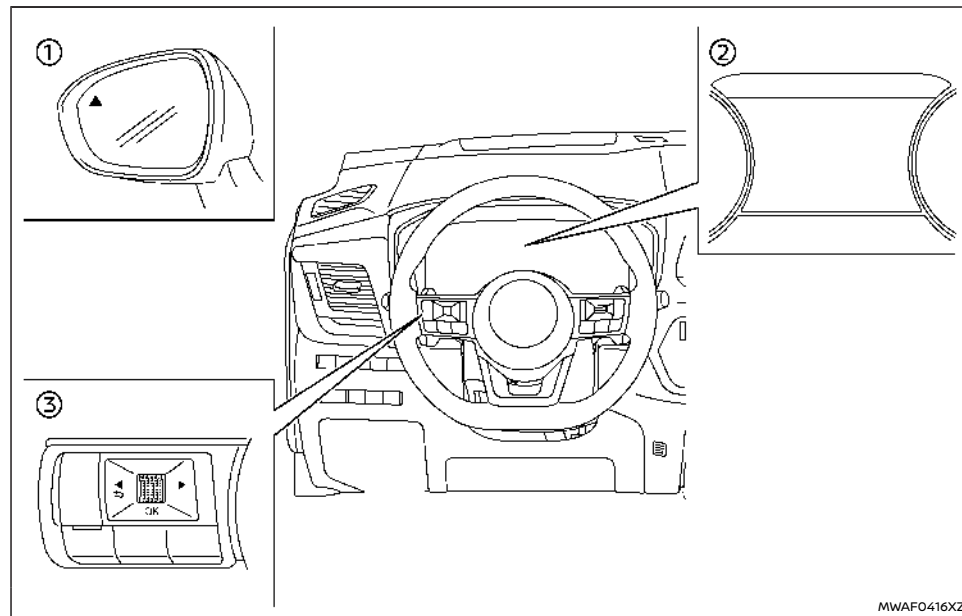

- ① Témoin lumineux LED BSW
- ② Écran d'informations du véhicule
- ③ Commandes au volant (côté gauche)

Le système RCTA avertit le conducteur qu'un véhicule s'approche lorsqu'il sort d'un espace de stationnement en marche arrière.

Le système RCTA fonctionne lorsque le levier de changement de vitesses est positionné sur R (marche arrière) et que la vitesse du véhicule est inférieure à environ 8 km/h (5 MPH).

Si le radar détecte un véhicule à l'approche par la droite ou par la gauche, le système émet un signal

sonore (une fois) et le témoin lumineux LED BSW clignote du côté par lequel le véhicule s'approche.

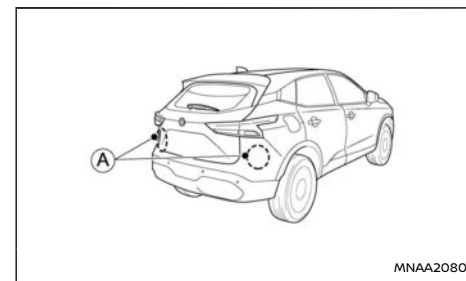
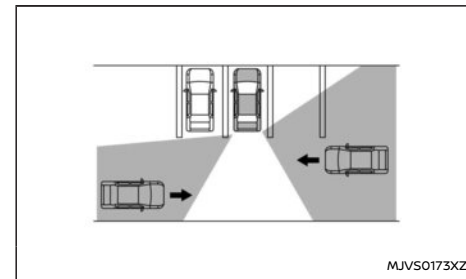

Le système RCTA utilise des capteurs radar **A** situés sur les deux côtés à proximité du pare-chocs arrière afin de détecter les véhicules à l'approche.

Les capteurs radar **A** peuvent détecter les véhicules à l'approche dans un rayon d'environ 20 m (66 ft).

COMMENT ACTIVER/DÉSACTIVER LE SYSTÈME RCTA

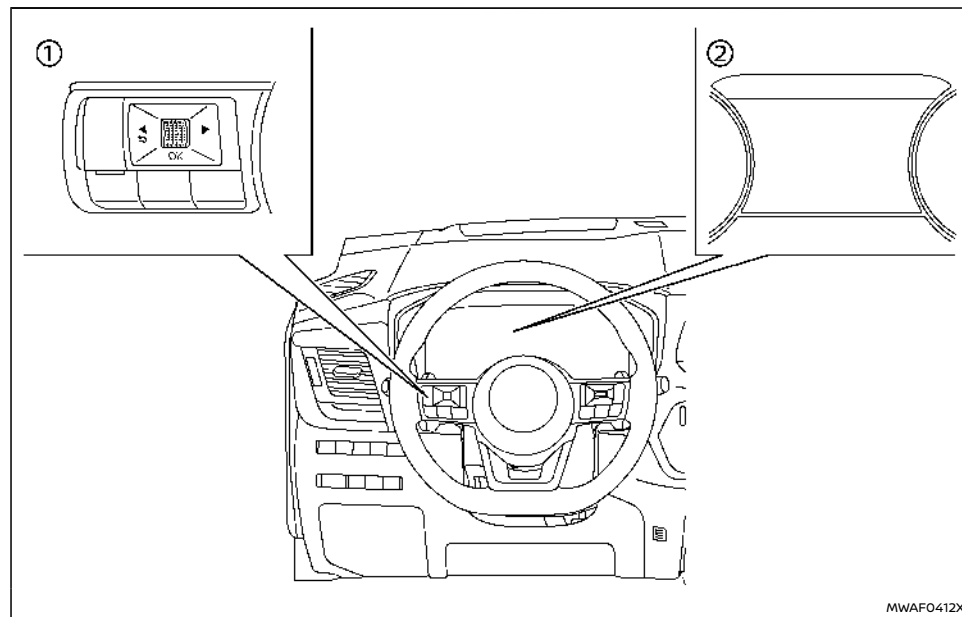

① Commandes au volant (côté gauche)

② Écran d'informations du véhicule

Suivez les étapes ci-après pour activer ou désactiver le système RCTA.

1. Appuyez sur la touche ◀ ou ▶ jusqu'à ce que s'affiche [Réglages] sur l'écran d'informa-

tions du véhicule, puis appuyez sur la commande de défilement. Utilisez les touches de la commande de défilement pour sélectionner [Aide au conducteur]. Appuyez ensuite sur la commande de défilement.

2. Utilisez les touches de la commande de défilement pour sélectionner [Trafic transversal arrière]. Appuyez ensuite sur la commande de défilement.
3. Pour activer ou désactiver le système RCTA, utilisez la commande de défilement afin de naviguer dans le menu, et appuyez sur la commande de défilement pour sélectionner ou modifier une option.

NOTE :

Lorsque vous activez ou désactivez le système, le réglage est conservé même en cas de redémarrage du système e-POWER.

LIMITES DU SYSTÈME RCTA

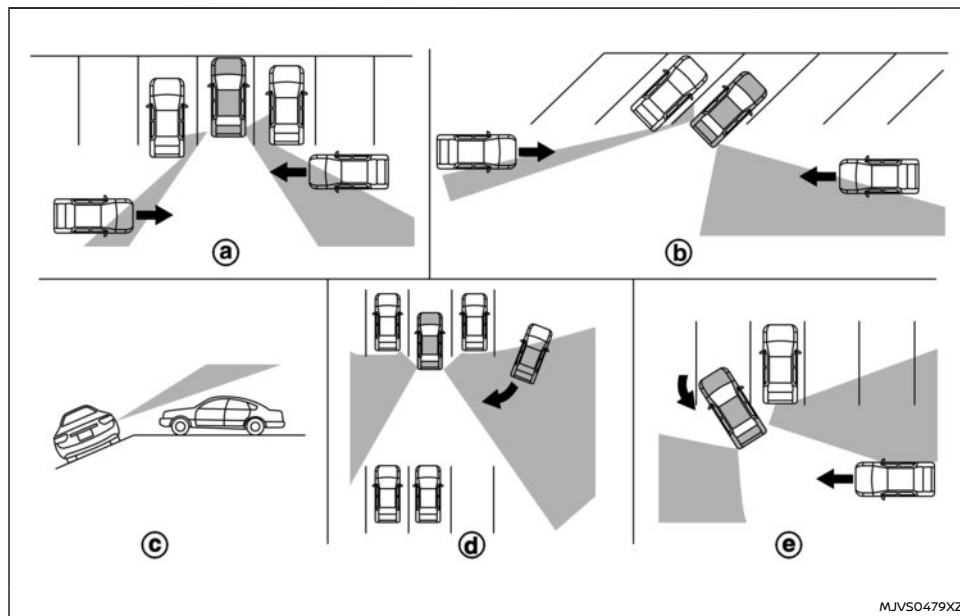

ATTENTION

Les limites du système RCTA sont indiquées ci-dessous. Ne pas tenir compte de ces limites pendant la conduite du véhicule pourrait entraîner de graves blessures ou la mort.

- Vérifiez toujours les environs et tournez-

vous pour vérifier que rien ne se trouve derrière le véhicule lorsque vous effectuez une marche arrière. Les capteurs radar détectent les véhicules en approche (en mouvement). Certains éléments ne sont pas détectés par les capteurs radar :

- Les piétons, bicyclettes, motos, animaux ou véhicules télécommandés pour enfants.
- Les véhicules passant à une vitesse supérieure à environ 30 km/h (19 MPH).
- Les véhicules passant à une vitesse inférieure à environ 8 km/h (5 MPH).
- Les capteurs radar peuvent ne pas détecter des véhicules en approche dans certaines situations :
 - Illustration (a) : Lorsqu'un véhicule garé près de votre gêne le faisceau du capteur radar.
 - Illustration (b) : Lorsque le véhicule est garé en épi.
 - Illustration (c) : Lorsque le véhicule est garé sur un sol incliné.
 - Illustration (d) : Lorsqu'un véhicule en approche tourne dans le même espace de stationnement que votre véhicule.
 - Illustration (e) : Lorsque l'angle formé par votre véhicule et un véhicule en approche est trop faible.
- Les conditions suivantes peuvent réduire la capacité du radar à détecter d'autres véhicules :
 - Mauvais temps
 - Éblouissements provenant de la chaussée

— Glace/givre/saletés accumulées sur le véhicule

- Ne collez pas d'autocollants (même s'ils sont transparents), n'installez aucun accessoire et n'appliquez pas de peinture près des capteurs radar. Ces conditions risquent de réduire la capacité du radar à détecter d'autres véhicules.
- Tout bruit excessif (par exemple le volume du système audio, une vitre ouverte) peut couvrir le bruit du témoin sonore et rendre ce dernier inaudible.

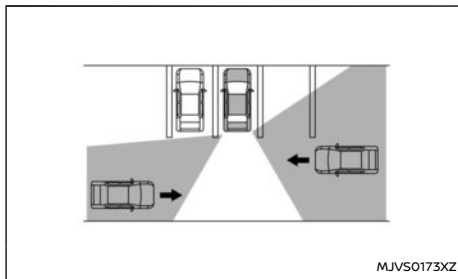

Illustration 2

NOTE :

Au cas où plusieurs véhicules s'approchent l'un derrière l'autre (illustration 1) ou en sens contraire (illustration 2), il est possible qu'aucun signal sonore ne soit émis par le système RCTA après que le premier véhicule a passé les capteurs.

SYSTÈME PROVISOIREMENT INDISPONIBLE

Lorsqu'une obstruction du radar est détectée, le système est automatiquement désactivé. Le message d'avertissement [Indisponible Radar latéral obstrué] s'affiche sur l'écran d'informations du véhicule.

Les systèmes restent indisponibles jusqu'à ce que la condition disparaisse.

Les capteurs radar peuvent être bloqués par certaines conditions temporaires telles que des éclaboussures d'eau, de la buée ou du brouillard.

Le blocage peut également être causé par de la

glace, du gel ou de la saleté recouvrant les capteurs radar.

NOTE :

Si le système BSW s'arrête de fonctionner, le système RCTA s'arrête lui aussi de fonctionner.

Action à effectuer :

Lorsque les conditions ci-dessus ont disparu, le fonctionnement du système reprend automatiquement.

DYSFONCTIONNEMENT DU SYSTÈME

Si le système RCTA est défectueux, il est automatiquement désactivé. Le message d'avertissement [Anomalie] s'affiche sur l'écran d'informations du véhicule.

NOTE :

Si le système BSW s'arrête de fonctionner, le système RCTA s'arrête lui aussi de fonctionner.

Action à effectuer :

Garez le véhicule dans un endroit sûr, arrêtez le système e-POWER et redémarrez-le. Si le message continue de s'afficher, faites vérifier le système RCTA par un concessionnaire NISSAN ou un atelier qualifié.

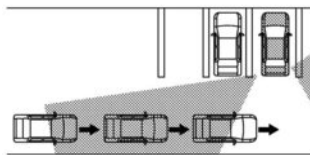
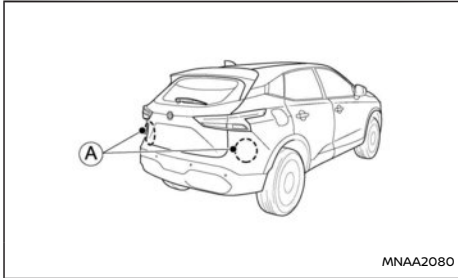

Illustration 1

FREINAGE AUTOMATIQUE ARRIÈRE (RAB) (selon modèles)

ENTRETIEN DU SYSTÈME



Les deux capteurs radar (A) du système RCTA sont situés à proximité du pare-chocs arrière. La zone autour des capteurs radar doit toujours rester propre.

Les capteurs radar peuvent être bloqués par certaines conditions temporaires telles que des éclaboussures d'eau, de la buée ou du brouillard.

Le blocage peut également être causé par de la glace, du gel ou de la saleté recouvrant les capteurs radar.

Vérifiez la zone entourant les capteurs radar et retirez tout corps étranger.

Ne collez pas d'autocollants (même s'ils sont transparents), n'installez aucun accessoire et n'appliquez pas de peinture près des capteurs radar.

Ne fixez pas d'objets métalliques près de la zone du capteur (pare-broussaille, etc.). Ceci risquerait d'entraîner des pannes ou dysfonctionnements.

Ne cognez pas et n'endommagez pas la zone

périphérique des capteurs radar. Il est conseillé de consulter un concessionnaire NISSAN ou un atelier qualifié si la zone périphérique des capteurs radar est endommagée suite à une collision.

Pour les numéros d'homologation de la radio et des informations supplémentaires, reportez-vous à "Homologation des fréquences radio" (P.534).

ATTENTION

Le non-respect des instructions et avertissements relatifs à l'utilisation correcte du système RAB pourrait entraîner des blessures graves voire mortelles.

- **Le système RAB est un système conçu pour aider le conducteur. Il ne remplace pas les procédures de conduite prudente. Utilisez toujours les rétroviseurs extérieurs et intérieurs et regardez dans la direction que vous souhaitez suivre avant et pendant l'exécution d'une marche arrière. Ne vous fiez jamais exclusivement au système RAB. Il est de la responsabilité du conducteur de rester vigilant, de conduire prudemment et de toujours garder le contrôle du véhicule.**
- **Les capacités du système RAB présentent certaines limites. Le système RAB n'est pas efficace dans toutes les situations.**

Le système RAB permet d'aider le conducteur lorsque le véhicule recule et s'approche d'objets situés directement derrière le véhicule.

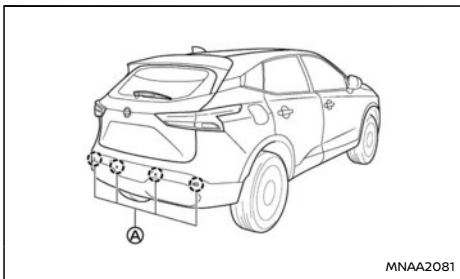

MNAA2081

Modèles équipés de 4 capteurs de stationnement (sonar)

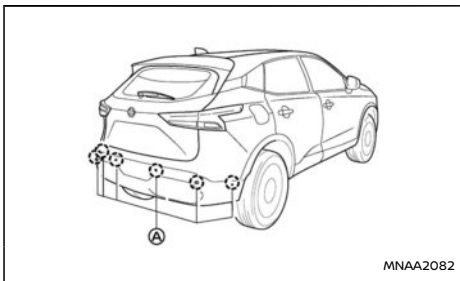

MNAA2082

Modèles équipés de 6 capteurs de stationnement (sonar)

NOTE :

Il est possible de désactiver temporairement la fonction de sonar du véhicule, ce qui désactive également temporairement le système RAB. Pour plus de détails, reportez-vous à "Capteurs d'aide au stationnement avant et arrière à ultrasons (selon modèles)" (P.436).

Le système RAB détecte les obstacles situés derrière le véhicule au moyen des capteurs de stationnement (A) situés sur le pare-chocs arrière.

FONCTIONNEMENT DU SYSTÈME RAB

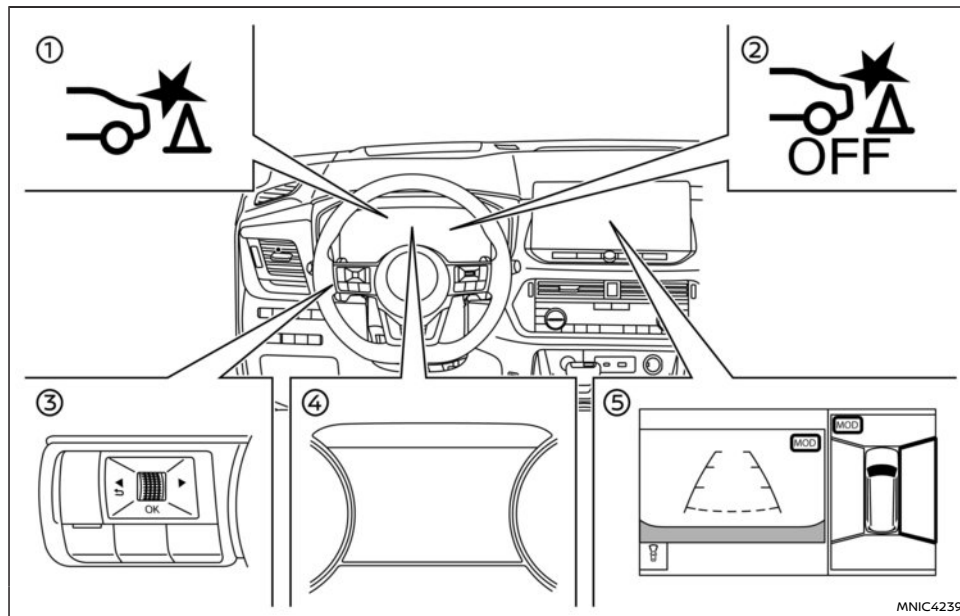

- ① Témoin d'avertissement du système RAB (sur l'écran d'informations du véhicule)
- ② Témoin d'avertissement de désactivation du système RAB (sur le combiné d'instruments)
- ③ Commandes au volant (côté gauche)

- ④ Écran d'informations du véhicule
- ⑤ Affichage central (selon modèles)

Lorsque le véhicule est sur la position R (marche arrière) et que la vitesse du véhicule se situe entre 3 km/h (2 MPH) et 15 km/h (9 MPH) environ, le système RAB est actif.

Si un risque de collision avec un obstacle est détecté lorsque votre véhicule effectue une marche arrière, le témoin d'avertissement du système RAB clignote sur l'écran d'informations du véhicule, un cadre rouge apparaît sur l'affichage central (modèles équipés du système Intelligent Around View Monitor (Nissan AVM - Vision intelligente à 360°)), et un témoin sonore retentit à trois reprises. Le système actionne alors automatiquement les freins. Une fois l'actionnement automatique des freins effectué, le conducteur doit enfoncer la pédale de frein pour maintenir la pression de freinage.

NOTE :

- Les feux de stop du véhicule s'allument lorsque le freinage est commandé par le système RAB.
- Lorsque les freins sont actionnés, un bruit peut se produire. Il ne s'agit pas d'un dysfonctionnement.

ACTIVATION/DÉSACTIVATION DU SYSTÈME RAB

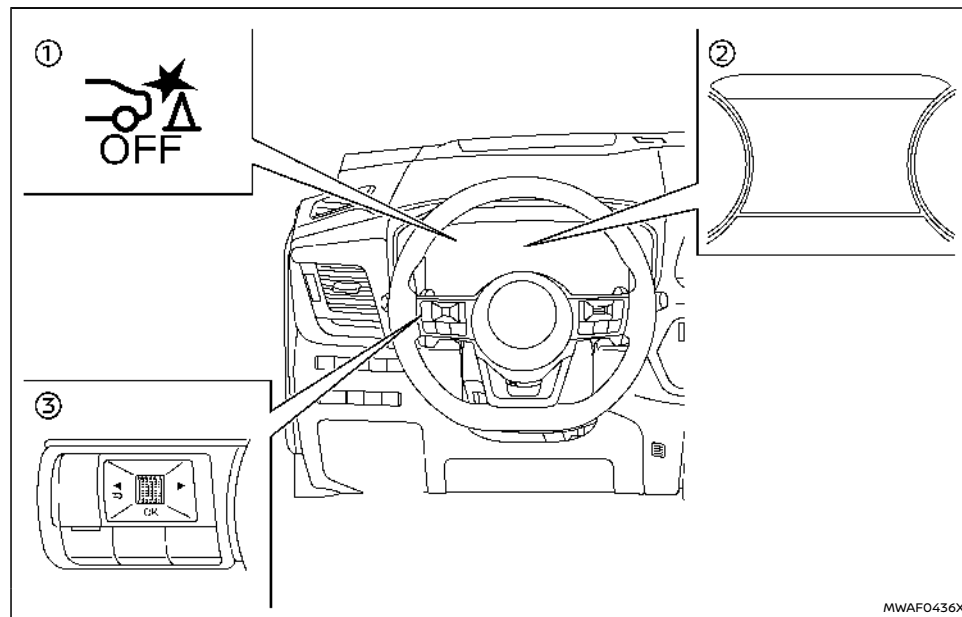

- ① Témoin d'avertissement de désactivation du système RAB
- ② Écran d'informations du véhicule
- ③ Commande au volant (côté gauche)

Effectuez les étapes suivantes pour activer ou désactiver le système RAB.

1. Appuyez sur la touche ◀ ▶ jusqu'à ce que s'affiche [Réglages] sur l'écran d'informations du véhicule, puis appuyez sur la commande de défilement. Utilisez la commande de défilement pour sélectionner [Aide au conducteur]. Appuyez ensuite sur la commande de défilement.

2. Sélectionnez [Freinage d'urgence] et appuyez sur la commande de défilement.
3. Sélectionnez [Arrière] et utilisez la commande de défilement pour activer ou désactiver le système.

Lorsque le système RAB est désactivé, le témoin d'avertissement de désactivation du système RAB s'allume quand le véhicule est sur R (marche arrière).

Le témoin d'avertissement de désactivation du système RAB s'allume également quand le véhicule est sur R (marche arrière) et le système RAB est activé si les capteurs d'aide au stationnement ont été temporairement désactivés à l'aide du réglage [Aides stationn].

NOTE :

Le système RAB est automatiquement activé lorsque le système e-POWER est redémarré.

NOTE :



Lorsque le véhicule est sur R (marche arrière) et

que l'écran [Aides stationn] est affiché sur l'écran d'informations du véhicule, le système RAB peut être désactivé temporairement en appuyant sur la commande <OK> au volant.

LIMITES DU SYSTÈME RAB

ATTENTION

Les limites du système RAB sont indiquées ci-dessous. Le non-respect des instructions et avertissements relatifs à l'utilisation correcte du système RAB pourrait entraîner des blessures graves voire mortelles.

- Lorsque le véhicule s'approche d'un obstacle alors que la pédale d'accélérateur ou la pédale de frein est enfoncée, la fonction risque de ne pas être opérationnelle ou le début du fonctionnement risque d'être retardé. Le système RAB risque de ne pas fonctionner ou ses performances risquent d'être insuffisantes à cause de l'état du véhicule, des conditions de conduite, de la circulation, des conditions météorologiques, de l'état de la route, etc. N'attendez pas que le système fonctionne. Appuyez vous-même sur la pédale de frein à chaque fois que c'est nécessaire.
- Si le fonctionnement du système RAB doit être contourné, appuyez fortement sur la pédale d'accélérateur.
- Vérifiez toujours les environs et tournez-vous pour vérifier que rien ne se trouve derrière le véhicule lorsque vous effectuez une marche arrière. Le système RAB détecte les objets immobiles situés derrière

le véhicule. Le système RAB ne détecte pas les objets suivants :

- Les objets en mouvement
- Les objets bas
- Les objets étroits
- Les objets cunéiformes
- Les objets de forme complexe
- Plusieurs objets à proximité
- Les objets proches du pare-chocs (se trouvant à moins de 30 cm (1 ft) environ)
- Les objets qui apparaissent soudainement
- Les objets fins tels qu'une corde, un câble, une chaîne, etc.
- Le système RAB peut ne pas fonctionner pour les piétons ou les animaux.
- Le système RAB peut ne pas fonctionner en présence des obstacles suivants :
 - Les obstacles surélevés du sol
 - Les obstacles décalés par rapport à votre véhicule
 - Certains obstacles, tels que des matériaux spongieux ou de la neige, dont la surface extérieure est molle peut facilement absorber les ondes sonores
- Le système RAB peut ne pas fonctionner dans les conditions suivantes :
 - Lorsque de la pluie, de la neige, du

givre, de la saleté, etc. adhèrent au capteurs de stationnement.

- Lorsqu'un bruit fort retentit dans la zone autour du véhicule.
- Lorsque la surface de l'obstacle forme une diagonale par rapport à l'arrière du véhicule.
- Lorsque les capteurs de stationnement ou la zone autour d'eux est extrêmement chaude ou froide.
- Le système RAB peut être activé accidentellement dans les conditions suivantes :
 - Lorsque la zone autour du véhicule est envahie de hautes herbes.
 - Lorsqu'une structure (un mur, un poste de péage, un tunnel étroit ou le portique d'un parking) est proche de la partie latérale du véhicule.
 - Lorsqu'il y a des bosses, des saillies ou des plaques d'égout sur le revêtement routier.
 - Lorsque le véhicule traverse un tissu ou un rideau drapé.
 - Lorsque le véhicule roule sur une pente raide.
 - Lorsqu'il y a une accumulation de neige ou de glace derrière le véhicule.
 - Lorsqu'une source d'ondes ultrasonores, telle que le sonar d'un autre véhicule, se trouve à proximité du véhicule.
- Après avoir fonctionné, la commande de

freinage automatique ne fonctionne plus si le véhicule s'approche du même obstacle.

- La commande de freinage automatique ne peut fonctionner que pendant un court laps de temps. Dès lors, le conducteur doit appuyer sur la pédale de frein.
- Dans les conditions suivantes, le système RAB risque de ne pas fonctionner correctement ou ses performances risquent d'être insuffisantes :
 - Lorsque le véhicule roule par mauvais temps (pluie, neige, brouillard, etc.).
 - Lorsque le véhicule roule sur une pente raide.
 - Lorsque la position du véhicule change (en cas de passage sur une bosse, par ex.).
 - Le véhicule roule sur une route glissante.
 - Lorsque le véhicule tourne brusquement suite à une rotation complète du volant.
 - Lorsque des chaînes à neige sont utilisées.
 - Lorsque des roues ou des pneus autres que ceux recommandés par NISSAN sont utilisés.
 - Lorsque les freins sont froids à température ambiante basse ou immédiatement après le démarrage.
 - Lorsque la force de freinage est faible parce que les freins sont mouillés

après avoir traversé une flaque d'eau ou avoir lavé le véhicule.

- Désactivez le système RAB dans les conditions suivantes pour éviter tout accident résultant d'un fonctionnement soudain du système :
 - Lorsque le véhicule est remorqué.
 - Lorsque le véhicule est transporté sur un camion à plateforme.
 - Lorsque le véhicule se trouve sur un banc dynamométrique.
 - Lorsque le véhicule roule sur une route accidentée.
 - Lorsque des pièces de suspension autres que celles désignées comme pièces d'origine sont utilisées. (Si la hauteur du véhicule ou l'inclinaison de la carrosserie du véhicule change, le système peut ne pas détecter un obstacle correctement.)
 - Si le véhicule utilise un accessoire comme un porte-vélo ou un porte-bagages qui bloque les capteurs.
- En cas d'attelage d'une remorque ou de remorquage d'un autre véhicule, désactivez le système RAB pour éviter un accident résultant d'un fonctionnement soudain du système.
- Tout bruit excessif (par exemple le volume du système audio, une vitre ouverte) peut couvrir le bruit du témoin sonore et rendre ce dernier inaudible.

DYSFONCTIONNEMENT DU SYSTÈME

En cas de dysfonctionnement du système RAB, celui-ci se désactive automatiquement, le témoin d'avertissement de désactivation du système RAB s'allume, un témoin sonore retentit et le message d'avertissement [Anomalie] s'affiche sur l'écran d'informations du véhicule.

Action à effectuer

Si le témoin s'allume, garez le véhicule dans un endroit sûr, arrêtez le système e-POWER, et redémarrez-le. Si le témoin d'avertissement reste allumé, faites vérifier le système RAB. Il est recommandé de vous rendre chez un concessionnaire NISSAN ou un atelier qualifié pour procéder à cet entretien.

NOTE :

Si le système RAB est temporairement indisponible, le témoin d'avertissement de désactivation du système RAB s'allume.

ENTRETIEN DU SYSTÈME

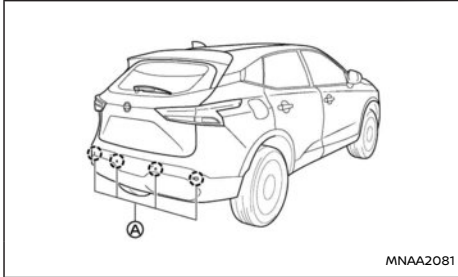

Modèles équipés de 4 capteurs de stationnement (sonar)

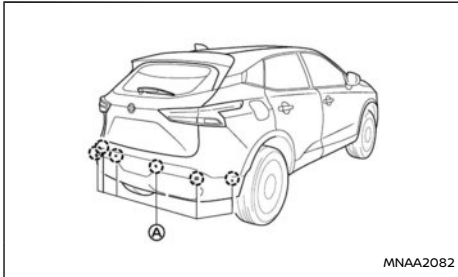

Modèles équipés de 6 capteurs de stationnement (sonar)

Les capteurs de stationnement (A) sont situés sur le pare-chocs arrière. Conformez-vous aux points suivants pour vous assurer du fonctionnement correct du système :

- Maintenez toujours les capteurs propres.
- Si les capteurs sont sales, essuyez-les avec un chiffon doux en faisant attention à ne pas les endommager.
- Les capteurs peuvent être bloqués par certaines conditions temporaires telles que des éclaboussures d'eau, de la buée ou du brouillard. Le blocage peut également être causé par de la glace, du gel ou de la saleté recouvrant les capteurs. Vérifiez la zone entourant les capteurs et retirez tout corps étranger.
- Ne soumettez pas la zone autour des capteurs de stationnement à des chocs violents. De même, ne retirez pas et ne démontez pas les capteurs. Si les capteurs et les zones périphériques sont déformés suite à un accident, etc., faites vérifier les capteurs. Il est recommandé de vous rendre chez un concessionnaire NISSAN ou un atelier qualifié pour procéder à cet entretien.
- Ne collez pas d'autocollants (y compris des matériaux transparents), n'installez pas d'accessoires et n'appliquez pas de peinture supplémentaire sur les capteurs et leurs zones périphériques. Cela pourrait entraîner un dysfonctionnement ou un mauvais fonctionnement.
- Lorsque vous lavez le véhicule à l'aide d'un nettoyeur haute pression, n'appliquez pas de pression directe sur les capteurs. Cela pourrait entraîner un dysfonctionnement des capteurs.

NOTE :

Si votre véhicule est équipé du ProPILOT Assist, reportez-vous à la section consacrée plus loin dans ce manuel pour plus d'informations concernant le système d'avertissement de franchissement de ligne.

- **ProPILOT Assist : Reportez-vous à "ProPILOT Assist (selon modèles)" (P.347).**

Le système LDW fonctionne lorsque la vitesse du véhicule est supérieure ou égale à la vitesse suivante et seulement lorsque le marquage des voies est clairement visible sur la route :

- Pour l'Europe :
60 km/h (37 MPH) environ
- Sauf pour l'Europe :
70 km/h (45 MPH) environ

Le système LDW contrôle le marquage sur la voie de circulation au moyen du boîtier de caméra ① situé au-dessus du rétroviseur intérieur.

Le système LDW avertit le conducteur grâce à un témoin LDW sur l'écran d'informations du véhicule et à des vibrations du volant signalant que le véhicule commence à sortir de la voie de circulation.

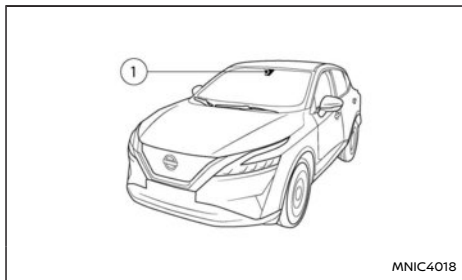

⚠ ATTENTION

Les limites du système d'avertissement de franchissement de ligne sont indiquées ci-dessous. Ne pas tenir compte de ces limites pendant la conduite du véhicule pourrait entraîner de graves blessures ou la mort.

- Le système LDW est uniquement un dispositif d'avertissement ayant pour but d'informer le conducteur d'un potentiel franchissement de ligne involontaire. Il ne dirige pas le véhicule et ne permet pas d'éviter les pertes de contrôle. Il est de la responsabilité du conducteur de rester vigilant, de conduire prudemment, de faire en sorte que le véhicule reste dans sa voie de circulation et de toujours garder le contrôle du véhicule.

FONCTIONNEMENT DU SYSTÈME LDW

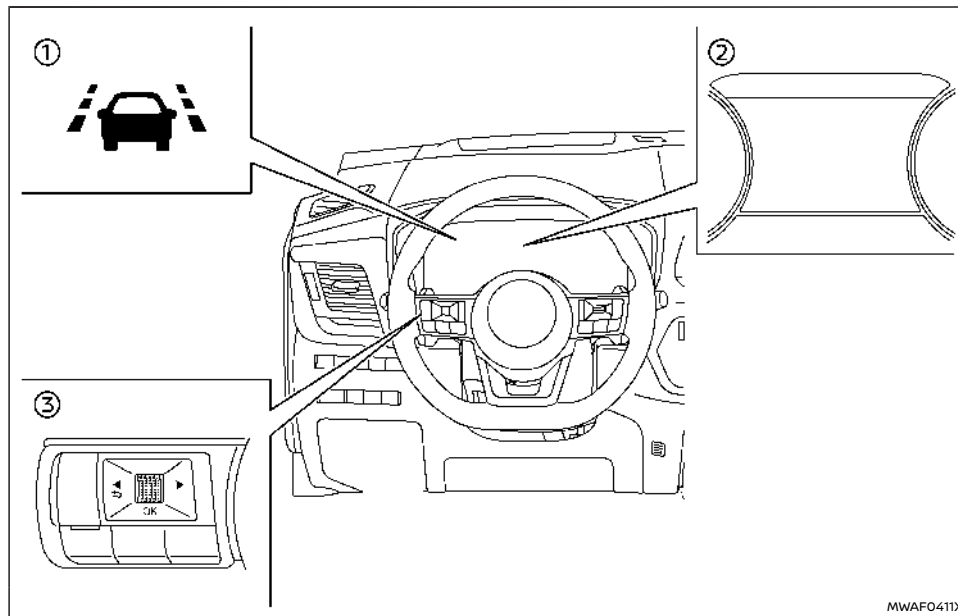

- ① Témoin LDW (sur l'écran d'informations du véhicule)
- ② Écran d'informations du véhicule
- ③ Commandes au volant (côté gauche)

Le système LDW offre une fonction d'avertissement de franchissement de ligne lorsque la vitesse

du véhicule est supérieure ou égale à la vitesse suivante et seulement lorsque le marquage des voies est clairement visible sur la route :

- Pour l'Europe :
60 km/h (37 MPH) environ

- Sauf pour l'Europe :
70 km/h (45 MPH) environ

Lorsque le véhicule s'approche du côté gauche ou du côté droit de la voie de circulation, le volant se met à vibrer et le témoin LDW clignote sur l'écran d'informations du véhicule pour alerter le conducteur.

La fonction d'avertissement est interrompue lorsque le véhicule circule à nouveau entre les lignes de marquage.

Activation ou désactivation du système LDW

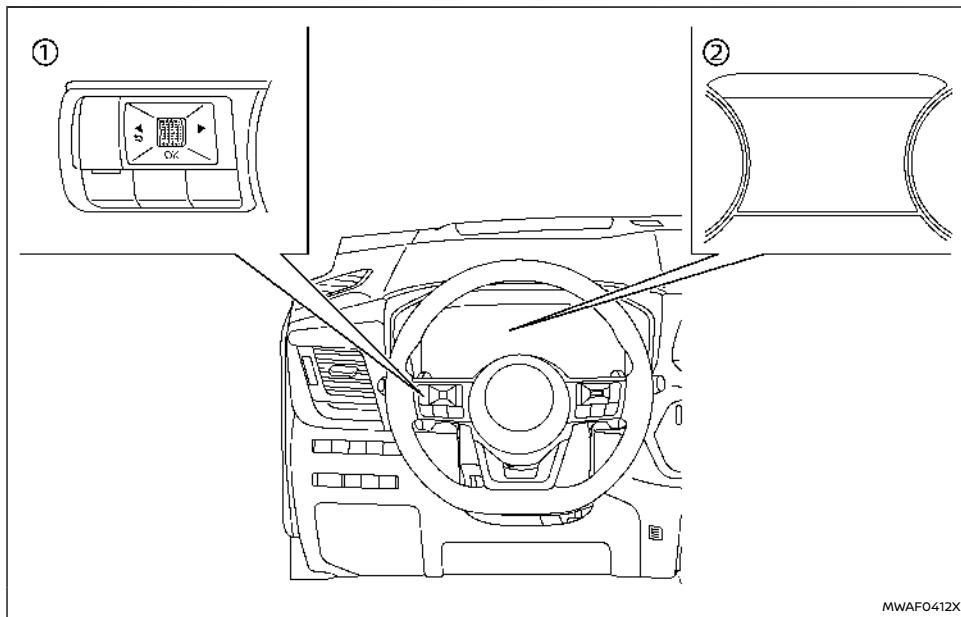

- ① Commandes au volant (côté gauche)
- ② Écran d'informations du véhicule

Vous pouvez activer et désactiver le système LDW à l'aide du menu [Réglages] sur l'écran d'informations du véhicule.

Pour plus de détails, reportez-vous à "Écran d'informations du véhicule" (P.106).

1. Appuyez sur la touche ◀ ▶ jusqu'à ce que s'affiche [Réglages] sur l'écran d'informations du véhicule, puis appuyez sur la commande de défilement. Utilisez la commande de défilement pour sélectionner [Aide au conducteur].

Appuyez ensuite sur la commande de défilement.

2. Sélectionnez [Voie] et appuyez sur la commande de défilement.
3. Sélectionnez [Avertissement] et appuyez sur la commande de défilement.

NOTE :

Si vous désactivez le système LDW au moyen du menu [Réglages], le système reste désactivé au prochain démarrage du système e-POWER.

NOTE :

Vous pouvez régler l'intensité des vibrations du volant à l'aide du paramètre [Niveau de vibration] (selon modèles) dans le menu [Voie] de l'écran d'informations du véhicule. Il peut être réglé sur [Fort], [Moy.] ou [Bas]. Reportez-vous à "[Voie]" (P.112).

⚠ ATTENTION

Les limites du système d'avertissement de franchissement de ligne sont indiquées ci-dessous. Ne pas tenir compte de ces limites pendant la conduite du véhicule pourrait entraîner de graves blessures ou la mort.

- Le système ne fonctionne pas lorsque la vitesse est inférieure à 60 km/h (37 MPH) (pour l'Europe) ou 70 km/h (45 MPH) (sauf pour l'Europe) ou s'il ne parvient pas à détecter le marquage des voies de circulation.
- N'utilisez pas le système LDW dans les conditions suivantes car il risque de ne pas fonctionner correctement :

- Par mauvais temps (pluie, brouillard, neige, etc.).
- En cas de conduite sur une surface glissante, comme le verglas ou la neige.
- En cas de conduite ou de virage sur des routes accidentées.
- Lorsque l'une des voies de circulation est fermée pour travaux.
- En cas de conduite sur une voie sommairement aménagée ou temporaire.
- En cas de conduite sur une route dont les voies de circulation sont étroites.
- En cas de conduite alors que l'état des pneus ne correspond pas aux spécificités normales (par exemple en cas d'usure des pneus, de pression basse, de conduite avec une roue de secours, des chaînes ou des roues non standard).
- Lorsque le véhicule est équipé de pièces liées au système de freinage ou à la suspension qui ne sont pas d'origine.
- En cas d'attelage d'une remorque ou de remorquage d'un autre véhicule.
- Il est possible que le système ne fonctionne pas correctement dans les conditions suivantes :
 - Sur les routes où de multiples marquages parallèles sont tracés ; si le

- marquage des voies s'est effacé ou a été mal peint ; si les lignes de marquages sont jaunes ; si les lignes ne correspondent pas au marquage standard ; si les lignes de marquage sont recouvertes d'eau, de saletés, de neige, etc.
- Sur les routes où des lignes discontinues sont toujours visibles.
 - Sur les routes sinueuses.
 - Sur les routes présentant des contrastes importants provoqués par des ombres, de la neige, de l'eau, des traces de pneus ou des marques résultant de travaux sur la chaussée. (Le système LDW peut prendre ces éléments pour des lignes de marquage.)
 - Sur les routes où des voies de circulation se rejoignent ou se séparent.
 - Lorsque le sens de circulation du véhicule n'est pas parallèle aux lignes de marquage.
 - Lorsque le véhicule est proche du véhicule qui le précède. La plage de détection du boîtier de caméra de voie de circulation est alors obstruée.
 - Si de la pluie, de la neige, de la saleté ou des particules adhèrent au pare-brise, devant le boîtier de caméra de voie de circulation.
 - Lorsque les phares n'éclairent pas suffisamment car les optiques sont

sales ou lorsque les faisceaux sont mal réglés.

- Lorsque le boîtier de caméra de voie de circulation est traversé par une lumière puissante. (Par exemple si la lumière est orientée directement vers l'avant du véhicule, pendant un lever ou un coucher de soleil.)
- Lorsque l'intensité lumineuse change brutalement. (Par exemple lorsque le véhicule entre dans un tunnel ou en ressort, ou qu'il passe sous un pont.)

ÉTAT DÉSACTIVÉ TEMPORAIRE DU SYSTÈME LDW

Si le véhicule est garé dans une zone directement exposée aux rayons du soleil et que la température est élevée (supérieure à 40°C (104°F) environ) puis que le moteur est démarré, le système LDW peut être automatiquement désactivé et le message [Indisponible Température caméra élevée] s'affiche sur l'écran d'informations du véhicule.

Lorsque la température intérieure diminue, le système LDW fonctionne à nouveau automatiquement.

Le système LDW n'est pas conçu pour activer la fonction d'avertissement dans les conditions suivantes :

- Lorsque vous activez le signal de changement de voie et que vous passez dans la voie de circulation indiquée par le signal. (Le système LDW devient à nouveau opérationnel deux secondes environ après la désactivation du signal de changement de voie.)

- Lorsque la vitesse du véhicule baisse en dessous de 60 km/h (37 MPH) (pour l'Europe) ou 70 km/h (45 MPH) (sauf pour l'Europe) environ.
- Si de la pluie, de la neige, de la saleté ou des particules adhèrent au pare-brise, devant le boîtier de caméra de voie de circulation.

Lorsque les conditions ci-dessus ont disparu et que les conditions nécessaires au fonctionnement sont satisfaites, le système LDW se réactive.

DYSFONCTIONNEMENT DU SYSTÈME LDW

Lorsque le système LDW présente un dysfonctionnement, il est automatiquement désactivé et le message [Anomalie] s'affiche sur l'écran d'informations du véhicule. Si le message [Anomalie] s'affiche sur l'écran d'informations du véhicule, quittez la route vers un endroit sûr, arrêtez le véhicule et redémarrez le système e-POWER. Si le message [Anomalie] s'affiche à nouveau sur l'écran d'informations du véhicule, faites contrôler le système LDW par un concessionnaire NISSAN ou un atelier qualifié.

ENTRETIEN DU BOÎTIER DE LA CAMÉRA MULTISENSORIELLE

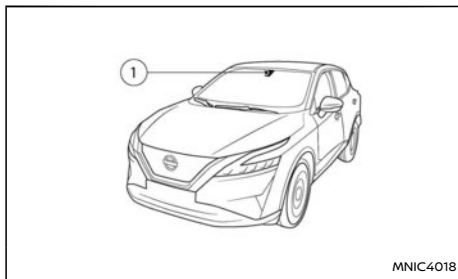

Le boîtier de caméra de voie de circulation ① du système LDW est situé au-dessus du rétroviseur intérieur. Pour assurer le fonctionnement normal du système LDW et éviter un dysfonctionnement du système, assurez-vous de respecter ce qui suit :

- Assurez-vous que le pare-brise est toujours propre.
- Ne placez pas d'autocollant (même transparent) ni d'accessoires à proximité du boîtier de caméra.
- Ne placez pas de matériaux réfléchissants, comme du papier blanc ou un miroir, sur le tableau de bord. La réflexion des rayons du soleil peut altérer la capacité de détection du boîtier de la caméra.
- Ne cognez pas et n'endommagez pas les zones entourant le boîtier de caméra. Ne touchez pas la lentille de la caméra et ne retirez pas la vis située sur le boîtier de caméra. Si le boîtier de la caméra est endom-

magé suite à un accident, contactez un concessionnaire NISSAN ou un atelier qualifié.

SYSTÈME D'INTELLIGENT LANE INTERVENTION (ILI) (Prévention de franchissement de ligne intelligente) (selon modèles)

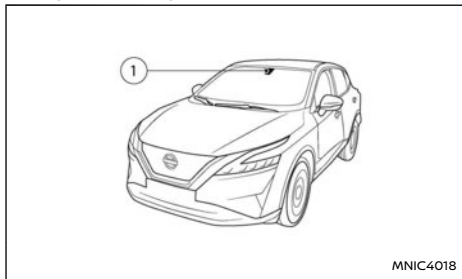

NOTE :

Si votre véhicule est équipé du ProPILOT Assist, reportez-vous à la section consacrée plus loin dans ce manuel pour plus d'informations concernant le système d'avertissement de franchissement de ligne (LDW). Reportez-vous à "ProPILOT Assist (selon modèles)" (P.347).

ATTENTION

Le non-respect des instructions et avertissements relatifs à l'utilisation correcte du système Intelligent Lane Intervention (Prévention de franchissement de ligne intelligente) pourrait entraîner des blessures graves ou mortelles.

- Le système Intelligent Lane Intervention (Prévention de franchissement de ligne intelligente) ne dirige pas le véhicule et ne permet pas d'éviter les pertes de contrôle. Il est de la responsabilité du conducteur de rester vigilant, de conduire prudemment, de faire en sorte que le

véhicule reste dans sa voie de circulation et de toujours garder le contrôle du véhicule.

- Le système Intelligent Lane Intervention (Prévention de franchissement de ligne intelligente) a d'abord été conçu pour une utilisation sur des autoroutes modernes et bien entretenues. Il risque de ne pas détecter les lignes de marquage sur certaines routes, et en fonction des conditions météorologiques et de conduite.

Le système Intelligent Lane Intervention (Prévention de franchissement de ligne intelligente) doit être activé avec la commande ILI (selon modèles) ou la commande Safety Shield (selon modèles) chaque fois que le bouton de démarrage est placé sur **ON**.

Le système Intelligent Lane Intervention (Prévention de franchissement de ligne intelligente) fonctionne lorsque la vitesse du véhicule est supérieure ou égale à la vitesse suivante et seulement lorsque le marquage des voies est clairement visible sur la route :

- Pour l'Europe :
60 km/h (37 MPH) environ
- Sauf pour l'Europe :
70 km/h (45 MPH) environ

Le système Intelligent Lane Intervention (Prévention de franchissement de ligne intelligente) avertit le conducteur lorsque le véhicule a quitté le centre de la voie de circulation au moyen d'un témoin d'Intelligent Lane Intervention (Prévention de franchissement de ligne intelligente) sur l'écran d'in-

formations du véhicule et de vibrations au niveau du volant. Le système aide le conducteur à ramener le véhicule au centre de la voie de circulation en actionnant les freins sur les roues gauche ou droite de manière individuelle (pour une courte période de temps).

Le système Intelligent Lane Intervention (Prévention de franchissement de ligne intelligente) contrôle le marquage sur la voie de circulation au moyen du boîtier de caméra  situé au-dessus du rétroviseur intérieur.

FONCTIONNEMENT DU SYSTÈME D'INTELLIGENT LANE INTERVENTION (Prévention de franchissement de ligne intelligente)

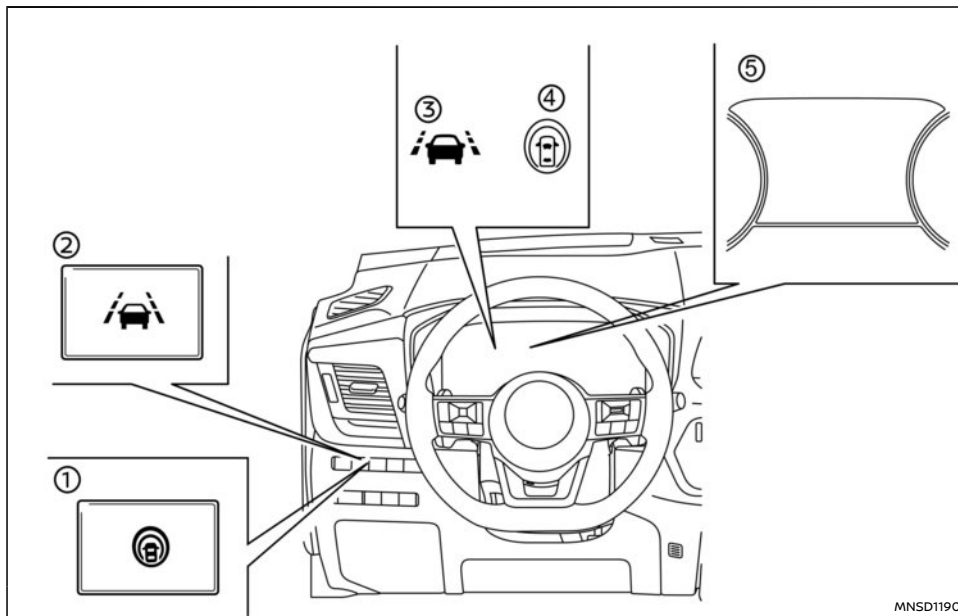

- ① Commande Safety Shield (selon modèles)
- ② Commande ILI (selon modèles)
- ③ Témoin ILI (sur l'écran d'informations du véhicule)
- ④ Témoin Safety Shield (sur l'écran d'informations du véhicule)

- ⑤ Écran d'informations du véhicule

Le système Intelligent Lane Intervention (ILI, Prévention de franchissement de ligne intelligente) fonctionne lorsque la vitesse est supérieure à environ :

- Pour l'Europe :
60 km/h (37 MPH) environ
- Sauf pour l'Europe :
70 km/h (45 MPH) environ

Lorsque le véhicule s'approche du côté gauche ou du côté droit de la voie de circulation, le volant se met à vibrer et le témoin ILI (jaune) clignote sur l'écran d'informations du véhicule pour alerter le conducteur. Puis, le système Intelligent Lane Intervention (Prévention de franchissement de ligne intelligente) applique automatiquement les freins pendant une courte période afin d'aider le conducteur à replacer le véhicule au centre de la voie de circulation.

ACTIVATION/DÉSACTIVATION DU SYSTÈME INTELLIGENT LANE INTERVENTION (Prévention de franchissement de ligne intelligente)

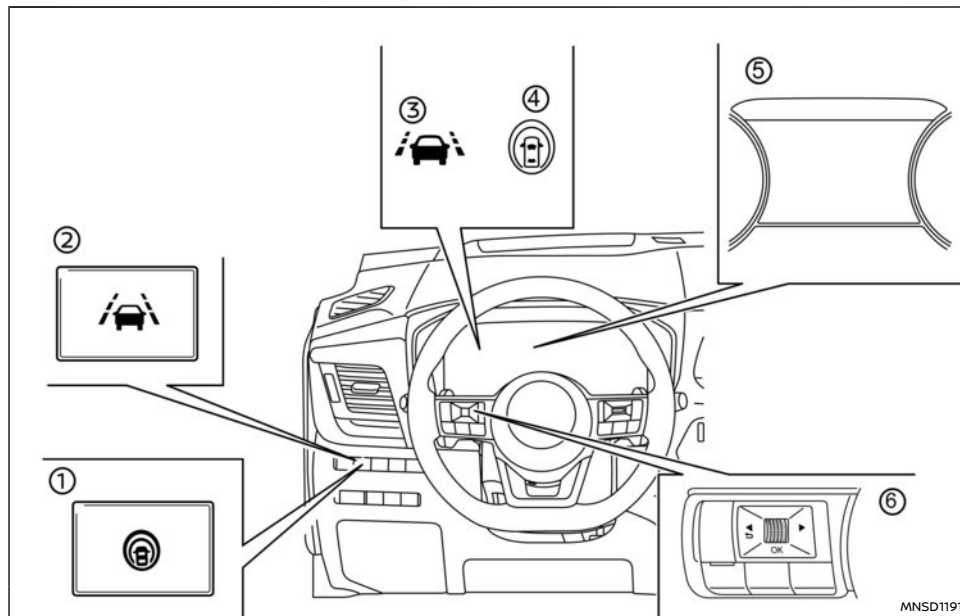

- ① Commande Safety Shield (selon modèles)
- ② Commande ILI (selon modèles)
- ③ Témoin ILI (sur l'écran d'informations du véhicule)
- ④ Témoin Safety Shield (sur l'écran d'informations du véhicule)

- ⑤ Écran d'informations du véhicule
- ⑥ Commandes au volant (côté gauche)

Pour les modèles équipés d'une commande ILI : pour activer le système Intelligent Lane Intervention (Prévention de franchissement de ligne intelligente), appuyez sur la commande ILI sur le

tableau de bord après avoir démarré le système e-POWER.

Pour les modèles équipés d'une commande Safety Shield : Pour activer le système Intelligent Lane Intervention (Prévention de franchissement de ligne intelligente) lorsque le réglage ILI est activé dans le menu [Aide au conducteur] sur l'écran d'informations du véhicule, appuyez sur la commande Safety Shield située sur le tableau de bord après avoir démarré le système e-POWER.

NOTE :

Pour les modèles équipés d'une commande Safety Shield : vous devez activer le réglage ILI dans le menu [Aide au conducteur] sur l'écran d'informations du véhicule avant de pouvoir activer le système Intelligent Lane Intervention (Prévention de franchissement de ligne intelligente).

Pour les modèles équipés d'une commande ILI : le témoin ILI sur l'écran d'informations du véhicule s'affiche. Appuyez à nouveau sur la commande ILI pour désactiver le système Intelligent Lane Intervention (Prévention de franchissement de ligne intelligente). Le témoin ILI sur l'écran d'informations du véhicule s'éteint.

Pour les modèles équipés d'une commande Safety Shield, lorsque le réglage ILI est activé dans le menu [Aide au conducteur] sur l'écran d'informations du véhicule, le témoin Safety Shield sur l'écran d'informations du véhicule s'affiche. Appuyez à nouveau sur la commande Safety Shield pour désactiver le système Intelligent Lane Intervention (Prévention de franchissement de ligne intelligente) ou désactiver le réglage ILI dans le

menu [Aide au conducteur]. Le témoin Safety Shield s'éteint sur l'écran d'informations du véhicule.

Pour les modèles équipés d'une commande Safety Shield, pour activer ou désactiver le système ILI :

1. Appuyez sur la touche ◀ ▶ au volant jusqu'à l'affichage de [Réglages] sur l'écran d'informations du véhicule, puis appuyez sur la commande de défilement. Utilisez la commande de défilement pour sélectionner [Aide au conducteur]. Appuyez ensuite sur la commande de défilement.
2. Sélectionnez [Voie] et appuyez sur la commande de défilement.
3. Sélectionnez [Intervention] et appuyez sur la commande de défilement.
4. Appuyez sur la commande Safety Shield pour activer ou désactiver le système.

LIMITES DU SYSTÈME D'INTELLIGENT LANE INTERVENTION
(Prévention de franchissement de ligne intelligente)

ATTENTION

Les limites du système Intelligent Lane Intervention (Prévention de franchissement de ligne intelligente) sont indiquées ci-dessous. Ne pas tenir compte de ces limites pendant la conduite du véhicule pourrait entraîner de graves blessures ou la mort.

- Le système Intelligent Lane Intervention (Prévention de franchissement de ligne intelligente) peut s'activer si vous changez de voie sans activer auparavant votre

clignotant ou, par exemple, si une zone de construction amène la circulation à traverser une ligne de marquage existante. Si cela se produit, vous devrez peut-être corriger la direction pour effectuer le changement de voie.

- Étant donné que le système Intelligent Lane Intervention (Prévention de franchissement de ligne intelligente) peut ne pas s'activer dans les conditions de circulation, météorologiques et de marquage de voie, décrites dans cette section, il peut ne pas s'activer à chaque fois que votre véhicule commence à sortir de sa voie de circulation et vous devrez corriger la direction.
- Le système ILI ne fonctionne pas s'il ne peut pas détecter de marquages de voie ou lorsque la vitesse est inférieure à 60 km/h (37 MPH) (pour l'Europe) ou 70 km/h (45 MPH) (sauf pour l'Europe).
- N'utilisez pas le système Intelligent Lane Intervention (Prévention de franchissement de ligne intelligente) dans les conditions suivantes car il risque de ne pas fonctionner correctement :
 - Par mauvais temps (pluie, brouillard, neige, etc.).
 - En cas de conduite sur une surface glissante, comme le verglas ou la neige.
 - En cas de conduite ou de virage sur des routes accidentées.

- Lorsque l'une des voies de circulation est fermée pour travaux.
- En cas de conduite sur une voie sommairement aménagée ou temporaire.
- En cas de conduite sur une route dont les voies de circulation sont étroites.
- En cas de conduite alors que l'état des pneus ne correspond pas aux spécificités normales (par exemple en cas d'usure des pneus, de pression basse, de conduite avec une roue de secours, des chaînes ou des roues non standard).
- Lorsque le véhicule est équipé de pièces liées au système de freinage ou à la suspension qui ne sont pas d'origine.
- Sur les routes où de multiples marquages parallèles sont tracés ; si le marquage des voies s'est effacé ou a été mal peint ; si les lignes de marquages sont jaunes ; si les lignes ne correspondent pas au marquage standard ; si les lignes de marquage sont recouvertes d'eau, de saletés, de neige, etc.
- Sur les routes où des lignes discontinues sont toujours visibles.
- Sur les routes sinueuses.
- Sur les routes présentant des contrastes importants provoqués par des ombres, de la neige, de l'eau, des

traces de pneus ou des marques résultant de travaux sur la chaussée. (Le système Intelligent Lane Intervention (Prévention de franchissement de ligne intelligente) peut prendre ces éléments pour des lignes de marquage.)

- Sur les routes où des voies de circulation se rejoignent ou se séparent.
- Lorsque le sens de circulation du véhicule n'est pas parallèle aux lignes de marquage.
- Lorsque le véhicule est proche du véhicule qui le précède. La plage de détection du boîtier de caméra de voie de circulation est alors obstruée.
- Si de la pluie, de la neige, de la saleté ou des particules adhèrent au pare-brise, devant le boîtier de caméra de voie de circulation.
- Lorsque les phares n'éclairent pas suffisamment car les optiques sont sales ou lorsque les faisceaux sont mal réglés.
- Lorsque le boîtier de caméra de voie de circulation est traversé par une lumière puissante. (Par exemple si la lumière est orientée directement vers l'avant du véhicule, pendant un lever ou un coucher de soleil.)
- Lorsque l'intensité lumineuse change brutalement. (Par exemple lorsque le

véhicule entre dans un tunnel ou en ressort, ou qu'il passe sous un pont.)

- En cas d'attelage d'une remorque ou de remorquage d'un autre véhicule.

NOTE :

Lorsque le système Intelligent Lane Intervention (Prévention de franchissement de ligne intelligente) est activé, vous risquez d'entendre un bruit provoqué par le fonctionnement des freins. Ceci est normal et indique que l'Intelligent Lane Intervention (Prévention de franchissement de ligne intelligente) fonctionne correctement.

SYSTÈME INTELLIGENT LANE INTERVENTION (Prévention de franchissement de ligne intelligente) TEMPORAIREMENT INDISPONIBLE

Condition A :

Les fonctions d'avertissement et d'assistance du système Intelligent Lane Intervention (Prévention de franchissement de ligne intelligente) ne sont pas conçues pour fonctionner dans les conditions suivantes :

- Lorsque vous activez le signal de changement de voie et que vous passez dans la voie de circulation indiquée par le signal. (Le système Intelligent Lane Intervention (Prévention de franchissement de ligne intelligente) est désactivé pendant environ 2 secondes après la désactivation du signal de changement de voie.)
- Lorsque la vitesse du véhicule baisse en dessous de 60 km/h (37 MPH) (pour l'Europe) ou 70 km/h (45 MPH) (sauf pour l'Europe) environ.

Lorsque les conditions ci-dessus ont disparu et que les conditions nécessaires au fonctionnement sont satisfaites, les fonctions d'avertissement et d'assistance sont réactivées.

Condition B :

La fonction d'assistance du système Intelligent Lane Intervention (Prévention de franchissement de ligne intelligente) n'est pas conçue pour fonctionner dans les conditions suivantes (l'avertissement reste opérationnel) :

- Lorsque la pédale de frein est enfoncée ou si le véhicule décélère fortement.
- Lorsque le volant est tourné autant que nécessaire pour effectuer un changement de voie.
- Lorsque le véhicule accélère pendant le fonctionnement du système Intelligent Lane Intervention (Prévention de franchissement de ligne intelligente).
- Lorsque les feux de détresse sont activés.
- En cas de virage à vitesse élevée.

Lorsque les conditions ci-dessus ont disparu et que les conditions nécessaires au fonctionnement sont satisfaites, la fonction d'actionnement des freins du système Intelligent Lane Intervention (Prévention de franchissement de ligne intelligente) est réactivée.

Condition C :

Si les messages suivants s'affichent sur l'écran d'informations du véhicule, un témoin sonore retentit et le système Intelligent Lane Intervention (Prévention de franchissement de ligne intelligente) est automatiquement désactivé.

- [Indisponible Chaussée glissante] :

Lorsque le système ESP (à l'exception de la fonction du système de contrôle de traction (TCS)) ou l'ABS est activé.

- [Non Disponible Actuellement] :

– Lorsque le système ESP est mis sur **OFF**.

Lorsque les conditions ci-dessus ont disparu, désactivez le système Intelligent Lane Intervention (Prévention de franchissement de ligne intelligente). Appuyez sur la commande ILI à nouveau pour réactiver le système Intelligent Lane Intervention (Prévention de franchissement de ligne intelligente).

Désactivation temporaire en cas de température élevée :

Si le véhicule est garé dans une zone directement exposée aux rayons du soleil et que la température est élevée (plus de 40°C (104°F) environ) et que le système Intelligent Lane Intervention (Prévention de franchissement de ligne intelligente) est activé, il risque d'être désactivé automatiquement et le message suivant peut s'afficher sur l'écran d'informations du véhicule : [Indisponible Température habitacle élevée] et un témoin sonore retentit.

DYSFONCTIONNEMENT DU SYSTÈME

En cas de panne du système ILI, il est automatiquement désactivé. Le témoin ILI (orange) s'allume, un témoin sonore retentit et le message [Anomalie] s'affiche sur l'écran d'informations du véhicule. Si le message [Anomalie] s'affiche sur l'écran d'informations du véhicule, quittez la route vers un endroit sûr, arrêtez le véhicule et redémarrez le système e-POWER. Si le message [Ano-

malie] s'affiche à nouveau sur l'écran d'informations du véhicule, faites contrôler le système ILI par un concessionnaire NISSAN ou un atelier qualifié.

ENTRETIEN DU BOÎTIER DE LA CAMÉRA MULTISENSORIELLE

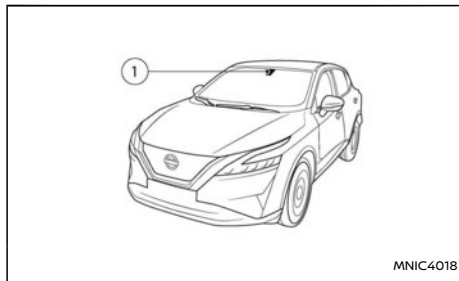

Le boîtier de caméra de voie de circulation ① du système Intelligent Lane Intervention (Prévention de franchissement de ligne intelligente) est situé au-dessus du rétroviseur intérieur. Pour assurer le fonctionnement normal du système Intelligent Lane Intervention (Prévention de franchissement de ligne intelligente) et éviter un dysfonctionnement du système, assurez-vous de respecter ce qui suit :

- Assurez-vous que le pare-brise est toujours propre.
- Ne placez pas d'autocollant (même transparent) ni d'accessoires à proximité du boîtier de caméra.

- Ne placez pas de matériaux réfléchissants, comme du papier blanc ou un miroir, sur le tableau de bord. La réflexion des rayons du soleil peut altérer la capacité de détection des marquages de voie par le boîtier de la caméra.
- Ne cognez pas et n'endommagez pas les zones entourant le boîtier de caméra. Ne touchez pas la lentille de la caméra et ne retirez pas la vis située sur le boîtier de caméra. Si le boîtier de la caméra est endommagé suite à un accident, contactez un concessionnaire NISSAN ou un atelier qualifié.

SYSTÈME DE MAINTIEN DE VOIE (ELA) (selon modèles)

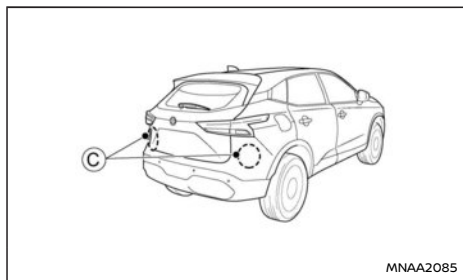
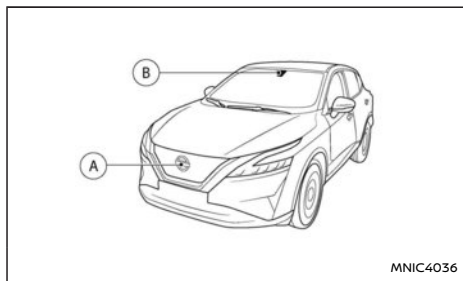

ATTENTION

Le non-respect des instructions et avertissements relatifs à l'utilisation correcte du système ELA pourrait entraîner des blessures graves voire mortelles.



- Le système ELA ne dirige pas le véhicule et ne permet pas d'éviter les pertes de contrôle. Il est de la responsabilité du

conducteur de rester vigilant, de conduire prudemment, de faire en sorte que le véhicule reste dans sa voie de circulation et de toujours garder le contrôle du véhicule.

- Le système ELA est conçu pour fonctionner sur toutes les routes comportant des marquages ou des bords de route bien définis, mais il risque de ne pas détecter le bord de route ou les marquages de voie dans certaines conditions routières, météorologiques ou de conduite.
- La capacité de détection des radars et de la caméra est limitée. Tous les objets ou véhicules en mouvement ne seront pas détectés. Comptez toujours sur vos manœuvres afin d'éviter tout risque d'accident.

Le système ELA est automatiquement activé chaque fois que le système e-POWER redémarre.

La sensibilité du système ELA peut être réglée. Ce réglage est mémorisé jusqu'à ce qu'il soit modifié par le conducteur.

Le système ELA utilise une caméra à détection multiple  située au-dessus du rétroviseur intérieur pour surveiller les marquages sur la voie de circulation et de détecter d'autres véhicules. Pour détecter d'autres véhicules, le système ELA utilise également des capteurs radars  situés à l'avant du véhicule et  à proximité du pare-chocs arrière.

FONCTIONNEMENT DU SYSTÈME ELA

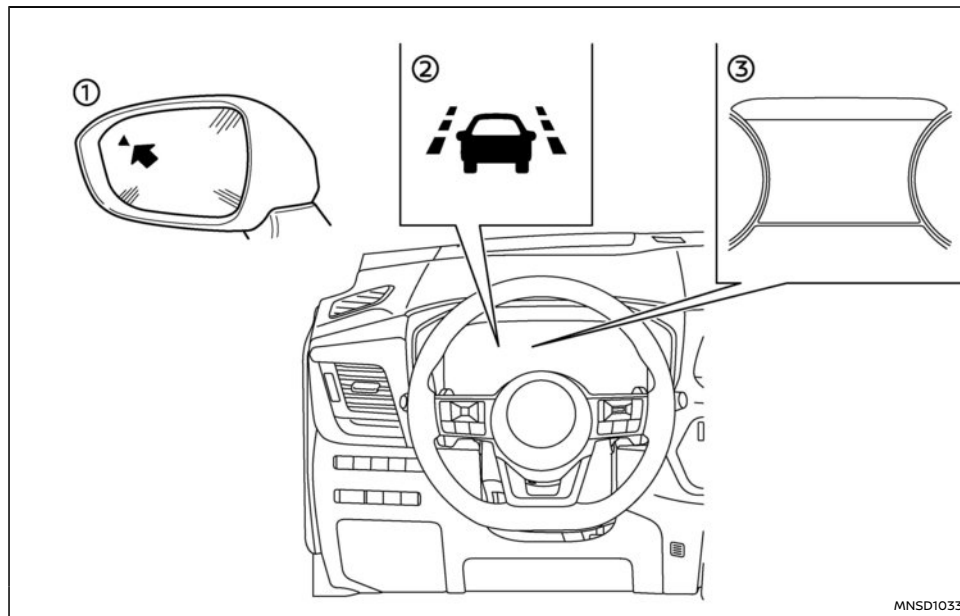

- ① Témoin lumineux latéral
- ② Témoin ELA (sur l'écran d'informations du véhicule)
- ③ Écran d'informations du véhicule

Le système ELA fonctionne lorsque la vitesse du véhicule est supérieure ou égale aux vitesses

suivantes et seulement lorsque les marquages des voies ou les bords de route sont clairement visibles sur la route :

- Pour l'Europe :
60 km/h (37 MPH) environ

- Sauf pour l'Europe :
70 km/h (45 MPH) environ

Le système ELA avertit le conducteur lorsque le véhicule s'approche du bord de la route ou de la ligne blanche continue au moyen d'un témoin sur l'écran d'informations du véhicule et de vibrations au niveau du volant. Le système aide le conducteur à ramener le véhicule au centre de la chaussée en appliquant les freins au niveau des roues gauche ou droite de manière individuelle (pour une courte période de temps) dans les circonstances suivantes :

- Par exemple, le véhicule s'approche du bord de la route, vers de l'herbe ou du gravier, ou d'une bordure.
- Le véhicule s'approche d'une ligne continue sur un marquage de voie unique.
- Véhicules roulant en sens inverse sur les voies adjacentes.
- Dépassement de véhicules sur les voies adjacentes. Le témoin lumineux latéral clignote également.
- L'Intelligent Lane Intervention (Prévention de franchissement de ligne intelligente) peut être activé pour fournir une assistance sur des voies d'autoroute ou des chaussées à deux voies.

ACTIVATION/DÉSACTIVATION DU SYSTÈME ELA

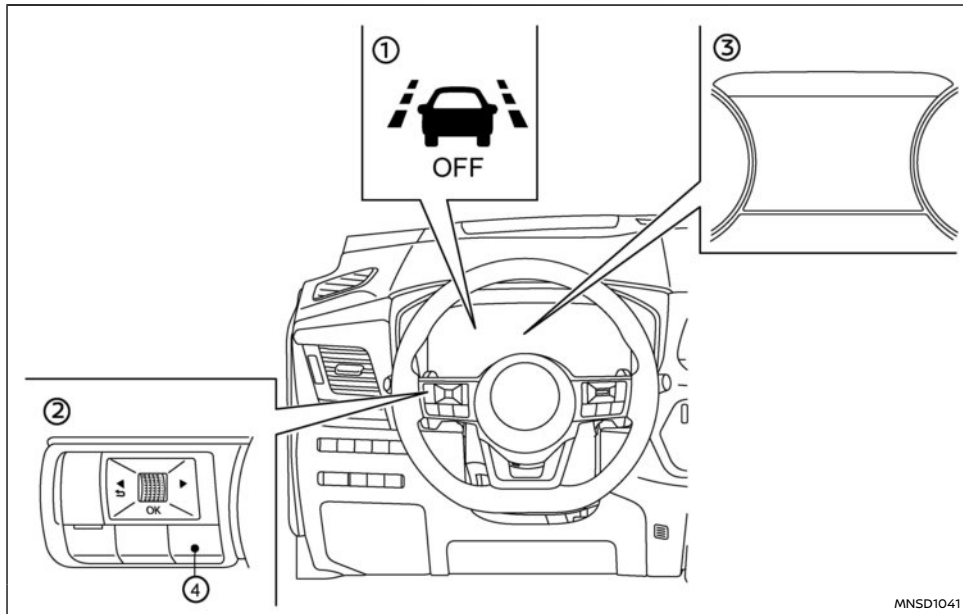

- ① Témoin d'avertissement de désactivation du système ELA (sur le tableau de bord)
- ② Commandes au volant (côté gauche)
- ③ Écran d'informations du véhicule
- ④ Bouton de raccourci

1. Appuyez sur le bouton de raccourci ④ du volant.
 2. Appuyez sur la commande de défilement pour activer ou désactiver le système ELA.
- Ou

1. Appuyez sur la touche ◀ ▶ jusqu'à ce que s'affiche [Réglages] sur l'écran d'informations du véhicule, puis appuyez sur la commande de défilement. Utilisez la commande de défilement pour sélectionner [Aide au conducteur]. Appuyez ensuite sur la commande de défilement.
2. Sélectionnez [Voie] et appuyez sur la commande de défilement.
3. Sélectionnez [Maintien de voie] et appuyez sur la commande de défilement pour activer ou désactiver le système.

Lorsque le système ELA est désactivé, le témoin d'avertissement de désactivation du système ELA s'allume.

Pour plus de détails, reportez-vous à "Écran d'informations du véhicule" (P.106) et "Témoins d'avertissement, témoins lumineux et témoins sonores de rappel" (P.91).

NOTE :

- Le système ELA est automatiquement activé chaque fois que le système e-POWER redémarre.
- L'Intelligent Lane Intervention (ILI) (Prévention de franchissement de ligne intelligente) constitue une aide supplémentaire pouvant être activée en plus du système ELA, si nécessaire. Pour plus de détails, reportez-vous à "Écran d'informations du véhicule" (P.106).

Réglage de sensibilité de la voie

Vous pouvez régler la sensibilité de la voie à l'aide du menu [Réglages] sur l'écran d'informations du véhicule.

Pour plus de détails, reportez-vous à "Écran d'informations du véhicule" (P.106).

1. Appuyez sur la touche ◀ ▶ jusqu'à ce que s'affiche [Réglages] sur l'écran d'informations du véhicule, puis appuyez sur la commande de défilement.

Dans le menu [Réglages], sélectionnez la touche [Aide au conducteur] à l'aide de la commande de défilement et appuyez sur la commande de défilement.

2. Sélectionnez le sous-menu [Voie] en appuyant sur la commande de défilement.
3. Sélectionnez [Sensibilité voie]
 - Fort
 - Normal
 - Faible

NOTE :

- Le réglage de sensibilité est conservé même si le système e-POWER est redémarré. Ce réglage est également appliqué aux systèmes ILI et LDW (si le système ELA est installé).
- Même si le système ELA est désactivé dans le menu [Réglages], il s'active automatiquement lorsque le système ILI ou le système de conduite assistée (selon modèles) est actif.

LIMITES DU SYSTÈME ELA

⚠ ATTENTION

Les limites du système ELA sont indiquées ci-dessous. Ne pas tenir compte de ces limites pendant la conduite du véhicule pourrait entraîner de graves blessures ou la mort.

- Le système ELA peut s'activer si vous franchissez une ligne de marquage continue sans activer auparavant votre clignotant ou, par exemple, si une zone de construction amène la circulation à traverser une ligne de marquage existante. Si cela se produit, vous devrez peut-être corriger la direction pour effectuer le changement de voie.
- Étant donné que le système ELA peut ne pas s'activer dans les conditions de circulation, météorologiques et de marquage de voie, décrites dans cette section, il peut ne pas s'activer à chaque fois que votre véhicule commence à sortir de sa voie de circulation et vous devrez corriger la direction.
- Le système ELA ne fonctionne en deçà des vitesses suivantes ou s'il ne peut pas détecter le marquage des voies de circulation.
- Moins d'environ 60 km/h (37 MPH) (pour l'Europe) ou 70 km/h (45 MPH) (sauf pour l'Europe).
- Lorsque le système ELA détecte des véhicules roulant en sens inverse sur les voies adjacentes, le système ne fonctionne pas à

des vitesses supérieures à 120 km/h (74 MPH) environ.

- **N'UTILISEZ PAS** le système ELA dans les conditions suivantes, car cela pourrait avoir de graves conséquences sur le sécurité du véhicule et entraîner un risque d'accident, de blessures, voire la mort.
 - En cas de conduite alors que l'état des pneus ne correspond pas aux spécifications normales (par exemple en cas d'usure des pneus, de pression basse, de conduite avec une roue de secours, des chaînes ou des roues non standard). Reportez-vous à "Roues et pneus" (P.510).
 - Lorsque le véhicule est équipé de pièces liées au système de freinage ou à la suspension qui ne sont pas d'origine.
 - En cas d'attelage d'une remorque ou de remorquage d'un autre véhicule.
- Il est possible que le système ELA ne fonctionne pas correctement dans les conditions suivantes :
 - Par mauvais temps (pluie, brouillard, neige, etc.).
 - En cas de conduite sur une surface glissante, comme le verglas ou la neige.
 - En cas de conduite ou de virage sur des routes accidentées.
 - Lorsque l'une des voies de circulation est fermée pour travaux.

- En cas de conduite sur une voie sommairement aménagée ou temporaire.
- En cas de conduite sur une route dont les voies de circulation sont étroites.
- Sur les routes où de multiples marquages parallèles sont tracés ; si le marquage des voies s'est effacé ou a été mal peint ; si les lignes de marquages sont jaunes ; si les lignes ne correspondent pas au marquage standard ; si les lignes de marquage sont recouvertes d'eau, de saletés, de neige, etc.
- Sur des routes dont les bords ne sont pas clairement visibles.
- Sur les routes où des lignes discontinues sont toujours visibles.
- Sur les routes sinueuses.
- Sur les routes présentant des contrastes importants provoqués par des ombres, de la neige, de l'eau, des traces de pneus ou des marques résultant de travaux sur la chaussée. (Le système ELA peut prendre ces éléments pour des lignes de marquage.)
- Sur les routes où des voies de circulation se rejoignent ou se séparent.
- Lorsque le sens de circulation du véhicule n'est pas parallèle aux lignes de marquage.
- Lorsque le véhicule est proche du

véhicule qui le précède. La plage de détection du boîtier de caméra de voie de circulation est alors obstruée.

- Si de la pluie, de la neige, de la saleté ou des particules adhèrent au pare-brise, devant le boîtier de caméra de voie de circulation.
- Lorsque les phares n'éclairent pas suffisamment car les optiques sont sales ou lorsque les faisceaux sont mal réglés.
- Lorsque le boîtier de caméra de voie de circulation est traversé par une lumière puissante. (Par exemple si la lumière est orientée directement vers l'avant du véhicule, pendant un lever ou un coucher de soleil.)
- Lorsque l'intensité lumineuse change brutalement. (Par exemple lorsque le véhicule entre dans un tunnel ou en ressort, ou qu'il passe sous un pont.)

Les limites des fonctions de détection de dépassement du système ELA sont indiquées ci-dessous. Ne pas tenir compte de ces limites pendant la conduite du véhicule pourrait entraîner de graves blessures ou la mort.

- Le système ELA ne peut pas détecter le dépassement de tous les véhicules, dans toutes les conditions.
- Les capteurs radar risquent de ne pas pouvoir effectuer la détection et activer le système ELA en présence de certains éléments tels que :

- Les piétons, bicyclettes, animaux.
- Les véhicules tels que des motos, des véhicules bas ou des véhicules dotés d'une garde au sol haute.
- Les véhicules restant dans le périmètre de détection lorsque vous accélérez à partir d'une position arrêtée.
- Un véhicule s'engageant dans une voie adjacente à une vitesse presque identique à celle de votre véhicule.
- Un véhicule s'approchant rapidement depuis l'arrière.
- Un véhicule que vous dépassez rapidement.
- Un véhicule qui traverse le périmètre de détection rapidement.
- Le périmètre de détection du capteur radar est fixé en fonction de la largeur de voie standard. Lorsque vous conduisez sur une voie plus large, les capteurs radar risquent de ne pas détecter les véhicules se trouvant dans une voie adjacente. Lorsque vous conduisez sur une voie étroite, les capteurs radar peuvent détecter les véhicules se trouvant deux voies plus loin.
- Les capteurs radar sont conçus pour ignorer les objets immobiles, toutefois des objets tels que des barrières de sécurité, des parois, des feuillages et des véhicules garés peuvent être détectés occasionnellement. Cela est normal.
- Les conditions suivantes peuvent réduire

la capacité du radar à détecter d'autres véhicules :

- Mauvais temps
- Éclaboussures provenant de la chaussée
- Glace/givre/saletés accumulées sur le véhicule
- Ne collez pas d'autocollants (même s'ils sont transparents), n'installez aucun accessoire et n'appliquez pas de peinture près des capteurs radar. Ces conditions risquent de réduire la capacité du radar à détecter d'autres véhicules.

Les limites des fonctions de détection de circulation en sens inverse du système ELA sont indiquées ci-dessous. Ne pas tenir compte de ces limites pendant la conduite du véhicule pourrait entraîner de graves blessures ou la mort.

- Le système ELA ne peut pas détecter tous les véhicules roulant en sens inverse, dans toutes les conditions.
- Les éléments suivants ne sont pas détectés comme des véhicules arrivant en sens inverse :
 - Les piétons, bicyclettes, animaux.
 - Les véhicules tels que des motos, des véhicules bas ou des véhicules dotés d'une garde au sol haute.
 - Les véhicules en stationnement ou les véhicules roulant à petite vitesse.

- Les véhicules arrivant en sens inverse sur la même voie.
- Le système ELA peut ne pas fonctionner correctement ou ne pas détecter un véhicule arrivant en sens inverse dans les conditions suivantes :
 - Dans des conditions de mauvaise visibilité (comme la pluie, la neige, le brouillard, les tempêtes de poussière, les tempêtes de sable, la fumée et les éclaboussures provenant d'autres véhicules).
 - Si de la saleté, du givre, de la neige, du brouillard ou d'autres matériaux recouvrent la surface du capteur radar ou la surface de la caméra du pare-brise.
 - Si une lumière intense (par exemple, la lumière du soleil ou des feux de route) pénètre dans la caméra avant ou si un changement soudain de luminosité se produit (par exemple, en entrant dans un tunnel ou en conduisant sous l'effet de la foudre).
 - Dans l'obscurité ou en cas de faible luminosité, comme la nuit ou dans les tunnels, y compris lorsque les phares de votre véhicule sont éteints ou que les feux arrière du véhicule devant vous sont éteints.
 - Lorsque la direction de la caméra est mal orientée.
 - Lorsque vous conduisez sur une pente

raide, sur des routes aux virages serrés, et/ou sur des routes cahoteuses ou en terre.

- En cas d'interférence provenant d'autres sources radar.
- Lorsque la position ou le mouvement de votre véhicule change rapidement ou de manière significative (par exemple, changement de voie, véhicule qui tourne, direction brusque, accélération ou décélération soudaine).
- Si le véhicule qui précède a une forme unique ou inhabituelle, des hauteurs de dégagement extrêmement basses ou élevées, ou un chargement inhabituel ou est étroit (par exemple, une moto).

NOTE :

Lorsque le système ELA est activé, vous risquez d'entendre un bruit provoqué par le fonctionnement des freins. Ceci est normal et indique que le système ELA fonctionne correctement.

SYSTÈME PROVISOIREMENT INDISPONIBLE

Condition A :

Les fonctions d'avertissement et d'assistance du système ELA ne sont pas conçues pour fonctionner dans les conditions suivantes :

- Lorsque vous activez le signal de changement de voie et que vous passez dans la voie de circulation indiquée par le signal. (Le système ELA est désactivé pendant environ 2 secondes après la désactivation du signal de change-

ment de voie). Ceci ne s'applique pas si un dépassement de véhicule est détecté.

- Lorsque la vitesse du véhicule baisse en dessous de 60 km/h (37 MPH) (pour l'Europe) ou 70 km/h (45 MPH) (sauf pour l'Europe) environ.
- Lorsqu'un véhicule arrivant en sens inverse est détecté et que la vitesse du véhicule est supérieure à 120 km/h (74 MPH) environ.

Lorsque les conditions ci-dessus ont disparu et que les conditions nécessaires au fonctionnement sont satisfaites, les fonctions d'avertissement et d'assistance sont réactivées.

Condition B :

La fonction d'assistance du système ELA n'est pas conçue pour fonctionner dans les conditions suivantes (l'avertissement reste opérationnel) :

- Lorsque la pédale de frein est enfoncée.
- Lorsque le volant est tourné autant que nécessaire pour effectuer un changement de voie.
- Lorsque le véhicule accélère alors que le système ELA fonctionne.
- Lorsque l'avertissement d'approche du régulateur de vitesse intelligent (ICC) s'active (selon modèles).
- Lorsque les feux de détresse sont activés.
- En cas de virage à vitesse élevée.

Lorsque les conditions ci-dessus ont disparu et que les conditions nécessaires au fonctionnement sont satisfaites, la fonction d'actionnement des freins du système ELA est réactivée.

Condition C :

Si le système ESP est désactivé, le témoin d'avertissement de désactivation du système ELA s'allume et le système ELA se désactive automatiquement.

Lorsque le système ESP se réactive et que les conditions nécessaires au fonctionnement sont satisfaites, la fonction d'actionnement des freins du système ELA est réactivée.

Condition D :

Si l'un des messages suivants apparaît dans l'affichage des informations relatives au véhicule et que le témoin d'avertissement du système ELA clignote dans l'affichage des informations relatives au véhicule, le système ELA se désactive automatiquement :

- [Indisponible Radar latéral obstrué] : Lorsque le radar arrière est obstrué. La zone autour des capteurs radar doit toujours rester propre.
- [Temporairement désactivé Radar avant obstrué] : Lorsque le radar avant est obstrué. La zone autour des capteurs radar doit toujours rester propre.
- [Indisponible : caméra obstruée] : Lorsque la caméra avant est obstruée. La zone autour de la caméra avant doit toujours rester propre.
- Si le véhicule est garé dans une zone directement exposée aux rayons du soleil et que la température est élevée (plus de 40°C (104°F) environ) puis que le système ELA est activé, il risque d'être désactivé automatiquement et le témoin d'avertissement du système ELA.

DYSFONCTIONNEMENT DU SYSTÈME

En cas de panne du système ELA, il est automatiquement désactivé. Le témoin ELA (orange) s'allume et le message d'avertissement [Anomalie] s'affiche sur l'écran d'informations du véhicule et un témoin sonore retentit. Si le message [Anomalie] s'affiche sur l'écran d'informations du véhicule, quittez la route vers un endroit sûr, arrêtez le véhicule et redémarrez le système e-POWER. Si le message [Anomalie] s'affiche à nouveau sur l'écran d'informations du véhicule, faites contrôler le système ELA par un concessionnaire NISSAN ou un atelier qualifié.

ENTRETIEN DU SYSTÈME

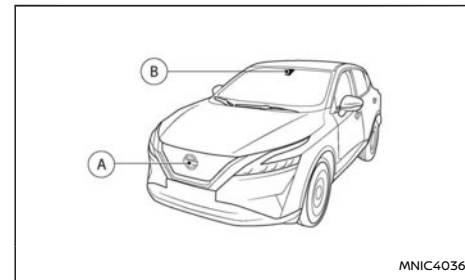

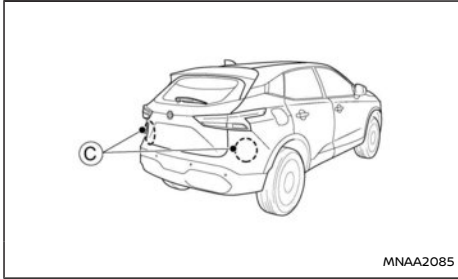

Le capteur radar avant (A) est situé à l'avant du véhicule. La caméra (B) est située sur la partie supérieure du pare-brise. Pour que le système ELA fonctionne correctement, observez toujours les points suivants :

- Veillez à ce que la surface du capteur situé à l'avant du véhicule et le pare-brise soient toujours propres.
- Ne heurtez pas ni n'endommagez les surfaces autour des capteurs (pare-chocs, pare-brise).
- Ne couvrez pas l'avant du véhicule à proximité de la zone du capteur et n'y placez pas d'autocollants ni d'objets similaires. Ceci risquerait d'entraîner des pannes ou dysfonctionnements.
- Ne fixez pas d'objets métalliques près de la surface des capteurs (pare-broussaille, etc.). Ceci risquerait d'entraîner des pannes ou dysfonctionnements.
- Ne placez pas de matériaux réfléchissants, comme du papier blanc ou un miroir, sur le

tableau de bord. La réflexion des rayons du soleil peut altérer la capacité de détection du boîtier de la caméra.

- L'avant du véhicule à proximité de la zone du capteur ne peut être modifiée, démontée ou peinte. Avant de personnaliser ou de restaurer la zone du capteur, il est recommandé de vous rendre chez un concessionnaire NISSAN ou dans un atelier qualifié.

Les deux capteurs radar arrière (C) du système ELA sont situés à proximité du pare-chocs arrière. La zone autour des capteurs radar doit toujours rester propre.

Les capteurs radar peuvent être bloqués par certaines conditions temporaires telles que des éclaboussures d'eau, de la buée ou du brouillard. Le blocage peut également être causé par de la glace, du gel ou de la saleté recouvrant les capteurs radar.

Vérifiez la zone entourant les capteurs radar et retirez tout corps étranger.

Ne collez pas d'autocollants (même s'ils sont transparents), n'installez aucun accessoire et n'appliquez pas de peinture près des capteurs radar.

Ne cognez pas et n'endommagez pas la zone périphérique des capteurs radar.

Il est conseillé de consulter un concessionnaire NISSAN ou un atelier qualifié si la zone périphérique des capteurs radar est endommagée suite à une collision.

NOTE :

Si votre véhicule est équipé du ProPILOT Assist, reportez-vous à la section consacrée plus loin dans ce manuel pour obtenir des informations sur le régulateur de vitesse.

- **ProPILOT Assist : Reportez-vous à "ProPILOT Assist (selon modèles)" (P.347).**

Le système de régulateur de vitesse vous permet de conduire à une vitesse constante sans avoir à garder le pied appuyé sur la pédale d'accélérateur.

ATTENTION

- **Le système de régulateur de vitesse permet UNIQUEMENT de maintenir la vitesse du véhicule constante, il ne remplace pas le conducteur.**
- **Respectez toujours les limitations de vitesse indiquées et ne réglez jamais la vitesse au-delà de celles-ci.**
- **N'utilisez pas le système de régulateur de vitesse dans les conditions de conduite suivantes. Vous risqueriez de perdre le contrôle de votre véhicule et de provoquer un accident.**
 - **Lorsqu'il est impossible de maintenir le véhicule à une vitesse constante**
 - **En cas de circulation dense**
 - **Lorsque la circulation vous empêche de maintenir une vitesse constante**
 - **Lorsque vous conduisez dans des régions venteuses**

- Lorsque vous conduisez sur des routes sinueuses ou vallonnées
- Lorsque vous conduisez sur des routes glissantes (pluie, neige, verglas, etc.)

Lorsque le système de régulateur de vitesse est activé, le limiteur de vitesse ne peut pas être actionné.

Les commandes du système de régulateur de vitesse sont situées sur le volant (côté droit).

Les conditions de fonctionnement du système de régulateur de vitesse sont affichées sur l'écran d'informations du véhicule.

PRÉCAUTIONS CONCERNANT LE RÉGULATEUR DE VITESSE

- Le système de régulateur de vitesse est automatiquement désactivé lorsqu'un dysfonctionnement est détecté. Faites vérifier le système par un concessionnaire NISSAN ou dans un atelier qualifié.
- Pour régler correctement le système de régulateur de vitesse, effectuez les étapes tel qu'indiqué dans "Réglage d'une vitesse de croisière" (P.326).

FONCTIONS DU SYSTÈME DE RÉGULATEUR DE VITESSE

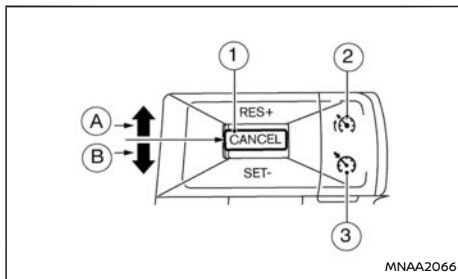

- ① **Commande <CANCEL>**
- ② **Commande <RES+>** (Reprise)
- ③ **Commande <SET->**
- ④ **Commande principale d'activation/de désactivation de limiteur de vitesse**
(Pour plus de détails, reportez-vous à "Limiteur de vitesse (selon modèles)" (P.327).
- ⑤ **Commande principale d'activation/de désactivation de régulateur de vitesse**

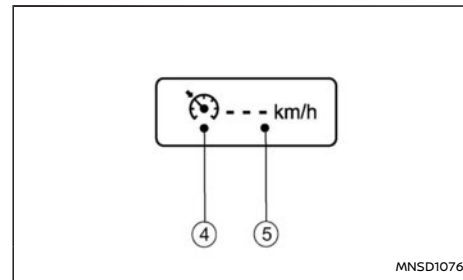

Avant de paramétrer la vitesse

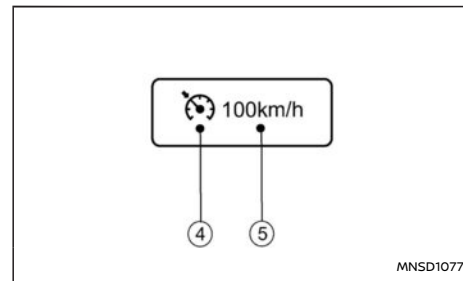

Après avoir paramétré la vitesse

- ④ Symbole du régulateur de vitesse
- ⑤ Vitesse paramétrée

Activation du système de régulateur de vitesse

Appuyez sur la commande principale de régulateur de vitesse ③. Le symbole du régulateur de vitesse ④ apparaît avec une valeur de vitesse

définie vide [— —] ⑤ en haut de l'affichage des informations du véhicule.

Réglage d'une vitesse de croisière

1. Accélérez jusqu'à la vitesse de croisière souhaitée.
2. Poussez la commande <SET->ⓑ vers le bas et relâchez-la.
3. Le symbole du régulateur de vitesse ④ devient vert et la valeur de vitesse paramétrée (vitesse de croisière souhaitée) ⑤ s'affiche en haut de l'écran d'informations du véhicule.
4. Retirez le pied de la pédale d'accélérateur.

Le véhicule se maintient à la vitesse définie.

Si la vitesse du véhicule est inférieure à la vitesse minimale réglée, il n'est pas possible de régler le système de régulateur de vitesse.

Modification de la vitesse de croisière

Utilisez l'une des méthodes suivantes pour modifier la vitesse de croisière.

- Ralentissez comme habituellement à l'aide de la pédale de frein.
Lorsque le véhicule atteint la vitesse de croisière souhaitée, poussez brièvement vers le bas la commande <SET->ⓑ.
La nouvelle limite de vitesse paramétrée s'affiche en haut de l'écran d'informations du véhicule.
- Appuyez sur la pédale d'accélérateur.
Lorsque le véhicule atteint la vitesse de croisière souhaitée, poussez brièvement vers le haut la commande <SET->ⓐ.

La nouvelle limite de vitesse paramétrée s'affiche en haut de l'écran d'informations du véhicule.

- Poussez brièvement vers le haut la commande <RES+> (Reprise) ⓐ pour augmenter ou poussez brièvement vers le bas la commande <SET->ⓑ pour diminuer la vitesse réglée par incréments de 1 km/h (1 MPH).

La nouvelle limite de vitesse paramétrée s'affiche en haut de l'écran d'informations du véhicule.

- Poussez longuement vers le haut la commande <RES+> (Reprise) ⓐ ou poussez brièvement vers le bas la commande <SET->ⓑ. La vitesse du véhicule augmente ou diminue afin d'atteindre la nouvelle vitesse définie.

La nouvelle limite de vitesse paramétrée s'affiche en haut de l'écran d'informations du véhicule.

Dépassement d'un véhicule

Appuyez sur la pédale d'accélérateur pour accélérer. Après avoir relâché la pédale d'accélérateur, le véhicule reprend la vitesse qui avait été définie précédemment.

La valeur de la vitesse réglée ⑤ clignote jusqu'à ce que le véhicule atteigne la vitesse précédemment définie.

Désactivation du système de régulateur de vitesse

Pour désactiver la limite de vitesse définie, appuyez sur la touche <CANCEL>①.

Le symbole du régulateur de vitesse ④ et la valeur de vitesse réglée ⑤ affichés en haut de l'affichage des informations du véhicule deviennent gris.

Le système de régulateur de vitesse est également désactivé automatiquement dans les cas suivants :

- Lorsque vous appuyez sur la pédale de frein.
- Lorsque vous engagez la position N (Point mort).
- Si le véhicule ralentit et que sa vitesse est inférieure de 12 km/h (8 MPH) environ à la vitesse paramétrée.

Reprise d'une vitesse de croisière précédente

Si la vitesse de croisière a été désactivée, la dernière valeur paramétrée est enregistrée dans la mémoire du système du régulateur de vitesse et affichée en gris en haut de l'écran d'informations du véhicule. La vitesse de croisière peut être réactivée en appuyant sur la commande <RES+> (reprise) ⓐ.

Si la vitesse du véhicule est inférieure à une vitesse minimale réglée, il n'est pas possible de revenir à la vitesse de croisière.

Désactivation du système de régulateur de vitesse

Le système de régulateur de vitesse est désactivé lorsque l'une des opérations suivantes est effectuée :

LIMITEUR DE VITESSE (selon modèles)

- Appuyez sur la commande principale d'activation/de désactivation du régulateur de vitesse (3). Le symbole du régulateur de vitesse (4) et la vitesse paramétrée (5) s'éteignent sur l'écran du combiné d'instruments.
- Appuyez sur la commande principale d'activation/de désactivation du limiteur de vitesse (2). Les informations relatives au système de régulateur de vitesse affichées sur les instruments combinés sont remplacées par les informations relatives au limiteur de vitesse. Pour plus de détails, reportez-vous à "Limiteur de vitesse (selon modèles)" (P.327).
- Lorsque vous arrêtez le véhicule et placez le bouton de démarrage sur arrêt.

Lorsque le système de régulateur de vitesse est désactivé, sa mémoire est effacée.

NOTE :

Si votre véhicule est équipé du système ProPILOT Assist, reportez-vous à la section consacrée au limiteur de vitesse ProPILOT Assist plus loin dans ce manuel.

Le limiteur de vitesse vous permet de régler la limite de vitesse du véhicule souhaitée. Lorsque le limiteur de vitesse est activé, vous pouvez freiner et accélérer normalement, mais le véhicule ne peut pas dépasser la vitesse définie.

Lorsque le véhicule atteint la limite de vitesse définie ou si la limite de vitesse définie est inférieure à la vitesse réelle du véhicule, la pédale d'accélérateur ne fonctionne pas (à moins qu'elle soit complètement enfoncée) tant que la vitesse du véhicule n'est pas inférieure à la limite de vitesse paramétrée.

Lorsque la vitesse réelle du véhicule dépasse la vitesse paramétrée, un avertissement sonore est émis peu de temps après que la vitesse paramétrée ait été dépassée, si aucune intervention du conducteur n'est détectée.

Lorsque le limiteur de vitesse est activé, le système de régulateur de vitesse ne peut pas être actionné.

⚠ ATTENTION

- **Le limiteur de vitesse ne réduit pas automatiquement la vitesse du véhicule jusqu'à la limite de vitesse paramétrée.**
- **Respectez toujours les limitations de vitesse indiquées. Ne réglez pas la vitesse au-dessus de celles-ci.**
- **Vérifiez toujours le réglage du limiteur de**

vitesse sur l'écran d'informations du véhicule.

- **Lorsque le limiteur de vitesse est activé, évitez d'accélérer fermement pour atteindre la vitesse paramétrée, afin de permettre au système de limiter la vitesse du véhicule correctement.**
- **Lorsque des tapis de plancher supplémentaires sont utilisés, assurez-vous de les fixer correctement de manière à ce qu'ils ne gênent pas l'utilisation de la pédale d'accélérateur. L'utilisation de tapis non adaptés au véhicule peut empêcher le bon fonctionnement du limiteur de vitesse.**

Les commandes du limiteur de vitesse sont situées sur le volant (côté droit).

Les conditions de fonctionnement du limiteur de vitesse sont indiquées en haut de l'écran d'informations du véhicule. Pour plus de détails, reportez-vous à "Écran d'informations du véhicule" (P.106).

FONCTIONS DU LIMITEUR DE VITESSE

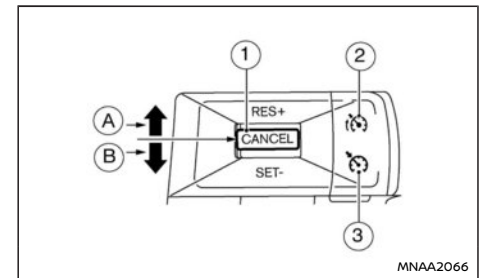

- ① **Commande <CANCEL>**
- Ⓐ **Commande <RES+>** (Reprise)
- Ⓑ **Commande <SET->** (Régler)
- ② Commande principale d'activation/de désactivation de limiteur de vitesse
- ③ Commande principale d'activation/de désactivation de régulateur de vitesse. (Pour plus de détails, reportez-vous à "Régulateur de vitesse (selon modèles)" (P.324)).

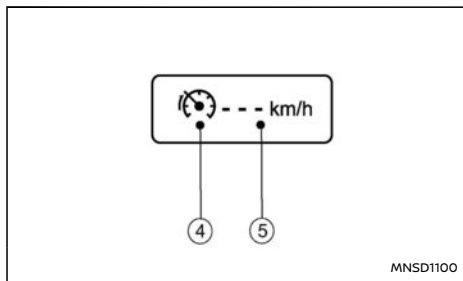

Avant de paramétrer la vitesse

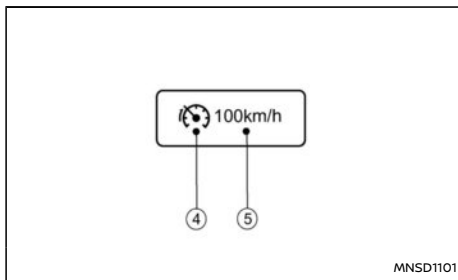

Après avoir paramétre la vitesse

- ④ Symbole du limiteur de vitesse
- ⑤ Vitesse paramétrée

Activation du limiteur de vitesse

Le limiteur de vitesse peut être activé après le démarrage du système e-POWER ou pendant la conduite.

Appuyez sur la commande principale d'activation/de désactivation du limiteur de vitesse ②.

Le symbole du limiteur de vitesse ④ et la valeur de la vitesse paramétrée ⑤ s'allument sur l'écran d'informations du véhicule.

Réglage de la vitesse limite

Poussez la commande <SET->Ⓑ vers le bas.

La limite de vitesse est réglée sur la vitesse actuelle.

Lorsque vous conduisez à une vitesse inférieure à 30 km/h (20 MPH), le limiteur de vitesse est réglé

sur la vitesse définie minimale de 30 km/h (20 MPH).

Lorsqu'une limite de vitesse est paramétrée, le symbole de limiteur de vitesse ④ et la vitesse paramétrée ⑤ deviennent verts.

Modification de la limite de vitesse

Utilisez l'une des méthodes suivantes pour modifier la limite de vitesse en cours :

- Poussez brièvement vers le haut la commande <RES+> (Reprise) Ⓐ ou poussez brièvement vers le bas la commande <SET->Ⓑ. A chaque fois que vous procédez de la sorte, la vitesse définie augmente ou diminue de 1 km/h (1 MPH).
- Poussez longuement vers le haut la commande <RES+> (Reprise) Ⓐ ou poussez longuement vers le bas la commande <SET->Ⓑ. La vitesse paramétrée augmente ou diminue jusqu'au prochain multiple de 5 km/h (5 MPH), puis par tranches de 5 km/h (5 MPH).

La nouvelle limite de vitesse réglée ⑤ s'affiche sur l'écran d'informations du véhicule.

Lorsque la vitesse réelle du véhicule dépasse la vitesse paramétrée, un avertissement sonore est émis peu de temps après que la vitesse paramétrée ait été dépassée, si aucune intervention du conducteur n'est détectée.

Désactivation d'une limite de vitesse

Pour désactiver la limite de vitesse définie, appuyez sur la touche **<CANCEL>** ①. Le symbole du limiteur de vitesse ④ et la vitesse paramétrée ⑤ sur l'écran d'informations du véhicule deviennent gris.

Il est également possible de désactiver le limiteur de vitesse en enfonçant complètement la pédale d'accélérateur, au-delà du point de résistance.

ATTENTION

- **Le véhicule risque d'accélérer lorsque le limiteur de vitesse se désactive.**
- **Lorsque des tapis de plancher supplémentaires sont utilisés, assurez-vous de les fixer correctement de manière à ce qu'ils ne gênent pas l'utilisation de la pédale d'accélérateur. L'utilisation de tapis non adaptés au véhicule peut empêcher le bon fonctionnement du limiteur de vitesse.**

Enfoncez la pédale d'accélérateur complètement, au-delà du point de résistance. Le limiteur de vitesse est désactivé temporairement afin de vous permettre de conduire au-dessus de la vitesse paramétrée. La valeur de la vitesse paramétrée ⑤ clignote et un avertissement sonore est émis. Le limiteur de vitesse se réactive automatiquement lorsque la vitesse du véhicule baisse au-dessous de la limite de vitesse paramétrée.

Reprise d'une vitesse paramétrée précédente

Si une limite de vitesse paramétrée a été désactivée, la vitesse paramétrée est enregistrée dans

la mémoire du limiteur de vitesse et affichée en gris en haut de l'écran d'informations du véhicule.

Cette limite de vitesse peut être réactivée en appuyant sur la touche **<RES+>** (reprise) ②.

Si la vitesse actuelle du véhicule est supérieure à la vitesse définie précédente, la pédale d'accélérateur ne fonctionne pas et la valeur de la vitesse définie ⑤ clignote jusqu'à ce que la vitesse du véhicule soit inférieure à la limite de vitesse définie.

Lorsque la vitesse réelle du véhicule dépasse la vitesse paramétrée, un avertissement sonore est émis peu de temps après que la vitesse paramétrée ait été dépassée, si aucune intervention du conducteur n'est détectée.

Désactivation du limiteur de vitesse

Le système de limiteur de vitesse est désactivé lorsque l'une des opérations suivantes est effectuée :

- Appuyez sur la commande principale d'activation/de désactivation du limiteur de vitesse ②. Le symbole du limiteur de vitesse ④ et la vitesse paramétrée ⑤ sur l'écran d'informations du véhicule disparaissent.
- Appuyez sur la commande principale d'activation/de désactivation du régulateur de vitesse ③. Les informations relatives au limiteur de vitesse affichées sur l'écran d'informations du véhicule sont remplacées par les informations relatives au régulateur de vitesse. Pour plus de détails, reportez-vous à "Régulateur de vitesse (selon modèles)" (P.324) ou "ProPILOT Assist (selon modèles)" (P.347).

- Lorsque vous arrêtez le véhicule et placez le bouton de démarrage sur **OFF**.

Lorsque le limiteur de vitesse est désactivé, sa mémoire est effacée.

Dysfonctionnement du limiteur de vitesse

En cas de dysfonctionnement du limiteur de vitesse, le symbole du limiteur de vitesse ④ clignote sur l'écran d'informations du véhicule.

Désactivez le limiteur de vitesse en appuyant sur la commande principale d'activation/de désactivation ② de limiteur de vitesse et faites vérifier le système par un concessionnaire NISSAN ou un atelier qualifié.

RÉGULATEUR DE VITESSE INTELLIGENT (ICC) (selon modèles)

NOTE :

Si votre véhicule est équipé du ProPILOT Assist, reportez-vous à la section consacrée plus loin dans ce manuel pour plus d'informations concernant le Régulateur de vitesse intelligent (ICC).

- ProPILOT Assist : Reportez-vous à "ProPILOT Assist (selon modèles)" (P.347).

ATTENTION

Le non-respect des instructions et avertissements relatifs à l'utilisation correcte du système ICC pourrait entraîner des blessures graves ou mortelles.

- Le système ICC n'est pas un dispositif d'évitement ou d'avertissement de collision. Il est destiné à être utilisé sur autoroute uniquement et non pour une conduite dans des zones encombrées ou en ville. Ne pas appliquer les freins pourrait entraîner un accident.
- Le système ICC est seulement une aide pour assister le conducteur, pas un système d'alerte ou d'évitement de collision. Il est de la responsabilité du conducteur de rester vigilant, de conduire prudemment et de toujours garder le contrôle du véhicule.
- Respectez toujours les limitations de vitesse indiquées et ne réglez jamais la vitesse au-delà de celles-ci.
- Conduisez toujours de manière prudente et attentive lorsque vous utilisez l'un des modes de régulateur de vitesse. Lisez attentivement le manuel du conducteur

avant d'utiliser le régulateur de vitesse. Afin d'éviter toute blessure grave ou mortelle, le système ne doit pas être considéré comme un moyen d'éviter les accidents ou de contrôler la vitesse du véhicule dans des situations d'urgence. N'utilisez pas le régulateur de vitesse, sauf lorsque les conditions de circulation le permettent.

- Dans le mode de régulateur de vitesse conventionnel (vitesse fixe), aucun témoin d'avertissement sonore ne retentit pour vous prévenir que vous êtes trop près du véhicule qui vous précède. Soyez particulièrement attentif à la distance qui sépare votre véhicule de celui qui le précède afin d'éviter toute collision.

Le système ICC maintient une vitesse paramétrée constante ou maintient une distance paramétrée avec le véhicule situé devant le vôtre sans dépasser la vitesse paramétrée.

Le véhicule roule à la vitesse paramétrée lorsque la route devant est dégagée.

Le système ICC peut être réglé sur l'un des deux modes de régulateur de vitesse.

- Mode de contrôle de distance de véhicule à véhicule :
Pour maintenir une distance sélectionnée entre votre véhicule et le véhicule qui vous précède sans dépasser la vitesse prédéfinie.
- Mode de régulateur de vitesse conventionnel (vitesse fixe) :
Pour rouler en régime de croisière à une vitesse présélectionnée.

Le système ICC ne peut pas être actionné si le limiteur de vitesse est activé, reportez-vous à "Limiteur de vitesse (selon modèles)" (P.327) pour plus de détails.

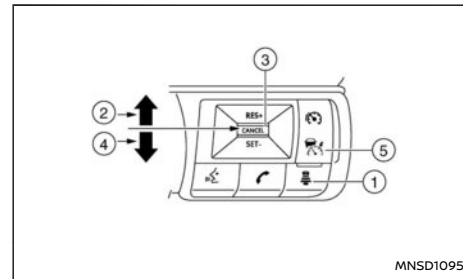



- ① Touche de distance :
Permet de modifier la distance de sécurité du véhicule :
Long → Moyen → Court → Long
- ② **Commande <RES+>** :
Permet de reprendre la vitesse définie ou d'augmenter la vitesse par palier.
- ③ **Commande <CANCEL>** :
Permet de désactiver le système sans effacer la vitesse définie.
- ④ **Commande <SET->** :
Permet de régler la vitesse de croisière souhaitée ou de réduire la vitesse par palier.
- ⑤ Commande marche-arrêt du système ICC :
Permet d'activer le système.

FONCTIONS DU RÉGULATEUR DE VITESSE

Appuyez brièvement sur la commande d'activation/de désactivation du système ICC  pour sélectionner le mode de contrôle de distance de véhicule à véhicule.

Maintenez la commande d'activation/de désactivation du système ICC  appuyée pour sélectionner le mode de régulateur de vitesse conventionnel (vitesse fixe).

Lorsqu'un mode de contrôle est activé, il ne peut pas être remplacé par l'autre mode de régulateur de vitesse. Pour changer de mode, appuyez une fois sur la commande d'activation/de désactivation du système ICC  pour passer le système sur **OFF**. Appuyez une nouvelle fois sur la d'activation/de désactivation du système ICC  pour activer le système à nouveau et sélectionner le mode de régulateur de vitesse souhaité.

Vérifiez toujours le réglage du système ICC sur l'écran d'informations du véhicule.

COMMENT SÉLECTIONNER LES MODES DU RÉGULATEUR DE VITESSE

Sélection du mode de contrôle de distance de véhicule à véhicule

Pour sélectionner le mode de contrôle de distance de véhicule à véhicule, appuyez brièvement sur la commande marche-arrêt du système ICC et relâchez-la.

Sélection du mode de régulateur de vitesse conventionnel (vitesse fixe)

Pour sélectionner le mode de régulateur de vitesse conventionnel (vitesse fixe), appuyez sur la commande marche-arrêt du système ICC et maintenez-la appuyée plus de 1,5 seconde environ.

Pour le mode de régulateur de vitesse conventionnel (vitesse fixe), reportez-vous à "Mode de régulateur de vitesse conventionnel (vitesse fixe)" (P.345).

MODE DE CONTRÔLE DE DISTANCE DE VÉHICULE À VÉHICULE

Dans le mode de contrôle de distance de véhicule à véhicule, le système ICC maintient automatiquement une distance déterminée entre votre véhicule et le véhicule qui le précède, en fonction de la vitesse de celui-ci (sans dépasser la vitesse définie), ou maintient le véhicule à la vitesse définie lorsque la route devant est dégagée.

Le système est conçu pour optimiser la conduite du véhicule lorsque vous suivez un véhicule roulant sur la même voie et dans la même direction.

Si le capteur radar détecte que le véhicule qui vous précède roule plus lentement, le système réduit la vitesse de votre véhicule afin de maintenir la distance sélectionnée avec le véhicule qui précède.

Le système contrôle automatiquement le papillon des gaz et commande le freinage (jusqu'à 40% environ de la puissance de freinage du véhicule) si nécessaire.

Fonctionnement du mode de contrôle de distance de véhicule à véhicule

Le mode de contrôle de distance de véhicule à véhicule est conçu pour maintenir une distance sélectionnée et réduire la vitesse afin de l'adapter à celle du véhicule le plus lent qui précède. Le système diminue la vitesse du véhicule autant que nécessaire. Cependant, le système ICC ne peut utiliser plus de 40% environ de la puissance de freinage totale du véhicule. Ce système doit uniquement être utilisé lorsque les conditions de circulation permettent aux véhicules de maintenir une vitesse relativement constante ou lorsque leur vitesse change progressivement. Si un véhicule s'insère dans la voie de circulation devant votre véhicule ou si un véhicule qui précède ralentit rapidement, la distance séparant les véhicules peut diminuer car le système ICC ne peut pas réduire la vitesse du véhicule assez rapidement. Si ceci se produit, le système ICC émet un bip sonore d'avertissement et l'écran du système clignote pour permettre au conducteur de réagir en conséquence.

NOTE :

Le système se désactive et un témoin d'avertissement sonore retentit si la vitesse devient inférieure à 30 km/h (20 MPH) environ et qu'aucun véhicule n'est détecté devant.

Les éléments suivants sont vérifiés dans le mode de contrôle de distance de véhicule à véhicule :

- Le mode de contrôle de distance de véhicule à véhicule maintient la vitesse définie par le conducteur. La plage de vitesses définie est

comprise entre environ 30 et 170 km/h (20 et 105 MPH).

- Lorsqu'un véhicule vous précède, le mode de contrôle de distance de véhicule à véhicule ajuste la vitesse pour maintenir la distance sélectionnée par le conducteur par rapport au véhicule qui précède. La plage de réglage de vitesses ne dépasse pas la vitesse définie. Si le véhicule qui précède s'arrête, le véhicule ralentit jusqu'à s'arrêter, dans les limites des possibilités du système. Le système se désactive lorsqu'il juge que le véhicule est à l'arrêt et émet un témoin sonore d'avertissement. Serrez le frein de stationnement pour maintenir le véhicule immobile si nécessaire.
- Lorsque le véhicule qui précède sort de sa voie de circulation, le mode de contrôle de distance de véhicule à véhicule augmente et maintient la vitesse sans dépasser la vitesse définie.

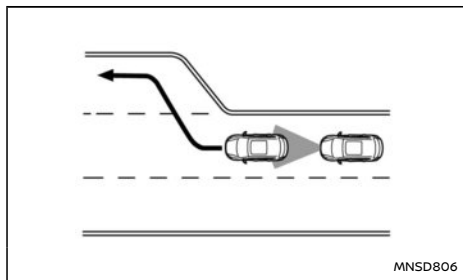

Soyez attentif lors de la conduite afin de garder le contrôle du véhicule lorsqu'il accélère jusqu'à la vitesse définie.

Le système ICC ne contrôle pas la vitesse et ne vous avertit pas lorsque vous vous approchez de véhicules en stationnement ou se déplaçant lentement. Assurez-vous de maintenir une distance convenable par rapport aux véhicules qui précèdent lorsque vous approchez de péages ou en cas d'embouteillages.

Le véhicule peut ne pas maintenir la vitesse définie sur des routes sinueuses ou vallonnées. Si cela se produit, vous devrez contrôler manuellement la vitesse du véhicule.

Habituellement, lors du contrôle de la distance vous séparant du véhicule qui précède, le système augmente ou diminue automatiquement la vitesse de votre véhicule en fonction de la vitesse du véhicule qui précède. Appuyez sur la pédale d'accélérateur afin d'augmenter la vitesse du véhicule autant que nécessaire lors d'un changement de voie. Appuyez sur la pédale de frein lorsqu'il est nécessaire de ralentir pour maintenir une distance de sécurité par rapport au véhicule qui précède, lorsque celui-ci freine de manière inattendue ou qu'un véhicule s'intercale. Soyez toujours vigilant lorsque vous utilisez le système ICC.

Commandes du mode de contrôle de distance de véhicule à véhicule

Le système est commandé par la commande d'activation/désactivation de système ICC et quatre autres commandes de réglage, toutes situées sur le volant.

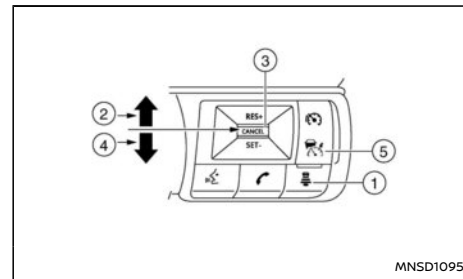

- ① **Touche de distance :**
Permet de modifier la distance de sécurité du véhicule :
Long → Moyen → Court → Long
- ② **Commande <RES+> :**
Permet de reprendre la vitesse définie ou d'augmenter la vitesse par palier.
- ③ **Commande <CANCEL> :**
Permet de désactiver le système sans effacer la vitesse définie.
- ④ **Commande <SET-> :**
Permet de régler la vitesse de croisière souhaitée ou de réduire la vitesse par palier.
- ⑤ **Commande marche-arrêt du système ICC :**
Permet d'activer le système.

Affichage et témoins du mode de contrôle de distance de véhicule à véhicule

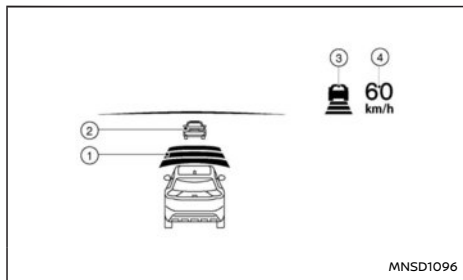

L'affichage est situé sur l'écran d'informations du véhicule.

1. Témoin de la distance définie :

Affiche la distance de sécurité entre les véhicules sélectionnée à l'aide de la commande de DISTANCE.

2. Témoin de détection du véhicule qui précède :

Indique si un véhicule est détecté devant le vôtre (uniquement lorsque le système ICC est actif).

3. Ce témoin indique l'état d'activation du système ICC à l'aide d'une couleur.

- Témoin ICC **ON** (gris) :
ICC en veille.
- Témoin ICC **ON** (vert) :
le système ICC est **ON** et actif. Indique que la vitesse de croisière est définie.

- Icône de véhicule verte affichée : Véhicule détecté devant.
- Aucune icône de véhicule affichée : Aucun véhicule détecté à l'avant (votre véhicule maintient la vitesse réglée sélectionnée par le conducteur.)

• Témoin ICC **ON** (jaune) :

Indique la présence d'un dysfonctionnement au niveau du système ICC.

4. Témoin de vitesse du véhicule définie :

Indique la vitesse du véhicule définie.

- Indicateur vert : ICC actif
- Gris : ICC en veille

Fonctionnement du mode de contrôle de distance de véhicule à véhicule

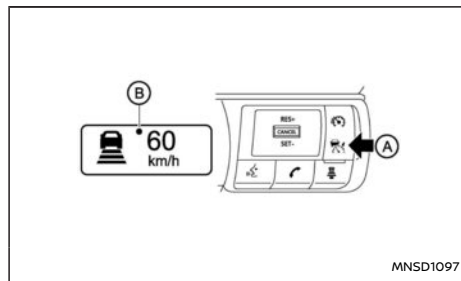

Pour activer le régulateur de vitesse, appuyez brièvement sur la commande ICC (A) et relâchez-la. Le témoin ICC **ON** (gris), et le témoin de vitesse définie --- (B) s'allument.

Pour régler la vitesse de croisière, accélérez jusqu'à la vitesse souhaitée, appuyez sur la commande **<SET->** et relâchez-la. (Le témoin du système ICC et le témoin de vitesse du véhicule définie passent au vert.) Retirez le pied de la pédale d'accélérateur. Votre véhicule maintient la vitesse définie ou la distance souhaitée par rapport au véhicule situé devant le vôtre.

Quand vous appuyez sur la commande **<SET->** dans les conditions suivantes, le système ne peut pas être réglé et le témoin de vitesse définie pour le véhicule clignote pendant 2 secondes environ :

- Lorsque vous roulez à moins de 30 km/h (20 MPH).
- Lorsque le véhicule est sur N (point mort).
- Lorsque les freins sont actionnés par le conducteur.
- Lorsque le frein de stationnement est serré.

Quand vous appuyez sur la touche **<SET->** dans les conditions suivantes, le système ne peut pas être réglé.

Un message s'affiche :

- Lorsque le système ESP est désactivé (Pour utiliser le système ICC, activez le système ESP. Appuyez sur la commande d'activation/désactivation de l'ICC pour désactiver le système ICC et réinitialisez-le en appuyant à nouveau sur la commande d'activation/désactivation de l'ICC.) Pour plus d'informations sur le système ESP, reportez-vous à "Programme électronique de stabilité (ESP)" (P.452).
- Lorsque le système ESP (y compris le système de contrôle de traction) fonctionne.

- Lorsque l'une des roues patine (Pour utiliser le système ICC, assurez-vous que les roues ne patinent plus.)
- Lorsque le radar avant est altéré en raison de saletés ou d'autres obstructions qui bloquent le capteur radar.

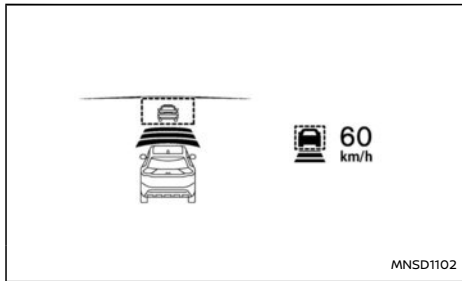

MNSD1102

Écran du système indiquant un véhicule devant

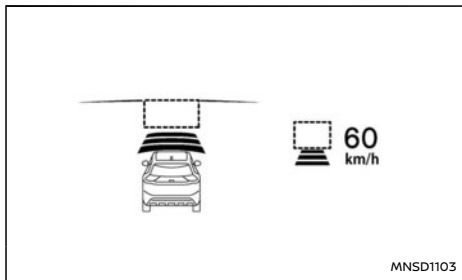

MNSD1103

Écran du système n'indiquant pas de véhicule devant

Le conducteur règle la vitesse souhaitée en fonction des conditions de circulation. Le système ICC

maintient la vitesse définie, tout comme le régulateur de vitesse standard, tant qu'aucun véhicule n'est détecté devant dans la voie.

Le système ICC affiche la vitesse définie.

Véhicule détecté devant:

Lorsqu'un véhicule est détecté devant dans la voie, le système ICC diminue la vitesse du véhicule en contrôlant le papillon des gaz et en commandant le freinage afin d'adapter la vitesse à celle d'un véhicule plus lent. Le système contrôle alors la vitesse du véhicule en se basant sur la vitesse du véhicule qui précède afin de maintenir la distance sélectionnée par le conducteur.

NOTE :

- **Les feux de stop du véhicule s'allument lorsque le freinage est commandé par le système ICC.**
- **Lorsque les freins sont actionnés, un bruit peut se produire. Il ne s'agit pas d'un dysfonctionnement.**

Lorsque le système ICC détecte un véhicule devant le vôtre, le témoin de détection de véhicule à l'avant apparaît et le témoin d'état du contrôle de la vitesse (icône de véhicule) s'allume en vert.

Aucun véhicule détecté devant:

Lorsqu'il n'y a plus de véhicule détecté devant le vôtre, le système ICC relance petit à petit votre véhicule pour atteindre à nouveau la vitesse définie précédemment. Le système ICC maintient ensuite cette vitesse.

Lorsqu'un véhicule n'est plus détecté, le témoin de détection du véhicule qui précède s'éteint.

Le système contrôle la distance entre votre véhicule et celui qui vous précède si un véhicule apparaît devant pendant l'accélération jusqu'à la vitesse définie et que le système ICC est activé.

Si un véhicule est détecté devant, le système continue de fonctionner jusqu'à l'arrêt du véhicule.

Lorsque la vitesse du véhicule est inférieure à environ 30 km/h (20 MPH), le système est désactivé.

Lors du dépassement d'un véhicule:

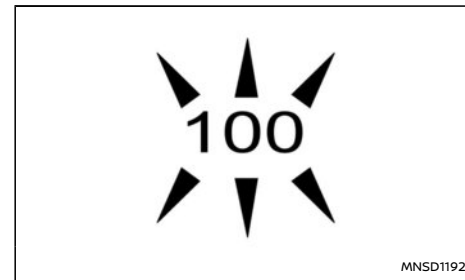

MNSD1192

Le conducteur peut neutraliser le système ICC en appuyant sur l'accélérateur. Le témoin de vitesse définie clignote lorsque la vitesse du véhicule dépasse la vitesse définie. Le témoin de détection de véhicule s'éteint lorsque la zone devant le véhicule est dégagée. Lorsque la pédale est relâchée, le véhicule reprend la vitesse qui avait été définie précédemment.

Bien que la vitesse de votre véhicule soit réglée dans le système ICC, vous pouvez appuyer sur la

pédale d'accélérateur lorsque vous devez accélérer rapidement.

Comment désactiver le système ICC

Désactivez le système ICC complètement en mettant la commande marche-arrêt du système ICC sur arrêt. Les témoins ICC s'éteignent.

Comment modifier la vitesse définie du véhicule

Pour annuler la vitesse pré réglée, utilisez l'une de ces méthodes :

- Appuyez sur la touche **<CANCEL>** . Le témoin de régulateur de vitesse et les témoins de vitesse définie s'éteignent.
- Appuyez sur la pédale de frein. Le témoin de régulateur de vitesse et les témoins de vitesse définie s'éteignent.

Pour réinitialiser à une vitesse de croisière supérieure, utilisez l'une des méthodes suivantes :

- Appuyez sur la pédale d'accélérateur. Lorsque le véhicule atteint la vitesse souhaitée, appuyez brièvement sur la commande **<SET->** .
- Appuyez longuement sur la commande **<RES+>** . La vitesse définie augmente par incréments de 10 km/h (5 MPH).
- Enfoncez puis relâchez rapidement la commande **<RES+>** . Chaque fois que cette étape est répétée, la vitesse définie augmente de 1 km/h (1 MPH).

Pour réinitialiser à une vitesse de croisière inférieure, utilisez l'une des méthodes suivantes :

- Appuyez légèrement sur la pédale de frein. Lorsque le véhicule atteint la vitesse souhaitée,

appuyez sur la commande **<SET->** et relâchez-la.

- Appuyez longuement sur la commande **<SET->** . La vitesse définie baisse par incréments de 10 km/h (5 MPH).
- Enfoncez puis relâchez rapidement la commande **<SET->** . Chaque fois que cette étape est répétée, la vitesse définie diminue de 1 km/h (1 MPH).

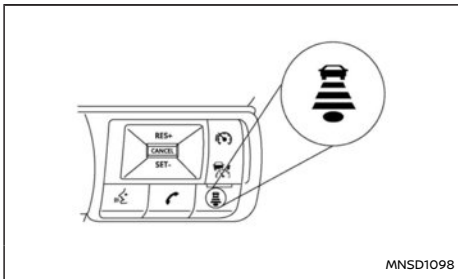

Pour rétablir la vitesse prédéfinie après désactivation du système ICC, appuyez rapidement sur la commande **<RES+>** . Le véhicule rétablit la dernière vitesse de croisière définie lorsque la vitesse du véhicule est supérieure à 30 km/h (20 MPH).

Comment modifier la distance définie par rapport au véhicule qui précède



Vous pouvez sélectionner la distance par rapport au véhicule précédent lorsque l'ICC est en mode veille ou lorsque l'ICC est actif, en fonction des conditions de circulation.

Chaque fois que vous appuyez sur la commande DISTANCE  , la distance définie passe de longue à moyenne puis courte, et revient à longue en suivant cet ordre.

Distance	Affichage	Distance approximative à environ 100 km/h (60 MPH) [m (ft)]
Longue		60 (200)
Moyenne		45 (150)
Courte		30 (100)

- La distance par rapport au véhicule qui précède change en fonction de la vitesse du véhicule. Plus la vitesse du véhicule est élevée, plus la distance est longue.
- Le réglage de la distance reste identique même si le système e-POWER est redémarré.

Avertissement d'approche

Si votre véhicule se rapproche du véhicule qui précède en raison d'une soudaine décélération de celui-ci ou si un autre véhicule s'intercale, le système avertit le conducteur à l'aide d'un témoin sonore et de l'affichage du système ICC. Ralentissez en appuyant sur la pédale de frein afin de maintenir une distance de sécurité convenable si :

- Le témoin sonore retentit.
- Le témoin de détection du véhicule qui précède clignote.

Il est possible que le témoin sonore d'avertissement ne se déclenche pas dans certains cas si la

distance séparant les véhicules est courte. Par exemple :

- Lorsque les véhicules roulent à la même vitesse et que la distance entre les véhicules ne change pas.
- Lorsque le véhicule qui précède roule plus vite et que la distance entre les véhicules augmente.
- Lorsqu'un véhicule s'intercale près de votre véhicule.

Le témoin sonore d'avertissement ne retentit pas lorsque :

- Votre véhicule s'approche de véhicules en stationnement ou se déplaçant lentement.
- La pédale d'accélérateur est appuyée, désactivant le système.

NOTE :

Le témoin sonore d'avertissement d'approche peut retentir et l'affichage du système peut clignoter lorsque le capteur radar détecte des objets sur le côté du véhicule ou sur le côté de la route. Il est possible que le système ICC diminue ou augmente la vitesse du véhicule. Le capteur radar peut détecter ces objets lors de la conduite sur des routes sinueuses, étroites, vallonnées ou à l'entrée ou à la sortie d'un virage. Dans de telles situations, vous devez contrôler manuellement la distance convenable par rapport au véhicule qui précède.

La sensibilité du capteur peut également être affectée par le déplacement du véhicule (manœuvre de direction ou position de conduite sur la voie), la circulation ou l'état du véhicule (par

exemple, lors de la conduite d'un véhicule endommagé).

Accélération lors d'un dépassement (selon modèles)

NOTE :

La fonction d'accélération lors d'un dépassement n'est disponible que pour certains pays et certaines versions de véhicules.

Dépassement du côté gauche (pour les pays où la circulation s'effectue du côté droit de la route) :

Lorsque le système ICC est activé sur une vitesse paramétrée supérieure à 70 km/h (44 MPH), que vous suivez un véhicule qui roule plus lentement (à une vitesse inférieure à celle paramétrée dans le système ICC) et que le clignotant gauche est activé, le système ICC augmente automatiquement la vitesse du véhicule pour faciliter le dépassement sur la gauche et commence à réduire la distance avec le véhicule situé directement devant le vôtre. **Seul le clignotant gauche permet d'utiliser cette fonction.** Au fur et à mesure que le conducteur tourne le volant et passe dans la voie de dépassement, le système ICC continue d'augmenter la vitesse du véhicule jusqu'à la vitesse paramétrée dans le système ICC si aucun véhicule n'est détecté devant le vôtre.

Si un autre véhicule est détecté devant le vôtre alors votre véhicule accélère jusqu'à atteindre la vitesse de véhicule situé devant le vôtre. Si le véhicule n'est pas amené dans la voie de dépassement gauche, l'accélération s'arrête après un laps de temps court et se réadapte à la distance de sécurité paramétrée.

Vous pouvez interrompre l'accélération à tout moment en appuyant sur la pédale de frein ou sur la commande **<CANCEL>** au volant.

Dépassement du côté droit (pour les pays où la circulation s'effectue du côté gauche de la route) :

Lorsque le système ICC est activé sur une vitesse paramétrée supérieure à 70 km/h (44 MPH), que vous suivez un véhicule qui roule plus lentement (à une vitesse inférieure à celle paramétrée dans le système ICC) et que le clignotant droit est activé, le système ICC augmente automatiquement la vitesse du véhicule pour faciliter le dépassement sur la droite et commence à réduire la distance avec le véhicule situé directement devant le vôtre. **Seul le clignotant droit permet d'utiliser cette fonction.** Au fur et à mesure que le conducteur tourne le volant et passe dans la voie de dépassement, le système ICC continue d'augmenter la vitesse du véhicule jusqu'à la vitesse paramétrée dans le système ICC si aucun véhicule n'est détecté devant le vôtre.

Si un autre véhicule est détecté devant le vôtre alors votre véhicule accélère jusqu'à atteindre la vitesse de véhicule situé devant le vôtre. Si le véhicule n'est pas amené dans la voie de dépassement droite, l'accélération s'arrête après un laps de temps court et se réadapte à la distance de sécurité paramétrée.

Vous pouvez interrompre l'accélération à tout moment en appuyant sur la pédale de frein ou sur la commande **<CANCEL>** au volant.

ATTENTION

Afin de réduire tout risque de collision susceptible d'entraîner des blessures graves voire mortelles, respectez les précautions suivantes :

- Cette fonction s'active uniquement avec le clignotant gauche ou droit et augmente la vitesse du véhicule de manière brève même vous n'avez pas commencé le changement de voie. Cela peut inclure des situations de non dépassement telles que des sorties latérales sur la droite ou sur la gauche.
- Lorsque vous vous apprêtez à dépasser un véhicule, assurez-vous qu'aucun véhicule ne se trouve dans la voie adjacente avant de commencer la manœuvre de dépassement. Lors d'un dépassement, des changements de circulation soudains peuvent se produire à tout instant. Veuillez à toujours tourner le volant ou freinez vous-même si nécessaire. Ne comptez jamais uniquement sur le système.

Désactivation automatique

Le témoin sonore retentit dans les conditions suivantes et la commande est automatiquement désactivée.

- Le véhicule situé devant le vôtre n'est pas détecté et votre véhicule roule à une vitesse inférieure à 25 km/h (15 MPH).
- Lorsque le système estime que le véhicule est à l'arrêt.

- Lorsque le frein de stationnement est serré.
- Lorsque le système ESP est désactivé.
- Lorsque le système ESP (y compris le système de contrôle de traction) fonctionne.
- Lorsque la mesure de la distance est altérée si des saletés adhèrent au capteur ou s'il est couvert.
- Lorsqu'une roue dérape.
- Lorsque le signal du radar est provisoirement interrompu.
- Lorsque le système de commande de passage des vitesses n'est pas sur la position D (conduite)

Limites du mode de contrôle de distance de véhicule à véhicule

ATTENTION

Les limites du système ICC sont indiquées ci-dessous. Ne pas tenir compte de ces limites pendant la conduite du véhicule pourrait entraîner de graves blessures ou la mort.

- Le système est avant tout conçu pour une utilisation sur des routes droites, sèches lorsque la circulation est fluide. Il n'est pas conseillé d'utiliser le système en circulation urbaine ou dense.
- Ce système ne s'adapte pas automatiquement aux conditions de conduite. Le système doit être utilisé dans des conditions de circulation régulière et fluide. N'utilisez pas ce système sur des routes très sinueuses ou verglacées, en cas de forte pluie ou de brouillard.
- La fonction de contrôle de la distance

présente des limites. Ne vous fiez donc jamais uniquement au système ICC. Ce système ne permet pas de palier à une conduite dangereuse, inattentive ou distraite, à de mauvaises conditions météorologiques ou à une mauvaise visibilité en cas de pluie ou de brouillard. Réduisez la vitesse du véhicule en appuyant sur la pédale de frein, en fonction de la distance vous séparant du véhicule de devant et des circonstances environnantes afin de maintenir une distance de sécurité entre les véhicules.

- Faites toujours attention au fonctionnement du véhicule et soyez prêt à contrôler manuellement la distance de sécurité convenable. Le mode de contrôle de distance de véhicule à véhicule du système ICC peut ne pas être capable de maintenir la distance sélectionnée entre les véhicules (distance de sécurité) ou la vitesse sélectionnée dans certaines circonstances.
- Le système risque de ne pas détecter le véhicule qui vous précède sur certaines routes et dans certaines conditions météorologiques. Afin d'éviter tout accident, n'utilisez jamais le système ICC dans les conditions suivantes :
 - Sur des routes très sinueuses et où la circulation est dense
 - Sur des routes glissantes, recouvertes de verglas, de neige, etc.
 - Par mauvais temps (pluie, brouillard, neige, etc.)

- Lorsque le capteur du système est recouvert d'eau, de neige ou de saleté
 - Dans une descente en pente raide (le véhicule risque de dépasser la vitesse définie et des freinages fréquents risquent d'entraîner une surchauffe des freins)
 - Sur des routes vallonnées
 - Lorsque les conditions de circulation permettent difficilement de maintenir la distance convenable entre les véhicules en raison des accélérations et décélérations fréquentes
 - En cas d'interférences causées par d'autres sources radar
- Selon l'état de la route et les conditions de circulation, un véhicule ou un objet peut apparaître de manière inattendue dans la zone de détection du capteur et provoquer un freinage automatique. Il est possible que vous ayez à contrôler la distance vous séparant des autres véhicules à l'aide de la pédale d'accélérateur. Restez toujours vigilant et évitez d'utiliser le système ICC lorsque cela n'est pas recommandé dans cette section.
 - N'utilisez pas le système ICC si vous tractez une remorque. Le système risque de ne pas détecter un véhicule qui précède.

Le capteur radar ne détecte pas les objets suivants :

- Les véhicules se déplaçant doucement et en stationnement
- Les piétons ou les objets sur la chaussée
- Les véhicules arrivant en sens inverse sur la même voie
- Les motos et autres véhicules roulant en décalage dans la voie de circulation

Le capteur détecte généralement les signaux renvoyés par le véhicule qui précède. Par conséquent, si le capteur ne peut pas détecter les signaux réfléchis par le véhicule qui précède, il est possible que le système ICC ne maintienne pas la distance sélectionnée.

Le capteur ne peut pas détecter les signaux dans certaines des conditions suivantes :

- Lorsque de la neige ou des éclaboussures projetées par les véhicules qui circulent réduisent la visibilité du capteur
- Lorsque des bagages excessivement lourds sont placés sur le siège arrière ou dans le compartiment à bagages de votre véhicule
- Lorsque votre véhicule tracte une remorque, etc.

Le système ICC est conçu pour vérifier automatiquement le fonctionnement du capteur, dans la limite des capacités du système. Lorsque le capteur est couvert de saletés ou obstrué, le système est automatiquement désactivé. Lorsque le capteur est couvert de glace, d'un sac plastique transparent ou translucide, etc., il est possible que le système ICC ne les détecte pas. Dans de tels cas, il est possible que le mode de contrôle de distance de véhicule à véhicule ne se désactive pas et ne soit pas capable de maintenir la distance de

sécurité sélectionnée par rapport au véhicule qui précède. Veuillez à vérifier et à nettoyer le capteur régulièrement.

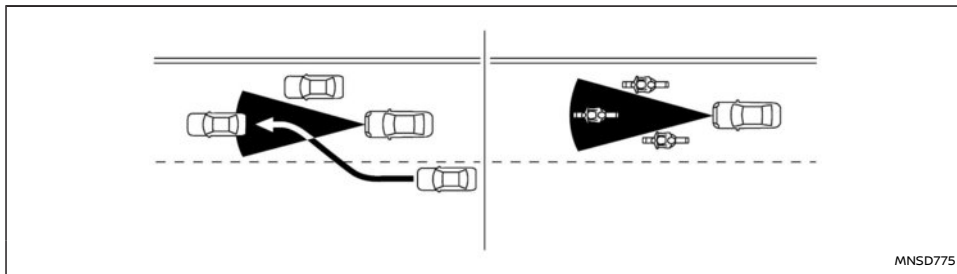

La zone de détection du capteur radar est limitée. Un véhicule qui précède doit se trouver dans la zone de détection pour que le mode de contrôle de distance de véhicule à véhicule maintienne la distance sélectionnée par rapport à celui-ci.

Le véhicule qui précède peut sortir de la zone de détection en raison de sa position sur la même voie de circulation. Il est possible que des motos circulant dans la même voie ne soient pas détectées.

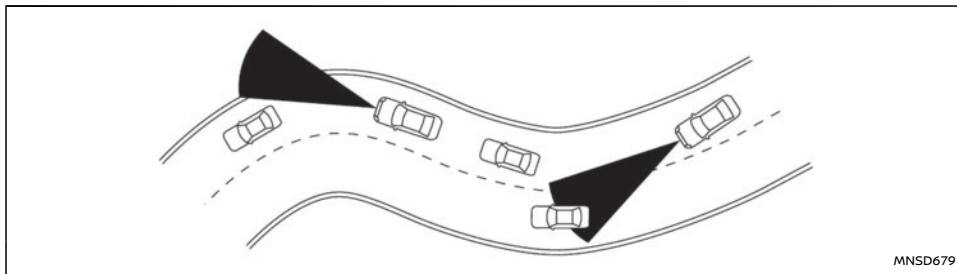

Lors de la conduite sur routes sinueuses, vallonnées, en lacets, étroites ou en travaux, il est possible que le capteur radar détecte des véhicules circulant dans une autre voie, ou qu'il ne détecte pas temporairement un véhicule qui précède. Il est possible que le système ICC diminue ou augmente la vitesse du véhicule.

Le déplacement (manœuvre de direction ou position de circulation dans la voie, etc.) ou l'état du véhicule peuvent également affecter la détection des véhicules.

Système provisoirement indisponible

Le système ICC risque d'être temporairement indisponible dans les conditions suivantes. Dans de tels cas, il est possible que le système ICC ne se désactive pas et ne soit pas capable de maintenir la distance de sécurité sélectionnée par rapport au véhicule qui précède.

Condition A:

Dans les conditions suivantes, le système ICC est

automatiquement désactivé. Un témoin sonore retentit et le système ne peut pas être réglé :

- Lorsque l'ESP est désactivé
- Lorsque le système ESP (y compris le système de contrôle de traction) fonctionne
- Lorsque la vitesse du véhicule est inférieure à 30 km/h (20 MPH) environ
- Lorsque le frein de stationnement est serré
- Lorsqu'un pneu dérape
- Lorsque le signal du radar est provisoirement interrompu
- Lorsque le système de commande de passage des vitesses n'est pas sur la position D (conduite)
- Lorsque l'une des portières est ouverte.
- Lorsque le radar avant est altéré en raison de saletés ou d'autres obstructions qui bloquent le capteur radar.

Action à effectuer :

Lorsque les conditions énumérées ci-dessus ne sont plus présentes, appuyez sur la commande

<RES+> pour recommencer à utiliser le système ICC.

Condition B:

Le témoin sonore retentit et le message d'avertissement [Temporairement désactivé Radar avant obstrué] apparaît sur l'écran d'informations du véhicule.

- Lorsque la surface du capteur radar est couverte de saleté ou est obstruée, rendant la détection d'un véhicule situé devant impossible, le système ICC est automatiquement désactivé.

Action à effectuer :

Si le message d'avertissement apparaît, gardez le véhicule dans un endroit sûr et arrêtez le système e-POWER. Lorsque le signal du radar est provisoirement interrompu, nettoyez la zone du capteur et redémarrez le système e-POWER. Le système a besoin de temps pour détecter que la surface du capteur est désormais propre. Si le message d'avertissement reste affiché, faites vérifier le système ICC par un concessionnaire NISSAN ou dans un atelier qualifié.

- Lorsque vous conduisez sur des routes présentant des infrastructures routières limitées ou des immeubles (par exemple, longs ponts, déserts, champs enneigés, conduite le long de longs murs), le système peut afficher le message [Temporairement désactivé Radar avant obstrué].

Action à effectuer :

Lorsque les conditions énumérées ci-dessus ne

sont plus remplies, activez à nouveau le système ICC pour utiliser le système.

Dysfonctionnement du système ICC

En cas de dysfonctionnement du système ICC, le système ICC est automatiquement désactivé, un témoin sonore retentit, un avertissement s'affiche sur l'écran d'informations du véhicule et l'avertissement d'état d'activation du contrôle de la vitesse (jaune) s'allume.

Action à effectuer :

Si le témoin d'avertissement du système s'allume, arrêtez le véhicule dans un endroit sûr. Arrêtez le système e-POWER, redémarrez-le et réglez le système ICC à nouveau. S'il n'est pas possible de paramétrer le système ICC ou si le témoin reste allumé, un dysfonctionnement peut être présent. Bien qu'il soit possible de poursuivre la conduite, faites vérifier le système ICC par un concessionnaire NISSAN ou un atelier qualifié.

Entretien du système

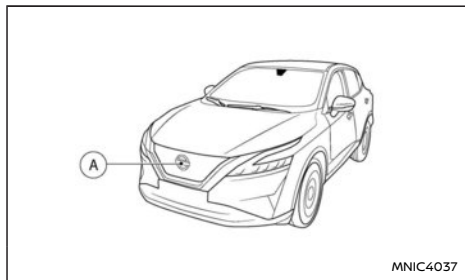

Le capteur du système ICC est situé à l'avant du véhicule (A).

Pour que le système ICC fonctionne correctement, observez toujours les points suivants :

- Maintenez toujours la zone du capteur propre.
- Ne heurtez pas et n'endommagez pas les surfaces autour du capteur.
- Ne couvrez pas et ne placez pas d'autocollants ou d'objets similaires près de la zone du capteur. Ceci risquerait d'entraîner des pannes ou dysfonctionnements.
- Ne fixez pas d'objets métalliques près de la zone du capteur (pare-broussaille, etc.). Ceci risquerait d'entraîner des pannes ou dysfonctionnements.

Speed Limit Link - ICC (selon modèles)

⚠ ATTENTION

Les limites du système Speed Limit Link sont indiquées ci-dessous. Ne pas tenir compte de ces limites pendant la conduite du véhicule pourrait entraîner de graves blessures ou la mort :

- Il est de la responsabilité du conducteur de sélectionner la vitesse appropriée, de suivre toutes les réglementations de circulation et de respecter les autres usagers de la route.
- Le système Speed Limit Link peut ne pas fonctionner correctement et la limitation de vitesse réelle peut ne pas être appliquée à la vitesse définie pour le véhicule dans toutes les conditions. Le conducteur

doit contrôler manuellement la vitesse du véhicule.

En voici quelques exemples :

- Lorsque le système de reconnaissance des panneaux de signalisation (TSR) ne fonctionne pas correctement ou est désactivé. (Reportez-vous à "Reconnaissance des panneaux de signalisation (selon modèles)" (P.277).)
- Lorsque vous conduisez dans une zone avec des routes parallèles à proximité (par exemple, une voie rapide avec une voie de service parallèle).
- Lorsque vous conduisez dans une zone où chaque voie comporte un panneau de limitation de vitesse différent.
- Lorsque vous conduisez sur une route en construction ou dans une zone de construction.
- Lorsqu'un panneau de fin de limitation de vitesse est indiqué.
- Lorsque l'unité de vitesse sélectionnée dans [Param affichage] est différente de l'unité du panneau de limitation de vitesse.

Lorsque l'ICC est actif et détecte un changement dans la limitation de la vitesse, la nouvelle limitation de vitesse est indiquée et peut être appliquée manuellement à la vitesse définie pour le véhicule.

Le système Speed Limit Link fonctionne :

- Lorsque la limitation de vitesse détectée est égale ou supérieure à 30 km/h (20 MPH).
- [Coup! limite vit] est activé dans le menu de réglages de l'écran d'informations du véhicule.

NOTE :

- **Dans les situations suivantes, le système Speed Limit Link ne fonctionne pas :**

- Lorsqu'une augmentation de la limitation de vitesse indiquée est détectée, mais que la vitesse définie pour le véhicule est déjà supérieure à la nouvelle limitation de vitesse.
- Lorsqu'une diminution de la limitation de vitesse indiquée est détectée, mais que la vitesse définie pour le véhicule est déjà inférieure à la nouvelle limitation de vitesse.

Écran et témoins du système:

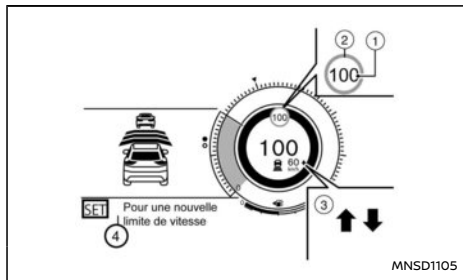

Exemple

1. Témoin de limitation de vitesse détectée
Affiche la limitation de vitesse détectée actuel-

lement. Pour plus de détails, reportez-vous à "Reconnaissance des panneaux de signalisation (selon modèles)" (P.277).

2. Témoin de limitation de vitesse appliquée (cadre vert)

Indique que la limitation de vitesse détectée peut être appliquée à la vitesse définie pour le véhicule.

3. Témoin du système Speed Limit Link

Indique le mode d'activation du système ou le fonctionnement du système.

↑ Le mode manuel est activé et une nouvelle limitation de vitesse (valeur de vitesse plus rapide) est indiquée.

↓ Le mode manuel est activé et une nouvelle limitation de vitesse (valeur de vitesse plus lente) est indiquée.

4. Message d'indication, instructions sur la manière de paramétrer une nouvelle vitesse.

Fonctionnement du système:

Lorsque le système détecte une limitation de vitesse différente, la nouvelle valeur de vitesse est indiquée. La vitesse définie pour le véhicule peut être modifiée manuellement pour être appliquée à la limitation de vitesse indiquée.

- Pour accepter la nouvelle limite de vitesse indiquée, actionnez la commande <RES+> (dans le cas d'une limite de vitesse en hausse) ou la commande <SET-> (dans le cas d'une limite de vitesse en baisse).
- Le témoin du système Speed Limit Link (↑ ou ↓) s'éteint au bout de 15 secondes

environ si la commande <RES+> ou <SET-> n'est pas actionnée. (Le témoin du système Speed Limit Link peut être éteint immédiatement en actionnant la commande opposée à la direction indiquée par le témoin du système Speed Limit Link.)

Le système ne s'active pas si un changement de limitation de vitesse n'est pas détecté.

[Ecart lien vitesse]:

Il est possible de définir si la limitation de vitesse doit être acceptée telle quelle ou avec une tolérance de -10 km/h (-5 MPH) à +10 km/h (+5 MPH).

Comment activer ou désactiver le système:

1. Appuyez sur la touche ◀ ▶ au volant jusqu'à l'affichage de [Réglages] sur l'écran d'informations du véhicule, puis appuyez sur la commande de défilement.
2. Utilisez la commande de défilement pour sélectionner [Aide au conducteur]. Appuyez ensuite sur la commande de défilement.
3. Sélectionnez [Coup! limite vit] et appuyez sur la commande de défilement pour activer ou désactiver le système.

Pour désactiver le système, sélectionnez [OFF].

NOTE :

Le système conserve les réglages actuels dans l'écran d'informations du véhicule même en cas de redémarrage du système e-POWER.

Comment régler la tolérance pour [Marge coupl vit]:

1. Appuyez sur la touche ◀ ▶ au volant jusqu'à l'affichage de [Réglages] sur l'écran d'informations du véhicule, puis appuyez sur la commande de défilement.
2. Utilisez la commande de défilement pour sélectionner [Aide au conducteur]. Appuyez ensuite sur la commande de défilement.
3. Sélectionnez [Marge coupl vit] et appuyez sur la commande de défilement pour sélectionner la valeur de tolérance.

NOTE :

Le système conserve les réglages actuels dans l'écran d'informations du véhicule même en cas de redémarrage du système e-POWER.

Speed Limit Link - ICC avec système de navigation (selon modèles)

⚠ ATTENTION

Les limites du système Speed Limit Link sont indiquées ci-dessous. Ne pas tenir compte de ces limites pendant la conduite du véhicule pourrait entraîner de graves blessures ou la mort :

- Il est de la responsabilité du conducteur de sélectionner la vitesse appropriée, de suivre toutes les réglementations de circulation et de respecter les autres usagers de la route.
- Le système Speed Limit Link peut ne pas fonctionner correctement et la limitation de vitesse réelle peut ne pas être appliquée à la vitesse définie pour le véhicule

dans toutes les conditions. Le conducteur doit contrôler manuellement la vitesse du véhicule.

En voici quelques exemples :

- Lorsque le système de reconnaissance des panneaux de signalisation (TSR) ne fonctionne pas correctement ou est désactivé. (Reportez-vous à "Reconnaissance des panneaux de signalisation (selon modèles)" (P.277).)
- Lorsque vous conduisez dans des pays ou des zones non couvertes par le système de navigation.
- Lorsque vous franchissez des frontières nationales.
- Lorsque vous empruntez la sortie d'une voie rapide à accès limité telle qu'identifiée par les données cartographiques de la navigation.
- Lorsque vous conduisez dans une zone avec des routes parallèles à proximité (par exemple, une voie rapide avec une voie de service parallèle).
- Lorsque vous conduisez dans une zone où chaque voie comporte un panneau de limitation de vitesse différent.
- Lorsque vous conduisez sur une route en construction ou dans une zone de construction.
- Lorsque les données du système de

navigation ne sont pas à jour ou ne sont pas disponibles.

Lorsque le système ICC et Speed Limit Link est actif et détecte un changement dans la limitation de la vitesse, la nouvelle limitation de vitesse est indiquée et peut être appliquée manuellement à la vitesse définie pour le véhicule.

Le système Speed Limit Link fonctionne :

- Lorsque la limitation de vitesse détectée est égale ou supérieure à 30 km/h (20 MPH).
- [Coupl limite vit] est activé dans le menu de réglages de l'écran d'informations du véhicule.

NOTE :

- Dans les situations suivantes, le système Speed Limit Link ne fonctionne pas :
 - Lorsqu'une augmentation de la limitation de vitesse indiquée est détectée, mais que la vitesse définie pour le véhicule est déjà supérieure à la nouvelle limitation de vitesse.
 - Lorsqu'une diminution de la limitation de vitesse indiquée est détectée, mais que la vitesse définie pour le véhicule est déjà inférieure la nouvelle limitation de vitesse.

Pour l'Allemagne : Réglage Pas de limite de vitesse:

Lorsque activez le système e-POWER et que vous vous engagez ensuite sur une autoroute sans limitation de vitesse, le système régule la vitesse à 130 km/h. Ensuite, la dernière vitesse mémorisée

par le conducteur sur autoroute sans limitation de vitesse est appliquée.

NOTE :

Cette fonction ne s'applique que pour l'Allemagne.

Écran et témoins du système:

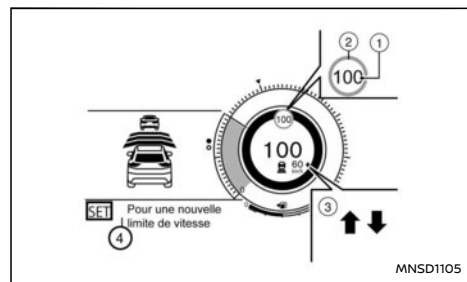

Exemple

1. Témoin de limitation de vitesse détectée

Affiche la limitation de vitesse détectée actuellement. Pour plus de détails, reportez-vous à "Reconnaissance des panneaux de signalisation (selon modèles)" (P.277).

2. Témoin de limitation de vitesse appliquée (cadre vert)

Indique que la limitation de vitesse détectée peut être appliquée à la vitesse définie pour le véhicule.

3. Témoin du système Speed Limit Link

Indique le mode d'activation du système ou le fonctionnement du système.

↑ Le mode manuel est activé et une nouvelle limitation de vitesse (valeur de vitesse plus rapide) est indiquée.

↓ Le mode manuel est activé et une nouvelle limitation de vitesse (valeur de vitesse plus lente) est indiquée.

4. Message d'indication, instructions sur la manière de paramétrer une nouvelle vitesse.

Fonctionnement du système:

Lorsque le système détecte une limitation de vitesse différente, la nouvelle valeur de vitesse est indiquée. La vitesse définie pour le véhicule peut être modifiée manuellement pour être appliquée à la limitation de vitesse indiquée.

- Pour accepter la nouvelle limite de vitesse indiquée, actionnez la commande **<RES+>** (dans le cas d'une limite de vitesse en hausse) ou la commande **<SET->** (dans le cas d'une limite de vitesse en baisse).
- Le témoin du système Speed Limit Link (↑ ou ↓) s'éteint au bout de 15 secondes environ si la commande **<RES+>** ou **<SET->** n'est pas actionnée. (Le témoin du système Speed Limit Link peut être éteint immédiatement en actionnant la commande opposée à la direction indiquée par le témoin du système Speed Limit Link.)

Le système ne s'active pas si un changement de limitation de vitesse n'est pas détecté.

[Ecart lien vitesse]:

Il est possible de définir si la limitation de vitesse doit être acceptée telle quelle ou avec une

tolérance de -10 km/h (-5 MPH) à +10 km/h (+5 MPH)

Comment activer ou désactiver le système:

1. Appuyez sur la touche ◀ ▶ au volant jusqu'à l'affichage de [Réglages] sur l'écran d'informations du véhicule, puis appuyez sur la commande de défilement.
2. Utilisez la commande de défilement pour sélectionner [Aide au conducteur]. Appuyez ensuite sur la commande de défilement.
3. Sélectionnez [Coupl limite vit] et appuyez sur la commande de défilement pour activer ou désactiver le système.

Pour désactiver le système, sélectionnez [OFF].

NOTE :

Le système conserve les réglages actuels dans l'écran d'informations du véhicule même en cas de redémarrage du système e-POWER.

Comment régler la tolérance pour [Marge coupl vit]:

1. Appuyez sur la touche ◀ ▶ au volant jusqu'à l'affichage de [Réglages] sur l'écran d'informations du véhicule, puis appuyez sur la commande de défilement.
2. Utilisez la commande de défilement pour sélectionner [Aide au conducteur]. Appuyez ensuite sur la commande de défilement.
3. Sélectionnez [Marge coupl vit] et appuyez sur la commande de défilement pour sélectionner la valeur de tolérance.

NOTE :

Le système conserve les réglages actuels dans l'écran d'informations du véhicule même en cas de redémarrage du système e-POWER.

MODE DE RÉGULATEUR DE VITESSE CONVENTIONNEL (vitesse fixe)

Ce mode permet de conduire à une vitesse comprise entre 30 et 170 km/h (20 et 105 MPH) sans avoir à appuyer sur la pédale d'accélérateur.

ATTENTION

- Dans le mode de régulateur de vitesse conventionnel (vitesse fixe), aucun témoin sonore d'avertissement ne retentit pour vous prévenir que vous roulez trop près du véhicule qui précède, et la présence du véhicule qui précède ainsi que la distance de véhicule à véhicule ne sont pas non plus détectées.
- Soyez particulièrement attentif à la distance qui sépare votre véhicule de celui qui le précède afin d'éviter toute collision.
- Vérifiez toujours le réglage sur l'écran d'informations du véhicule.
- N'utilisez pas le mode de régulateur de vitesse conventionnel (vitesse fixe) dans les conditions de conduite suivantes :
 - lorsqu'il est impossible de maintenir le véhicule à une vitesse définie
 - en cas de circulation dense ou dans une circulation dont la vitesse varie
 - sur des routes sinueuses ou vallonnées

— sur des routes glissantes (pluie, neige, verglas, etc.)

— en cas de vent violent

- Vous risqueriez de perdre le contrôle de votre véhicule et de provoquer un accident.

Commandes de régulateur de vitesse conventionnel (vitesse fixe)

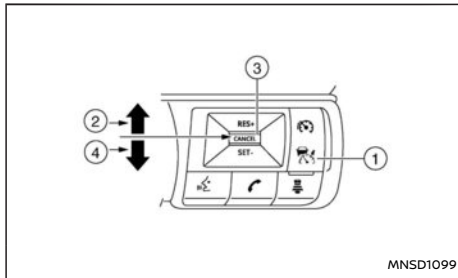

- ① Commande marche-arrêt du système ICC : Commande principale d'activation/de désactivation du système.
- ② Commande <RES+> : Permet de reprendre la vitesse définie ou d'augmenter la vitesse par palier.
- ③ Commande <CANCEL> : Permet de désactiver le système sans effacer la vitesse définie.
- ④ Commande <SET-> : Permet de régler la vitesse de croisière souhaitée ou de réduire la vitesse par palier.

Écran et témoins du mode de régulateur de vitesse conventionnel (vitesse fixe)

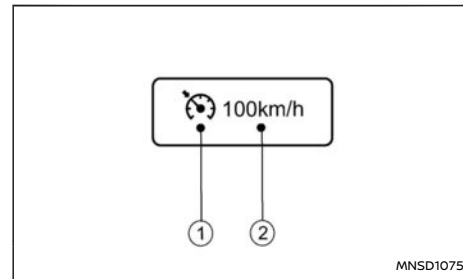

L'affichage est situé sur l'écran d'informations du véhicule.

1. Témoin de régulateur de vitesse :

Ce témoin indique l'état du mode de régulateur de vitesse conventionnel (vitesse fixe) du système ICC en fonction de la couleur.

- Témoin d'activation de régulateur de vitesse (gris) : Indique que la commande d'activation/de désactivation de l'ICC est activée.
- Témoin SET de régulateur de vitesse (vert) : Indique que la vitesse de croisière est définie.
- Avertissement du régulateur de vitesse (jaune) : Indique un dysfonctionnement du mode de régulateur de vitesse conventionnel (vitesse fixe) du système ICC.

2. Témoin de vitesse du véhicule définie :

Ce témoin indique la vitesse du véhicule définie.

- Gris : régulateur de vitesse en veille
- Vert : régulateur de vitesse actif

Fonctionnement du mode de régulateur de vitesse conventionnel (vitesse fixe)

Pour activer le mode de régulateur de vitesse conventionnel (vitesse fixe), maintenez la commande d'activation/désactivation de l'ICC enfoncée plus de 1,5 seconde environ.

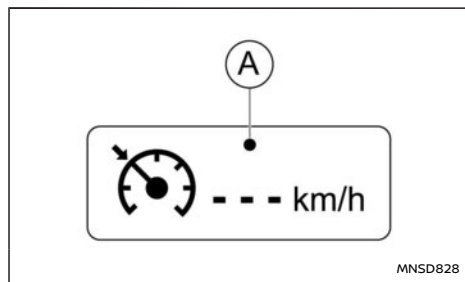

Lorsque vous activez la commande marche/arrêt du système ICC, l'affichage du mode de régulateur de vitesse conventionnel (vitesse fixe) ainsi que les témoins s'affichent sur l'écran d'informations du véhicule. Après avoir maintenu la commande marche-arrêt du système ICC pendant plus de 1,5 seconde, l'affichage du système ICC s'éteint. Le

témoin de régulateur de vitesse apparaît. Vous pouvez à présent régler la vitesse de croisière souhaitée. Si vous appuyez à nouveau sur la commande d'activation/de désactivation du système ICC, le système se désactive complètement.

Lorsque le bouton de démarrage est placé sur la position **OFF** le système est désactivé automatiquement.

Pour utiliser le système ICC à nouveau, appuyez brièvement sur la commande marche-arrêt du système ICC (mode de contrôle de distance de véhicule à véhicule) et relâchez-la ou appuyez sur la commande (mode de régulateur de vitesse conventionnel) et maintenez-la à nouveau pour l'activer.

PRECAUTION

Pour éviter toute activation accidentelle du régulateur de vitesse, assurez-vous de désactiver la commande marche-arrêt du système ICC lorsque vous n'utilisez pas le système ICC.

Pour régler la vitesse du régulateur de vitesse, accélérez votre véhicule jusqu'à la vitesse souhaitée, appuyez sur la commande **<SET->** et relâchez-la. (La couleur du témoin de régulateur de vitesse devient verte et le témoin de vitesse définie pour le véhicule s'allume.) Retirez le pied de la pédale d'accélérateur. Le véhicule se maintient à la vitesse définie.

- **Pour dépasser un autre véhicule**, appuyez sur la pédale d'accélérateur. Lorsque la pédale est relâchée, le véhicule revient à la vitesse précédemment définie.

- Le véhicule peut ne pas maintenir la vitesse définie lors de la montée ou de la descente de pentes raides. Si cela se produit, maintenez manuellement la vitesse du véhicule.

Pour annuler la vitesse pré réglée, utilisez l'une des méthodes suivantes :

- Appuyez sur la touche **<CANCEL>**. Le témoin de vitesse du véhicule et le témoin de régulateur de vitesse deviennent gris.
- Appuyez sur la pédale de frein. Le témoin de vitesse du véhicule et le témoin de régulateur de vitesse deviennent gris.

Pour réinitialiser à une vitesse de croisière supérieure, utilisez une des trois méthodes suivantes :

- Appuyez sur la pédale d'accélérateur. Lorsque le véhicule atteint la vitesse souhaitée, appuyez brièvement sur la commande **<SET->**.
- Appuyez longuement sur la commande **<RES +>**. Lorsque l'écran du véhicule affiche la vitesse définie souhaitée, relâchez la commande.
- Enfoncez puis relâchez rapidement la commande **<RES+>**. Chaque fois que cette étape est répétée, la vitesse définie augmente d'environ 1 km/h (1 MPH).

Pour réinitialiser à une vitesse de croisière inférieure, utilisez une des trois méthodes suivantes :

- Appuyez légèrement sur la pédale de frein. Lorsque le véhicule atteint la vitesse souhaitée, appuyez sur la commande **<SET->** et relâchez-la.

- Appuyez longuement sur la commande <SET-> . Relâchez-la lorsque le véhicule atteint la vitesse souhaitée.
- Enfoncez puis relâchez rapidement la commande <SET-> . Chaque fois que cette étape est répétée, la vitesse définie diminue d'environ 1 km/h (1 MPH).

Pour reprendre de la vitesse de croisière à la vitesse prééglée, appuyez rapidement sur la commande <RES+> . Le véhicule rétablit la dernière vitesse de croisière définie lorsque la vitesse du véhicule est supérieure à 30 km/h (20 MPH).

Système provisoirement indisponible

Un témoin sonore retentit et le régulateur est automatiquement désactivé dans les conditions suivantes :

- Lorsque le frein de stationnement est serré.
- Lorsque le système ESP (y compris le système de contrôle de traction) fonctionne.
- Lorsqu'une roue dérape.
- Lorsque le système ESP est désactivé.

Lorsque le système ne fonctionne pas correctement, le témoin sonore retentit et la couleur du témoin de régulateur de vitesse devient jaune.

Action à effectuer :

Si la couleur du régulateur de vitesse devient jaune, gardez le véhicule dans un endroit sûr. Arrêtez le système e-POWER, redémarrez-le, reprenez la conduite puis effectuez le réglage à nouveau.

S'il n'est pas possible d'activer le système ou si le témoin reste allumé, le système est peut-être défectueux. Bien que le véhicule reste toujours

en état de marche normale, faites contrôler le véhicule par un concessionnaire NISSAN ou un atelier qualifié.

ATTENTION

Le non-respect des instructions et avertissements relatifs à l'utilisation correcte du ProPILOT Assist pourrait entraîner des blessures graves voire mortelles.

- Le système ProPILOT Assist n'est pas un système de conduite autonome. Dans la limite des capacités du système (indiquée dans ce manuel), une aide est fournie au conducteur au cours de certaines activités liées à la conduite.
- Le système ProPILOT Assist ne peut remplacer une conduite responsable et n'est pas conçu pour palier à un comportement dangereux, à un manque d'attention ou à une attitude distraite. ProPILOT Assist ne va pas toujours braquer les roues afin de maintenir le véhicule dans sa voie de circulation. Le système ProPILOT Assist n'est pas conçu pour éviter une éventuelle perte de contrôle. Il est de la responsabilité du conducteur de rester vigilant, de conduire prudemment, de faire en sorte que le véhicule reste dans sa voie de circulation et de toujours garder le contrôle du véhicule.
- Les capacités du système ProPILOT Assist présentent certaines limites. En fonction des conditions de conduite, de circulation, météorologiques et routières, le système ProPILOT Assist peut ne pas fonctionner. Il est de la responsabilité du conducteur de rester vigilant, de conduire prudemment, de faire en sorte que le véhicule reste dans

sa voie de circulation et de toujours garder le contrôle du véhicule.

- Le système ProPILOT Assist est seulement une aide pour assister le conducteur, pas un système d'alerte ou d'évitement de collision.
- Le système ProPILOT Assist est destiné à être utilisé uniquement sur les autoroutes sur lesquelles les véhicules circulant en sens inverse sont séparés par une barrière. Il n'est pas conçu pour une conduite en ville.
- Respectez toujours les limitations de vitesse indiquées et ne réglez jamais la vitesse au-delà de celles-ci.
- Ne retirez jamais les mains du volant pendant la conduite. Laissez toujours les mains sur le volant et conduisez le véhicule prudemment.
- Le système ProPILOT Assist ne détecte pas les véhicules immobiles ou se déplaçant lentement.
- Conduisez toujours de manière prudente et attentive lorsque vous utilisez le système ProPILOT Assist. Lisez attentivement le manuel du conducteur avant d'utiliser le système ProPILOT Assist. Afin d'éviter toute blessure grave ou mortelle, le système ne doit pas être considéré comme un moyen d'éviter les accidents ou de contrôler la vitesse du véhicule dans des situations d'urgence. N'utilisez pas le système ProPILOT Assist si l'état de la route et les

conditions de circulation ne le permettent pas.

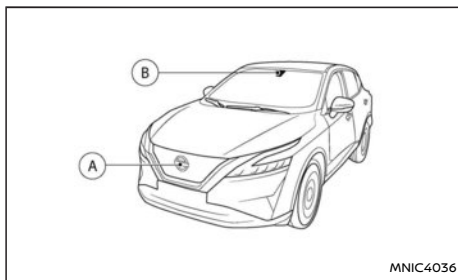

- Ⓐ Capteur radar
- Ⓑ Caméra avant multisensorielle

Le système ProPILOT Assist est conçu pour optimiser la conduite du véhicule lorsque vous suivez un véhicule circulant dans la même voie et dans la même direction.

Le système ProPILOT Assist utilise une caméra avant multisensorielle (B) installée derrière le pare-brise et un capteur radar situé à l'avant du véhicule (A) pour mesurer la distance jusqu'au véhicule qui précède le vôtre dans la même voie de circulation et pour surveiller le marquage des voies. Si le véhicule détecte que le véhicule qui vous précède roule plus lentement, le système réduit la vitesse de votre véhicule afin de maintenir la distance sélectionnée par rapport au véhicule qui précède. Le système vous aide également à maintenir le véhicule au centre de la voie de circulation lorsqu'un marquage clair des voies est détecté.

FONCTIONNEMENT DU SYSTÈME PROPILOT ASSIST

Le système ProPILOT Assist dispose des fonctions suivantes :

- Régulateur de vitesse intelligent (ICC)
- Conduite assistée

Régulateur de vitesse intelligent (ICC) (véhicules avec ProPILOT Assist)

Le système ICC peut être réglé sur l'un des deux modes de régulateur de vitesse :

- Mode de régulateur de vitesse conventionnel (vitesse fixe) :

Utilisé pour rouler en régime de croisière à une vitesse présélectionnée.

NOTE :

La conduite assistée n'est pas disponible en mode de régulateur de vitesse conventionnel (vitesse fixe).

- Mode de contrôle de distance de véhicule à véhicule :

Le système ICC maintient une distance déterminée entre votre véhicule et celui qui le précède dans une plage de vitesses comprises de 0 km/h (0 mph) jusqu'à la vitesse définie. Le conducteur peut régler une vitesse à partir de 30 km/h (20 MPH) environ. Lorsque le véhicule qui précède ralentit avant de s'arrêter, votre véhicule ralentit progressivement jusqu'à l'arrêt complet. Lorsque le véhicule est à l'arrêt, le système ICC maintient la force de freinage afin que votre véhicule reste immobile.

NOTE :

Lorsque votre véhicule est à l'arrêt pendant moins de 3 secondes environ et que le véhicule qui le précède commence à se déplacer, votre véhicule commence automatiquement à se déplacer à nouveau. Si votre véhicule est à l'arrêt pendant plus de 3 minutes environ, le système ICC est désactivé et le frein de stationnement électronique s'enclenche.

- Lorsque le véhicule devant vous commence à avancer, appuyez sur la touche <RES+> au volant ou appuyez légèrement sur la pédale d'accélérateur pour désengager le frein. Le système ICC est réactivé afin de maintenir la distance sélectionnée par rapport au véhicule devant le vôtre.
- Si le véhicule est à l'arrêt et qu'aucun véhicule n'est détecté devant le vôtre, le système ICC ne fonctionne pas. La pédale d'accélérateur doit être utilisée pour commander la vitesse du véhicule.

NOTE :

Même si l'Intelligent Emergency Braking (AEB) (Freinage d'urgence intelligent (AEB)) est désactivé par le conducteur dans le menu [Réglages], sur l'écran d'informations du véhicule, le système AEB est activé automatiquement lorsque le système ProPILOT Assist est utilisé.

Conduite assistée (véhicules avec ProPILOT Assist)

La fonction de conduite assistée contrôle le système de direction afin de vous aider à maintenir votre véhicule dans la voie de circulation.

La conduite assistée n'est pas disponible lorsque la

vitesse est inférieure à 60 km/h (37 MPH) à moins qu'un véhicule ne soit détecté devant le vôtre.

COMMANDES DU SYSTÈME PROPILOT ASSIST

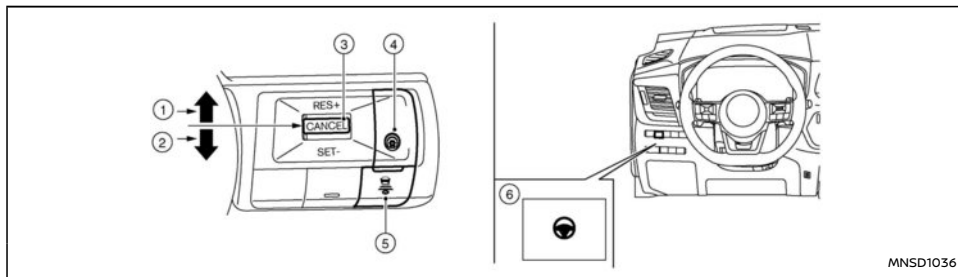

- ① **Commande <RES+>**
Permet de reprendre la vitesse définie ou d'augmenter la vitesse par palier.
- ② **Commande <SET->**
Permet de régler la vitesse de croisière souhaitée ou de réduire la vitesse par palier
- ③ **Commande <CANCEL>**
Désactive le système ICC sans effacer la vitesse définie
- ④ **Commande ProPILOT Assist :**
Permet d'activer ou de désactiver ProPILOT Assist
- ⑤ **Commande de distance**
 - Loin
 - Moyenne
 - Proche
- ⑥ **Commande de conduite assistée**
Permet d'activer ou de désactiver la fonction de conduite assistée.

ÉCRAN ET TÉMOINS DU SYSTÈME PROPILOT ASSIST

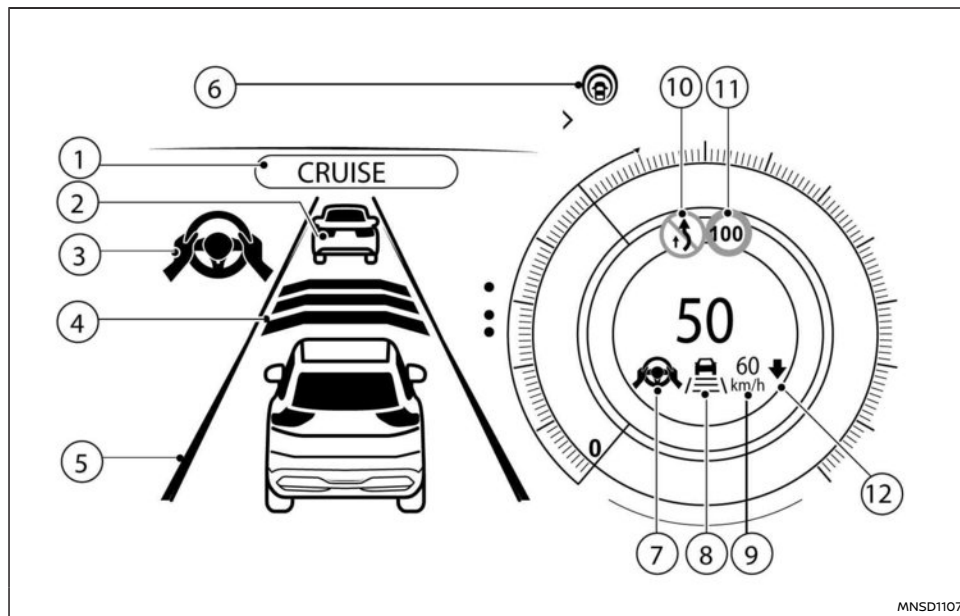

Exemple

1. Témoin [CRUISE] du système ProPILOT Assist S'affiche lorsque ProPILOT Assist est activé.
2. **Témoin de détection du véhicule qui précède** Lorsque le système ICC est activé et en cours

de fonctionnement, cela indique que le système détecte un véhicule devant le vôtre.

3. **Témoin d'état de la conduite assistée** Affiche l'état d'activation de la conduite assistée selon la couleur du témoin

- Gris : conduite assistée en veille.
- Indicateur vert : conduite assistée active.

4. Témoin de distance définie

Indique la distance sélectionnée.

5. Témoin de ligne de marquage

Indique si le système détecte des lignes de marquage.

- Aucune ligne de marquage affichée : Conduite assistée désactivée
- Témoin de ligne de marquage (gris) : Aucune ligne de marquage détectée
- Témoin de ligne de marquage (vert) : Des lignes de marquage sont détectées
- Témoin de ligne de marquage (jaune) : Une sortie de la voie est détectée

6. Témoin ProPILOT Assist

Affiche l'état d'activation des systèmes Intelligent Blind Spot Intervention (Contrôle d'angle mort intelligent), Intelligent Lane Intervention (Prévention de franchissement de ligne intelligente), de conduite assistée et ICC.

- Blanc : les systèmes sont activés (uniquement s'ils sont activés dans le menu [Réglages]), le système ICC est en mode de veille.

- Bleu : ICC actif

7. Témoin/avertissement d'état de la conduite assistée

Affiche l'état de la fonction de conduite assistée selon la couleur du témoin/de l'avertissement

- Aucun témoin d'état de la conduite assistée affiché : conduite assistée désactivée.
 - Gris : conduite assistée en veille.
 - Indicateur vert : conduite assistée active.
 - Jaune : dysfonctionnement de la conduite assistée.
 - Indicateur rouge : détection de l'absence des mains sur le volant.
8. **Témoin de ligne de marquage/témoin d'état du contrôle de vitesse/témoin de distance définie**

Affiche l'état du contrôle de la vitesse selon la couleur et la forme du témoin/de l'avertissement

- Témoin d'état du régulateur de vitesse (blanc) : ICC en veille
- Témoin d'état du régulateur de vitesse (vert) : ICC (mode de contrôle de distance) actif
 - Icône de véhicule verte affichée : Véhicule détecté devant
 - Aucune icône de véhicule affichée : Aucun véhicule détecté à l'avant (votre véhicule maintient la vitesse réglée sélectionnée par le conducteur.)
- Témoin d'état du régulateur de vitesse (orange) : Indique un dysfonctionnement du système ICC
- Témoin de ligne de marquage : Indique si le système détecte des lignes de marquage

- Aucune ligne de marquage affichée : Conduite assistée désactivée
- Témoin de ligne de marquage (gris) : Aucune ligne de marquage détectée
- Témoin de ligne de marquage (vert) : Des lignes de marquage sont détectées

9. **Témoin de vitesse du véhicule définie**

Indique la vitesse du véhicule définie.

- Gris : ICC en veille.
- Numéros verts : ICC actif.

10. indicateur d'informations routières (selon modèles)
11. Témoin de signalisation routière détectée (limitation de vitesse) (selon modèles)
12. Témoin du système Speed Limit Link (selon modèles)

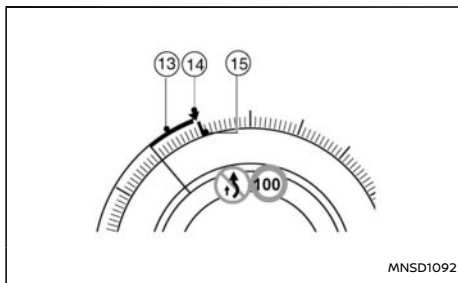

13. Ligne verte : régulateur de vitesse intelligent (ICC) (selon modèles) : écart entre la vitesse actuelle et la vitesse cible de l'ICC.

14. Vitesse cible :

- Triangle blanc : vitesse cible du régulateur de vitesse ou du limiteur de vitesse (selon modèles).
- Triangle vert : vitesse cible du régulateur de vitesse intelligent (ICC) (selon modèles).

15. Ligne rouge : signalisation de limitation de vitesse de la reconnaissance des panneaux de signalisation (TSR) (selon modèles)

NOTE :

Certains des éléments indiqués ci-dessus ne sont disponibles qu'en vue classique. Reportez-vous à "Modification de la vue de l'écran des compteurs (modèles avec affichage plein écran)" (P.87) pour plus de détails.

ACTIVATION DU MODE DE RÉGULATEUR DE VITESSE CONVENTIONNEL PROPILOT ASSIST (vitesse fixe)

NOTE :

ProPILOT Assist ne fournit ni avertissement d'approche, ni freinage automatique, ni conduite assistée en mode de régulateur de vitesse conventionnel (vitesse fixe).

Pour sélectionner le mode de régulateur de vitesse conventionnel (vitesse fixe), maintenez la touche ProPILOT Assist enfoncée pendant plus de 1,5 seconde environ. Pour plus d'informations, reportez-vous à "Mode de régulateur de vitesse conventionnel ProPILOT Assist (vitesse fixe)" (P.376).

FONCTIONNEMENT DU SYSTÈME PROPILOT ASSIST

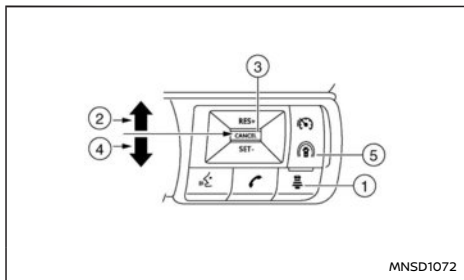

- ① **Touche de distance :**
Permet de modifier la distance de sécurité du véhicule :
Long → Moyen → Court → Long
 - ② **<RES+> :**
Permet de reprendre la vitesse définie ou d'augmenter la vitesse par palier.
 - ③ **<CANCEL> :**
Permet de désactiver le système sans effacer la vitesse définie.
 - ④ **Commande <SET-> :**
Permet de régler la vitesse de croisière souhaitée ou de réduire la vitesse par palier.
 - ⑤ **Commande ProPILOT Assist :**
Permet d'activer le système.
1. Appuyez sur la commande ProPILOT Assist ⑤. Ceci permet d'activer le système ProPILOT

Assist et d'afficher son état d'activation sur l'écran d'informations du véhicule.

2. Accélérez ou ralentissez jusqu'à la vitesse souhaitée.
3. Appuyez sur la touche **<SET->** . Le système ProPILOT Assist maintient ensuite automatiquement la vitesse réglée. Le témoin d'activation de ProPILOT Assist et le témoin d'état ProPILOT Assist s'allument (en bleu), le témoin d'état du contrôle de vitesse et la vitesse paramétrée s'allument en vert.
4. Lorsque le véhicule devant vous roule à une vitesse de 30 km/h (20 MPH) ou moins et que vous appuyez sur la commande **<SET->** la vitesse réglée pour votre véhicule est 30 km/h (20 MPH).

NOTE :

Le fait d'activer le système ProPILOT Assist permet d'activer simultanément le système Intelligent Lane Intervention (ILI) (Prévention de franchissement de ligne intelligente) et le système Intelligent Blind Spot Intervention (Contrôle d'angle mort intelligent), à condition que ces systèmes soient activés dans le menu [Aide au conducteur] sur l'écran d'informations du véhicule. Pour plus d'informations, reportez-vous à "Système Intelligent Lane Intervention (Prévention de franchissement de ligne intelligente) ProPILOT Assist" (P.385) et "Système de surveillance d'angle mort (BSW)/Système Intelligent Blind Spot Intervention (Contrôle d'angle mort intelligent) (selon modèles)" (P.281).

Quand vous appuyez sur la touche **<SET->** dans

les conditions suivantes, le système ProPILOT Assist ne peut pas être réglé et le témoin de vitesse définie pour le véhicule clignote pendant 2 secondes environ :

- Lorsque la vitesse du véhicule est inférieure à 30 km/h (20 MPH) et que le véhicule qui précède n'est pas détecté.
- Lorsque le système de commande de passage des vitesses n'est pas sur la position D (conduite)
- Lorsque le frein de stationnement est serré.
- Lorsque les freins sont actionnés par le conducteur.
- Lorsque le système ESP est désactivé. Pour plus d'informations sur le système ESP, reportez-vous à "Programme électronique de stabilité (ESP)" (P.452).
- Lorsque le système ESP (y compris le système de contrôle de traction) fonctionne.
- Lorsque l'une des roues dérape.
- Lorsque l'une des portières est ouverte.
- Lorsque la ceinture de sécurité du conducteur n'est pas attachée.
- Lorsque le système de stationnement intelligent (IPA) (selon modèles) est activé.

Comment modifier la vitesse définie du véhicule

La vitesse définie pour le véhicule peut être ajustée.

Pour passer à une vitesse de croisière plus élevée :

- Appuyez longuement sur la commande **<RES +>** . La vitesse définie pour le véhicule augmente par incréments de 10 km/h (5 MPH).

- Enfoncez puis relâchez rapidement la commande <RES+> . La vitesse définie augmente de 1 km/h (1 MPH) à chaque fois que vous effectuez cette opération.

Pour passer à une vitesse de croisière plus basse :

- Appuyez longuement sur la commande <SET-> . La vitesse définie pour le véhicule baisse par incréments de 10 km/h (5 MPH).
- Enfoncez puis relâchez rapidement la commande <SET-> . La vitesse définie baisse de 1 km/h (1 MPH) à chaque fois que vous effectuez cette opération.

Obtenir une accélération ou un ralentissement ponctuels

- Appuyez sur la pédale d'accélérateur lorsqu'une accélération est nécessaire. Relâchez la pédale d'accélérateur pour rétablir la vitesse précédemment définie pour le véhicule.
- Appuyez sur la pédale de frein lorsqu'un ralentissement est nécessaire. Le contrôle assuré par le système ProPILOT Assist est désactivé. Appuyez sur la touche <RES+> pour rétablir la vitesse précédemment définie pour le véhicule.

ATTENTION

Lorsque la pédale d'accélérateur est enfoncée et que le véhicule s'approche du véhicule qui le précède, le système ICC ne contrôle pas les freins et n'avertit pas le conducteur à l'aide des témoins sonore et visuel. Le conducteur doit contrôler manuellement la vitesse du véhicule afin de pouvoir maintenir une distance sûre par rapport au véhicule qui précède. Ne pas se

conformer à cette consigne pourrait entraîner des blessures graves ou mortelles.



NOTE :

Lorsque vous accélérez en appuyant sur la pédale d'accélérateur ou que vous ralentissez en appuyant sur la touche <SET-> et que la vitesse du véhicule est supérieure à celle définie par le conducteur, le témoin de vitesse définie pour le véhicule clignote.

Comment modifier la distance définie par rapport au véhicule qui précède

Vous pouvez sélectionner la distance par rapport au véhicule précédent lorsque l'ICC est en mode veille ou lorsque l'ICC est actif, en fonction des conditions de circulation.

Chaque fois que vous appuyez sur la commande DISTANCE , la distance définie passe de longue à moyenne puis courte, et revient à longue en suivant cet ordre.

Distance	Affichage	Distance approximative à environ 100 km/h (60 MPH) [m (ft)]
Longue		60 (200)
Moyenne		45 (150)

Courte		30 (100)
--------	---	----------

La distance par rapport au véhicule qui précède change automatiquement en fonction de la vitesse du véhicule. Lorsque la vitesse du véhicule augmente, la distance en fait de même.

Le réglage de la distance reste identique même si le système e-POWER est redémarré.

Activation/Désactivation de la conduite assistée

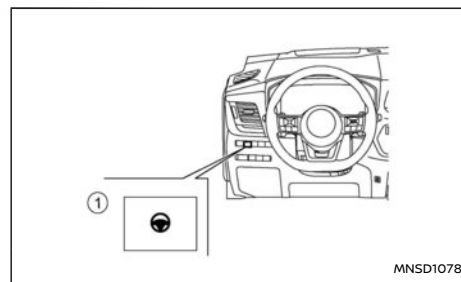

Utilisez les méthodes suivantes pour activer ou désactiver la conduite assistée.

Commande de conduite assistée:

Pour activer ou désactiver la conduite assistée, appuyez sur la commande de conduite assistée ① sur le tableau de bord.

NOTE :

- Lorsque la commande de conduite assistée est utilisée pour activer ou désactiver le système, ce dernier mémorise ce réglage entre chaque cycle d'alimentation. La commande doit être enfoncée à nouveau pour activer ou désactiver le système.
- La commande de conduite assistée change l'état du paramètre [Assistance de direction] dans [Réglages], sur l'écran d'informations du véhicule.

Réglage sur l'écran d'informations du véhicule:

1. Appuyez sur la touche ◀ ou ▶ sur le volant jusqu'à ce que le menu [Réglages] soit affiché sur l'écran d'informations du véhicule et appuyez sur la commande de défilement.
2. Utilisez la commande de défilement pour mettre en surbrillance [Aide au conducteur], appuyez ensuite sur la commande de défilement.
3. Sélectionnez [Assistance de direction] et appuyez sur la commande de défilement pour activer ou désactiver le système de conduite assistée.

Si l'indicateur est affiché, le système est activé.

NOTE :

- Lorsque l'écran ProPILOT Assist est affiché sur l'écran d'informations du véhicule, appuyez sur la touche <OK> sur le volant pour afficher le menu de réglages [Aide au conducteur].

- Lorsque le système est activé/désactivé par le biais de l'écran d'informations du véhicule ou en appuyant sur la commande de conduite assistée, le système mémorise les réglages en cours même en cas de redémarrage du système.

Désactivation du système ProPILOT Assist

Pour désactiver le système ProPILOT Assist, utilisez l'une des méthodes suivantes :

- Appuyez sur la commande <CANCEL> au volant.
- Enfoncez partiellement ou complètement la pédale de frein (sauf lorsque le véhicule est immobile).
- Pour désactiver complètement le système ProPILOT Assist, appuyez sur la commande ProPILOT Assist au volant, le témoin ProPILOT Assist s'éteint.

Lorsque le système ProPILOT Assist est désactivé alors que le véhicule est à l'arrêt, le frein de stationnement électronique est automatiquement activé.

ATTENTION

Lorsque vous quittez le véhicule, pensez bien à appuyer sur la commande ProPILOT Assist pour désactiver le système, à appuyer sur la commande de position P pour passer en position P (stationnement) et à arrêter le système e-POWER.

SYSTÈME DE RÉGULATEUR DE VITESSE INTELLIGENT (ICC) PROPILOT ASSIST

ATTENTION

Le non-respect des instructions et avertissements relatifs à l'utilisation correcte du système ICC pourrait entraîner des blessures graves ou mortelles.

- Le système ICC est seulement une aide pour assister le conducteur, pas un système d'alerte ou d'évitement de collision. Il doit être utilisé sur autoroute uniquement et n'est pas conçu pour une conduite dans les zones encombrées ou en ville. Il est de la responsabilité du conducteur de rester vigilant, de conduire prudemment et de toujours garder le contrôle du véhicule.
- Les capacités du système ICC présentent certaines limites. En fonction des conditions de conduite, de circulation, météorologiques et routières, le système ICC peut ne pas fonctionner. Il est de la responsabilité du conducteur de rester vigilant, de conduire prudemment, de faire en sorte que le véhicule reste dans sa voie de circulation et de toujours garder le contrôle du véhicule.
- Respectez toujours les limitations de vitesse indiquées et ne réglez jamais la vitesse au-delà de celles-ci.
- Le système ICC ne détecte pas les véhicules immobiles ou se déplaçant lentement.
- Conduisez toujours de manière prudente

et attentive lorsque vous utilisez le système ICC. Lisez attentivement le manuel du conducteur avant d'utiliser le système ICC. Afin d'éviter toute blessure grave ou mortelle, le système ne doit pas être considéré comme un moyen d'éviter les accidents ou de contrôler la vitesse du véhicule dans des situations d'urgence. N'utilisez pas le système ICC si l'état de la route et les conditions de circulation ne sont pas appropriés.

- **Dans le mode de régulateur de vitesse conventionnel (vitesse fixe), aucun témoin d'avertissement sonore ne retentit pour vous prévenir que vous êtes trop près du véhicule qui vous précède. Soyez particulièrement attentif à la distance qui sépare votre véhicule de celui qui le précède afin d'éviter toute collision.**

Fonctionnement du système ICC ProPILOT Assist

Le mode de contrôle de distance de véhicule à véhicule est conçu pour maintenir une distance sélectionnée et réduire la vitesse afin de l'adapter à celle du véhicule le plus lent qui précède. Le système diminue la vitesse du véhicule autant que nécessaire, et si le véhicule qui précède s'arrête, le véhicule ralentit et s'arrête également. Cependant, le système ICC ne peut utiliser plus de 40% environ de la puissance de freinage totale du véhicule. Ce système doit uniquement être utilisé lorsque les conditions de circulation permettent aux véhicules de maintenir une vitesse relativement constante ou lorsque leur vitesse change

progressivement. Si un véhicule s'insère dans la voie de circulation devant votre véhicule ou si un véhicule qui précède ralentit rapidement, la distance séparant les véhicules peut diminuer car le système ICC ne peut pas réduire la vitesse du véhicule assez rapidement. Si ceci se produit, le système ICC émet un bip sonore d'avertissement et l'écran du système clignote pour permettre au conducteur de réagir en conséquence.

Le système ICC se désactive et un témoin d'avertissement sonore retentit si la vitesse est inférieure à 30 km/h (20 MPH) environ et qu'aucun véhicule n'est détecté devant. Le système ICC se désactive et un avertissement sonore retentit si votre véhicule reste immobile plus de 3 secondes environ et qu'aucun véhicule n'est détecté devant.

Le système ICC fonctionne comme suit :

- Lorsqu'aucun véhicule ne précède le vôtre, le système ICC maintient la vitesse réglée par le conducteur. La plage de vitesses paramétrée est supérieure à environ 30 km/h (20 MPH).
- Lorsqu'un véhicule vous précède, le système ICC ajuste la vitesse pour maintenir la distance sélectionnée par le conducteur par rapport au véhicule qui précède. Si le véhicule qui précède s'arrête, votre véhicule ralentit également jusqu'à l'arrêt complet. Une fois votre véhicule à l'arrêt, le système ICC le maintient dans cet état.
- Lorsque votre véhicule est immobile pendant plus de 3 secondes et que le véhicule qui précède commence à accélérer, appuyez sur la commande <RES+> ou enfoncez légèrement la pédale d'accélérateur. Grâce au sys-

tème ICC, le véhicule commence à suivre le véhicule qui précède. Si votre véhicule est à l'arrêt pendant plus de 3 minutes environ, le système ICC est désactivé et le frein de stationnement électronique s'enclenche.

- Lorsque le véhicule circulant devant le vôtre change de voie et que la vitesse véhicule est supérieure à 30 km/h (20 MPH), le système ICC augmente la vitesse de votre véhicule et la maintient au niveau défini.
- Lorsque le véhicule circulant devant le vôtre change de voie et que la vitesse véhicule est supérieure à 30 km/h (20 MPH), le système ICC se désactive et un signal d'avertissement sonore retentit.

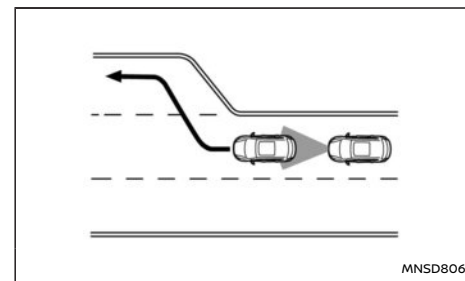

NOTE :

Le système ICC ne contrôle pas la vitesse et ne vous avertit pas lorsque vous vous approchez de véhicules en stationnement ou se déplaçant lentement. Assurez-vous de maintenir une distance convenable par rapport aux véhicules qui

précèdent lorsque vous approchez de péages ou en cas d'embouteillages.

Lorsque vous roulez sur l'autoroute à une vitesse définie et que votre véhicule s'approche d'un véhicule roulant plus lentement, le système ICC ajuste la vitesse définie afin de maintenir la distance de sécurité par rapport au véhicule qui précède. Si le véhicule qui précède change de voie ou sort de l'autoroute, le système ICC augmente la vitesse de votre véhicule et la maintient au niveau défini. Soyez attentif lors de la conduite afin de garder le contrôle du véhicule lorsqu'il accélère jusqu'à la vitesse définie.

Le véhicule peut ne pas maintenir la vitesse définie sur des routes sinueuses ou vallonnées. Si cela se produit, vous devrez contrôler manuellement la vitesse du véhicule.

Habituellement, lors du contrôle de la distance vous séparant du véhicule qui précède, le système augmente ou diminue automatiquement la vitesse de votre véhicule en fonction de la vitesse du véhicule qui précède.

Appuyez sur la pédale d'accélérateur afin d'augmenter la vitesse du véhicule autant que nécessaire lors d'un changement de voie. Appuyez sur la pédale de frein lorsqu'il est nécessaire de ralentir pour maintenir une distance de sécurité par rapport au véhicule qui précède, lorsque celui-ci freine de manière inattendue ou qu'un véhicule s'intercale. Soyez toujours vigilant lorsque vous utilisez le système ICC.

Aucun véhicule détecté devant

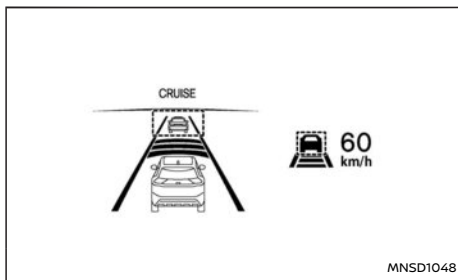

Écran du système indiquant un véhicule devant

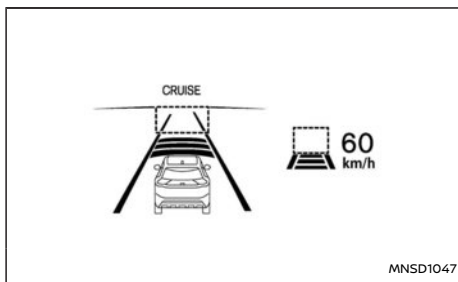

Écran du système n'indiquant pas de véhicule devant

Le conducteur règle la vitesse souhaitée en fonction des conditions de circulation. Le système ICC maintient la vitesse définie, tout comme le régulateur de vitesse standard, tant qu'aucun véhicule n'est détecté devant dans la voie. Le système ICC affiche la vitesse définie.

Véhicule détecté devant

Lorsqu'un véhicule est détecté devant dans la voie, le système ICC diminue la vitesse du véhicule en contrôlant le papillon des gaz et en commandant le freinage afin d'adapter la vitesse à celle d'un véhicule plus lent. Le système ICC contrôle alors la vitesse du véhicule en se basant sur la vitesse du véhicule qui précède, afin de maintenir la distance sélectionnée par le conducteur.

NOTE :

- Les feux de stop du véhicule s'allument lorsque le freinage est commandé par le système ICC.
- Lorsque les freins sont actionnés par le système, un bruit peut être perçu. Il ne s'agit pas d'un dysfonctionnement.

Lorsque le système ICC détecte un véhicule devant le vôtre, le témoin de détection de véhicule à l'avant apparaît et le témoin d'état du contrôle de la vitesse (icône de véhicule) s'allume en vert.

Le véhicule qui précède s'arrête

Lorsque le véhicule qui précède ralentit avant de s'arrêter, votre véhicule ralentit jusqu'à l'arrêt complet. Une fois votre véhicule à l'arrêt, le système ICC applique automatiquement les freins pour le maintenir dans cet état. Lorsque votre véhicule est immobile, le message [App. pour redémarrer] est affiché sur l'écran d'informations du véhicule.

NOTE :

Lorsque votre véhicule s'arrête pendant moins de 3 secondes, il suit automatiquement le véhicule situé devant lorsqu'il accélère après un arrêt. Si votre véhicule est à l'arrêt pendant plus de 3 minutes environ, le système ICC est désactivé et le frein de stationnement électrique s'enclenche.

Le véhicule qui précède accélère

Lorsque votre véhicule est à l'arrêt et que le véhicule qui précède commence à accélérer, appuyez sur la commande <RES+> ou enfoncez légèrement la pédale d'accélérateur. Grâce au système ICC, le véhicule commence à suivre le véhicule qui précède.

Aucun véhicule détecté devant

Lorsqu'il n'y a plus de véhicule détecté devant le vôtre, le système ICC relance petit à petit votre véhicule pour atteindre à nouveau la vitesse définie précédemment. Le système ICC maintient ensuite cette vitesse.

Lorsqu'un véhicule n'est plus détecté, le témoin de détection de véhicule à l'avant s'éteint et le témoin d'état du contrôle de la vitesse (maintien du mode de contrôle de la vitesse) s'éteint également.

Le système ICC accélère progressivement le véhicule jusqu'à la vitesse définie. Vous pouvez toutefois appuyer sur la pédale d'accélérateur pour accélérer rapidement. Lorsqu'un véhicule n'est plus détecté et que votre véhicule circule à une vitesse inférieure à environ 30 km/h (20 MPH), le système ICC est automatiquement désactivé.

Le système ICC se désactive et un avertissement sonore retentit si votre véhicule reste immobile plus de 3 secondes environ et qu'aucun véhicule n'est détecté devant.

Lors du dépassement d'un véhicule

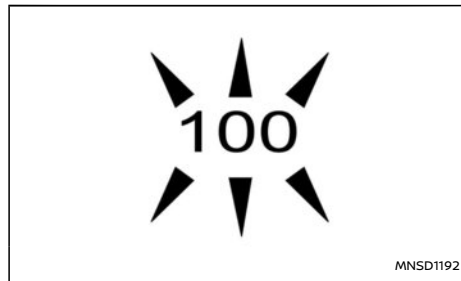

Le conducteur peut neutraliser le système ICC en appuyant sur l'accélérateur. Le témoin de vitesse définie clignote lorsque la vitesse du véhicule dépasse la vitesse définie. Le témoin de détection de véhicule s'éteint lorsque la zone devant le véhicule est dégagée. Lorsque la pédale est relâchée, le véhicule reprend la vitesse qui avait été définie précédemment.

Bien que la vitesse de votre véhicule soit réglée dans le système ICC, vous pouvez appuyer sur la pédale d'accélérateur lorsque vous devez accélérer rapidement.

Avertissement d'approche

Si votre véhicule se rapproche du véhicule qui précède en raison d'une soudaine décélération de celui-ci, le système avertit le conducteur à l'aide d'un témoin sonore et de l'affichage du système ICC. Ralentissez en appuyant sur la pédale de frein afin de maintenir une distance de sécurité convenable si :

- Le témoin sonore retentit.
- Le témoin de détection du véhicule qui précède clignote.
- Vous estimez qu'une distance de sécurité doit être maintenue.

Il est possible que le témoin sonore d'avertissement ne se déclenche pas dans certains cas si la distance séparant les véhicules est courte. Par exemple :

- Lorsque les véhicules roulent à la même vitesse et que la distance entre les véhicules ne change pas.
- Lorsque le véhicule qui précède roule plus vite et que la distance entre les véhicules augmente.
- Lorsqu'un véhicule s'intercale près de votre véhicule.

Le témoin sonore d'avertissement ne retentit pas lorsque :

- Votre véhicule s'approche de véhicules en stationnement ou se déplaçant lentement.
- La pédale d'accélérateur est appuyée, désactivant le système.

NOTE :

Le témoin sonore d'avertissement d'approche peut retentir et l'affichage du système peut clignoter lorsque le capteur radar détecte des objets sur le côté du véhicule ou sur le côté de la route. Il est possible que le système ICC diminue ou augmente la vitesse du véhicule. Le capteur radar peut détecter ces objets lors de la conduite sur des routes sinueuses, étroites ou vallonnées ou à l'entrée et à la sortie d'un virage. Dans de telles situations, vous devez contrôler manuellement la distance convenable par rapport au véhicule qui précède.

La sensibilité du capteur peut également être affectée par le déplacement du véhicule (manœuvre de direction ou position de conduite dans la voie), la circulation ou l'état du véhicule (par exemple, lors de la conduite d'un véhicule endommagé).

Accélération lors d'un dépassement (selon modèles)

NOTE :

La fonction d'accélération lors d'un dépassement n'est disponible que pour certains pays et certaines versions de véhicules.

Dépassement du côté gauche (pour les pays où la circulation s'effectue du côté droit de la route) :

Lorsque le système ICC est activé sur une vitesse paramétrée supérieure à 70 km/h (44 MPH), que vous suivez un véhicule qui roule plus lentement (à une vitesse inférieure à celle paramétrée dans le système ICC) et que le clignotant gauche est activé, le système ICC augmente automatique-

ment la vitesse du véhicule pour faciliter le dépassement sur la gauche et commence à réduire la distance avec le véhicule situé directement devant le vôtre. **Seul le clignotant gauche permet d'utiliser cette fonction.** Au fur et à mesure que le conducteur tourne le volant et passe dans la voie de dépassement, le système ICC continue d'augmenter la vitesse du véhicule jusqu'à la vitesse paramétrée dans le système ICC si aucun véhicule n'est détecté devant le vôtre.

Si un autre véhicule est détecté devant le vôtre alors votre véhicule accélère jusqu'à atteindre la vitesse de véhicule situé devant le vôtre. Si le véhicule n'est pas amené dans la voie de dépassement gauche, l'accélération s'arrête après un laps de temps court et se réadapte à la distance de sécurité paramétrée.

Vous pouvez interrompre l'accélération à tout moment en appuyant sur la pédale de frein ou sur la commande **<CANCEL>** au volant.

Dépassement du côté droit (pour les pays où la circulation s'effectue du côté gauche de la route) :

Lorsque le système ICC est activé sur une vitesse paramétrée supérieure à 70 km/h (44 MPH), que vous suivez un véhicule qui roule plus lentement (à une vitesse inférieure à celle paramétrée dans le système ICC) et que le clignotant droit est activé, le système ICC augmente automatiquement la vitesse du véhicule pour faciliter le dépassement sur la droite et commence à réduire la distance avec le véhicule situé directement devant le vôtre. **Seul le clignotant droit permet d'utiliser cette fonction.** Au fur et à mesure que le conducteur tourne le

volant et passe dans la voie de dépassement, le système ICC continue d'augmenter la vitesse du véhicule jusqu'à la vitesse paramétrée dans le système ICC si aucun véhicule n'est détecté devant le vôtre.

Si un autre véhicule est détecté devant le vôtre alors votre véhicule accélère jusqu'à atteindre la vitesse de véhicule situé devant le vôtre. Si le véhicule n'est pas amené dans la voie de dépassement droite, l'accélération s'arrête après un laps de temps court et se réadapte à la distance de sécurité paramétrée.

Vous pouvez interrompre l'accélération à tout moment en appuyant sur la pédale de frein ou sur la commande **<CANCEL>** au volant.

ATTENTION

Afin de réduire tout risque de collision susceptible d'entraîner des blessures graves voire mortelles, respectez les précautions suivantes :

- **Cette fonction s'active uniquement avec le clignotant gauche ou droit et augmente la vitesse du véhicule de manière brève même vous n'avez pas commencé le changement de voie. Cela peut inclure des situations de non dépassement telles que des sorties latérales sur la droite ou sur la gauche.**
- **Lorsque vous vous apprêtez à dépasser un véhicule, assurez-vous qu'aucun véhicule ne se trouve dans la voie adjacente avant de commencer la manœuvre de dépassement. Lors d'un dépassement, des changements de circulation soudains peuvent**

se produire à tout instant. Veuillez à toujours tourner le volant ou freinez vous-même si nécessaire. Ne comptez jamais uniquement sur le système.

Speed Limit Link - ProPILOT Assist (selon modèles)

⚠ ATTENTION

Les limites du système Speed Limit Link sont indiquées ci-dessous. Ne pas tenir compte de ces limites pendant la conduite du véhicule pourrait entraîner de graves blessures ou la mort :

- Il est de la responsabilité du conducteur de sélectionner la vitesse appropriée, de suivre toutes les réglementations de circulation et de respecter les autres usagers de la route.
- Le système Speed Limit Link peut ne pas fonctionner correctement et la limite de vitesse réelle peut ne pas être appliquée à la vitesse définie pour le véhicule dans toutes les conditions. Le conducteur doit contrôler manuellement la vitesse du véhicule.

En voici quelques exemples :

- Lorsque le système de reconnaissance des panneaux de signalisation (TSR) ne fonctionne pas correctement ou est désactivé. (Reportez-vous à "Reconnaissance des panneaux de signalisation (selon modèles)" (P.277).)
- Lorsque vous conduisez dans une

zone avec des routes parallèles à proximité (par exemple, une voie rapide avec une voie de service parallèle).

- Lorsque vous conduisez dans une zone où chaque voie comporte un panneau de limitation de vitesse différent.
 - Lorsque vous conduisez sur une route en construction ou dans une zone de construction.
 - Lorsqu'un panneau de fin de limitation de vitesse est indiqué.
- Lorsque l'unité de vitesse sélectionnée dans [Param affichage] est différente de l'unité du panneau de limitation de vitesse.

Lorsque ProPILOT Assist est actif et détecte un changement dans la limitation de la vitesse, la nouvelle limitation de vitesse est indiquée et peut être appliquée manuellement à la vitesse définie pour le véhicule.

Le système Speed Limit Link fonctionne :

- Lorsque la limitation de vitesse détectée est égale ou supérieure à 30 km/h (20 MPH).
- [Coupl limite vit] est activé dans le menu de réglages de l'écran d'informations du véhicule.

NOTE :

- Dans les situations suivantes, [Coupl limite vit] ne fonctionne pas :
 - Lorsqu'une augmentation de la limitation de vitesse indiquée est détectée, mais que la vitesse définie pour le véhicule est

déjà supérieure à la nouvelle limitation de vitesse.

- Lorsqu'une diminution de la limitation de vitesse indiquée est détectée, mais que la vitesse définie pour le véhicule est déjà inférieure la nouvelle limitation de vitesse.

Écran et témoins du système:

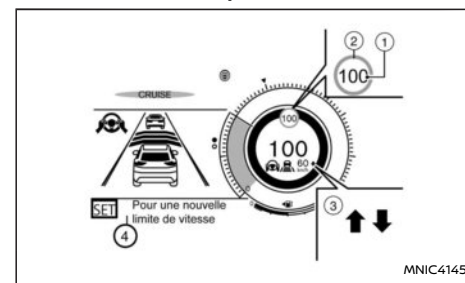

Exemple

1. Témoin de limitation de vitesse détectée
Affiche la limitation de vitesse détectée actuellement. Pour plus de détails, reportez-vous à "Reconnaissance des panneaux de signalisation (selon modèles)" (P.277).
2. Témoin de limitation de vitesse appliquée (cadre vert)
Indique que la limitation de vitesse détectée peut être appliquée à la vitesse définie pour le véhicule.
3. Témoin du système Speed Limit Link

Indique le mode d'activation du système ou le fonctionnement du système.

↑ Le mode manuel est activé et une nouvelle limitation de vitesse (valeur de vitesse plus rapide) est indiquée.

↓ Le mode manuel est activé et une nouvelle limitation de vitesse (valeur de vitesse plus lente) est indiquée.

4. Message d'indication, instructions sur la manière de paramétrer une nouvelle vitesse.

Fonctionnement du système:

Lorsque le système détecte une limitation de vitesse différente, la nouvelle valeur de vitesse est indiquée. La vitesse définie pour le véhicule peut être modifiée manuellement pour être appliquée à la limitation de vitesse indiquée.

- Pour accepter la nouvelle limite de vitesse indiquée, actionnez la commande <RES+> (dans le cas d'une limite de vitesse en hausse) ou la commande <SET-> (dans le cas d'une limite de vitesse en baisse).
- Le témoin du système Speed Limit Link (↑ ou ↓) s'éteint au bout de 15 secondes environ si la commande <RES+> ou <SET-> n'est pas actionnée. (Le témoin du système Speed Limit Link peut être éteint immédiatement en actionnant la commande opposée à la direction indiquée par le témoin du système Speed Limit Link)

Le système ne s'active pas si un changement de limitation de vitesse n'est pas détecté.

[Ecart lien vitesse]:

Il est possible de définir si la limitation de vitesse doit être acceptée telle quelle ou avec une tolérance de -10 km/h (-5 MPH) à +10 km/h (+5 MPH).

Comment activer ou désactiver le système:

1. Appuyez sur la touche ◀ ▶ au volant jusqu'à l'affichage de [Réglages] sur l'écran d'informations du véhicule, puis appuyez sur la commande de défilement.
2. Utilisez la commande de défilement pour sélectionner [Aide au conducteur]. Appuyez ensuite sur la commande de défilement.
3. Sélectionnez [Coupl limite vit] et appuyez sur la commande de défilement pour activer ou désactiver le système.

NOTE :

Le système conserve les réglages actuels dans l'écran d'informations du véhicule même en cas de redémarrage du système e-POWER.

Comment régler la tolérance pour [Marge coupl vit]:

1. Appuyez sur la touche ◀ ▶ au volant jusqu'à l'affichage de [Réglages] sur l'écran d'informations du véhicule, puis appuyez sur la commande de défilement.
2. Utilisez la commande de défilement pour sélectionner [Aide au conducteur]. Appuyez ensuite sur la commande de défilement.
3. Sélectionnez [Marge coupl vit] et appuyez sur la commande de défilement pour sélectionner la valeur de tolérance.

NOTE :

Le système conserve les réglages actuels dans l'écran d'informations du véhicule même en cas de redémarrage du système e-POWER.

Speed Limit Link - ProPILOT Assist avec Navi Link (selon modèles)

ATTENTION

Les limites du système Speed Limit Link sont indiquées ci-dessous. Ne pas tenir compte de ces limites pendant la conduite du véhicule pourrait entraîner de graves blessures ou la mort :

- **Il est de la responsabilité du conducteur de sélectionner la vitesse appropriée, de suivre toutes les réglementations de circulation et de respecter les autres usagers de la route.**
- **Le système Speed Limit Link peut ne pas fonctionner correctement et la limitation de vitesse réelle peut ne pas être appliquée à la vitesse définie pour le véhicule dans toutes les conditions. Le conducteur doit contrôler manuellement la vitesse du véhicule.**

En voici quelques exemples :

- **Lorsque le système de reconnaissance des panneaux de signalisation (TSR) ne fonctionne pas correctement ou est désactivé. (Reportez-vous à "Reconnaissance des panneaux de signalisation (selon modèles)" (P.277).)**
- **Lorsque vous conduisez dans des pays**

ou des zones non couvertes par le système de navigation.

- Lorsque vous franchissez des frontières nationales.
- Lorsque vous empruntez la sortie d'une voie rapide à accès limité telle qu'identifiée par les données cartographiques de la navigation.
- Lorsque vous conduisez dans une zone avec des routes parallèles à proximité (par exemple, une voie rapide avec une voie de service parallèle).
- Lorsque vous conduisez dans une zone où chaque voie comporte un panneau de limitation de vitesse différent.
- Lorsque vous conduisez sur une route en construction ou dans une zone de construction.
- Lorsque les données du système de navigation ne sont pas à jour ou ne sont pas disponibles.

- Lorsque la limitation de vitesse détectée est égale ou supérieure à 30 km/h (20 MPH).
- [Coupl limite vit] est activé dans le menu de réglages de l'écran d'informations du véhicule.

NOTE :

- Lorsque la pédale d'accélérateur est actionnée avec le mode AUTO sélectionné, le système Speed Limit Link fonctionne (réglage automatique de la vitesse définie pour le véhicule) uniquement lorsque la limitation de vitesse détectée est plus rapide que la vitesse définie pour le véhicule.
- Dans les situations suivantes, le système Speed Limit Link ne fonctionne pas :
 - Lorsqu'une augmentation de la limitation de vitesse indiquée est détectée, mais que la vitesse définie pour le véhicule est déjà supérieure à la nouvelle limitation de vitesse.
 - Lorsqu'une diminution de la limitation de vitesse indiquée est détectée, mais que la vitesse définie pour le véhicule est déjà inférieure la nouvelle limitation de vitesse.

Pour l'Allemagne : Réglage Pas de limite de vitesse:

Lorsque mettez le contact et que vous vous engagez ensuite sur une autoroute sans limitation de vitesse, le système régule la vitesse à 130 km/h. Ensuite, la dernière vitesse mémorisée par le conducteur sur autoroute sans limitation de vitesse est appliquée.

NOTE :

Cette fonction ne s'applique que pour l'Allemagne.

Écran et témoins du système:

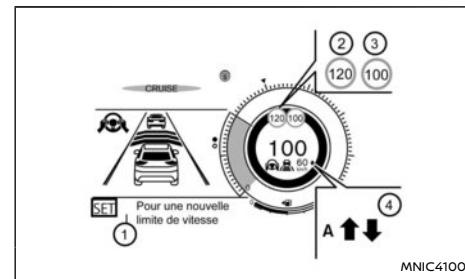

Exemple

1. Message d'indication, instructions sur la manière de paramétrer une nouvelle vitesse.
2. Témoin de limitation de vitesse détectée (côté gauche)

Affiche la limitation de vitesse imminente ou anticipée détectée. La limite de vitesse imminente ou anticipée ne sera indiquée que lorsqu'une nouvelle limite de vitesse (valeur de vitesse inférieure) est détectée en mode Manuel.

Témoin de limitation de vitesse détectée (côté droit)

Affiche la limitation de vitesse détectée actuellement. Pour plus de détails, reportez-vous à "Reconnaissance des panneaux de signalisation (selon modèles)" (P.277).

Lorsque ProPILOT Assist avec Navi Link est actif et détecte un changement dans la limitation de la vitesse, la nouvelle limitation de vitesse est indiquée et peut être appliquée automatiquement ou manuellement à la vitesse définie pour le véhicule. Le système Speed Limit Link fonctionne :

3. Témoin de limitation de vitesse appliquée (cadre vert)

Indique que la limitation de vitesse détectée peut être appliquée à la vitesse définie pour le véhicule.

4. Témoin du système Speed Limit Link

Indique le mode d'activation du système ou le fonctionnement du système.

↑ Le mode manuel est activé et une nouvelle limitation de vitesse (valeur de vitesse plus rapide) est indiquée.

↓ Le mode manuel est activé et une nouvelle limitation de vitesse (valeur de vitesse plus lente) est indiquée.

"A" : Le mode Auto est activé.

Fonctionnement du système:

Lorsque le système détecte une limitation de vitesse différente, la nouvelle valeur de vitesse est indiquée. La vitesse définie pour le véhicule peut être modifiée automatiquement ou manuellement pour être appliquée à la limitation de vitesse indiquée.

Lorsque le mode Manuel est sélectionné dans le menu de réglages (réglage d'usine par défaut) :

- Pour accepter la nouvelle limite de vitesse indiquée, actionnez la commande <RES+> (dans le cas d'une limite de vitesse en hausse) ou la commande <SET-> (dans le cas d'une limite de vitesse en baisse).
- Le témoin du système Speed Limit Link (↑ ou ↓) s'éteint au bout de 15 secondes environ si la commande <RES+> ou <SET->

n'est pas actionnée. (Le témoin du système Speed Limit Link peut être éteint immédiatement en actionnant la commande opposée à la direction indiquée par le témoin du système Speed Limit Link.)

Le système ne s'active pas si un changement de limitation de vitesse n'est pas détecté.

Lorsque le mode Auto est sélectionné dans le menu de réglages :

- La limite de vitesse indiquée est appliquée automatiquement à la vitesse définie pour le véhicule lorsqu'il roule sur une voie rapide à accès limité telle qu'identifiée dans les données cartographiques de navigation. De plus, si le système ProPILOT Assist avec Navi Link est activé mais non paramétré (actif), et qu'une nouvelle limitation de vitesse est identifiée, la vitesse définie pour le véhicule est automatiquement actualisée.
- Le mode Auto peut ne pas être disponible dans certaines régions ou sur des routes autres que des voies rapides à accès limités. Dans ce cas le système fonctionne en mode Manuel.

[Ecart lien vitesse]:

Il est possible de définir si la limitation de vitesse doit être acceptée telle quelle ou avec une tolérance de -10 km/h (-5 MPH) à +10 km/h (+5 MPH).

Comment activer ou désactiver le système:

1. Appuyez sur la touche ◀ ▶ au volant jusqu'à l'affichage de [Réglages] sur l'écran

d'informations du véhicule, puis appuyez sur la commande de défilement.

2. Utilisez la commande de défilement pour sélectionner [Aide au conducteur]. Appuyez ensuite sur la commande de défilement.
3. Sélectionnez [Coupl limite vit] et appuyez sur la commande de défilement pour sélectionner [Auto] ou [Invite] afin d'activer (ne pas activer) le système.

NOTE :

Le système conserve les réglages actuels dans l'écran d'informations du véhicule même en cas de redémarrage du système e-POWER.

Comment régler la tolérance pour [Marge coupl vit]:

1. Appuyez sur la touche ◀ ▶ au volant jusqu'à l'affichage de [Réglages] sur l'écran d'informations du véhicule, puis appuyez sur la commande de défilement.
2. Utilisez la commande de défilement pour sélectionner [Aide au conducteur]. Appuyez ensuite sur la commande de défilement.
3. Sélectionnez [Marge coupl vit] et appuyez sur la commande de défilement pour sélectionner la valeur de tolérance.

NOTE :

Le système conserve les réglages actuels dans l'écran d'informations du véhicule même en cas de redémarrage du système e-POWER.

ATTENTION

Les limitations du système Cruise Navi Link sont indiquées ci-dessous. Ne pas tenir compte de ces limites pendant la conduite du véhicule pourrait entraîner de graves blessures ou la mort :

- Les capacités du système Cruise Navi Link présentent certaines limites. En fonction des conditions de conduite, de circulation, météorologiques et routières, le système peut ne pas fonctionner. Il est de la responsabilité du conducteur de rester vigilant, de conduire prudemment et de toujours garder le contrôle du véhicule.
- Le système Cruise Navi Link ne freine pas le véhicule jusqu'à ce qu'il s'arrête. Chaque fois que c'est nécessaire, le conducteur doit appliquer un freinage approprié.
- Il est de la responsabilité du conducteur de sélectionner la vitesse appropriée, de suivre toutes les réglementations de circulation et de respecter les autres usagers de la route.
- La fonction Cruise Navi Link est disponible dans certains pays. Elle n'est pas disponible par exemple en Islande, à Malte ou à Chypre. La qualité des données de carte ne répond pas aux exigences du système. Si le système détecte que le véhicule se trouve dans ces pays sur la base des informations GPS, le système interdit l'activation de la fonction Cruise Navi Link.

- **Le système Cruise Navi Link peut ne pas fonctionner correctement sur certaines routes ou dans certaines conditions de circulation et peut changer de vitesse de manière inattendue. Le conducteur doit contrôler manuellement la vitesse du véhicule.**

En voici quelques exemples :

- Lorsque vous conduisez dans des pays ou des zones non couvertes par le système de navigation.
- Lorsque les données du système de navigation ne sont pas à jour ou ne sont pas disponibles.
- Lorsque vous ne roulez pas sur l'itinéraire suggéré par le système de navigation.
- Lorsque le système de navigation recalcule l'itinéraire.
- Lorsque vous conduisez dans des pays ou des zones non couvertes par le système de navigation.
- Lorsque vous conduisez sur une route en construction ou une route nouvellement construite.
- Lorsque vous conduisez à proximité d'un embranchement ou d'une jonction de route.
- Lorsque vous conduisez par mauvais temps ou dans de mauvaises conditions routières.

Lorsque le système ProPILOT Assist avec Navi Link est actif sur une voie rapide à accès limité (telle qu'identifiée par les données cartographiques de navigation), le système Cruise Navi Link utilise les informations routières fournies par le système de navigation et peut ajuster la vitesse du véhicule en fonction des courbes, jonctions et sorties.

Le système Cruise Navi Link utilise les informations routières fournies par le système de navigation et peut ajuster la vitesse du véhicule en fonction des ronds-points (tels qu'identifiés par les données cartographiques de navigation).

Il se peut que le système ne réduise pas toujours la vitesse à chaque courbe, jonction, rond-point ou sortie et que le conducteur doive appliquer un freinage supplémentaire à tout moment.

Lorsque le véhicule franchit la courbe, le rond-point ou la jonction, il accélère à nouveau pour atteindre la vitesse paramétrée. En sortant de la voie rapide à accès limité, le conducteur devra freiner à la fin de la sortie.

NOTE :

- **Le système ne fonctionne pas lorsque la pédale d'accélérateur est enfoncée.**
- **Le système peut ne pas fonctionner en fonction de la distance définie par rapport au véhicule qui précède et aux véhicules détectés à l'avant.**

Écran et témoins du système:

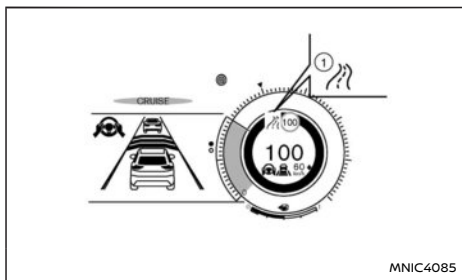

Exemple

1. Témoin d'informations routières

S'affiche lorsque le système ajuste la vitesse en fonction des virages ou des sorties.

	Courbes et jonctions
	Sortie à droite
	Sortie à gauche
	Rond-point

Comment activer ou désactiver le système:

- Appuyez sur la touche ◀ ▶ au volant jusqu'à l'affichage de [Réglages] sur l'écran d'informations du véhicule, puis appuyez sur la commande de défilement.
- Utilisez la commande de défilement pour sélectionner [Aide au conducteur]. Appuyez ensuite sur la commande de défilement.

- Sélectionnez [Régulateur lien Navi] et appuyez sur la commande de défilement pour activer ou désactiver le système.

NOTE :

Le système conserve les réglages actuels dans l'écran d'informations du véhicule même en cas de redémarrage du système e-POWER.

Désactivation automatique

Le témoin sonore retentit dans les conditions suivantes et la commande est automatiquement désactivée.

- Une portière est ouverte.
- La ceinture de sécurité du conducteur n'est pas attachée.
- Le véhicule situé devant le vôtre n'est pas détecté et votre véhicule roule à une vitesse inférieure à 25 km/h (15 MPH). Le système ICC se désactive et un avertissement sonore retentit si votre véhicule reste immobile plus de 3 secondes environ et qu'aucun véhicule n'est détecté devant.
- Le système ICC a arrêté votre véhicule pendant environ 3 minutes ou plus.
- Lorsque le système de commande de passage des vitesses n'est pas en mode D (conduite)
- Le frein de stationnement électrique est activé.
- Lorsque le système ESP est désactivé.
- Le système AEB applique un freinage plus fort.
- Lorsque le système ESP (y compris le système de contrôle de traction) fonctionne.

- Une roue dérape.
- Lorsque la mesure de la distance est altérée si des saletés adhèrent au capteur ou s'il est couvert.
- Lorsque le signal du radar est provisoirement interrompu.
- Lorsque le système de stationnement intelligent (IPA) (selon modèles) est activé.

Limites du système ICC

ATTENTION

Les limites du système ICC sont indiquées ci-dessous. Ne pas tenir compte de ces limites pendant la conduite du véhicule pourrait entraîner de graves blessures ou la mort :

- **Le système ICC est avant tout conçu pour une utilisation sur des routes droites, sèches et dégagées lorsque la circulation est modérée. Il n'est pas conseillé d'utiliser le système ICC en circulation urbaine ou dense.**
- **Le système ICC ne s'adapte pas automatiquement aux conditions extérieures. Le système doit être utilisé dans des conditions de circulation régulière et fluide. N'utilisez pas ce système sur des routes très sinueuses ou verglacées ou en cas de forte pluie ou de brouillard.**
- **La fonction de contrôle de la distance présente des limites. Ne vous fiez donc jamais uniquement au système ICC. Ce système ne permet pas de palier à une conduite dangereuse, inattentive ou dis-**

traite, à de mauvaises conditions météorologiques ou à une mauvaise visibilité en cas de pluie ou de brouillard. Réduisez la vitesse du véhicule en appuyant sur la pédale de frein, en fonction de la distance vous séparant du véhicule de devant et des circonstances environnantes afin de maintenir une distance de sécurité entre les véhicules.

- Lorsque le système ICC arrête automatiquement votre véhicule, ce dernier peut accélérer automatiquement s'il a été arrêté pendant moins de 3 secondes environ et qu'un véhicule situé devant le vôtre s'éloigne. Soyez prêt à arrêter votre véhicule si nécessaire.
- Faites toujours attention au fonctionnement du véhicule et soyez prêt à contrôler manuellement la distance de sécurité convenable. En fonction des circonstances, le système ICC peut ne pas être capable de maintenir la distance définie entre les véhicules (distance de sécurité) ou la vitesse définie.
- Le système risque de ne pas détecter le véhicule qui vous précède sur certaines routes et dans certaines conditions météorologiques. Afin d'éviter tout accident, n'utilisez jamais le système ICC dans les conditions suivantes :
 - Lorsque la circulation est dense et rapide ou sur les routes très sinueuses.
 - Sur des routes glissantes, recouvertes de verglas, de neige, etc.

- Par mauvais temps (pluie, brouillard, neige, etc.).
- Lorsque de l'eau, de la neige ou de la saleté adhère sur l'avant du véhicule autour du capteur de distance.
- Dans une descente en pente raide (le véhicule risque de dépasser la vitesse définie et des freinages fréquents risquent d'entraîner une surchauffe des freins).
- Sur des routes vallonnées.
- Lorsque les conditions de circulation permettent difficilement de maintenir une distance convenable entre les véhicules en raison d'accélération et de décélérations fréquentes.
- En cas d'interférences causées par d'autres sources radar.
- N'utilisez pas le système ICC si vous tractez une remorque ou un autre véhicule.
- Selon l'état de la route et les conditions de circulation, un véhicule ou un objet peut apparaître de manière inattendue dans la zone de détection du capteur et provoquer un freinage automatique. Restez toujours vigilant et évitez l'utilisation du système ICC lorsqu'elle n'est pas recommandée dans cette section d'avertissement.

Le système ICC ne détecte pas les objets suivants :

- Les véhicules se déplaçant doucement ou en stationnement

- Les piétons ou les objets sur la chaussée
- Les véhicules arrivant en sens inverse sur la même voie
- Les motos roulant en décalage dans la voie de circulation

Dans les conditions suivantes entre autres, le capteur radar ne peut pas détecter correctement un véhicule situé devant et le système risque de ne pas fonctionner correctement :

- Lorsque le niveau de détection du capteur est réduit (pluie, neige, brouillard, tempêtes de poussière, tempêtes de sable et éclaboussures provoquées par d'autres véhicules).
- Conduite en descente sur une pente raide ou sur des routes très sinueuses.
- Conduite sur une route cahoteuse, comme une chemin de terre irrégulier.
- Si de la saleté, du givre, de la neige ou tout autre matériau recouvre la surface du capteur radar.
- Un véhicule de forme complexe tel qu'une remorque porte-voiture ou un camion/une remorque à plateau se trouve à proximité du véhicule de devant.
- En cas d'interférences causées par d'autres sources radar.
- Lorsque votre véhicule tracte une remorque, etc.
- Lorsque des bagages excessivement lourds sont placés sur le siège arrière ou dans la zone de chargement de votre véhicule.

Le système ICC est conçu pour vérifier auto-

matiquement le fonctionnement du capteur radar, dans la limite des capacités du système.

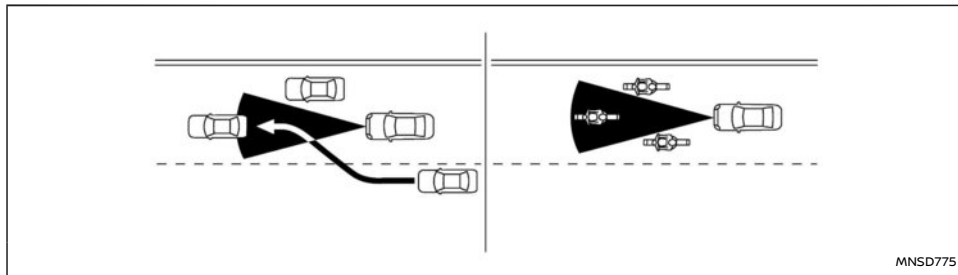

La zone de détection du capteur radar est limitée. Le véhicule qui précède doit se trouver dans la zone de détection pour que le système ICC maintienne la distance sélectionnée par rapport à celui-ci. Le véhicule qui précède peut sortir de la zone de détection en raison de sa position sur la même voie de circulation. Il est possible que des motos circulant dans la même voie ne soient pas détectées.

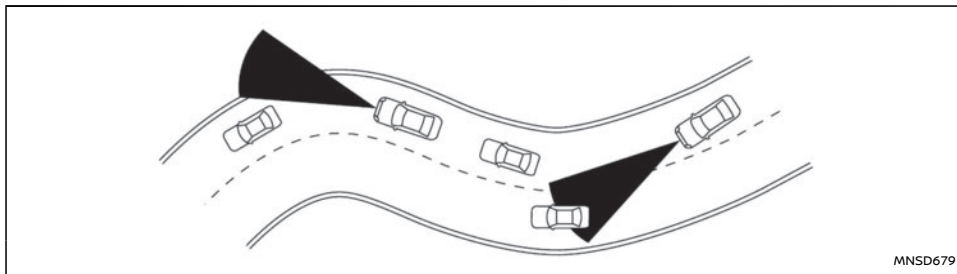

Lors de la conduite sur routes sinueuses, vallonnées, en lacets, étroites ou en travaux, il est possible que le capteur radar détecte des véhicules circulant dans une autre voie, ou qu'il ne détecte pas temporairement un véhicule qui précède. Il est possible que le système de radar diminue ou augmente la vitesse du véhicule.

Le déplacement (manœuvre de direction ou position de circulation dans la voie, etc.) ou l'état du véhicule peuvent également affecter la détection des véhicules.

Le système ICC (avec ProPILOT Assist) fait usage d'une caméra avant multisensorielle. Dans les conditions suivantes, entre autres, la caméra risque de ne pas détecter correctement un véhicule ou de détecter le véhicule qui précède trop tard :

- Mauvaise visibilité (pluie, neige, brouillard, tempêtes de poussière, tempêtes de sable, et éclaboussures projetées par d'autres véhicules).

- La surface de la caméra du pare-brise est embuée ou couverte de saleté, de gouttes d'eau, de givre, de neige, etc.
- Une lumière forte (par exemple, les rayons du soleil ou les feux de route des véhicules circulant en sens inverse) pénètre dans la caméra avant.
- Une lumière forte provoque un obscurcissement de la zone autour du piéton, qui devient difficilement visible.
- Un changement soudain du niveau de luminosité se produit (par exemple, lorsque le véhicule entre ou sort d'un tunnel ou d'une zone ombragée ou que des éclairs se produisent).

Système provisoirement indisponible

Le système ICC risque d'être temporairement indisponible dans les conditions suivantes. Dans de tels cas, il est possible que le système ICC ne se désactive pas et ne soit pas capable de maintenir

la distance de sécurité sélectionnée par rapport au véhicule qui précède.

Condition A:

Dans les conditions suivantes, le système ICC est automatiquement désactivé. Un témoin sonore retentit et le système ne peut pas être réglé :

- Une portière est ouverte
- La ceinture de sécurité du conducteur n'est pas attachée.
- Le véhicule situé devant le vôtre n'est pas détecté et votre véhicule roule à une vitesse inférieure à 25 km/h (15 MPH). Le système ICC se désactive et un avertissement sonore retentit si votre véhicule reste immobile plus de 3 secondes environ et qu'aucun véhicule n'est détecté devant.
- Le système ICC a arrêté votre véhicule pendant environ 3 minutes ou plus.
- Lorsque le système de commande de passage des vitesses n'est pas en mode D (conduite)
- Le frein de stationnement électronique est activé.
- Lorsque le système ESP est désactivé.
- Le système AEB applique un freinage plus fort
- Lorsque le système ESP (y compris le système de contrôle de traction) fonctionne.
- Une roue dérape.
- Lorsque la mesure de la distance est altérée si des saletés adhèrent au capteur ou s'il est couvert.
- Lorsque le signal du radar est provisoirement interrompu.

- Lorsque le système de stationnement intelligent (IPA) (selon modèles) est activé.

Action à effectuer :

Lorsque les conditions énumérées ci-dessus ne sont plus remplies, désactivez le système à l'aide de la commande principale ProPILOT Assist. Réactivez le système ProPILOT Assist pour pouvoir l'utiliser.

NOTE :

Lorsque le système ICC est désactivé dans les conditions suivantes alors que le véhicule est à l'arrêt, le frein de stationnement électronique est automatiquement activé :

- une portière est ouverte.
- La ceinture de sécurité du conducteur n'est pas attachée.
- Le système ICC a arrêté votre véhicule pendant environ 3 minutes ou plus.
- Lorsque le système de commande de passage des vitesses n'est pas en mode D (conduite)
- Lorsque le système ESP est désactivé.
- Lorsque la mesure de la distance est altérée si des saletés adhèrent au capteur ou s'il est couvert.
- Lorsque le signal du radar est provisoirement interrompu.

Condition B:

Le capteur radar est placé à l'avant du véhicule. Lorsque cette zone est couverte de saletés ou obstruée, le système ICC est automatiquement désactivé.

Le témoin sonore retentit et le message d'avertis-

sement [Temporairement désactivé Radar avant obstrué] apparaît sur l'écran d'informations du véhicule.

Action à effectuer :

Si le message d'avertissement apparaît, arrêtez le véhicule dans un endroit sûr, appuyez sur la commande de position P pour passer en position P (stationnement) et arrêtez le système e-POWER. Lorsque le signal du radar est provisoirement interrompu, nettoyez la zone du capteur et redémarrez le système e-POWER. Veuillez noter que le système nécessite un certain laps de temps avant de détecter que la zone est dorénavant propre et de se réinitialiser. Si le message d'avertissement [Temporairement désactivé Radar avant obstrué] s'affiche à nouveau, faites contrôler le système par un concessionnaire NISSAN ou un atelier qualifié.

Condition C:

Lorsque vous conduisez sur des routes présentant des infrastructures routières limitées ou des immeubles (par exemple, longs ponts, déserts, champs enneigés, conduite le long de longs murs), le système peut allumer le témoin d'avertissement du système et afficher le message [Temporairement désactivé Radar avant obstrué].

Action à effectuer :

Lorsque les conditions de conduite ci-dessus ont disparu, réactivez le système.

Dysfonctionnement du système ICC

En cas de dysfonctionnement du système ICC, il est automatiquement désactivé, un avertissement s'affiche sur l'écran d'informations du véhicule, un

témoin sonore retentit et l'avertissement d'état d'activation du contrôle de la vitesse (jaune) s'allume.

Action à effectuer :

Si le témoin d'avertissement du système s'allume, arrêtez le véhicule dans un endroit sûr. Arrêtez le système e-POWER, redémarrez-le et réglez le système ICC à nouveau. S'il n'est pas possible de paramétrer le système ICC ou si le témoin reste allumé, un dysfonctionnement peut être présent. Bien qu'il soit possible de poursuivre la conduite, faites vérifier le système ICC par un concessionnaire NISSAN ou un atelier qualifié.

Entretien du capteur ICC

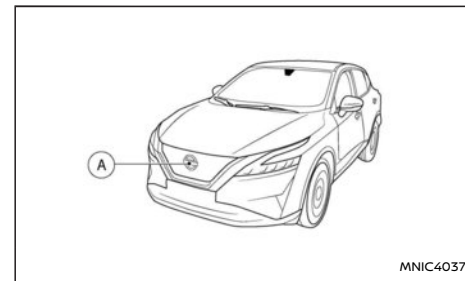

Le capteur radar se trouve à l'avant du véhicule (A).

Pour que le système ICC fonctionne correctement, observez toujours les points suivants :

- Maintenez toujours la zone du capteur propre.

- Ne heurtez pas et n'endommagez pas les surfaces autour du capteur.
- Ne couvrez pas et ne placez pas d'autocollants ou d'objets similaires près de la zone du capteur. Ceci risquerait d'entraîner des pannes ou dysfonctionnements.
- Ne fixez pas d'objets métalliques près de la zone de capteurs (pare-broussaille, etc.). Cela risque d'entraîner une panne ou un dysfonctionnement.

Pour les numéros d'homologation de la radio et des informations supplémentaires, reportez-vous à "Homologation des fréquences radio" (P.534).

Le capteur de la caméra est situé au-dessus du rétroviseur intérieur.

Afin d'assurer le bon fonctionnement des systèmes et d'éviter tout dysfonctionnement, observez les recommandations suivantes :

- Assurez-vous que le pare-brise est toujours propre.
- Ne placez pas d'autocollant (même transparent) ni d'accessoires à proximité du boîtier de caméra.
- Ne placez pas de matériaux réfléchissants, comme du papier blanc ou un miroir, sur le tableau de bord. Les reflets du soleil pourraient diminuer la capacité du boîtier de caméra à détecter les lignes de marquage.
- Ne cognez pas et n'endommagez pas les zones entourant le boîtier de caméra. Ne touchez pas la lentille de la caméra et ne retirez pas la vis située sur le boîtier de caméra.

Si le boîtier de la caméra est endommagé suite à un accident, faites-le vérifier par un concessionnaire NISSAN ou un atelier qualifié.

CONDUITE ASSISTÉE PROPILOT ASSIST

ATTENTION

Le non-respect des instructions et avertissements relatifs à l'utilisation correcte de la conduite assistée pourrait entraîner des blessures graves voire mortelles.

- **La conduite assistée ne peut remplacer une conduite responsable et n'est pas conçue pour pallier à un comportement dangereux, à un manque d'attention ou à une attitude distraite. La conduite assistée ne va pas toujours braquer les roues afin de maintenir le véhicule dans sa voie de circulation. Il n'est pas conçu pour éviter une éventuelle perte de contrôle. Il est de la responsabilité du conducteur de rester vigilant, de conduire prudemment, de faire en sorte que le véhicule reste dans sa voie de circulation et de toujours garder le contrôle du véhicule.**
- **Les performances du système de conduite assistée présentent certaines limites. Ne vous fiez donc jamais exclusivement à ce système. En fonction des conditions de conduite, de circulation, météorologiques et routières, la conduite assistée peut ne pas fonctionner. Conduisez toujours prudemment, soyez attentif au fonctionnement du véhicule et contrôlez activement**

ce dernier, comme il est approprié de le faire.

- **La conduite assistée a été conçue pour être utilisée sur des voies rapides et des autoroutes modernes, comportant des virages modérés, sur lesquelles les véhicules circulant en sens inverse sont séparés par une barrière. Pour éviter tout accident, n'utilisez pas ce système sur des routes régionales ou autres que les autoroutes.**
- **La conduite assistée dirige le véhicule uniquement afin de le maintenir au centre de la voie. La trajectoire du véhicule ne sera pas modifiée pour éviter des obstacles sur la route devant vous ou pour éviter un véhicule s'intercalant dans votre voie.**
- **Il est de la responsabilité du conducteur de rester vigilant, de conduire prudemment, de faire en sorte que le véhicule reste dans sa voie de circulation et de toujours garder le contrôle du véhicule. Ne retirez jamais les mains du volant pendant la conduite. Laissez toujours les mains sur le volant et conduisez le véhicule prudemment.**
- **Conduisez toujours de manière prudente et attentive lorsque vous utilisez le système de conduite assistée. Lisez attentivement le manuel du conducteur avant d'utiliser le système de conduite assistée. Afin d'éviter toute blessure grave ou mortelle, le système ne doit pas être considéré comme un moyen d'éviter les accidents ou de contrôler la vitesse du véhicule dans des situations d'urgence. N'utilisez pas le**

système de conduite assistée si l'état de la route et les conditions de circulation ne le permettent pas.

Fonctionnement de la conduite assistée ProPILOT Assist

La fonction de conduite assistée contrôle le système de direction afin de vous aider à maintenir votre véhicule au centre de la voie de circulation pendant la conduite. La conduite assistée est combinée au système de régulateur de vitesse intelligent (ICC). Pour plus d'informations, reportez-vous à "Régulateur de vitesse intelligent (ICC) (véhicules avec ProPILOT Assist)" (P.348).

La conduite assistée peut être activée lorsque les conditions suivantes sont remplies :

- Le système ICC est activé et la vitesse paramétrée.
- Les lignes de marquage des deux côtés sont clairement détectées.
- Votre véhicule roule à plus de 60 km/h (37 MPH), OU un véhicule est détecté devant le vôtre alors que vous roulez à moins de 60 km/h (37 MPH).
- Le conducteur actionne le volant.
- Le véhicule roule au centre de la voie.
- Les clignotants ne sont pas actionnés.
- L'essuie-glace de pare-brise n'est pas actionné à vitesse élevée (HI) (la fonction de conduite assistée est désactivée lorsque l'essuie-glace fonctionne pendant environ 10 secondes).

Commandes de conduite assistée ProPILOT Assist

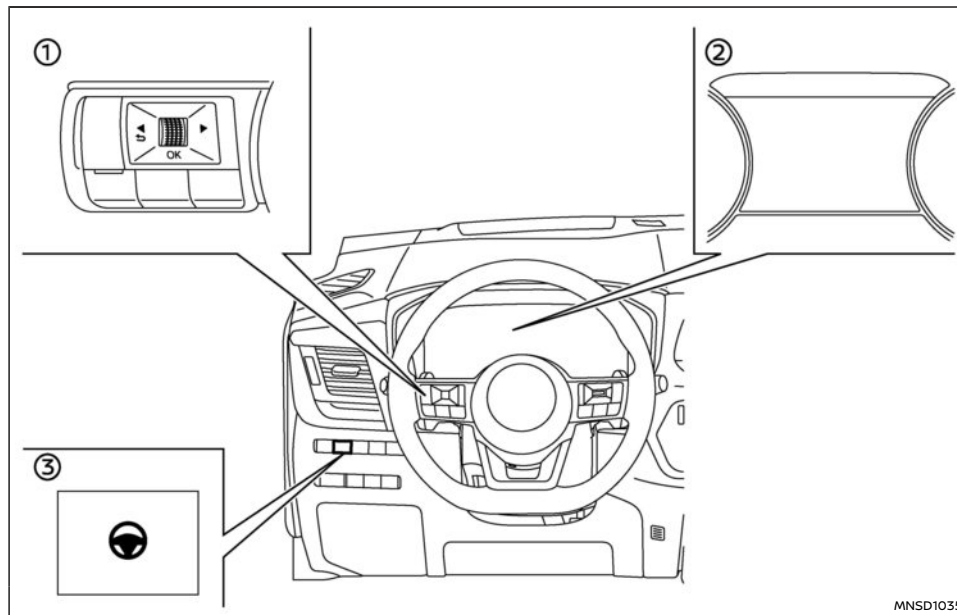

- ① Commandes au volant (côté gauche)
- ② Écran d'informations du véhicule
- ③ Commande de conduite assistée

Pour activer ou désactiver la conduite assistée, appuyez sur la commande de conduite assistée sur le tableau de bord.

Lorsque la commande de conduite assistée est utilisée pour activer ou désactiver le système, ce dernier mémorise ce réglage lorsque le système e-POWER est redémarré. La commande doit être enfoncée à nouveau pour activer ou désactiver le système.

La commande de conduite assistée change l'état

du paramètre [Assistance de direction] dans [Réglages], sur l'écran d'informations du véhicule.

Écran et témoins de la conduite assistée ProPILOT Assist

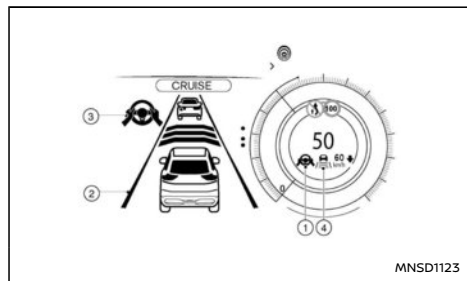

1. Témoin/avertissement d'état de la conduite assistée

Affiche l'état de la fonction de conduite assistée selon la couleur du témoin/de l'avertissement.

- Aucun témoin : Conduite assistée inactive
- Gris : Conduite assistée en veille
- Indicateur vert : Conduite assistée active
- Jaune : Dysfonctionnement de la conduite assistée
- Indicateur rouge : Détection de l'absence des mains sur le volant

2. Témoin de ligne de marquage

Indique si le système détecte la ligne de marquage.

- Gris : Aucune ligne de marquage n'est détectée
- Indicateur vert : Des lignes de marquage sont détectées
- Jaune : Une sortie de la voie est détectée

3. Témoin d'état de la conduite assistée

Affiche l'état de la fonction de conduite assistée selon la couleur du témoin/de l'avertissement.

- Gris : Conduite assistée en veille
- Indicateur vert : Conduite assistée active

4. Témoin de ligne de marquage/témoin d'état du contrôle de vitesse/témoin de distance définie

Affiche l'état de la conduite assistée selon la couleur du témoin de ligne de marquage.

- Témoin de ligne de marquage (aucune ligne) : Conduite assistée désactivée
- Témoin de ligne de marquage (vert) : Conduite assistée active
- Témoin de ligne de marquage (gris) : Conduite assistée en veille

Lorsque la conduite assistée fonctionne, les témoins d'état de la conduite assistée ① et ③ et les témoins de ligne de marquage ② et ④ situés sur l'écran d'informations du véhicule deviennent verts. Un témoin sonore retentit lors de l'activation initiale de la conduite assistée.

Lorsque la conduite assistée passe en mode de veille, les témoins d'état de la conduite assistée ① et ③ et les témoins de ligne de marquage ② et ④ situés sur l'écran d'informations du véhicule de-

viennent gris. Si la conduite assistée a été désactivée automatiquement car les conditions d'activation ne sont plus réunies, un double témoin sonore retentit.

Intelligent Lane Intervention (ILI) (Prévention de franchissement de ligne intelligente) ProPILOT Assist

Lorsqu'un virage ou un vent transversal fort dépassent les capacités du système de conduite assistée et que votre véhicule s'approche du bord gauche ou du bord droit de la voie de circulation, le volant se met à vibrer, un témoin sonore d'avertissement retentit et le témoin lumineux du système ILI (jaune) clignote sur le tableau de bord afin d'avertir le conducteur. Puis, le système ILI applique automatiquement les freins pendant une courte période afin d'aider le conducteur à ne pas sortir de la voie et à replacer le véhicule au centre de la voie de circulation. Cette action s'ajoute à toutes les autres actions effectuées par le système de conduite assistée. Pour plus d'informations, reportez-vous à "Système Intelligent Lane Intervention (Prévention de franchissement de ligne intelligente) ProPILOT Assist" (P.385).

Détection des mains

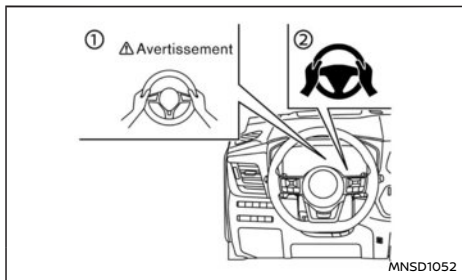

Lorsque la conduite assistée est activée, elle contrôle les mouvements du volant effectués par le conducteur.

Si le conducteur retire les mains du volant pendant un certain temps, l'avertissement ① apparaît sur l'écran d'informations du véhicule et le témoin d'avertissement ② s'allume.

Si le conducteur n'actionne pas le volant après l'affichage de l'avertissement, un avertissement sonore retentit et l'avertissement clignote sur l'écran d'informations du véhicule. Si le conducteur n'actionne toujours pas le volant, le système active l'aide d'urgence et applique un freinage temporaire pour inciter le conducteur à reprendre le contrôle du véhicule.

En l'absence d'une réponse de la part du conducteur, le système ProPILOT Assist active les feux de détresse et ralentit le véhicule jusqu'à son arrêt complet.

Le conducteur peut interrompre cette décélération à tout moment en actionnant le volant, en freinant, en accélérant ou en actionnant la commande ProPILOT Assist.

⚠ ATTENTION

La conduite assistée n'est pas un système de conduite mains-libres. Laissez toujours les mains sur le volant et conduisez le véhicule prudemment. Ne pas se conformer à cette consigne pourrait entraîner une collision et des blessures graves ou mortelles.

NOTE :

Les capteurs peuvent ne pas détecter les mains du conducteur sur le volant dans les situations suivantes et une séquence d'avertissements peut se produire :

- Conduite avec des gants.
- Revêtement protecteur sur le volant.
- Saisie de la partie du volant sans capteurs, y compris les jointures en cuir et les branches.

Activation/Désactivation de la conduite assistée

Utilisez les méthodes suivantes pour activer ou désactiver la conduite assistée.

Commande ProPILOT Assist au volant:

Appuyez sur la commande ProPILOT Assist. Cette action active l'ICC. Veuillez noter qu'il est possible que la conduite assistée soit déjà activée en fonction des paramètres du menu [Réglages]. Ces réglages sont mémorisés en cas de redémarrage du système e-POWER.

Appuyez ensuite sur la touche <SET-> située sur le côté droit du volant pour paramétrer la vitesse du régulateur. Lorsque le système détecte des marquages de voie clairs, les icônes de conduite assistée deviennent vertes et le système de conduite assistée s'active. Pour la Turquie, un témoin sonore retentit au redémarrage de la conduite assistée.

L'icône de conduite assistée reste grise si le véhicule roule à moins de 60 km/h (37 MPH) et qu'aucun véhicule n'est détecté devant le vôtre.

Commande de conduite assistée:

Pour activer ou désactiver la conduite assistée, appuyez sur la commande de conduite assistée sur le tableau de bord.

NOTE :

- Lorsque la commande de conduite assistée est utilisée pour activer ou désactiver le système, ce dernier mémorise ce réglage lorsque le système e-POWER est redémarré. La commande doit être enfoncée à nouveau pour activer ou désactiver le système.
- La commande de conduite assistée change l'état du paramètre [Assistance de direction] dans [Réglages], sur l'écran d'informations du véhicule.

Réglage sur l'écran d'informations du véhicule:

1. Appuyez sur la touche ◀ ▶ au volant ① jusqu'à l'affichage de [Réglages] sur l'écran d'informations du véhicule ②, puis appuyez sur la commande de défilement.

2. Utilisez la commande de défilement pour sélectionner [Aide au conducteur]. Appuyez ensuite sur la commande de défilement.
3. Sélectionnez [Assistance de direction] et appuyez sur la commande de défilement pour activer ou désactiver la conduite assistée.

NOTE :

- Lorsque l'écran de conduite assistée est affiché sur l'écran d'informations du véhicule, appuyez sur la touche <OK> sur le volant pour afficher le menu de réglages [Aide au conducteur].
- Lorsque le système est activé/désactivé par le biais de l'écran d'informations du véhicule ou en appuyant sur la commande de conduite assistée, le système mémorise les réglages en cours même en cas de redémarrage du système e-POWER.

Limites de la conduite assistée

⚠ ATTENTION

- Dans les situations suivantes, la caméra risque de ne pas détecter correctement les lignes de marquage ou de détecter ces lignes de manière incorrecte, ce qui aura pour conséquence un fonctionnement incorrect de la conduite assistée :
 - En cas de conduite sur des routes où de multiples marquages parallèles sont tracés ; si le marquage des voies s'est effacé ou a été mal peint ; si les lignes ne correspondent pas au marquage standard ; si les lignes de

marquage sont recouvertes d'eau, de saletés, de neige, etc.

- En cas de conduite sur des routes dont les lignes de marquage sont discontinues
- En cas de conduite sur des routes dont la largeur des voies augmente ou diminue
- En cas de conduite sur des routes comportant plusieurs voies ou dont le marquage des voies est rendu peu clair par la présence de travaux sur la chaussée
- En cas de conduite sur des routes présentant des contrastes importants provoqués par des ombres, de la neige, de l'eau, des traces de pneus ou des marques résultant de travaux sur la chaussée (la conduite assistée pourrait détecter ces éléments et les assimiler à des lignes de marquage)
- En cas de conduite sur des routes où des voies de circulation se rejoignent ou se séparent
- Lorsque les voies sont trop étroites ou trop larges
- N'utilisez pas le système de conduite assistée dans les conditions suivantes car il risque de ne pas détecter correctement les lignes de marquage. Vous risqueriez de perdre le contrôle de votre véhicule et de provoquer un accident.
 - En cas de mauvais temps (pluie, brouil-

lard, neige, vent entraînant la présence de poussière, etc.)

- Lorsque de l'eau, de la neige, du sable, etc., sont projetés par les roues d'autres véhicules
- Lorsque de la saleté, de l'huile, du givre, de la neige, de l'eau ou toute autre substance adhère à la caméra
- Lorsque le verre devant la caméra est embué
- Lorsqu'une lumière forte (par exemple, les rayons du soleil ou les feux de route des véhicules circulant en sens inverse) est projetée sur la caméra
- Lorsque les phares n'éclairent pas suffisamment car les optiques sont sales ou lorsque les faisceaux sont éteints dans les tunnels ou l'obscurité
- Lors d'un changement soudain du niveau de luminosité (par exemple lorsque le véhicule entre ou sort d'un tunnel ou passe sous un pont)
- En cas de conduite sur des routes dont les voies de circulation se rejoignent ou se séparent ou comportant des lignes de marquage temporaires à cause de travaux sur la chaussée
- Lorsque l'une des voies de circulation est fermée pour travaux
- En cas de conduite sur une route cahoteuse, par exemple un chemin de terre irrégulier

- En cas de conduite sur des routes sinueuses ou présentant des virages serrés
- En cas de conduite sur des routes vallonnées
- **N'utilisez pas le système de conduite assistée dans les conditions suivantes car il ne fonctionnerait pas correctement :**
 - Lorsque vous conduisez avec une roue dont le pneu présente un état inhabituel (par exemple en cas d'usure, de pression anormale, d'utilisation de la roue de secours ou de chaînes, en présence de roues non standard)
 - Lorsque le véhicule est équipé de pièces liées au système de freinage ou à la suspension n'étant pas d'origine
 - Lorsqu'un autocollant ou le chargement du véhicule obstrue le champ de vision de la caméra
 - Lorsque des bagages excessivement lourds sont placés sur le siège arrière ou dans la zone de chargement de votre véhicule
 - Lorsque la capacité de charge du véhicule est dépassée
 - En cas d'attelage d'une remorque ou de remorquage d'un autre véhicule
- **Un bruit excessif peut vous empêcher d'entendre le témoin d'avertissement sonore.**

- **Pour que le système ProPILOT Assist fonctionne correctement, le pare-brise devant la caméra doit être propre. Remplacement des balais d'essuie-glaces usés. Des balais d'essuie-glace de taille correcte doivent être utilisés afin de vous assurer que le pare-brise reste propre. Utilisez uniquement des balais d'essuie-glace NISSAN d'origine ou des balais équivalents spécifiquement conçus pour le modèle de votre véhicule et conformes à son année modèle. Nous vous recommandons de vous rendre chez votre concessionnaire NISSAN ou un atelier qualifié pour obtenir les pièces conformes à votre véhicule.**

Conduite assistée temporairement en veille

Mise en veille automatique à cause des conditions de conduite:

Lorsque le conducteur active le clignotant, la conduite assistée est temporairement placée en mode de veille. (La conduite assistée est automatiquement réactivée lorsque les conditions de fonctionnement sont remplies à nouveau. Pour la Turquie, un témoin sonore retentit au redémarrage de la conduite assistée.)

Mise en veille automatique:

Dans les cas suivants, un double témoin sonore retentit et la conduite assistée est placée en mode de veille temporaire. (La conduite assistée est automatiquement réactivée lorsque les conditions de fonctionnement sont remplies à nouveau. Pour la Turquie, un témoin sonore retentit au redémarrage de la conduite assistée.)

- Lorsque la voie de circulation dans laquelle se trouve le véhicule est trop étroite pour que le système puisse fonctionner.
- Lorsqu'un virage est trop serré et que le véhicule ne peut pas rester dans la voie de circulation.
- Lorsque les lignes de marquage des deux côtés ne sont plus détectées.
- Lorsque le véhicule devant le vôtre n'est plus détecté à une vitesse inférieure à environ 60 km/h (37 MPH).
- Lorsque le boîtier de caméra est traversé par une lumière puissante. (Par exemple si la lumière est orientée directement vers l'avant du véhicule, pendant un lever ou un coucher de soleil.)
- Lorsque la température est trop élevée.

NOTE :

Pour les véhicules équipés du système ProPILOT Assist avec Navi Link sur une autoroute à accès limité comme indiqué dans les données cartographiques de navigation, la Conduite assistée peut continuer de fonctionner avec les marqueurs de voie visibles des deux côtés même si le véhicule roule à moins de 60 km/h (37 MPH) et qu'aucun véhicule n'est détecté devant.

Désactivation de la conduite assistée

Dans les conditions suivantes, la conduite assistée est désactivée, un message d'avertissement s'affiche, un double témoin sonore retentit et les témoins de conduite assistée s'éteignent :

- Lorsque des lignes de marquage inhabituelles apparaissent dans la voie de circulation ou que les lignes de marquage ne peuvent pas être correctement détectées pendant un certain temps à cause de conditions diverses (par exemple trace de neige, reflet de l'éclairage par temps pluvieux, lignes de marquage peu claires).
- Lorsque l'essuie-glace de pare-brise est actionné à vitesse élevée (HI) (la fonction de conduite assistée est désactivée lorsque l'essuie-glace fonctionne pendant plus de 10 secondes environ).

Action à effectuer :

Lorsque les conditions indiquées ci-avant ont disparu, réactivez le système de conduite assistée à l'aide de la touche de conduite assistée située sur le tableau de bord.

Dysfonctionnement de la conduite assistée

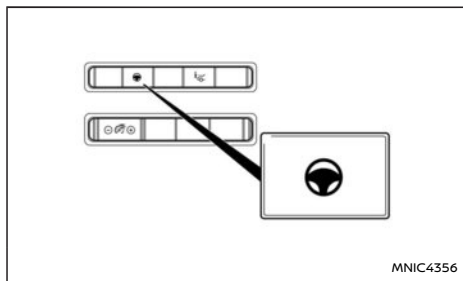

En cas de dysfonctionnement du système, il est automatiquement désactivé. L'avertissement d'é-

tat du système de conduite assistée s'allume (jaune) et un message d'avertissement s'affiche dans l'écran d'informations du véhicule. Un témoin sonore peut retentir en fonction de la situation.

Action à effectuer :

Arrêtez le véhicule dans un endroit sûr, enclenchez le rapport P (stationnement), arrêtez le système e-POWER, redémarrez le système e-POWER, reprenez la conduite, assurez-vous que le mode de conduite assistée est activé via la touche de conduite assistée située sur le tableau ou via le menu [Réglages] et paramétrez à nouveau le système de régulateur de vitesse intelligent. Si l'avertissement (jaune) reste allumé, la conduite assistée est défectueuse. Bien que le véhicule reste toujours en état de marche normale, faites contrôler le système par un concessionnaire NISSAN ou un atelier qualifié.

Entretien de la conduite assistée

Le capteur de la caméra est situé au-dessus du rétroviseur intérieur.

Afin d'assurer le bon fonctionnement du système et d'éviter tout dysfonctionnement, observez les recommandations suivantes :

- Assurez-vous que le pare-brise est toujours propre.
- Ne placez pas d'autocollant (même transparent) ni d'accessoires à proximité du boîtier de caméra.
- Ne placez pas de matériaux réfléchissants, comme du papier blanc ou un miroir, sur le tableau de bord. Les reflets du soleil pourraient

diminuer la capacité du boîtier de caméra à détecter les lignes de marquage.

- Ne cognez pas et n'endommagez pas les zones entourant le boîtier de caméra. Ne touchez pas la lentille de la caméra et ne retirez pas la vis située sur le boîtier de caméra.

Si le boîtier de caméra est endommagé suite à un accident, il est recommandé de vous rendre chez un concessionnaire NISSAN ou dans un atelier qualifié.

MODE DE RÉGULATEUR DE VITESSE CONVENTIONNEL PROPILOT ASSIST (vitesse fixe)

NOTE :

ProPILOT Assist ne fournit ni avertissement d'approche, ni freinage automatique, ni conduite assistée en mode de régulateur de vitesse conventionnel (vitesse fixe).

Ce mode permet une conduite à une vitesse supérieure à 30 km/h (20 MPH) environ, sans avoir à appuyer sur la pédale d'accélérateur.

ATTENTION

- **Dans le mode de régulateur de vitesse conventionnel (vitesse fixe), aucun témoin sonore d'avertissement ne retentit pour vous prévenir que vous roulez trop près du véhicule qui précède, et la présence du véhicule qui précède ainsi que la distance de véhicule à véhicule ne sont pas non plus détectées.**
- **Soyez particulièrement attentif à la dis-**

tance qui sépare votre véhicule de celui qui le précède afin d'éviter toute collision.

- Vérifiez toujours le réglage sur l'écran du système ICC.
- N'utilisez pas le mode de régulateur de vitesse conventionnel (vitesse fixe) dans les conditions de conduite suivantes :
 - Lorsqu'il est impossible de maintenir le véhicule à une vitesse définie
 - En cas de circulation dense ou dans une circulation dont la vitesse varie
 - Sur des routes sinueuses ou vallonées
 - Sur des routes glissantes (pluie, neige, verglas, etc.)
 - En cas de vent violent
- Vous risqueriez de perdre le contrôle de votre véhicule et de provoquer un accident.

Commandes de régulateur de vitesse conventionnel ProPILOT Assist (vitesse fixe)

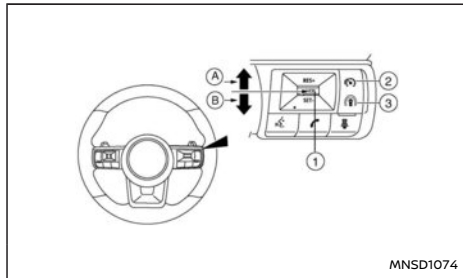

- ① Commande <CANCEL>
- Ⓐ Commande <RES+> (Reprise)
- Ⓑ Commande <SET-> (Régler)
- ② Commande principale d'activation/de désactivation de limiteur de vitesse (selon modèles)
- ③ Commande ProPILOT Assist.

Écran et témoins du mode de régulateur de vitesse conventionnel ProPILOT Assist (vitesse fixe)

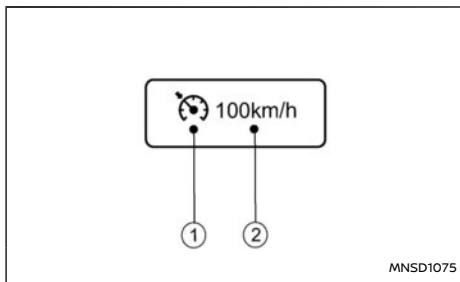

L'affichage est situé sur l'écran d'informations du véhicule.

1. Témoin de régulateur de vitesse :

Ce témoin indique l'état du mode de régulateur de vitesse conventionnel (vitesse fixe) du système ICC en fonction de la couleur.

- Témoin d'activation de régulateur de vitesse (gris) : Indique que la commande ICC est activée.

- Témoin SET de régulateur de vitesse (vert) : Indique que la vitesse de croisière est définie.
- Avertissement du régulateur de vitesse (jaune) : Indique un dysfonctionnement du mode de régulateur de vitesse conventionnel (vitesse fixe) du système ICC.

2. Témoin de vitesse du véhicule définie :

Ce témoin indique la vitesse du véhicule définie.

- Gris : régulateur de vitesse en veille
- Vert : régulateur de vitesse actif

Fonctionnement du mode de régulateur de vitesse conventionnel ProPILOT Assist (vitesse fixe)

Pour activer le mode de régulateur de vitesse conventionnel (vitesse fixe), maintenez la commande ProPILOT Assist bleue appuyée pendant plus de 1,5 seconde environ.

Lorsque vous activez la commande ProPILOT Assist bleue, l'affichage ainsi que les témoins du système ICC s'affichent sur l'écran d'informations du véhicule. Après avoir maintenu la commande ProPILOT Assist pendant plus de 1,5 seconde environ, l'écran du système ProPILOT Assist s'éteint. Le témoin de régulateur de vitesse apparaît. Vous pouvez à présent régler la vitesse de croisière souhaitée. Si vous appuyez à nouveau sur la commande ProPILOT Assist, le système se désactive complètement. Lorsque le bouton de démarrage est mis sur OFF, le système est aussi désactivé automatiquement.

Pour utiliser le système ICC à nouveau, appuyez

brèvement sur la commande ProPILOT Assist (mode de contrôle de distance de véhicule à véhicule) et relâchez-la ou appuyez sur la commande (mode de régulateur de vitesse conventionnel) et maintenez-la à nouveau pour l'activer.

PRECAUTION

Pour éviter toute activation accidentelle du régulateur de vitesse, assurez-vous de désactiver la commande ProPILOT Assist lorsque vous n'utilisez pas le système de régulateur de vitesse.

Pour régler la vitesse de croisière, accélérez jusqu'à la vitesse souhaitée, appuyez sur la commande <SET-> et relâchez-la. (La couleur du témoin de régulateur de vitesse devient verte et le témoin de vitesse définie pour le véhicule s'allume.) Retirez le pied de la pédale d'accélérateur. Le véhicule se maintient à la vitesse définie.

- Pour dépasser un autre véhicule, appuyez sur la pédale d'accélérateur. Lorsque la pédale est relâchée, le véhicule revient à la vitesse précédemment définie.
- Le véhicule peut ne pas maintenir la vitesse définie lors de la montée ou de la descente de pentes raides. Si cela se produit, maintenez manuellement la vitesse du véhicule.

Pour annuler la vitesse prédéfinie, utilisez l'une des méthodes suivantes :

- Appuyez sur la touche <CANCEL> . Le témoin de vitesse du véhicule définie et le témoin de régulateur de vitesse deviennent gris.

- Appuyez sur la pédale de frein. Le témoin de vitesse du véhicule définie et le témoin de régulateur de vitesse deviennent gris.
- Vous pouvez également désactiver complètement le système ProPILOT Assist. Désactivez la commande ProPILOT Assist bleue. Le témoin de régulateur de vitesse et le témoin de vitesse du véhicule paramétrée s'éteignent.

Pour régler une vitesse de croisière, procédez selon l'une des trois méthodes suivantes :

- Appuyez sur la pédale d'accélérateur. Lorsque le véhicule atteint la vitesse souhaitée, appuyez brièvement sur la commande <SET-> .
- Appuyez longuement sur la commande <RES +> . Lorsque le véhicule atteint la vitesse souhaitée, relâchez la commande.
- Enfoncez puis relâchez rapidement la commande <RES+> . Chaque fois que cette étape est répétée, la vitesse définie augmente d'environ 1 km/h (1 MPH).

Pour réinitialiser à une vitesse de croisière plus lente, utilisez l'une des trois méthodes suivantes :

- Appuyez légèrement sur la pédale de frein. Lorsque le véhicule atteint la vitesse souhaitée, appuyez sur la commande <SET-> et relâchez-la.
- Appuyez longuement sur la commande <SET-> . Relâchez-la lorsque le véhicule atteint la vitesse souhaitée.
- Enfoncez puis relâchez rapidement la commande <SET-> . Chaque fois que cette étape est répétée, la vitesse définie diminue d'environ 1 km/h (1 MPH).

Pour rétablir la vitesse prédéfinie après désactivation du système ICC, appuyez brièvement sur la commande <RES+> . Le véhicule rétablit la dernière vitesse de croisière définie lorsque la vitesse du véhicule est supérieure à 30 km/h (20 MPH).

Système provisoirement indisponible

Un témoin sonore retentit et le régulateur est automatiquement désactivé dans les conditions suivantes :

- Lorsque le frein de stationnement est serré.
- Lorsque le système ESP (y compris le système de contrôle de traction) fonctionne.
- Lorsqu'une roue dérape.
- Lorsque le système ESP est désactivé.

Lorsque le système ne fonctionne pas correctement, le témoin sonore retentit et la couleur du témoin de régulateur de vitesse devient jaune.

Action à effectuer :

Si la couleur du régulateur de vitesse devient jaune, garez le véhicule dans un endroit sûr. Arrêtez le système e-POWER, redémarrez-le, reprenez la conduite puis effectuez le réglage à nouveau.

S'il n'est pas possible d'activer le système ou si le témoin reste allumé, le système est peut-être défectueux. Bien que le véhicule reste toujours en état de marche normale, faites contrôler le véhicule par un concessionnaire NISSAN ou un atelier qualifié.

LIMITEUR DE VITESSE PROPILOT ASSIST (selon modèles)

Le limiteur de vitesse vous permet de régler la limite de vitesse du véhicule souhaitée. Lorsque le limiteur de vitesse est activé, vous pouvez freiner et accélérer normalement, mais le véhicule ne peut pas dépasser la vitesse définie.

Lorsque le véhicule atteint la limite de vitesse définie ou si la limite de vitesse définie est inférieure à la vitesse actuelle du véhicule, la pédale d'accélérateur ne fonctionne pas jusqu'à ce que la vitesse soit inférieure à la limite de vitesse définie.

Lorsque la vitesse réelle du véhicule dépasse la vitesse paramétrée, un avertissement sonore est émis peu de temps après que la vitesse paramétrée ait été dépassée, si aucune intervention du conducteur n'est détectée.

Lorsque le limiteur de vitesse est activé, le système de régulateur de vitesse ne peut pas être actionné.

ATTENTION

- Le limiteur de vitesse ne réduit pas automatiquement la vitesse du véhicule jusqu'à la limite de vitesse paramétrée.
- Respectez toujours les limitations de vitesse indiquées. Ne réglez pas la vitesse au-dessus de celles-ci.
- Vérifiez toujours le réglage du limiteur de vitesse sur l'écran d'informations du véhicule.
- Lorsque le limiteur de vitesse est activé, évitez d'accélérer fermement pour atteindre la vitesse paramétrée, afin de permet-

tre au système de limiter la vitesse du véhicule correctement.

- Lorsque des tapis de plancher supplémentaires sont utilisés, assurez-vous de les fixer correctement de manière à ce qu'ils ne gênent pas l'utilisation de la pédale d'accélérateur. L'utilisation de tapis non adaptés au véhicule peut empêcher le bon fonctionnement du limiteur de vitesse.

Les commandes du limiteur de vitesse sont situées sur le volant (côté droit).

Les conditions de fonctionnement du limiteur de vitesse sont indiquées en haut de l'écran d'informations du véhicule. Pour plus de détails, reportez-vous à "Écran d'informations du véhicule" (P.106).

Fonctions du limiteur de vitesse ProPILOT Assist

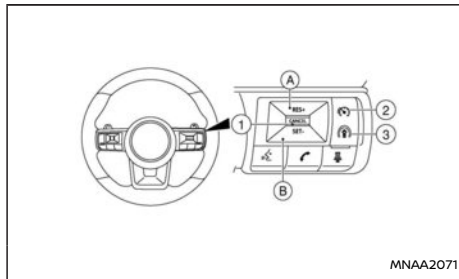

- ① Commande <CANCEL>
- Ⓐ Commande <RES+> (Reprise)

- Ⓑ Commande <SET-> (Régler)
- ② Commande principale d'activation/de désactivation de limiteur de vitesse (selon modèles)
- ③ Commande ProPILOT Assist

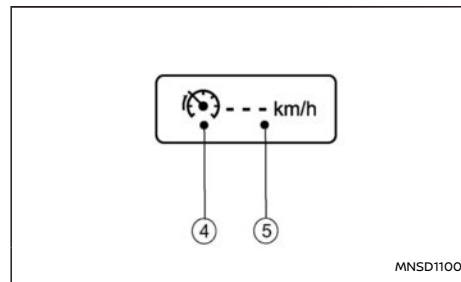

Avant de paramétrer la vitesse

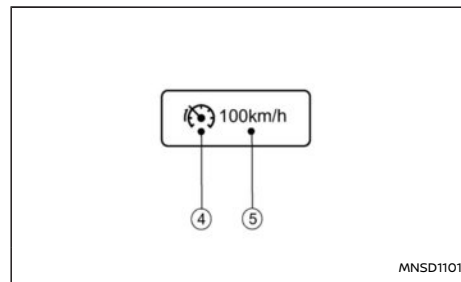

Après avoir paramétré la vitesse

- ④ Symbole du limiteur de vitesse
- ⑤ Vitesse paramétrée

Activation du limiteur de vitesse:

Le limiteur de vitesse peut être activé après le démarrage du système e-POWER ou pendant la conduite.

Appuyez sur la commande principale d'activation/ de désactivation du limiteur de vitesse ②.

Le symbole du limiteur de vitesse ④ et la valeur de la vitesse paramétrée ⑤ s'allument sur l'écran d'informations du véhicule.

NOTE :

Le fait d'activer le système de limiteur de vitesse permet d'activer simultanément les systèmes Intelligent Lane Intervention (Prévention de franchissement de ligne intelligente) et Intelligent Blind Spot Intervention (Contrôle d'angle mort intelligent), à condition que ces systèmes soient activés dans le menu [Aide au conducteur] sur l'écran d'informations du véhicule. Pour plus de détails, reportez-vous à "Système Intelligent Lane Intervention (Prévention de franchissement de ligne intelligente) ProPILOT Assist" (P.385) et "Système de surveillance d'angle mort (BSW)/Système Intelligent Blind Spot Intervention (Contrôle d'angle mort intelligent) (selon modèles)" (P.281).

Réglage de la vitesse limite:

Poussez la commande <SET-> .

La limite de vitesse est réglée sur la vitesse actuelle.

Lorsque vous conduisez à une vitesse inférieure à 30 km/h (20 MPH), le limiteur de vitesse est réglé sur la vitesse définie minimale de 30 km/h (20 MPH).

Lorsqu'une limite de vitesse est paramétrée, le symbole de limiteur de vitesse ④ et la vitesse paramétrée ⑤ deviennent verts.

Modification de la limite de vitesse:

Utilisez l'une des méthodes suivantes pour modifier la limite de vitesse en cours :

- Appuyez brièvement sur la commande <RES+> (Reprise) ou la commande <SET-> . A chaque fois que vous procédez de la sorte, la vitesse définie augmente ou diminue de 1 km/h (1 MPH).
- Appuyez longuement sur la commande <RES+> (Reprise) ou la commande <SET-> . La vitesse paramétrée augmente ou diminue jusqu'au prochain multiple de 5 km/h (5 MPH), puis par tranches de 5 km/h (5 MPH).

La nouvelle limite de vitesse réglée ⑤ s'affiche sur l'écran d'informations du véhicule.

Lorsque la vitesse réelle du véhicule dépasse la vitesse paramétrée, un avertissement sonore est émis peu de temps après que la vitesse paramétrée ait été dépassée, si aucune intervention du conducteur n'est détectée.

Désactivation d'une limite de vitesse:

Pour désactiver la limite de vitesse définie, appuyez sur la touche <CANCEL> . Le symbole du limiteur de vitesse ④ et la vitesse paramétrée ⑤ sur l'écran d'informations du véhicule deviennent gris.

Il est également possible de désactiver le limiteur de vitesse en enfonçant complètement la pédale d'accélérateur, au-delà du point de résistance.

ATTENTION

- **Le véhicule risque d'accélérer lorsque le limiteur de vitesse se désactive.**
- **Lorsque des tapis de plancher supplémentaires sont utilisés, assurez-vous de les fixer correctement de manière à ce qu'ils ne gênent pas l'utilisation de la pédale d'accélérateur. L'utilisation de tapis non adaptés au véhicule peut empêcher le bon fonctionnement du limiteur de vitesse.**

Enfoncez la pédale d'accélérateur complètement, au-delà du point de résistance. Le limiteur de vitesse est désactivé temporairement afin de vous permettre de conduire au-dessus de la vitesse paramétrée. La valeur de la vitesse paramétrée ⑤ clignote et un avertissement sonore est émis. Le limiteur de vitesse se réactive automatiquement lorsque la vitesse du véhicule baisse au-dessous de la limite de vitesse paramétrée.

Reprise d'une vitesse paramétrée précédente:

Si la limite de vitesse paramétrée a été désactivée, la vitesse paramétrée est enregistrée dans la mémoire du limiteur de vitesse.

Cette limite de vitesse peut être réactivée en appuyant sur la touche <RES+> (reprise) ④.

Si la vitesse actuelle du véhicule est supérieure à la vitesse définie précédente, la pédale d'accélérateur ne fonctionne pas et la valeur de la vitesse définie ⑤ clignote jusqu'à ce que la vitesse du véhicule soit inférieure à la limite de vitesse définie.

Lorsque la vitesse réelle du véhicule dépasse la vitesse paramétrée, un avertissement sonore est

émis peu de temps après que la vitesse paramétrée ait été dépassée, si aucune intervention du conducteur n'est détectée.

Désactivation du limiteur de vitesse:

Le système de limiteur de vitesse est désactivé lorsque l'une des opérations suivantes est effectuée :

- Appuyez sur la commande principale d'activation/de désactivation du limiteur de vitesse. Le symbole du limiteur de vitesse ④ et la vitesse paramétrée ⑤ sur l'écran d'informations du véhicule disparaissent.
- Appuyez sur la commande "marche/arrêt" bleue de ProPILOT Assist. Les informations relatives au limiteur de vitesse affichées sur l'écran d'informations du véhicule sont remplacées par l'affichage de l'écran ProPILOT Assist. Pour plus de détails, reportez-vous à "ProPILOT Assist (selon modèles)" (P.347).
- Lorsque vous arrêtez le véhicule et placez le bouton de démarrage sur **OFF**.

Lorsque le limiteur de vitesse est désactivé, sa mémoire est effacée.

Dysfonctionnement du limiteur de vitesse:

En cas de dysfonctionnement du limiteur de vitesse, le symbole du limiteur de vitesse ④ clignote sur l'écran d'informations du véhicule.

Désactivez le limiteur de vitesse en appuyant sur la commande principale d'activation/de désactivation ③ de limiteur de vitesse et faites vérifier le système par un concessionnaire NISSAN ou un atelier qualifié.

SYSTÈME D'AVERTISSEMENT DE FRANCHISSEMENT DE LIGNE (LDW) PROPILLOT ASSIST

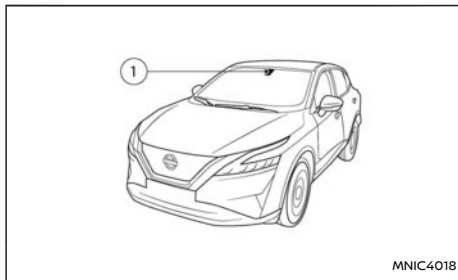

Le système LDW fonctionne lorsque la vitesse du véhicule est supérieure ou égale à la vitesse suivante et seulement lorsque le marquage des voies est clairement visible sur la route :

- Pour l'Europe :
60 km/h (37 MPH) environ
- Sauf pour l'Europe :
70 km/h (45 MPH) environ

Le système LDW contrôle le marquage sur la voie de circulation au moyen du boîtier de caméra ① situé au-dessus du rétroviseur intérieur.

Le système LDW avertit le conducteur grâce à un témoin LDW sur l'écran d'informations du véhicule, à des vibrations du volant et à un témoin sonore signalant que le véhicule commence à sortir de la voie de circulation.

ATTENTION

Le système LDW est uniquement un dispositif d'avertissement ayant pour but d'informer le conducteur d'un potentiel franchissement de ligne involontaire. Il ne dirige pas le véhicule et ne permet pas d'éviter les pertes de contrôle. Il est de la responsabilité du conducteur de rester vigilant, de conduire prudemment, de faire en sorte que le véhicule reste dans sa voie de circulation et de toujours garder le contrôle du véhicule. Ne pas tenir compte de ces limites pendant la conduite du véhicule pourrait entraîner de graves blessures ou la mort.

Fonctionnement du système LDW ProPILOT Assist

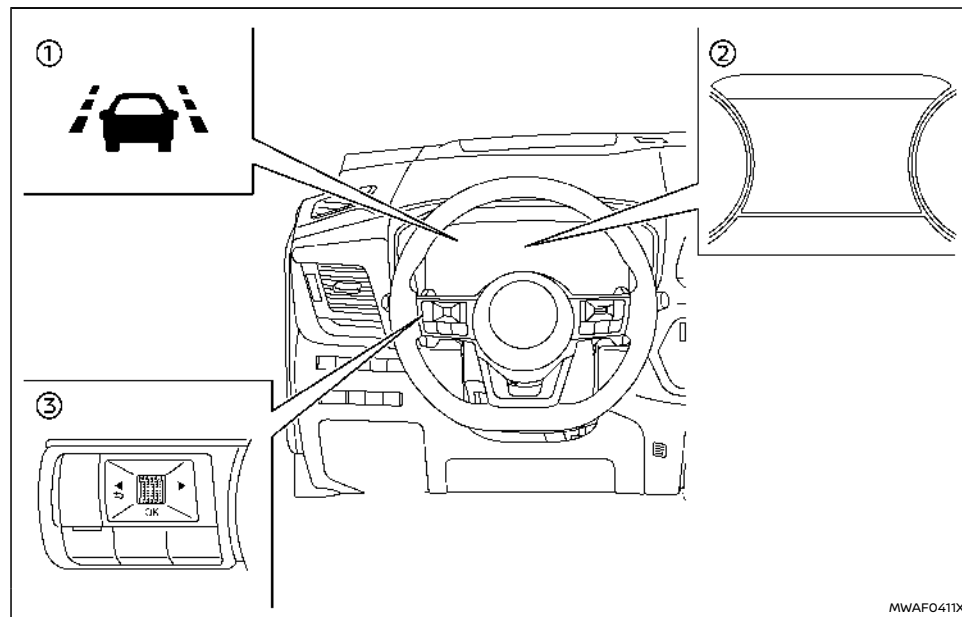

- ① Témoin LDW (sur l'écran d'informations du véhicule)
- ② Écran d'informations du véhicule
- ③ Commandes au volant (côté gauche)

Le système LDW offre une fonction d'avertissement de franchissement de ligne lorsque la vitesse

du véhicule est supérieure ou égale à la vitesse suivante et seulement lorsque le marquage des voies est clairement visible sur la route :

- Pour l'Europe :
60 km/h (37 MPH) environ

- Sauf pour l'Europe :
70 km/h (45 MPH) environ

Lorsque le véhicule s'approche du côté gauche ou du côté droit de la voie de circulation, le volant se met à vibrer, un témoin sonore retentit (uniquement lorsque la conduite assistée est active) et le témoin LDW clignote sur l'écran d'informations du véhicule pour alerter le conducteur.

La fonction d'avertissement est interrompue lorsque le véhicule circule à nouveau entre les lignes de marquage.

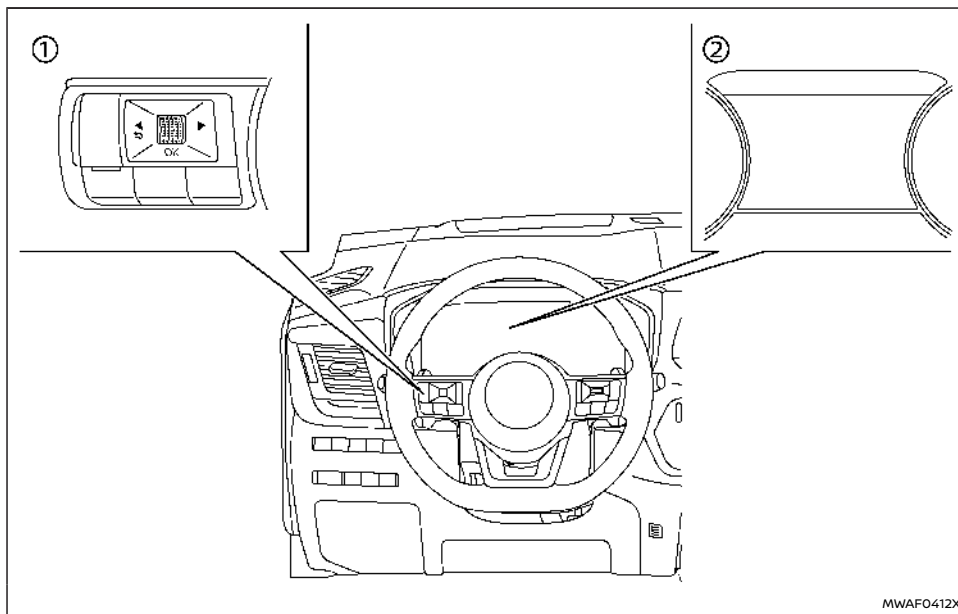

- ① Commandes au volant (côté gauche)
 ② Écran d'informations du véhicule

Activation ou désactivation du système LDW:

Pour activer et désactiver le système LDW, utilisez le menu [Réglages] sur l'écran d'informations du véhicule.

Pour plus de détails, reportez-vous à "Écran d'informations du véhicule" (P.106).

1. Appuyez sur la touche ◀ ▶ jusqu'à ce que s'affiche [Réglages] sur l'écran d'informations du véhicule, puis appuyez sur la commande de défilement. Utilisez la commande de défilement pour sélectionner [Aide au conducteur]. Appuyez ensuite sur la commande de défilement.

2. Sélectionnez [Voie] et appuyez sur la commande de défilement.
3. Sélectionnez [Avertissement] et appuyez sur la commande de défilement.

NOTE :

- Si vous désactivez le système LDW au moyen du menu [Réglages], le système reste désactivé au prochain démarrage du système e-POWER.

⚠ ATTENTION

Les limites du système d'avertissement de franchissement de ligne sont indiquées ci-dessous. Ne pas tenir compte de ces limites pendant la conduite du véhicule pourrait entraîner de graves blessures ou la mort.

- Le système ne fonctionne pas lorsque la vitesse est inférieure à 60 km/h (37 MPH) (pour l'Europe) ou 70 km/h (45 MPH) (sauf pour l'Europe) ou s'il ne parvient pas à détecter le marquage des voies de circulation.
- Un bruit excessif peut interférer avec le témoin d'avertissement sonore. Il est possible que vous n'entendiez pas le témoin sonore.
- N'utilisez pas le système LDW dans les conditions suivantes car il risque de ne pas fonctionner correctement :
 - Par mauvais temps (pluie, brouillard, neige, etc.).
 - En cas de conduite sur une surface

glissante, comme le verglas ou la neige.

- En cas de conduite ou de virage sur des routes accidentées.
- Lorsque l'une des voies de circulation est fermée pour travaux.
- En cas de conduite sur une voie sommairement aménagée ou temporaire.
- En cas de conduite sur une route dont les voies de circulation sont étroites.
- En cas de conduite alors que l'état des pneus ne correspond pas aux spécificités normales (par exemple en cas d'usure des pneus, de pression basse, de conduite avec une roue de secours, des chaînes ou des roues non standard).
- Lorsque le véhicule est équipé de pièces liées au système de freinage ou à la suspension qui ne sont pas d'origine.
- En cas d'attelage d'une remorque ou de remorquage d'un autre véhicule.
- Il est possible que le système ne fonctionne pas correctement dans les conditions suivantes :
 - Sur les routes où de multiples marquages parallèles sont tracés ; si le marquage des voies s'est effacé ou a été mal peint ; si les lignes de marquages sont jaunes ; si les lignes ne correspondent pas au marquage stan-

dard ; si les lignes de marquage sont recouvertes d'eau, de saletés, de neige, etc.

- Sur les routes où des lignes discontinues sont toujours visibles.
- Sur les routes sinueuses.
- Sur les routes présentant des contrastes importants provoqués par des ombres, de la neige, de l'eau, des traces de pneus ou des marques résultant de travaux sur la chaussée. (Le système LDW peut prendre ces éléments pour des lignes de marquage.)
- Sur les routes où des voies de circulation se rejoignent ou se séparent.
- Lorsque le sens de circulation du véhicule n'est pas parallèle aux lignes de marquage.
- Lorsque le véhicule est proche du véhicule qui le précède. La plage de détection du boîtier de caméra de voie de circulation est alors obstruée.
- Si de la pluie, de la neige, de la saleté ou des particules adhèrent au pare-brise, devant le boîtier de caméra de voie de circulation.
- Lorsque les phares n'éclairent pas suffisamment car les optiques sont sales ou lorsque les faisceaux sont mal réglés.
- Lorsque le boîtier de caméra de voie de circulation est traversé par une

lumière puissante. (Par exemple si la lumière est orientée directement vers l'avant du véhicule, pendant un lever ou un coucher de soleil.)

- Lorsque l'intensité lumineuse change brutalement. (Par exemple lorsque le véhicule entre dans un tunnel ou en ressort, ou qu'il passe sous un pont.)

État désactivé temporaire du système LDW

Si le véhicule est garé dans une zone directement exposée aux rayons du soleil et que la température est élevée (supérieure à 40°C (104°F) environ) puis que le moteur est démarré, le système LDW peut être automatiquement désactivé et le message [Indisponible Température caméra élevée] s'affiche sur l'écran d'informations du véhicule.

Le système LDW n'est pas conçu pour activer la fonction d'avertissement dans les conditions suivantes :

- Lorsque vous activez le signal de changement de voie et que vous passez dans la voie de circulation indiquée par le signal. (Le système LDW devient à nouveau opérationnel deux secondes environ après la désactivation du signal de changement de voie.)
- Lorsque la vitesse du véhicule baisse en dessous de 60 km/h (37 MPH) (pour l'Europe) ou 70 km/h (45 MPH) (sauf pour l'Europe) environ.
- Si de la pluie, de la neige, de la saleté ou des particules adhèrent au pare-brise, devant le boîtier de caméra de voie de circulation.

Lorsque les conditions ci-dessus ont disparu et que les conditions nécessaires au fonctionnement sont satisfaites, le système LDW se réactive.

Dysfonctionnement du système LDW

Lorsque le système LDW présente un dysfonctionnement, il est automatiquement désactivé et le message [Anomalie] s'affiche sur l'écran d'informations du véhicule. Si le message [Anomalie] s'affiche sur l'écran d'informations du véhicule, quittez la route vers un endroit sûr, arrêtez le véhicule et redémarrez le système e-POWER. Si le message [Anomalie] s'affiche à nouveau sur l'écran d'informations du véhicule, faites contrôler le système LDW par un concessionnaire NISSAN ou un atelier qualifié.

Entretien du boîtier de la caméra multisensorielle

Le boîtier de caméra de voie de circulation ① du système LDW est situé au-dessus du rétroviseur intérieur. Pour assurer le fonctionnement normal du système LDW et éviter un dysfonctionnement du système, assurez-vous de respecter ce qui suit :

- Assurez-vous que le pare-brise est toujours propre.
- Ne placez pas d'autocollant (même transparent) ni d'accessoires à proximité du boîtier de caméra.
- Ne placez pas de matériaux réfléchissants, comme du papier blanc ou un miroir, sur le tableau de bord. La réflexion des rayons du soleil peut altérer la capacité de détection du boîtier de la caméra.

- Ne cognez pas et n'endommagez pas les zones entourant le boîtier de caméra. Ne touchez pas la lentille de la caméra et ne retirez pas la vis située sur le boîtier de caméra. Si le boîtier de la caméra est endommagé suite à un accident, contactez un concessionnaire NISSAN ou un atelier qualifié.

SYSTÈME INTELLIGENT LANE INTERVENTION (Prévention de franchissement de ligne intelligente) PROPILOT ASSIST

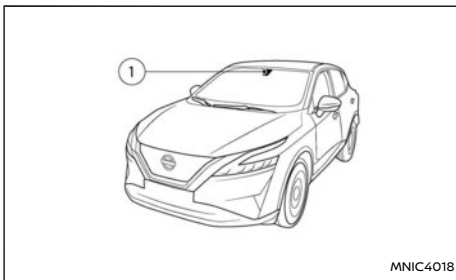

⚠ ATTENTION

Le non-respect des instructions et avertissements relatifs à l'utilisation correcte du système Intelligent Lane Intervention (ILI) (Prévention de franchissement de ligne intelligente) pourrait entraîner des blessures graves ou mortelles.

- **Le système ILI ne dirige pas le véhicule et ne permet pas d'éviter les pertes de contrôle. Il est de la responsabilité du conducteur de rester vigilant, de conduire**

prudemment, de faire en sorte que le véhicule reste dans sa voie de circulation et de toujours garder le contrôle du véhicule.

- **Le système ILI a d'abord été conçu pour une utilisation sur des autoroutes modernes et bien entretenues. Il risque de ne pas détecter les lignes de marquage sur certaines routes, et en fonction des conditions météorologiques et de conduite.**

Le système ILI doit être activé avec la commande ProPILOT Assist chaque fois que le bouton de démarrage est placé sur ON.

Le système ILI fonctionne lorsque la vitesse du véhicule est supérieure ou égale à la vitesse suivante et seulement lorsque le marquage des voies est clairement visible sur la route :

- Pour l'Europe :
60 km/h (37 MPH) environ
- Sauf pour l'Europe :
70 km/h (45 MPH) environ

Le système ILI avertit le conducteur lorsque le véhicule a quitté le centre de la voie de circulation au moyen d'un témoin ILI sur l'écran d'informations du véhicule, d'un témoin sonore (uniquement lorsque la conduite assistée est active) et de vibrations du volant. Le système aide le conducteur à ne pas sortir de la voie et à ramener le véhicule au centre de la voie de circulation en actionnant les freins sur les roues gauche ou droite de manière individuelle (pour une courte période de temps).

Le système ILI contrôle le marquage sur la voie de

circulation au moyen du boîtier de caméra ① situé au-dessus du rétroviseur intérieur.

Fonctionnement du système Intelligent Lane Intervention (Prévention de franchissement de ligne intelligente) ProPILOT Assist

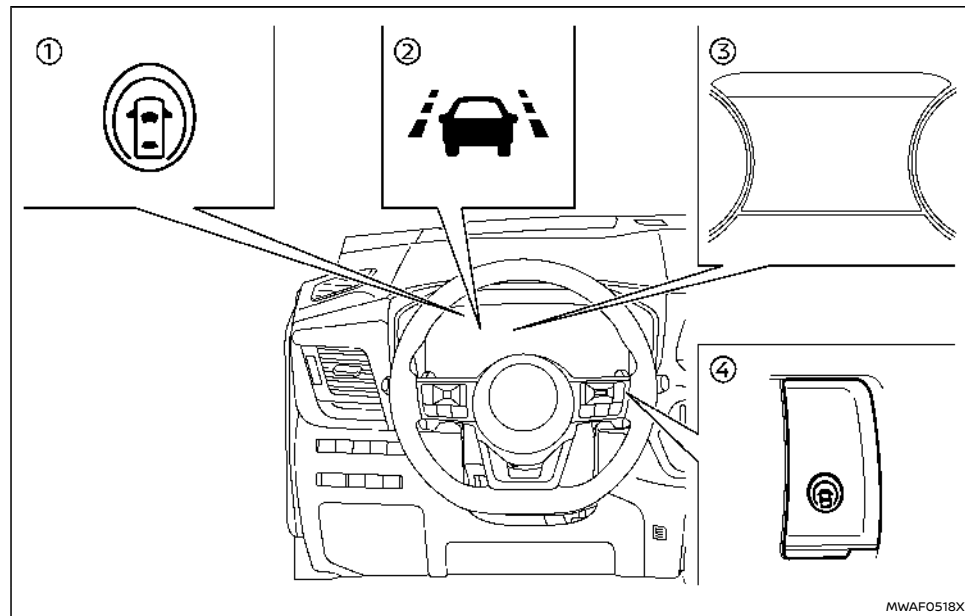

① Témoin ProPILOT Assist

② Témoin ILI (sur l'écran d'informations du véhicule). Apparaît uniquement lorsque le système s'active (clignote en jaune).

③ Écran d'informations du véhicule

④ Commande ProPILOT Assist

Le système Intelligent Lane Intervention (ILI, Prévention de franchissement de ligne intelligente)

fonctionne lorsque la vitesse est supérieure à environ :

- Pour l'Europe :
60 km/h (37 MPH) environ
- Sauf pour l'Europe :
70 km/h (45 MPH) environ

Lorsque le véhicule s'approche du côté gauche ou du côté droit de la voie de circulation, le volant se met à vibrer, un témoin sonore retentit (uniquement lorsque la conduite assistée est active) et le témoin ILI (jaune) clignote sur l'écran d'informations du véhicule pour alerter le conducteur. Puis, le système ILI applique automatiquement les freins pendant une courte période afin d'aider le conducteur à replacer le véhicule au centre de la voie de circulation.

Le système ILI s'active si la commande de ProPILOT Assist ou de limiteur de vitesse (selon modèles) au volant est enfoncée lorsque le paramètre ILI est activé dans le menu [Aide au conducteur] sur l'écran d'informations du véhicule. Le témoin ProPILOT Assist s'allume sur l'écran d'informations du véhicule.

Activation/désactivation du système Intelligent Lane Intervention (Prévention de franchissement de ligne intelligente) ProPILOT Assist

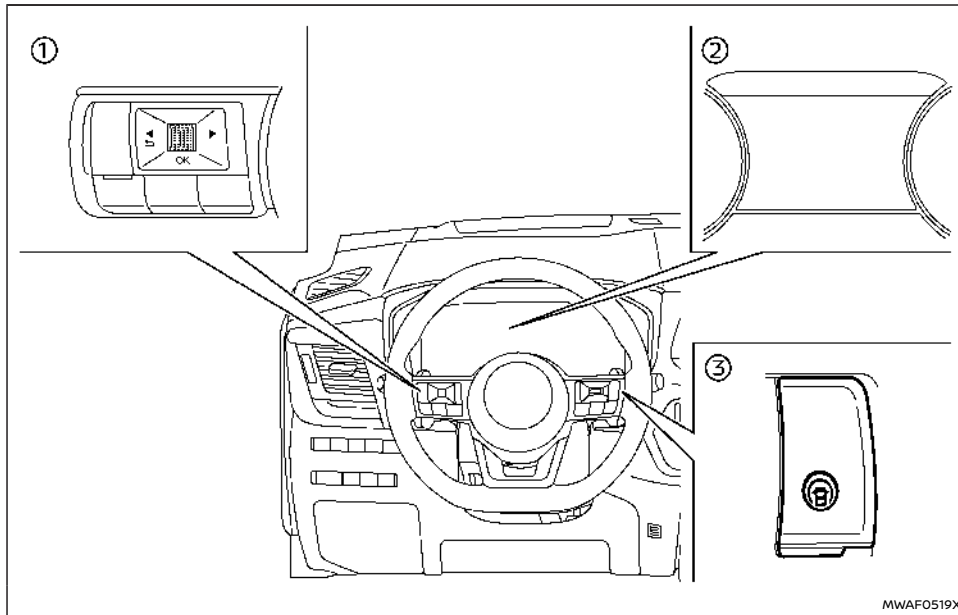

- ① Commande au volant (côté gauche)
- ② Écran d'informations du véhicule
- ③ Commande ProPILOT Assist

Le système ILI est activé lorsque vous appuyez sur la commande de ProPILOT Assist ou de limiteur de vitesse (selon modèles) au volant et que le para-

mètre ILI est activé dans le menu [Aide au conducteur] sur l'écran d'informations du véhicule. Pour désactiver le système ILI, appuyez à nouveau sur la même commande ou désactivez le système ILI dans le menu [Aide au conducteur]. Le système ILI se désactive automatiquement lorsque le bouton de démarrage est placé sur arrêt.

Pour activer ou désactiver le système ILI :

1. Appuyez sur la touche ◀ ▶ jusqu'à ce que s'affiche [Réglages] sur l'écran d'informations du véhicule, puis appuyez sur la commande de défilement. Utilisez la commande de défilement pour sélectionner [Aide au conducteur]. Appuyez ensuite sur la commande de défilement.
2. Sélectionnez [Voie] et appuyez sur la commande de défilement.
3. Sélectionnez [Intervention] et appuyez sur la commande de défilement.
4. Appuyez sur la commande ProPILOT Assist pour activer ou désactiver le système.

NOTE :

- L'activation du système ProPILOT Assist active le système ILI en même temps. Si le système ILI est désactivé dans le menu [Réglages], ILI s'active automatiquement lorsque le système ProPILOT Assist est actif.
- Lorsque le système ILI est activé dans le menu [Réglages], il est possible de l'activer ou de le désactiver en appuyant sur la commande principale de limiteur de vitesse (selon modèles).
- Lorsque le moteur est redémarré, le système conserve les réglages actuels sur l'écran d'informations du véhicule.

Restrictions

ATTENTION

Les limites du système Intelligent Lane Intervention (Prévention de franchissement de ligne intelligente) sont indiquées ci-dessous. Ne pas tenir compte de ces limites pendant la conduite du véhicule pourrait entraîner de graves blessures ou la mort.

- Le système ILI peut s'activer si vous changez de voie sans activer auparavant votre clignotant ou, par exemple, si une zone de construction amène la circulation à traverser une ligne de marquage existante. Si cela se produit, vous devrez peut-être corriger la direction pour effectuer le changement de voie.
- Étant donné que le système ILI peut ne pas s'activer dans les conditions de circulation, météorologiques et de marquage de voie, décrites dans cette section, il peut ne pas s'activer à chaque fois que votre véhicule commence à sortir de sa voie de circulation et vous devrez corriger la direction.
- Lorsque le système ILI est en cours de fonctionnement, évitez les manœuvres de braquage excessives ou brusques afin de ne pas perdre le contrôle du véhicule.
- Le système ILI ne fonctionne pas s'il ne peut pas détecter de marquages de voie ou lorsque la vitesse est inférieure à 60 km/h (37 MPH) (pour l'Europe) ou 70 km/h (45 MPH) (sauf pour l'Europe).
- N'utilisez pas le système ILI dans les

conditions suivantes car il risque de ne pas fonctionner correctement :

- Par mauvais temps (pluie, brouillard, neige, etc.).
- En cas de conduite sur une surface glissante, comme le verglas ou la neige.
- En cas de conduite ou de virage sur des routes accidentées.
- Lorsque l'une des voies de circulation est fermée pour travaux.
- En cas de conduite sur une voie sommairement aménagée ou temporaire.
- En cas de conduite sur une route dont les voies de circulation sont étroites.
- En cas de conduite alors que l'état des pneus ne correspond pas aux spécifications normales (par exemple en cas d'usure des pneus, de pression basse, de conduite avec une roue de secours, des chaînes ou des roues non standard).
- Lorsque le véhicule est équipé de pièces liées au système de freinage ou à la suspension qui ne sont pas d'origine.
- Sur les routes où de multiples marquages parallèles sont tracés ; si le marquage des voies s'est effacé ou a été mal peint ; si les lignes de marquages sont jaunes ; si les lignes ne correspondent pas au marquage stan-

dard ; si les lignes de marquage sont recouvertes d'eau, de saletés, de neige, etc.

- Sur les routes où des lignes discontinues sont toujours visibles.
- Sur les routes sinueuses.
- Sur les routes présentant des contrastes importants provoqués par des ombres, de la neige, de l'eau, des traces de pneus ou des marques résultant de travaux sur la chaussée. (Le système ILI peut prendre ces éléments pour des lignes de marquage.)
- Sur les routes où des voies de circulation se rejoignent ou se séparent.
- Lorsque le sens de circulation du véhicule n'est pas parallèle aux lignes de marquage.
- Lorsque le véhicule est proche du véhicule qui le précède. La plage de détection du boîtier de caméra de voie de circulation est alors obstruée.
- Si de la pluie, de la neige, de la saleté ou des particules adhèrent au pare-brise, devant le boîtier de caméra de voie de circulation.
- Lorsque les phares n'éclairent pas suffisamment car les optiques sont sales ou lorsque les faisceaux sont mal réglés.
- Lorsque le boîtier de caméra de voie de circulation est traversé par une lumière puissante. (Par exemple si la

lumière est orientée directement vers l'avant du véhicule, pendant un lever ou un coucher de soleil.)

- Lorsque l'intensité lumineuse change brutalement. (Par exemple lorsque le véhicule entre dans un tunnel ou en ressort, ou qu'il passe sous un pont.)
- Un bruit excessif peut interférer avec le témoin d'avertissement sonore. Il est possible que vous n'entendiez pas le témoin sonore.
- Lorsque la capacité de charge du véhicule est dépassée.
- En cas d'attelage d'une remorque ou de remorquage d'un autre véhicule.

NOTE :

Lorsque le système ILI est activé, vous risquez d'entendre un bruit provoqué par le fonctionnement des freins. Ceci est normal et indique que le système ILI fonctionne correctement.

Système ILI provisoirement indisponible

Condition A :

Les fonctions d'avertissement et d'assistance du système ILI ne sont pas conçues pour fonctionner dans les conditions suivantes :

- Lorsque vous activez le signal de changement de voie et que vous passez dans la voie de circulation indiquée par le signal. (Le système ILI est désactivé pendant environ 2 secondes après la désactivation du signal de changement de voie.)

- Lorsque la vitesse du véhicule baisse en dessous de 60 km/h (37 MPH) (pour l'Europe) ou 70 km/h (45 MPH) (sauf pour l'Europe) environ.

Lorsque les conditions ci-dessus ont disparu et que les conditions nécessaires au fonctionnement sont satisfaites, les fonctions d'avertissement et d'assistance sont réactivées.

Condition B :

La fonction d'assistance du système ILI n'est pas conçue pour fonctionner dans les conditions suivantes (l'avertissement reste opérationnel) :

- Lorsque la pédale de frein est enfoncée ou que le véhicule décélère fortement.
- Lorsque le volant est tourné autant que nécessaire pour effectuer un changement de voie.
- Lorsque le véhicule accélère alors que le système ILI fonctionne.
- Lorsque l'avertissement d'approche du régulateur de vitesse intelligent (ICC) s'active.
- Lorsque les feux de détresse sont activés.
- En cas de virage à vitesse élevée.

Lorsque les conditions ci-dessus ont disparu et que les conditions nécessaires au fonctionnement sont satisfaites, la fonction d'actionnement des freins du système ILI est réactivée.

Condition C :

Si les messages suivants s'affichent sur l'écran d'informations du véhicule, un témoin sonore retentit et le système ILI est automatiquement désactivé.

- [Indisponible Chaussée glissante] :
Lorsque le système ESP (à l'exception de la fonction du système de contrôle de traction (TCS)) ou l'ABS est activé.
- [Non Disponible Actuellement] :
– Lorsque le système ESP est mis sur **OFF**.

Lorsque les conditions ci-dessus ont disparu, activez le système ILI. Appuyez sur la commande ProPILOT Assist à nouveau pour réactiver le système ILI.

Désactivation temporaire en cas de température élevée :

Si le véhicule est garé dans une zone directement exposée aux rayons du soleil et que la température est élevée (plus de 40°C (104°F) environ) puis que le système ILI est activé, il risque d'être désactivé automatiquement et le message suivant peut s'afficher sur l'écran d'informations du véhicule : [Indisponible Température habitacle élevée] et un témoin sonore retentit.

Dysfonctionnement du système

En cas de dysfonctionnement, le système ILI est automatiquement désactivé. Le témoin ILI (orange) s'allume, un témoin sonore retentit et le message [Anomalie] s'affiche sur l'écran d'informations du véhicule. Si le message [Anomalie] s'affiche sur l'écran d'informations du véhicule, quittez la route vers un endroit sûr, arrêtez le véhicule et redémarrez le système e-POWER. Si le message [Anomalie] s'affiche à nouveau sur l'écran d'informations du véhicule, faites contrôler le système ILI par un concessionnaire NISSAN ou un atelier qualifié.

Entretien du boîtier de la caméra multisensorielle

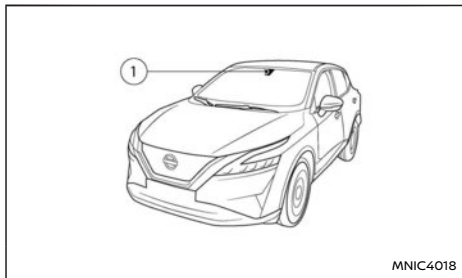

Le boîtier de caméra de voie de circulation ① du système ILI est situé au-dessus du rétroviseur intérieur. Pour assurer le fonctionnement normal du système ILI et éviter un dysfonctionnement du système, assurez-vous de respecter ce qui suit :

- Assurez-vous que le pare-brise est toujours propre.
- Ne placez pas d'autocollant (même transparent) ni d'accessoires à proximité du boîtier de caméra.
- Ne placez pas de matériaux réfléchissants, comme du papier blanc ou un miroir, sur le tableau de bord. La réflexion des rayons du soleil peut altérer la capacité de détection des marquages de voie par le boîtier de la caméra.
- Ne cognez pas et n'endommagez pas les zones entourant le boîtier de caméra. Ne touchez pas la lentille de la caméra et ne retirez pas la vis située sur le boîtier de caméra. Si le boîtier de la caméra est endom-

magé suite à un accident, contactez un concessionnaire NISSAN ou un atelier qualifié.

INTELLIGENT FORWARD COLLISION WARNING (I-FCW) (Avis de collision frontale intelligent) (selon modèles)

⚠ ATTENTION

Le non-respect des instructions et avertissements relatifs à l'utilisation correcte du système I-FCW pourrait entraîner des blessures graves voire mortelles.

- **Le système I-FCW alerte le conducteur avant une collision mais ne permet pas d'éviter la collision. Il est de la responsabilité du conducteur de rester vigilant, de conduire prudemment et de toujours garder le contrôle du véhicule.**

Le système I-FCW peut alerter le conducteur en cas de freinage brusque d'un deuxième véhicule circulant devant le véhicule qui précède le vôtre dans la même voie de circulation.

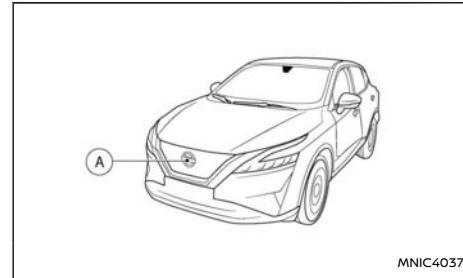

Le système I-FCW utilise un capteur radar (A) situé à l'avant du véhicule pour mesurer la distance par rapport à un second véhicule qui précède dans la même voie de circulation.

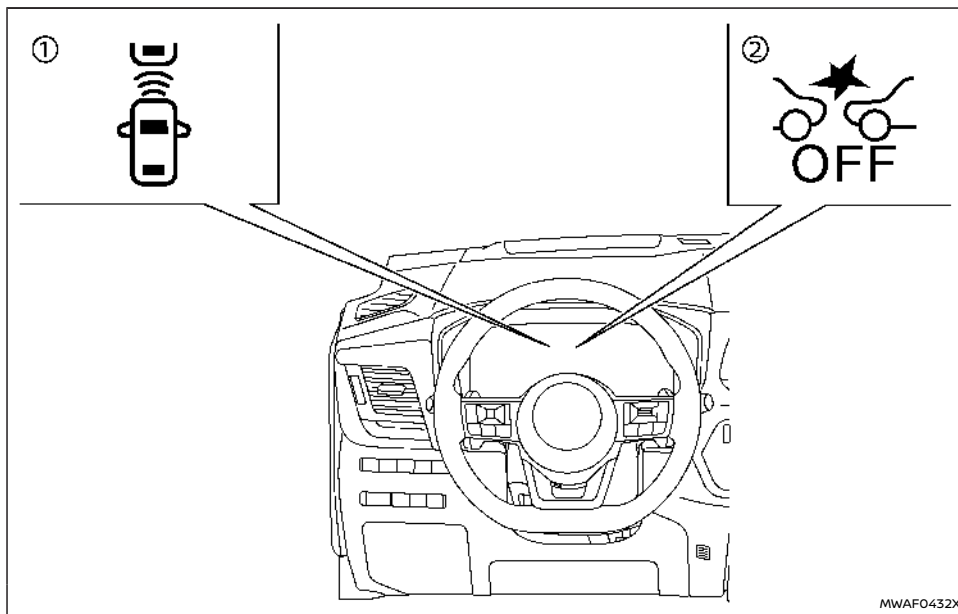

- ① Témoin de détection de véhicule qui précède (sur l'écran d'informations du véhicule)
- ② Témoin d'avertissement de désactivation du système Intelligent Emergency Braking (IEB) (Freinage d'urgence intelligent (AEB)) (sur le tableau de bord)

FUNCTIONNEMENT DU SYSTÈME I-FCW

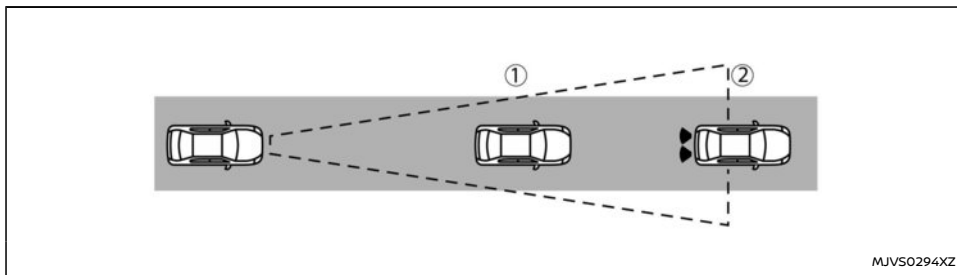

Le système I-FCW fonctionne lorsque la vitesse est supérieure à environ 5 km/h (3 MPH).

En cas de risque potentiel de collision avant, le système I-FCW avertit le conducteur en faisant clignoter le témoin de détection de véhicule situé devant, et fait également retentir un avertissement sonore.

ACTIVATION/DÉSACTIVATION DU SYSTÈME I-FCW

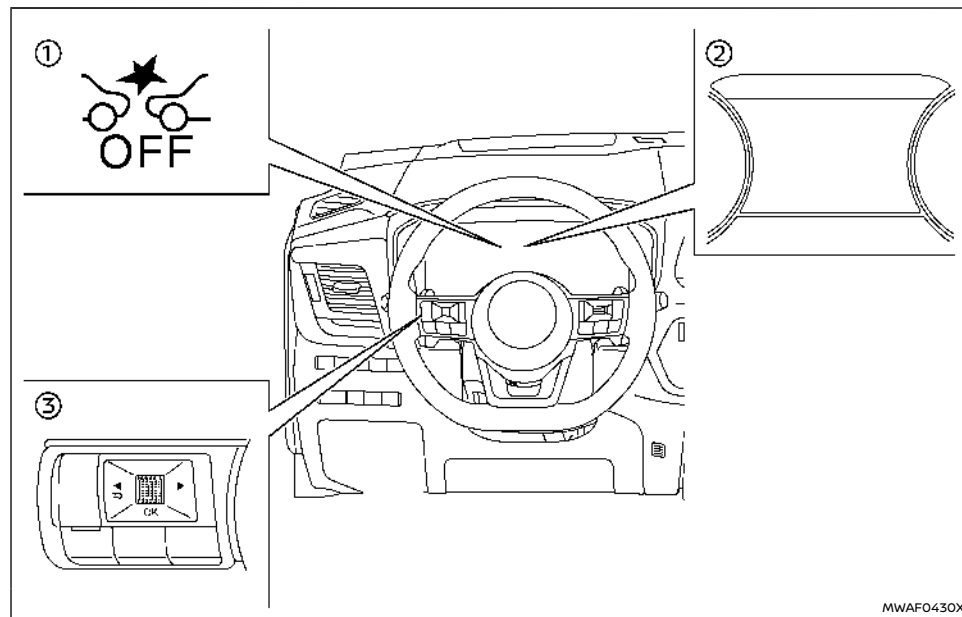

- ① Témoin d'avertissement de désactivation du système AEB (sur le combiné d'instruments)
- ② Écran d'informations du véhicule
- ③ Commandes au volant (côté gauche)

Effectuez les étapes suivantes pour activer ou désactiver le système I-FCW.

1. Appuyez sur la touche ◀ ▶ jusqu'à ce que s'affiche [Réglages] sur l'écran d'informations du véhicule, puis appuyez sur la commande de défilement. Utilisez la commande de défilement pour sélectionner [Aide au conducteur]. Appuyez ensuite sur la commande de défilement.

2. Dans le menu [Aide au conducteur], mettez le paramètre [Freinage d'urgence] en surbrillance et appuyez sur la commande de défilement. Cette action active ou désactive le système AEB et le système I-FCW, si le véhicule n'est PAS équipé du freinage automatique arrière (RAB)
3. (Si seulement le freinage automatique arrière (RAB) est présent) : Sélectionnez [Avant] et utilisez la commande de défilement pour activer ou désactiver le système.

Lorsque le système I-FCW est désactivé, le témoin d'avertissement de désactivation du système AEB (orange) s'allume.

NOTE :

- Le système I-FCW est automatiquement activé lorsque le système e-POWER est redémarré.
- Le système I-FCW est intégré dans le système AEB. Il n'y a pas de sélection séparée pour le système I-FCW. Lorsque le système AEB est désactivé, le système I-FCW est également désactivé.

LIMITES DU SYSTÈME I-FCW

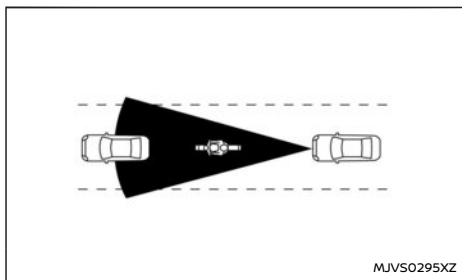

Illustration A

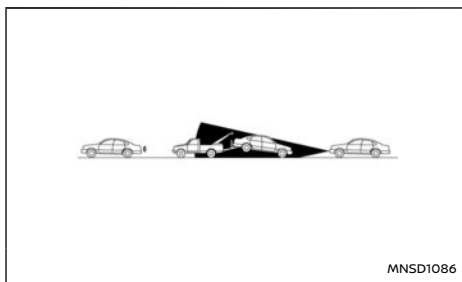

Illustration B

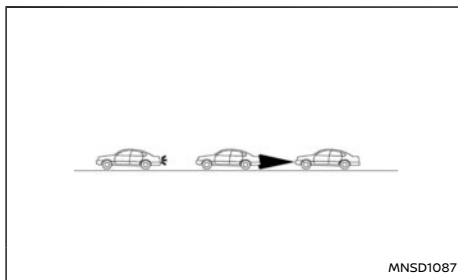

Illustration C

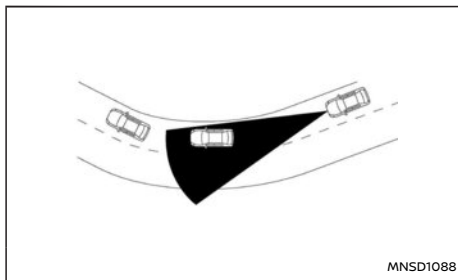

Illustration D

ATTENTION

Les limites du système I-FCW sont indiquées ci-dessous. Ne pas tenir compte de ces limites pendant la conduite du véhicule pourrait entraîner de graves blessures ou la mort.

- Le système I-FCW ne peut pas détecter

tous les véhicules, dans toutes les conditions.

- Le capteur radar ne détecte pas les éléments tels que :
 - Les piétons, les animaux ou les obstacles sur la chaussée
 - Véhicules roulant en sens inverse
 - Véhicules qui traversent
- (Illustration A) Le système I-FCW ne fonctionne pas lorsqu'un véhicule situé devant est un véhicule étroit, telle qu'une moto.
- (Illustration B) En cas de remorquage du véhicule situé devant le vôtre.
- Le capteur radar peut ne pas détecter un véhicule situé devant dans les conditions suivantes :
 - En cas de neige ou de pluie intense
 - Lorsque le capteur radar est couvert de saletés, de glace, de neige ou d'autres matériaux
 - En cas d'interférences causées par d'autres sources radar
 - En cas de projection de neige ou d'éclaboussures de la route par les autres véhicules
 - Si vous conduisez dans un tunnel
 - Attelage d'une remorque
- (Illustration C) Lorsque la distance par rapport au véhicule situé devant est trop proche, le faisceau du capteur radar est gêné.

- (Illustration D) Si vous descendez une pente raide ou circulez sur des routes sinueuses.
- Le système est conçu pour vérifier automatiquement le fonctionnement du capteur, dans certaines limites. Le système risque de ne pas détecter certaines formes d'obstructions au niveau de la zone du capteur telles que du givre, de la neige ou des autocollants par exemple. Dans ce cas, le système risque de ne pas avertir le conducteur correctement. Veuillez à vérifier, nettoyer et dégager régulièrement la zone du capteur.
- Un bruit excessif peut interférer avec le témoin d'avertissement sonore. Il est possible que vous n'entendiez pas le témoin sonore.

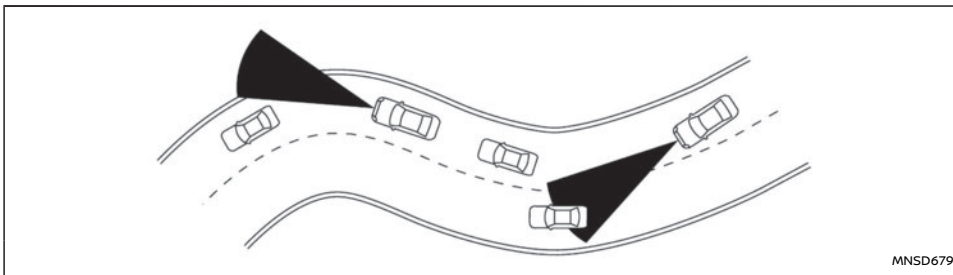

MNSD679

Lors de la conduite sur routes sinueuses, vallonnées, en lacets, étroites ou en travaux, il est possible que le capteur radar détecte des véhicules circulant dans une autre voie, ou qu'il ne détecte pas temporairement un véhicule qui précède. Ceci peut entraîner un mauvais fonctionnement du système I-FCW.

Le déplacement (manœuvre de direction ou position de circulation dans la voie, etc.) ou l'état du véhicule peuvent également affecter la détection des véhicules. **Si cela se produit, le système peut vous avertir en faisant clignoter le témoin de détection de véhicule qui précède et en déclenchant le témoin sonore de manière inattendue. Vous devrez contrôler vous-même la distance de sécurité convenable par rapport au véhicule qui précède.**

SYSTÈME PROVISOIREMENT INDISPONIBLE

Condition A

Lorsque le capteur radar subit des interférences provenant d'une autre source radar, rendant impossible la détection d'un véhicule situé devant, le système I-FCW est automatiquement désactivé. Le témoin d'avertissement de désactivation du système AEB (orange) clignote.

Action à effectuer :

Lorsque les conditions ci-dessus ont disparu, le fonctionnement du système I-FCW reprend automatiquement.

Condition B

Dans les conditions suivantes, rendant impossible la détection de tout véhicule situé devant, le système I-FCW est automatiquement désactivé.

Le témoin d'avertissement de désactivation du système IEB (orange) clignote et le message d'avertissement [Temporairement désactivé Radar

avant obstrué] s'affiche sur l'écran d'informations du véhicule.

- Lorsque la surface du capteur situé à l'avant du véhicule est couverte de saleté ou est obstruée

Action à effectuer :

Si le témoin d'avertissement (orange) clignote, arrêtez le véhicule dans un endroit sûr, appuyez sur la commande de position P pour engager la position P (stationnement) et arrêtez le système e-POWER. Nettoyez le cache du radar situé à l'avant du véhicule à l'aide d'un chiffon doux, puis redémarrez le système e-POWER. Si le témoin d'avertissement reste allumé, faites vérifier le système I-FCW. Il est recommandé de vous rendre chez un concessionnaire NISSAN ou un atelier qualifié pour procéder à cet entretien.

- Lorsque vous conduisez sur des routes présentant des infrastructures routières limitées ou des immeubles (par exemple, longs ponts, déserts, champs enneigés, conduite le long de longs murs)

Action à effectuer :

Lorsque les conditions ci-dessus ont disparu, le fonctionnement du système I-FCW reprend automatiquement.

DYSFONCTIONNEMENT DU SYSTÈME

En cas de dysfonctionnement du système I-FCW, celui-ci se désactive automatiquement, un témoin sonore retentit, le témoin d'avertissement de désactivation du système IEB (orange) s'allume et le message d'avertissement [Anomalie] s'affiche sur l'écran d'informations du véhicule.

Action à effectuer :

Si le témoin d'avertissement (orange) s'allume, arrêtez le véhicule dans un endroit sûr. Arrêtez le système e-POWER et redémarrez-le. Si le témoin d'avertissement reste allumé, faites vérifier le système I-FCW. Il est recommandé de vous rendre chez un concessionnaire NISSAN ou un atelier qualifié pour procéder à cet entretien.

ENTRETIEN DU SYSTÈME

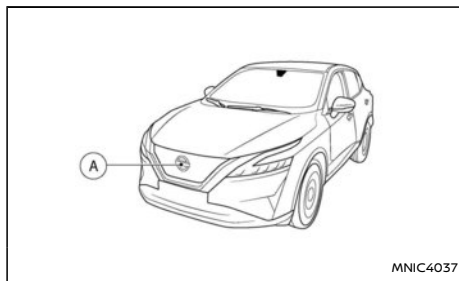

Le capteur **A** se trouve à l'avant du véhicule.

Pour que le système fonctionne correctement, respectez toujours les points suivants :

- Maintenez toujours la zone du capteur propre.
- Ne heurtez pas et n'endommagez pas les surfaces autour du capteur.
- Ne couvrez pas et ne placez pas d'autocollants ou d'objets similaires près de la zone du capteur. Ceci risquerait d'entraîner des pannes ou dysfonctionnements.
- Ne fixez pas d'objets métalliques près de la zone de capteurs (pare-broussaille, etc.). Cela risque d'entraîner une panne ou un dysfonctionnement.
- L'avant du véhicule à proximité de la zone du capteur ne peut être modifiée, démontée ou peinte. Avant de personnaliser ou de restaurer la zone du capteur, il est recommandé de vous rendre chez un concessionnaire NISSAN ou dans un atelier qualifié.

SYSTÈME D'INTELLIGENT EMERGENCY BRAKING (Freinage d'urgence intelligent (AEB)) (selon modèles)

⚠ ATTENTION

Le non-respect des instructions et avertissements relatifs à l'utilisation correcte du système AEB pourrait entraîner des blessures graves voire mortelles.

- Le système AEB est un système conçu pour aider le conducteur. Il ne peut pas remplacer l'attention du conducteur quant aux conditions de circulation ni sa responsabilité dans le fait de conduire prudemment. Il ne permet pas d'éviter les accidents causés par un manque d'attention ou une conduite dangereuse.
- En fonction des conditions de conduite, de circulation, météorologiques et routières, le système AEB peut ne pas fonctionner.

Trois types d'AEB sont disponibles. Le type installé sur votre véhicule dépend de ses spécifications :

- Intelligent Emergency Braking (IEB) (Freinage d'urgence intelligent (AEB)).
- Intelligent Emergency Braking (IEB) (Freinage d'urgence intelligent (AEB)) avec détection de piétons.
- Intelligent Emergency Braking (IEB) (Freinage d'urgence intelligent (AEB)) avec détection des piétons et cyclistes et aide à l'intersection.

En fonction des spécifications du système AEB installé sur votre véhicule, l'AEB permet d'aider le conducteur en cas de risque de collision avant avec :

- Un véhicule situé devant dans la voie de circulation.

- Un piéton situé devant dans la voie de circulation (si la détection de piéton est installée).
- Un cycliste situé devant dans la voie de circulation (si la détection de cycliste est installée).

L'aide à l'intersection (selon modèles) permet d'aider le conducteur en cas de risque de collision avant

- Lorsque vous tournez à droite ou à gauche et que vous croisez la trajectoire d'un véhicule roulant en sens inverse.
- Lorsque vous tournez à droite ou à gauche, qu'un piéton est détecté vers l'avant et est censé entrer dans la trajectoire de votre véhicule.

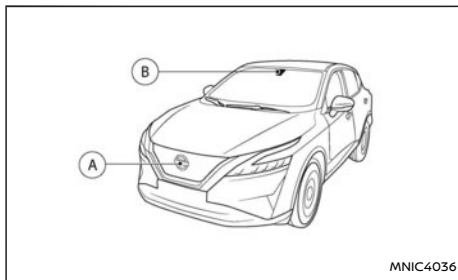

Le système AEB utilise un capteur radar (A) situé à l'avant du véhicule et une caméra (B) installée derrière le pare-brise pour mesurer la distance par rapport au véhicule, aux piétons et aux cyclistes qui précèdent dans la même voie de circulation (si

la détection de piéton ou la détection de piéton et de cycliste est installée).

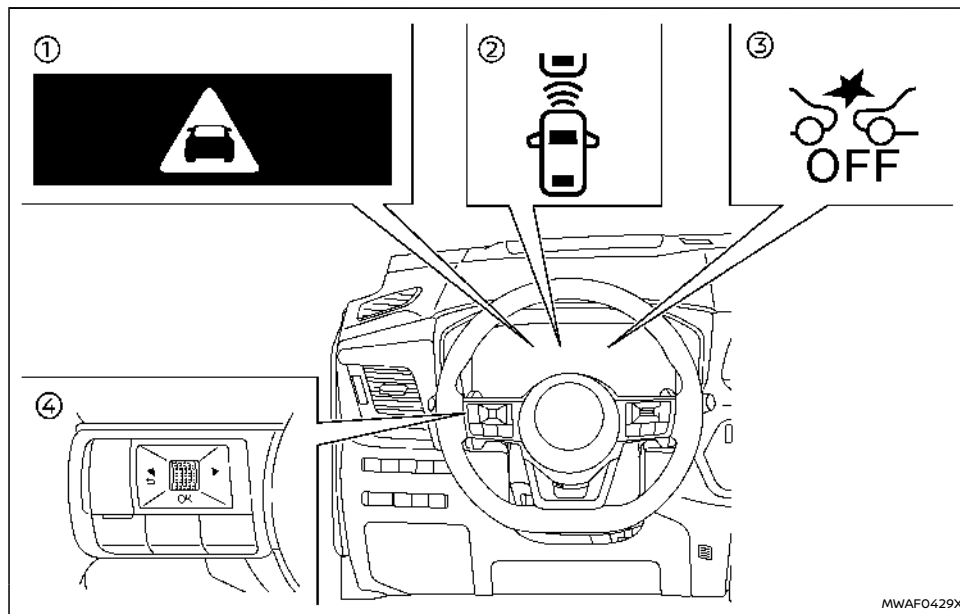

- ① Témoin d'urgence AEB
- ② Témoin de détection de véhicule qui précède (sur l'écran d'informations du véhicule)
- ③ Témoin d'avertissement de désactivation du système AEB (sur le combiné d'instruments)
- ④ Commandes au volant (côté gauche)

Vue d'ensemble des avertissements

Avertissement	Visuel	Sonore
Premier		Témoin sonore

Deuxième		Témoin sonore à tonalité aiguë
----------	---	--------------------------------

FONCTIONNEMENT DU SYSTÈME AEB

En cas de détection d'un risque de collision à l'avant, le système AEB fournit tout d'abord un avertissement au conducteur en faisant clignoter l'avertissement (jaune) sur l'écran d'informations du véhicule puis en faisant retentir une alerte sonore, et en provoquant une impulsion du système de freinage (serrage partiel rapide). En outre, le système AEB applique un freinage partiel. Si le conducteur actionne rapidement et énergiquement les freins, mais que le système AEB détecte qu'une collision avant peut encore se produire, alors le système augmente automatiquement la force de freinage.

Si le conducteur ne réagit pas, le système AEB émet un deuxième avertissement visuel (clignotant rouge et blanc) et un avertissement sonore, puis le système applique un freinage partiel quand les conditions l'autorisent. Si le risque de collision devient imminent, le système AEB effectue automatiquement un freinage plus vigoureux.

Le système AEB fonctionne lorsque votre véhicule roule à des vitesses supérieures à environ 5 km/h (3 MPH). Pour la fonction de détection des piétons et cyclistes (selon modèles), le système AEB fonctionne à des vitesses comprises entre 10 et 80 km/h (6 et 50 MPH).

L'aide à l'intersection (selon modèles) fonctionne à des vitesses comprises entre 10 et 25 km/h (6 et 16 MPH).

Lors d'un virage à gauche ou à droite, le clignotant doit être actionné pour s'assurer que les véhicules roulant en sens inverse puissent être détectés par l'aide à l'intersection.

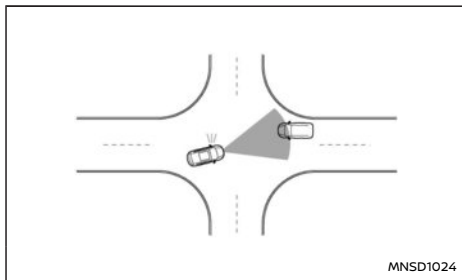

Aide à l'intersection (selon modèles) pour un véhicule roulant en sens inverse

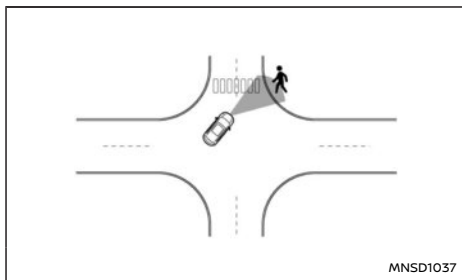

Aide à l'intersection (selon modèles) pour un piéton

NOTE :

- **Les feux de stop du véhicule s'allument lorsque le freinage est effectué par le système AEB.**
- **Lorsque le système AEB détecte un obstacle sur la trajectoire du véhicule et affiche un avertissement AEB, un bruit peut être perçu en provenance du compartiment moteur car le véhicule amorce les freins pour optimiser le temps de réaction.**

En fonction de la vitesse du véhicule et de la distance par rapport au véhicule, au piéton ou au cycliste situé devant, ainsi que des conditions de conduite et routières, le système peut aider le conducteur à éviter une collision avant ou à en atténuer les conséquences si la collision est inévitable. Si le conducteur est en train de tourner le volant, d'accélérer ou de freiner, le système AEB fonctionnera plus tard ou ne fonctionnera pas.

Si le système AEB a entraîné l'arrêt du véhicule, ce dernier reste immobilisé pendant 2 secondes environ avant que les freins ne soient relâchés.

Si la pédale de frein est enfoncée alors que les freins sont appliqués par le système, vous risquez de sentir que la pression appliquée sur la pédale a changé, d'entendre un bruit et de ressentir une vibration. Ceci est normal, il ne s'agit en aucun cas d'un dysfonctionnement. En outre, la force de freinage peut être augmentée en augmentant la pression appliquée sur la pédale.

Le freinage automatique est interrompu dans les conditions suivantes :

- Lorsque le volant est tourné autant que nécessaire pour éviter une collision.
- Lorsque plus aucun véhicule ou piéton ou cycliste n'est détecté devant.
- Lorsque la pédale d'accélérateur est appuyée.

Activation/désactivation du système Intelligent Emergency Braking (IEB) (Freinage d'urgence intelligent (AEB))

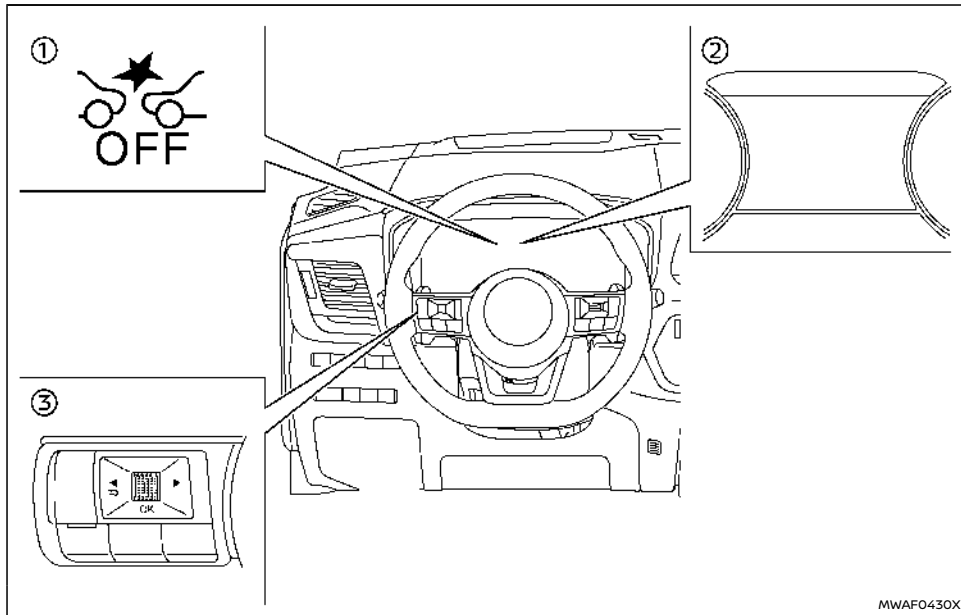

- ① Témoin d'avertissement de désactivation du système AEB (sur le combiné d'instruments)
- ② Écran d'informations du véhicule
- ③ Commandes au volant (côté gauche)

Effectuez les étapes suivantes pour activer ou désactiver le système AEB.

1. Appuyez sur la touche ◀ ▶ sur le côté gauche du volant jusqu'à l'affichage du menu [Réglages] sur l'écran d'informations du véhicule, puis appuyez sur la commande de défilement.

Pour plus de détails, reportez-vous à "Écran d'informations du véhicule" (P.106).

2. Utilisez la commande de défilement pour sélectionner le menu [Aide au conducteur], appuyez ensuite sur la commande de défilement.
3. Dans le menu [Aide au conducteur], mettez le paramètre [Freinage d'urgence] en surbrillance et appuyez sur la commande de défilement. Cette action active ou désactive le système AEB, si le véhicule n'est PAS équipé du freinage automatique arrière (RAB).
4. (Si seulement le freinage automatique arrière (RAB) est présent) : Sélectionnez [Avant] et utilisez la commande de défilement pour activer ou désactiver le système.

Lorsque le système AEB est désactivé, le témoin d'avertissement de désactivation du système AEB s'allume.

NOTE :

- Le fait de désactiver le système ESP entraîne l'indisponibilité du système Intelligent Emergency Braking (Freinage d'urgence intelligent (AEB)) quels que soient les réglages sélectionnés sur l'écran d'informations du véhicule.
- Le système AEB est automatiquement activé lorsque le système e-POWER est redémarré.
- Le système Intelligent Forward Collision Warning (Avis de collision frontale intelligent) (I-FCW) est intégré dans le système AEB. Il n'y a pas de sélection séparée pour le système I-FCW. Lorsque le système AEB est désactivé, le système I-FCW l'est également.

Limites du système AEB

ATTENTION

Les limites du système AEB sont indiquées ci-dessous. Ne pas tenir compte de ces limites pendant la conduite du véhicule pourrait entraîner de graves blessures ou la mort.

- Le système AEB ne peut pas détecter tous les véhicules, piétons et cyclistes dans toutes les conditions.
- Le système AEB ne détecte pas les objets suivants :
 - Les piétons de petite taille (y compris les petits enfants) et les animaux.
 - Les piétons en fauteuil roulant ou utilisant un moyen de transport mobile comme les scooters, les jouets actionnés par des enfants, ou les skateboards.
 - Les piétons qui sont assis ou qui ne sont pas dans une position debout complètement verticale ou qui sont en train de marcher.
 - Les véhicules qui traversent.
 - Les obstacles au bord de la route.
 - Véhicules en stationnement.
- L'aide à l'intersection (selon modèles) ne détecte pas ce qui suit :
 - Un véhicule roulant en sens inverse devant votre véhicule.

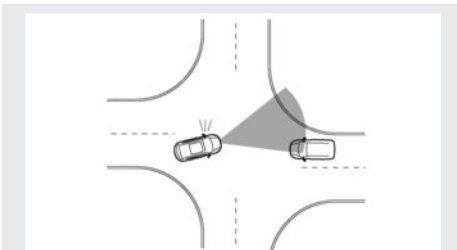

- Les performances du système AEB sont limitées.
 - Si un véhicule est à l'arrêt sur la trajectoire du véhicule, le système AEB ne fonctionne pas lorsque le véhicule roule à une vitesse supérieure à environ 100 km/h (62 MPH).
- Le système AEB avec détection de piétons et de cyclistes (selon modèles) ne fonctionne pas pour les piétons et cyclistes se trouvant dans l'obscurité ou dans des tunnels, même si la zone dispose d'un éclairage public.
- Le système AEB peut ne pas fonctionner si le véhicule qui précède est étroit (une moto par exemple).
- Le système AEB peut ne pas fonctionner si la différence de vitesse entre les deux véhicules est trop faible.
- Le système AEB peut ne pas freiner quand la vitesse du véhicule est haute dans la plage de fonctionnement.
- Pour les piétons, le système AEB avec

détection de piétons (selon modèles) n'émet pas le premier avertissement.

- Le système AEB peut ne pas fonctionner correctement ou ne pas détecter un véhicule, un piéton ou un cycliste situé devant dans les conditions suivantes :
 - Dans l'obscurité ou en cas de faible luminosité, comme la nuit ou dans les tunnels, y compris lorsque les phares de votre véhicule sont éteints ou que les feux arrière du véhicule devant vous sont éteints.
 - Lorsque la direction de la caméra est mal orientée.
 - Mauvaise visibilité (pluie, neige, brouillard, tempêtes de poussière, tempêtes de sable, et éclaboussures projetées par d'autres véhicules).
 - Conduite en descente sur une pente raide ou sur des routes très sinueuses.
 - Conduite sur une route cahoteuse, comme une chemin de terre irrégulier.
 - Si de la saleté, du givre, de la neige ou tout autre matériau recouvre la surface du capteur radar.
 - En cas d'interférences causées par d'autres sources radar.
 - La surface de la caméra du pare-brise est embuée, couverte de saleté, de gouttes d'eau, de givre, de neige, etc.
 - Une lumière forte (par exemple, les rayons du soleil ou les feux de route

des véhicules circulant en sens inverse) pénètre dans la caméra avant. Une lumière forte provoque un obscurcissement de la zone autour du piéton ou du cycliste, qui devient difficilement visible.

- Un changement soudain de luminosité se produit. Par exemple, lorsque le véhicule entre ou sort d'un tunnel ou d'une zone ombragée ou que des éclairs se produisent.
- Le faible contraste d'une personne par rapport à l'arrière-plan, par exemple, si la couleur ou le motif des vêtements sont semblables à l'arrière-plan.
- Le profil du piéton est en partie obscurci ou n'est pas identifiable car le piéton transporte des bagages, porte des vêtements ou des accessoires volumineux ou très large.
- Lorsque la position ou le mouvement de votre véhicule change rapidement ou de manière significative (par exemple, changement de voie, véhicule qui tourne, direction brusque, accélération ou décélération soudaine).
- Lorsque votre véhicule ou le véhicule, le piéton ou le cycliste qui vous précède se déplace rapidement ou de manière significative, de sorte que le système ne peut pas le détecter et réagir à temps (par exemple, un piéton se rapprochant rapidement du véhicule à courte distance, un véhicule qui

s'engage, un changement de voie, un virage, une direction brusque, une accélération ou une décélération soudaine).

- Lorsque le véhicule, le piéton ou le cycliste est décalé de la trajectoire avant du véhicule.
- Si la différence de vitesse entre les deux véhicules est faible.
- Pendant environ 15 secondes après le démarrage du système e-POWER.
- Si le véhicule qui précède ou roulant en sens inverse a une forme unique ou inhabituelle, des hauteurs de dégagement extrêmement basses ou élevées, ou un chargement inhabituel ou est étroit (par exemple, une moto).
- Lorsque le véhicule, le piéton ou le cycliste se trouve à proximité d'un panneau de signalisation, d'une zone réfléchissante (par exemple, de l'eau sur la route), ou est dans l'ombre.
- Lorsque plusieurs piétons ou cyclistes sont regroupés.
- Lorsque la vue du piéton ou du cycliste est masquée par un véhicule ou un autre objet.
- En cas d'attelage d'une remorque ou de remorquage d'un autre véhicule.
- L'aide à l'intersection (selon modèles) risque de ne pas fonctionner correctement ou de ne pas détecter un véhicule roulant

en sens inverse ou un piéton dans les conditions suivantes :

- Lorsque vous conduisez dans une voie de circulation séparée par plus de 2 voies des véhicules roulant en sens inverse lors d'un virage à droite ou à gauche
- Lorsque vous ne vous dirigez pas directement vers un véhicule roulant en sens inverse lors d'un virage à droite ou à gauche.
- Lorsque vous franchissez une voie de circulation en sens inverse et qu'un véhicule roulant en sens inverse s'approche.

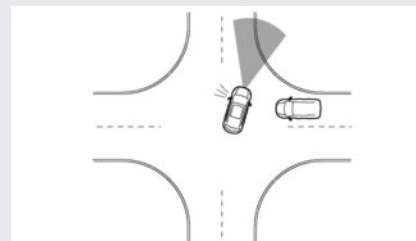

- Lors d'un virage serré ou dans un virage très large.
- Lorsque la ligne centrale n'est pas reconnue par le système.
- Lorsque plusieurs véhicules roulant en sens inverse se suivent en ligne.

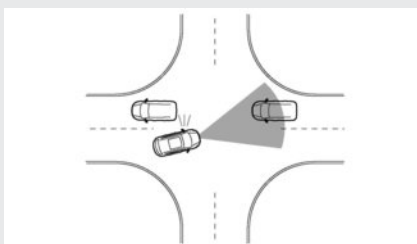

- Lorsque la voie est plus large ou plus étroite que la normale.
- Lorsque la ligne centrale est située à proximité d'une signalisation routière.
- Les performances du système peuvent se détériorer dans les conditions suivantes :
 - Le véhicule roule sur une route glissante.
 - Le véhicule roule sur une pente.
 - Des bagages excessivement lourds sont chargés sur le siège arrière ou dans le compartiment à bagages de votre véhicule.
 - Le système d'arrêt en roue libre est actif.
- Le système est conçu pour vérifier automatiquement le fonctionnement du capteur (radar et caméra), dans certaines limites. Le système peut ne pas détecter certaines formes d'obstructions au niveau de la zone du capteur, comme le givre, la neige, les autocollants, etc. Dans de tels cas, le système peut ne pas être en mesure

d'alerter le conducteur correctement. Veillez à vérifier, nettoyer et dégager régulièrement la surface des capteurs.

- En fonction de l'état de la route et des conditions de circulation, le système AEB peut actionner partiellement les freins de manière inattendue. Lorsqu'une accélération est nécessaire, continuez à enfoncer la pédale d'accélérateur pour désactiver le système.
- Un bruit excessif peut interférer avec le témoin d'avertissement sonore. Il est possible que vous n'entendiez pas le témoin sonore.
- Les distances de freinage augmentent sur les surfaces glissantes.
- Le système Intelligent Emergency Braking (Freinage d'urgence intelligent (AEB)) peut s'activer lorsque les éléments suivants sont similaires aux contours des piétons ou cyclistes, ou s'ils ont la même taille et la même position que les feux arrière d'un véhicule ou d'une moto.
 - De la peinture, une ombre ou des motifs sur la route, sur le bord de la route ou sur un mur (marquages routiers ternis ou inhabituels y compris).
 - La forme d'une structure routière située devant (tels des tunnels, des viaducs, des panneaux de signalisation, des réflecteurs installés sur les côtés d'un véhicule, des bandes réfléchives et des rails de sécurité), des objets en

bordure de route (arbres, immeubles) et des sources d'éclairage.

- Une forme formée par des objets situés au bord de la route, tels que des arbres, des éclairages, des ombres ou des immeubles.
- Le système AEB peut continuer à fonctionner lorsque le véhicule qui précède tourne à droite ou à gauche.
- Le système AEB peut fonctionner lorsque votre véhicule s'approche et dépasse un véhicule devant vous.
- En fonction de la forme de la route (route en courbe, entrée et sortie de courbe, route sinueuse, régulation des voies, en construction, etc.), le système peut fonctionner temporairement pour le véhicule venant en sens inverse devant votre véhicule.
- Le système Intelligent Emergency Braking (IEB) (Freinage d'urgence intelligent (AEB)) avec système de détection des piétons (selon modèles) peut réagir quant aux :

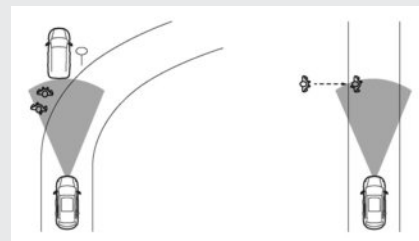

- Objets sur le bord de la route (panneau

de signalisation, rail de sécurité, piéton, cycliste, moto, véhicule, etc.).

- Objets au-dessus de la route (pont bas, panneau de signalisation, etc.).
- Objets sur le revêtement de la route (voie ferrée, grille, plaque d'acier, etc.).
- Objets dans un parking couvert (poutre, pilier, etc.).
- Piétons ou cyclistes ou motos s'approchant de la voie de circulation.
- Piétons et cyclistes lorsque le véhicule roue dans les allées étroites, par exemple.
- Piétons et cyclistes qui apparaissent brièvement dans la voie de circulation ou qui s'en approchent pour éviter les obstacles sur l'accotement.
- Objets sur la route tels que des arbres par exemple.
- Véhicules, piétons, cyclistes, motos ou objets dans la voie adjacente ou à proximité du véhicule.
- Piétons et cyclistes en approche.
- L'aide à l'intersection (selon modèles) peut réagir à ce qui suit lors d'un virage à droite ou à gauche :
 - Lorsqu'un véhicule roulant en sens inverse ou un piéton qui traverse a déjà quitté la trajectoire de votre véhicule.
 - Si vous vous trouvez juste devant un

véhicule roulant en sens inverse ou un piéton qui traverse.

- Lorsqu'un véhicule roulant en sens inverse ou un piéton qui traverse s'arrête de s'engager dans la trajectoire de votre véhicule.
- Lorsqu'un véhicule roulant en sens inverse tourne à droite ou à gauche devant votre véhicule.
- L'aide à l'intersection (selon modèles) peut également réagir à ce qui suit :
 - Lorsque le mouvement d'un véhicule roulant en sens inverse ne peut pas être prédit en raison de virages soudains à gauche ou à droite, ou lorsqu'il freine.
 - Les distances de freinage augmentent sur les surfaces glissantes.
 - Un bruit excessif peut interférer avec le témoin sonore. Il est possible que vous n'entendiez pas le témoin sonore.

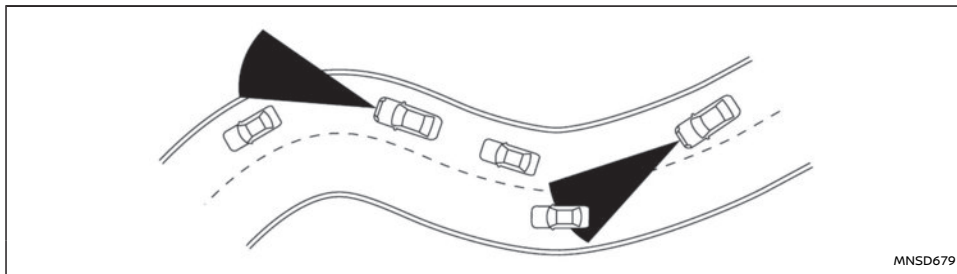

En cas de conduite sur routes sinueuses, vallonnées, en lacets, étroites ou en travaux ou lorsque vous conduisez sur une pente, il est possible que le capteur détecte des véhicules circulant dans une autre voie, ou qu'il ne détecte provisoirement pas un véhicule qui précède. Ceci peut entraîner un mauvais fonctionnement du système.

Le déplacement (manœuvre de direction ou position de circulation dans la voie, etc.) ou l'état du véhicule peuvent également affecter la détection des véhicules. **Si cela se produit, le système peut vous avertir en faisant clignoter le témoin du système et en déclenchant le témoin sonore de manière inattendue. Vous devrez contrôler vous-même la distance de sécurité convenable par rapport au véhicule qui précède.**

Système provisoirement indisponible

Condition A :

Dans les conditions suivantes, le témoin d'avertissement du système AEB clignote et le système est automatiquement désactivé.

- La surface de la caméra du pare-brise est couverte de buée ou de givre.
- La surface de la caméra du pare-brise est couverte en permanence de saleté, etc.

Action à effectuer :

Vérifiez que le pare-brise est propre et que la surface devant la caméra n'est pas couverte de givre/buée. Si nécessaire, activez la fonction de désembuage maximum ou de pare-brise chauffant pour dégager le pare-brise. Cela peut prendre plusieurs minutes.

Lorsque la condition ci-dessus a disparu, le fonctionnement du système AEB reprend automatiquement.

Condition B :

Dans les conditions suivantes, le témoin d'avertissement du système Intelligent Emergency Braking (Freinage d'urgence intelligent (AEB)) clignote, sans message d'accompagnement sur l'écran d'informations du véhicule.

- Une lumière intense brille sur l'avant du véhicule.
- La température de l'habitacle est supérieure à environ 40 °C (104 °F) en plein soleil.
- Le capteur radar peut subir des interférences d'autres sources radar et recevoir des reflets excessifs d'autres véhicules (par exemple, lors du passage de véhicules dans un embouteillage).
- Le boîtier de caméra détecte un alignement incorrect.

Action à effectuer :

Aucune. Lorsque la condition ci-dessus a disparu, le fonctionnement du système AEB reprend automatiquement.

NOTE :

Si la face interne du pare-brise devant la caméra est couverte de buée ou de givre, cela prend un certain temps pour les dégager, après l'activation de la climatisation. Si de la saleté apparaît sur cette surface, il est recommandé de vous rendre chez un concessionnaire NISSAN ou dans un atelier qualifié.

Condition C :

Dans la condition suivante, le témoin d'avertissement du système Intelligent Emergency Braking (IEB) (Freinage d'urgence intelligent (AEB)) (jaune) clignote et le message d'avertissement [Temporairement désactivé Radar avant obstrué] s'affiche sur l'écran d'informations du véhicule.

- La surface du capteur situé à l'avant du véhicule est couverte de saleté ou est obstruée.

Action à effectuer :

Si le témoin d'avertissement (jaune) clignote, garez le véhicule dans un endroit sûr et arrêtez le système e-POWER. Vérifiez si la zone du capteur autour de l'emblème NISSAN situé au centre de la calandre est propre et, si nécessaire, nettoyez cette zone à l'avant du véhicule avec un chiffon doux. Redémarrez le système e-POWER. Si le témoin d'avertissement continue à clignoter après avoir roulé pendant quelques minutes, faites contrôler le système Intelligent Emergency Braking (IEB) (Freinage d'urgence intelligent (AEB)) par un concessionnaire NISSAN ou dans un atelier qualifié.

Condition D :

Dans la condition suivante, le témoin d'avertissement du système Intelligent Emergency Braking (IEB) (Freinage d'urgence intelligent (AEB)) (jaune) clignote et le message d'avertissement [Temporairement désactivé Radar avant obstrué] s'affiche sur l'écran d'informations du véhicule.

- Lorsque vous conduisez sur des routes présentant des infrastructures routières limitées ou des immeubles (par exemple, longs ponts, déserts, champs enneigés, conduite le long de longs murs).

Action à effectuer :

Lorsque les conditions ci-dessus ont disparu, le fonctionnement du système Intelligent Emergency Braking (Freinage d'urgence intelligent (AEB)) reprend automatiquement.

Condition E :

Lorsque le programme électronique de stabilité (ESP) est désactivé, le système de freinage AEB ne

fonctionne pas. Dans ce cas, seuls les avertissements visuels et sonores fonctionnent. Le témoin d'avertissement du système AEB (jaune) s'allume.

Action à effectuer :

Lorsque le système ESP est activé, le système Intelligent Emergency Braking (Freinage d'urgence intelligent (AEB)) se réactive automatiquement.

Dysfonctionnement du système

En cas de dysfonctionnement, le système AEB est automatiquement désactivé, un témoin sonore retentit, le témoin d'avertissement du système AEB (jaune) s'allume et le message d'avertissement [Anomalie] s'affiche sur l'écran d'informations du véhicule.

Action à effectuer :

Si le témoin d'avertissement (jaune) s'allume, garez le véhicule à l'écart de la circulation, arrêtez le système e-POWER puis redémarrez-le. Si le témoin d'avertissement reste allumé, faites contrôler le système AEB par un concessionnaire NISSAN ou un atelier qualifié.

ENTRETIEN DU SYSTÈME

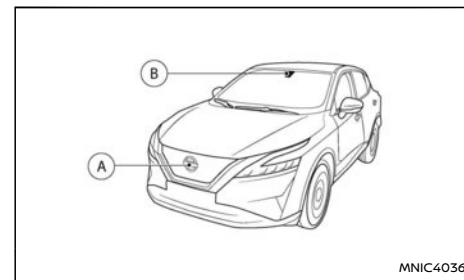

Le capteur (A) se trouve à l'avant du véhicule.

La caméra (B) est située sur la partie supérieure du pare-brise.

Le capteur du système Intelligent Emergency Braking (Freinage d'urgence intelligent (AEB)) (A) est situé à l'avant du véhicule.

Pour que le système Intelligent Emergency Braking (Freinage d'urgence intelligent (AEB)) fonctionne correctement, observez toujours les points suivants :

- Maintenez toujours la zone du capteur propre.
- Ne heurtez pas et n'endommagez pas les surfaces autour du capteur.
- Ne couvrez pas et ne placez pas d'autocollants ou d'objets similaires près de la zone du capteur. Ceci risquerait d'entraîner des pannes ou dysfonctionnements.

INTELLIGENT DRIVER ALERTNESS (Veille Conducteur intelligent) (selon modèles)

- Ne fixez pas d'objets métalliques près de la zone de capteurs (pare-broussaille, etc.). Cela risque d'entraîner une panne ou un dysfonctionnement.
- Ne placez pas de matériaux réfléchissants, comme du papier blanc ou un miroir, sur le tableau de bord. La réflexion des rayons du soleil peut altérer la capacité de détection du boîtier de la caméra.
- L'avant du véhicule à proximité de la zone du capteur ne peut être modifiée, démontée ou peinte. Avant de personnaliser ou de restaurer la zone du capteur, il est recommandé de vous rendre chez un concessionnaire NISSAN ou dans un atelier qualifié.

Pour les numéros d'homologation de la radio et des informations supplémentaires, reportez-vous à "Homologation des fréquences radio" (P.534).

ATTENTION

Le non-respect des instructions et avertissements relatifs à l'utilisation correcte du système Intelligent Driver Alertness (Veille Conducteur intelligent) pourrait entraîner des blessures graves ou mortelles.

- **Le système Intelligent Driver Alertness (Veille Conducteur intelligent) est uniquement un avertissement visant à informer le conducteur d'un manque éventuel d'attention ou de somnolence. Il ne dirige pas le véhicule et ne permet pas d'éviter les pertes de contrôle.**
- **Le système Intelligent Driver Alertness (Veille Conducteur intelligent) ne détecte pas le manque d'attention ou la fatigue du conducteur ni ne fournit une alerte dans toutes les situations.**
- **Il est de la responsabilité du conducteur de :**
 - rester vigilant,
 - conduire prudemment,
 - maintenir le véhicule dans la voie de circulation,
 - garder le contrôle du véhicule à chaque instant,
 - éviter de conduire en cas de fatigue,
 - éviter les distractions (envoi de messages, etc.).

Le système Intelligent Driver Alertness (Veille Conducteur intelligent) permet d'alerter le

conducteur si le système détecte un manque d'attention ou de la fatigue.

Le système contrôle le style de conduite et le comportement de la direction pendant un certain temps, et détecte les changements par rapport au schéma normal. Si le système détecte une baisse de l'attention du conducteur pendant un certain temps, il envoie un avertissement sonore et visuel pour lui suggérer de faire une pause.

FONCTIONNEMENT DU SYSTÈME

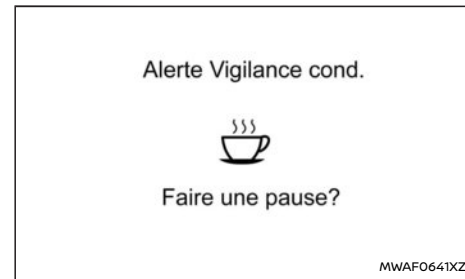

Si le système détecte une fatigue ou une baisse d'attention du conducteur, le message [Faire une pause?] s'affiche sur l'écran d'informations du véhicule, et un témoin sonore retentit lorsque la vitesse du véhicule devient supérieure à 60 km/h (37 MPH).

Le système surveille en permanence l'attention du conducteur et peut fournir plusieurs avertissements par trajet.

Le système se réinitialise et fournit à nouveau une assistance relative au style de conduite et au comportement de la direction lorsque le bouton d'allumage effectue le cycle suivant : de **ON** à **OFF** et de nouveau sur **ON**.

Le système ne fonctionne pas lorsque le système de conduite assistée est activé.

Activation/Désactivation du système

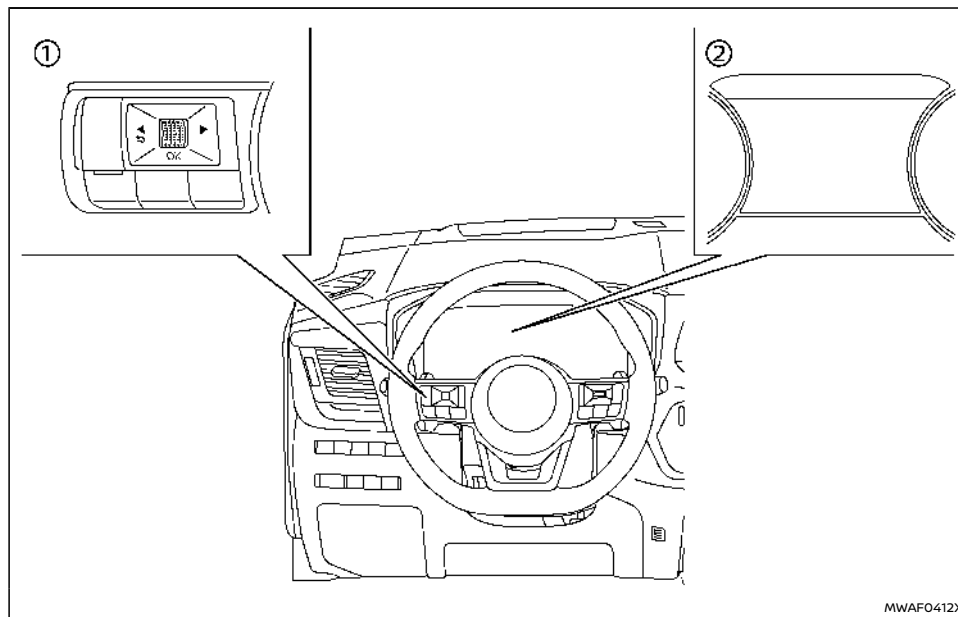

Réalisez les étapes suivantes pour activer ou désactiver le système Intelligent Driver Alertness (Veille Conducteur intelligent).

1. Utilisez les touches ◀ ou ▶ du volant de manière à faire apparaître [Réglages] sur

l'écran d'informations du véhicule puis appuyez sur la commande de défilement.

2. Utilisez la commande de défilement pour sélectionner [Aide au conducteur]. Appuyez ensuite sur la commande de défilement.

3. Utilisez la commande de défilement pour sélectionner [Alerte Vigilance cond.]. Appuyez ensuite sur la commande de défilement.

NOTE :

- Le système Intelligent Driver Alertness (Veille Conducteur intelligent) est automatiquement activé lorsque le système e-POWER est redémarré.
- Tant que la conduite assistée (selon modèles) est activée, le système Intelligent Driver Alertness (Veille Conducteur intelligent) est désactivé. Le fait de désactiver la conduite assistée réactive le système Intelligent Driver Alertness (Veille Conducteur intelligent).

Limites du système Intelligent Driver Alertness (Veille Conducteur intelligent)

 **ATTENTION**

Les limites du système Intelligent Driver Alertness (Veille Conducteur intelligent) sont indiquées ci-dessous. Ne pas tenir compte de ces limites pendant la conduite du véhicule pourrait entraîner de graves blessures ou la mort.

- Le système Intelligent Driver Alertness (Veille Conducteur intelligent) peut ne pas fonctionner correctement et ne pas fournir d'alerte dans les conditions suivantes :
 - Route en mauvais état, par exemple inégalité de la chaussée ou nids de poule.
 - Vent fort latéral.
 - Si vous adoptez un style de conduite

sportif avec prises de virages à vitesses élevées ou accélérations poussées.

- Changements fréquents de voie ou de la vitesse du véhicule.
- Le système Intelligent Driver Alertness (Veille Conducteur intelligent) peut ne pas fournir d'alerte dans les conditions suivantes :
 - Des vitesses inférieures à 60 km/h (37 MPH).
 - Courts relâchements de l'attention.
 - Distractions soudaines comme la chute d'un objet.
 - Lorsque la conduite assistée est activée.

Dysfonctionnement du système

En cas de dysfonctionnement du système Intelligent Driver Alertness (Veille Conducteur intelligent), le message d'avertissement [Erreur système Alerte Attention du conducteur] s'affiche sur l'écran d'informations du véhicule, et la fonction se désactive automatiquement.

Action à effectuer :

Arrêtez le véhicule dans un endroit sûr, et éteignez puis redémarrez le système e-POWER. Si le message d'avertissement continue de s'afficher, faites vérifier le système Intelligent Driver Alertness (Veille Conducteur intelligent) par un concessionnaire NISSAN ou un atelier qualifié.

STATIONNEMENT

 **ATTENTION**

- Ne garez pas votre véhicule sur des matières inflammables telles que de l'herbe sèche, des papiers usés ou des chiffons. Ils pourraient s'enflammer et provoquer un incendie.
- Le stationnement en toute sécurité du véhicule nécessite le respect des points suivants :
 - Le frein de stationnement est serré.
 - Le système de commande de passage des vitesses n'est pas placé sur la position P (stationnement).

Le non-respect de ces recommandations pourrait provoquer un déplacement inattendu du véhicule et causer un accident.

- Ne laissez jamais fonctionner le système e-POWER lorsque le véhicule est sans surveillance.
- Ne laissez pas d'enfants sans surveillance à l'intérieur du véhicule. Ils pourraient, sans le savoir, activer des interrupteurs ou des commandes, ou déplacer le véhicule. Des enfants sans surveillance pourraient occasionner des accidents graves.
- Pour éviter tout risque de blessure ou de mort dû à un fonctionnement involontaire du véhicule et/ou de ses systèmes, ne laissez pas des enfants, des personnes nécessitant l'aide d'autrui ou des animaux domestiques sans surveillance dans votre véhicule. De plus, la température à l'intérieur d'un véhicule fermé un jour de forte

chaleur peut augmenter rapidement et devenir suffisamment élevée pour engendrer un risque important de blessure ou de mort pour les personnes et les animaux domestiques.

Enfoncez la pédale de frein au maximum et appuyez sur la commande de position P pour passer en position P (stationnement).

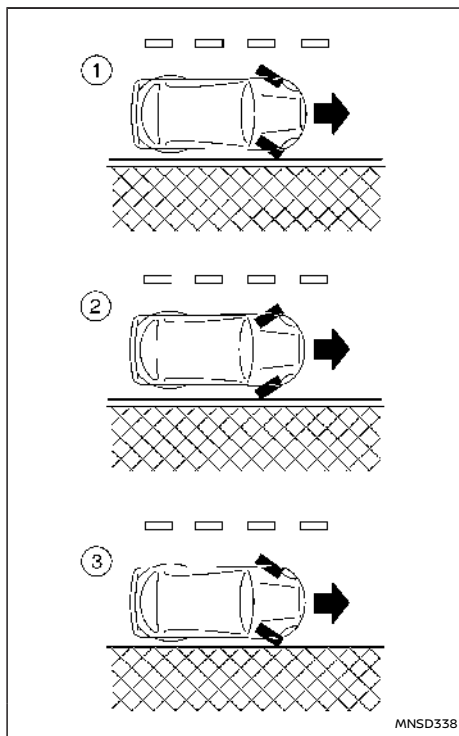

Modèles avec conduite à gauche

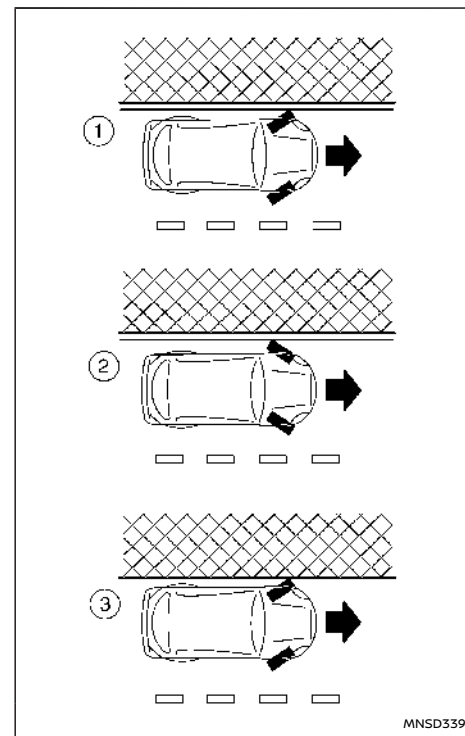

Modèles avec conduite à droite

Lors d'un stationnement en pente, braquez les roues de sorte que le véhicule ne puisse pas aller sur la chaussée s'il venait à se déplacer.

SYSTÈME DE STATIONNEMENT INTELLIGENT (IPA) (selon modèles)

EN DESCENTE :①

Tournez les roues vers le trottoir et laissez le véhicule avancer jusqu'à ce que la roue touche légèrement le trottoir. Serrez ensuite le frein de stationnement.

EN MONTÉE :②

Tournez les roues à l'opposé du trottoir et laissez le véhicule reculer jusqu'à ce que la roue côté trottoir touche légèrement ce dernier. Serrez ensuite le frein de stationnement.

EN MONTÉE OU EN DESCENTE, SANS TROTTOIR :③

Tournez les roues vers l'accotement de la route de sorte que le véhicule s'éloigne du centre de la chaussée s'il venait à se déplacer accidentellement. Serrez ensuite le frein de stationnement.

Mettez le bouton de démarrage sur OFF.

⚠ ATTENTION

- **Le système de stationnement intelligent (IPA) est un système de guidage destiné à aider le conducteur lors du stationnement du véhicule. Toutefois, il n'ajuste pas la vitesse ou n'évite pas d'obstacles de manière automatique. Comme pour tout stationnement normal, vérifiez toujours les alentours du véhicule ainsi que l'état de la route dans le rétroviseur ou en tournant la tête. Déplacez lentement le véhicule pendant le fonctionnement du système et freinez si nécessaire (par exemple, lorsque le véhicule est susceptible d'entrer en contact avec des autres véhicules, des obstacles, des piétons, etc.).**
- **Pendant le fonctionnement du système IPA, ne tenez pas le volant par les branches. Vous risqueriez de vous blesser au niveau des mains et des doigts. En outre, soyez vigilant si vous portez une cravate, une écharpe, etc. qui peuvent également se retrouver coincées et entraîner des blessures.**
- **Ne regardez jamais uniquement l'écran lors de la conduite. Le véhicule peut entrer en contact avec des obstacles ou causer des accidents.**
- **Lorsque le guidage fourni par le système IPA n'est plus nécessaire, sélectionnez [Cancel] sur l'écran pour désactiver la fonction. Si le système IPA reste activé, le volant risque de bouger de manière automatique et de causer un accident.**

- **Avant d'utiliser le système IPA, assurez-vous qu'il y a suffisamment d'espace autour du véhicule pour effectuer la manœuvre.**

Le système IPA commande la direction afin de guider le véhicule lors d'un stationnement :

- en bataille
- en créneau

NOTE :

Le système IPA peut vous demander d'arrêter le véhicule, de conduire en marche avant ou de conduire en marche arrière. Suivez les instructions données par le système.

Le système IPA ne peut pas vous aider à garer le véhicule lorsque la vitesse de ce dernier pendant la manœuvre de stationnement est supérieure à 7 km/h (4 MPH).

PRECAUTION

N'utilisez pas le système IPA dans les conditions suivantes :

- **Sur des routes non pavées.**
- **Sur des routes couvertes de neige ou gelées.**
- **Sur des routes inégales, inclinées, présentant des bosses, bordées de trottoirs, comportant des voies pour les roues, etc.**
- **Dans les parcs de stationnement mécanique.**
- **Lorsque des chaînes de pneus ou la roue de secours sont installées.**

- En cas de remorquage du véhicule.
- Lorsque les portières (hayon compris) ne sont pas fermées.

Les conditions suivantes peuvent réduire la capacité du système à détecter d'autres véhicules :

- Mauvais temps.
- Eclaboussures provenant de la chaussée.
- Glace accumulée sur le véhicule.
- Givre sur le véhicule.
- Saletés sur le véhicule.

Ne collez pas d'autocollants (même s'ils sont transparents), n'installez aucun accessoire et n'appliquez pas de peinture près des capteurs du sonar. Ces conditions risquent de réduire la capacité du système à détecter d'autres véhicules.

Les capteurs du sonar détectent les objets immobiles situés derrière le véhicule. Les capteurs du sonar risquent de ne pas détecter :

- Les petits objets ou les objets en mouvement.
- Les objets cunéiformes.
- Les objets proches du pare-chocs.
- Les objets fins tels qu'une corde, un câble ou une chaîne.

NOTE :

Dans les conditions suivantes, l'IPA risque de ne pas pouvoir prévoir précisément les manœuvres et de ne pas fonctionner correctement. Il peut arriver que des objets environnants et des véhicules apparaissent à l'intérieur des lignes de guidage d'espacement (rouges), ou que le véhicule ne puisse pas être garé à l'emplacement correct en suivant les instructions de l'IPA.

- Lorsque le levier de changement de vitesses est déplacé pendant la conduite.
- En cas de démarrage, d'arrêt ou de déplacement brutal du levier de changement de vitesses.
- Lorsque la pression des pneus est trop basse ou que l'un des pneus est très usé.
- Lorsque les pneus installés sont de taille différente des pneus montés en usine.
- Lorsque le véhicule est lourdement chargé.

DÉSACTIVATION DU SYSTÈME IPA

L'IPA se désactive dans les conditions suivantes :

- Lorsque le volant est actionné manuellement.
- Lorsque 5 secondes se sont écoulées depuis le positionnement du système de commande de passage des vitesses sur N (point mort).
- Si plus de 15 marches arrière sont effectuées pour corriger une manœuvre.
- Lorsque le système estime que l'état de l'un des éléments (pneus usés ou dont la pression est basse, état de la route, par exemple) n'est pas approprié à des conseils de manœuvre corrects.

- Si le véhicule recule jusqu'à un emplacement se trouvant derrière l'emplacement auquel le fonctionnement de l'IPA a commencé.
- Lorsque la vitesse du véhicule dépasse environ 7 km/h (4 MPH).
- Lorsque le conducteur ne suit pas le guidage de l'IPA.

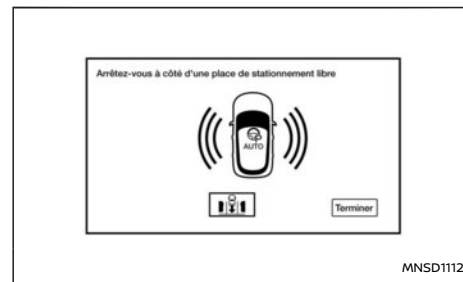



Écran d'interruption de la caméra

Désactivation automatique

Lorsque le système de commande de passage des vitesses n'est pas placé sur la position R (marche arrière) et que la vitesse du véhicule est supérieure à environ 10 km/h (6 MPH), la vue du système de stationnement intelligent est suspendue pour empêcher l'affichage d'images vidéo pendant la conduite. Il ne s'agit pas d'un dysfonctionnement.

Lorsque la vitesse du véhicule est supérieure à 30 km/h (18 MPH) environ, la vue du système de stationnement intelligent est suspendue et le système revient à la source précédemment sélectionnée.

NOTE :

Lorsque les essuie-glaces fonctionnent ou que de l'eau ou d'autres substances sont détectées sur l'objectif de la caméra,  s'affiche. Quand vous appuyez sur la touche  est affiché, les places de stationnement pouvant être détectées sont restreintes.

PROCÉDURE DE STATIONNEMENT À L'AIDE DU SYSTÈME IPA

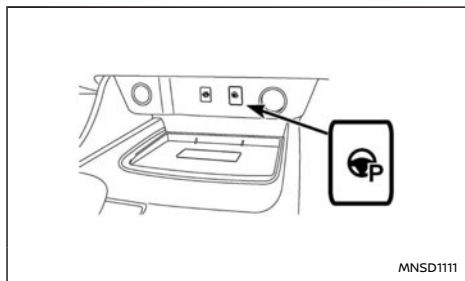

Commande IPA (selon modèles)

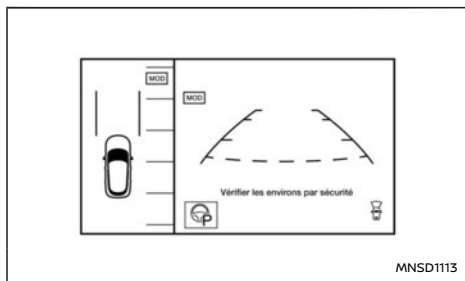

À l'aide de messages textuels, le système fournit les instructions relatives au stationnement, étape par étape.

Les touches IPA sont situées dans la partie centrale inférieure de l'écran.

Stationnement en créneau

Le système détecte les espaces de stationnement et affiche le statut en affichant des messages textuels.

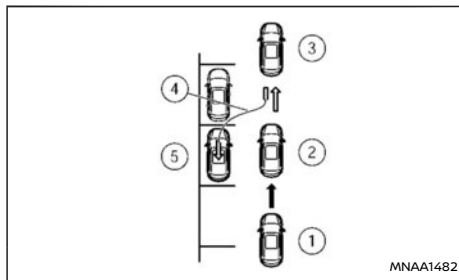

Manœuvre de stationnement en créneau

1. Appuyez sur la touche **<CAMERA>** pour afficher l'Intelligent Around View Monitor (Nissan AVM - Vision intelligente à 360°) (IAVM) sur l'affichage central.

Appuyez sur la touche IPA  à l'écran ou sur la commande IPA (selon modèles) dans la partie inférieure du tableau de bord.

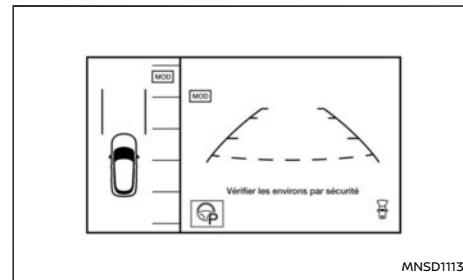

2. Appuyez sur la touche Mode de stationnement , puis vérifiez que le mode de stationnement en créneau s'affiche.

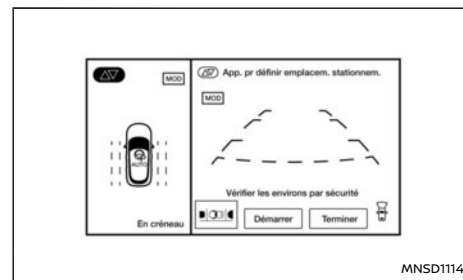

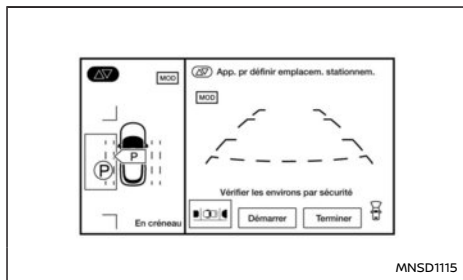

MNSD1115

NOTE :

Utilisez la commande de clignotants pour sélectionner le côté du véhicule que le système IPA doit utiliser pour trouver une place de stationnement. La zone de détection passe d'un côté à l'autre, en fonction de la position de la commande de clignotants.

Conduisez le véhicule en marche avant à une allure régulière, le long des véhicules en stationnement. Le système recherche une place de stationnement. Lorsque le système IPA trouve une place de stationnement appropriée, il vous en informe. Lorsque des places de parking ne peuvent pas être détectées, un rectangle de stationnement cible s'affiche sur une position par défaut en appuyant sur la touche . Vous pouvez ensuite appuyer sur [Start].

3. Déplacez lentement le véhicule vers l'avant jusqu'à la position correcte, lorsque le système

IPA vous demande de vous arrêter et engagez la marche arrière.

ATTENTION

En cas de doutes concernant la zone située autour de la place de stationnement et/ou si la place de stationnement elle-même présente des obstacles, arrêtez immédiatement le véhicule et vérifiez la zone correspondante.

NOTE :

Veillez à arrêter complètement le véhicule avant de passer sur la position R (marche arrière).

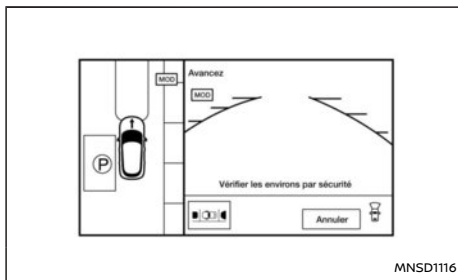

MNSD1116

4. Suivez les instructions données par le système. Sélectionnez la position R (marche arrière). Placez vos mains sur le volant et reculez lentement le véhicule en direction de la place de stationnement.

Le braquage est effectué automatiquement.

Accélérez prudemment et progressivement tout en vérifiant les environs.

Ne tournez pas le volant.

Le système indique la fin de la procédure de stationnement.

NOTE :

- Seul le volant tourne automatiquement.
- Suivez les instructions données par le système.
- Accélérez prudemment et progressivement tout en vérifiant les environs.
- L'utilisation du volant désactive le fonctionnement de l'IPA.

5. Lorsque le véhicule se trouve dans la place de stationnement cible, effectuez une vérification, puis appuyez sur la pédale de frein pour arrêter le véhicule.

Lorsque le véhicule atteint la zone approximative de la place de stationnement cible, un témoin sonore retentit, [Park assist finished] apparaît sur l'affichage central et le fonctionnement de l'IPA s'arrête automatiquement.

Un ajustement manuel final peut être nécessaire, après avoir vérifié les environs du véhicule.

NOTE :

Le système peut être désactivé à tout moment :

- En engageant la position P (Stationnement).
- En engageant la position N (Point mort).

- En annulant la manœuvre de braquage.
- En appuyant sur la touche [Cancel] sur l'affichage central.

Stationnement en bataille

Le système détecte les lignes sur le sol pour les places de parking en traitant les images provenant de la caméra, et affiche un rectangle au centre des lignes de stationnement afin de définir une cible pour le stationnement.

Lorsqu'aucune ligne de stationnement n'est indiquée sur les places de parking ou lorsque les lignes de stationnement sur les places de parking ne peuvent pas être détectées, un rectangle de stationnement cible s'affiche sur une position par défaut en appuyant sur la touche .

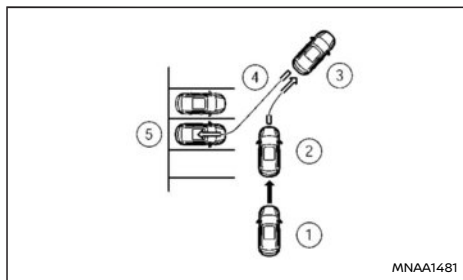

Manœuvre de stationnement en bataille

1. Arrêtez le véhicule à proximité de l'espace dans lequel vous souhaitez garer le véhicule.
2. Appuyez sur la touche <CAMERA> puis sur la touche IPA  à l'écran ou sur la commande

IPA (selon modèles) dans la partie inférieure du tableau de bord.

Appuyez sur la touche Mode de stationnement  puis vérifiez que le mode de stationnement en bataille s'affiche.

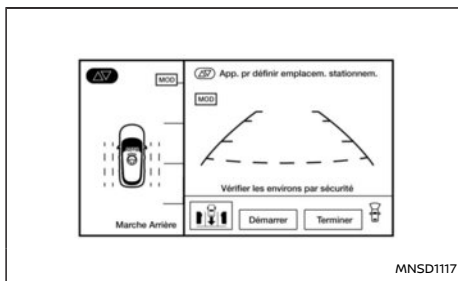

MNSD1117

NOTE :

- Si la vue à vol d'oiseau n'est pas affichée du côté passager avant de l'écran, appuyez sur la touche <CAMERA> jusqu'à ce que la vue à vol d'oiseau s'affiche.
- Utilisez la commande de clignotants pour sélectionner le côté du véhicule où se trouve la place de stationnement.

3. Le mode de stationnement en bataille s'affiche. Utilisez la commande de clignotants pour sélectionner le côté du véhicule où se trouve la place de stationnement.

Arrêtez le véhicule le long de l'emplacement à 1 m (3 ft) de distance. Le système recherche une place de stationnement. Lorsque le système

IPA trouve une place de stationnement appropriée, il vous en informe. Lorsqu'aucune ligne de stationnement n'est indiquée sur les places de parking ou lorsque les lignes de stationnement sur les places de parking ne peuvent pas être détectées, un rectangle de stationnement cible s'affiche sur une position par défaut en appuyant sur la touche . Vous pouvez ensuite appuyer sur [Start].

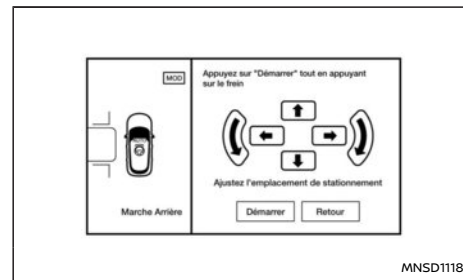

MNSD1118

Ajustez le rectangle de stationnement cible à l'aide des touches de flèches sur l'écran, afin que les lignes de guidage d'espacement ne soient superposées à aucun obstacle autour du véhicule.

PRECAUTION

Après avoir appuyé sur [Start], le véhicule se gare dans la zone de stationnement bleue. Assurez-vous que cette zone ne comporte aucun obstacle.

- Appuyez sur [Start].

Le véhicule démarre la procédure de stationnement. Le fonctionnement de l'IPA peut commencer lorsque les conditions suivantes sont remplies :

- Le véhicule est complètement arrêté en appuyant sur la pédale de frein.
- Le volant est en position droite.
- Le système de commande de passage des vitesses est sur la position D (conduite).

NOTE :

Si le véhicule dévie du rectangle de stationnement pendant la manœuvre de stationnement, arrêtez le véhicule et ajustez sa position.

ATTENTION

En cas de doutes concernant la zone située autour de la place de stationnement et/ou si la place de stationnement elle-même présente des obstacles, arrêtez immédiatement le véhicule et vérifiez la zone correspondante.

- Placez vos mains sur le volant et avancez lentement le véhicule jusqu'à la position correcte indiquée en vert, en préparation de la marche arrière.

Arrêtez le véhicule.

Le volant tourne automatiquement en direction du rectangle de position de début de marche arrière (vert).

Appuyez sur la pédale de frein et arrêtez le véhicule lorsqu'il s'approche d'un autre véhi-

cule ou objet, ou lorsque le véhicule atteint la position de début de marche arrière.

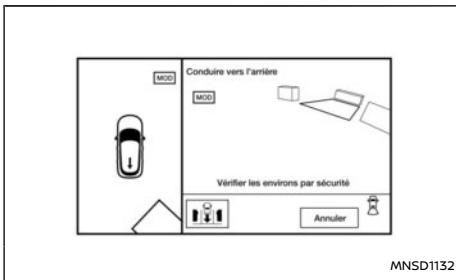

- Sélectionnez la position R (marche arrière).

Placez vos mains sur le volant et reculez lentement jusqu'à l'espace de stationnement. Le braquage est effectué automatiquement.

NOTE :

- Seul le volant tourne automatiquement.**
- Suivez les instructions données par le système.**
- Accélérez prudemment et progressivement tout en vérifiant les environs.**
- L'utilisation du volant désactive le fonctionnement de l'IPA.**

- Lorsque le véhicule se trouve dans la place de stationnement cible, effectuez une vérification, puis appuyez sur la pédale de frein pour arrêter le véhicule.

Lorsque le véhicule atteint la zone approxima-

tive de la place de stationnement cible, un témoin sonore retentit, [Park assist finished] apparaît sur l'affichage central et le fonctionnement de l'IPA s'arrête automatiquement.

Un ajustement manuel final peut être nécessaire, après avoir vérifié les environs du véhicule.

NOTE :

Le système peut être désactivé à tout moment :

- En engageant la position P (Stationnement).**
- En engageant la position N (Point mort).**
- En annulant la manœuvre de braquage.**
- En appuyant sur la touche [Cancel] sur l'affichage central.**

CONSEILS D'UTILISATION

- L'écran affiché sur l'IAVM revient automatiquement à l'écran précédent trois minutes après que vous avez appuyé sur la touche **<CAMERA>** et que la boîte de vitesses est dans une position autre que R (marche arrière).
- En cas de changement de vue, l'affichage des images sur l'écran risque d'être retardé.
- Lorsque la température est extrêmement élevée ou extrêmement basse, les objets risquent de ne pas s'afficher correctement sur l'écran. Il ne s'agit pas d'un dysfonctionnement.
- Lorsqu'une lumière forte est directement orientée vers la caméra, les objets peuvent ne

pas s'afficher correctement. Il ne s'agit pas d'un dysfonctionnement.

- L'écran peut clignoter sous l'effet d'une lumière intense. Il ne s'agit pas d'un dysfonctionnement.
- La couleur des objets affichés sur l'AVM peut différer légèrement de la couleur des objets réels. Il ne s'agit pas d'un dysfonctionnement.
- Les objets qui apparaissent sur le moniteur peuvent être flous et leur couleur peut varier s'ils se trouvent dans un environnement sombre. Il ne s'agit pas d'un dysfonctionnement.
- En vue à vol d'oiseau, les zones de jonction des différentes vues peuvent être plus ou moins nettes.
- Si de la saleté, de la pluie ou de la neige s'accumulent sur la caméra, l'AVM risque de ne pas afficher correctement les objets. Nettoyez la caméra.
- N'utilisez pas d'alcool, de benzine ou de diluant pour nettoyer la caméra. Ceci pourrait provoquer une décoloration. Pour nettoyer la caméra, essuyez-la à l'aide d'un chiffon humidifié d'une solution nettoyante douce diluée, puis séchez-la à l'aide d'un chiffon sec.
- N'endommagez pas la caméra car cela risque d'affecter l'écran de contrôle.
- N'utilisez pas de cire sur l'objectif de la caméra. Essuyez toute trace de cire à l'aide d'un chiffon propre humidifié d'un détergent doux dilué à l'eau.
- Un clic retentit à chaque étape lorsque le véhicule se rapproche de la position cible.

Arrêtez le véhicule lorsque le clic retentit et suivez le guidage suivant.

- Selon la situation, plusieurs manœuvres de stationnement peuvent être nécessaires.

Dysfonctionnement de l'IPA

Un message d'avertissement s'affiche et le système met fin à l'opération si un dysfonctionnement est détecté dans le système IPA.

Si le message d'avertissement s'affiche pendant le fonctionnement de l'IPA, gardez le véhicule dans un endroit sûr et redémarrez le système e-POWER.

Si le message d'avertissement est indiqué à plusieurs reprises sur l'affichage ou si l'IPA ne fonctionne pas après avoir redémarré le système e-POWER, ceci peut indiquer que le système présente un dysfonctionnement. Cela ne devrait pas empêcher une conduite normale, mais le véhicule doit être inspecté par un concessionnaire NISSAN ou un atelier qualifié.

La fonction ProPILOT Park permet un stationnement en créneau, en bataille et en marche avant.

Elle utilise le système de caméras et le capteur d'aide au stationnement (sonar) pour détecter la place de stationnement. Un contrôle de l'accélérateur, des freins, du volant et de la boîte de vitesses lui permet ensuite de réaliser les types de stationnements mentionnés.

ATTENTION

- **Les performances de la fonction ProPILOT Park présentent toutefois certaines limites.**

Le conducteur demeure responsable de la sécurité pendant la conduite. Il est par conséquent nécessaire, comme habituellement pendant la conduite, de vérifier les environs par confirmation visuelle directe ou en utilisant les rétroviseurs. Actionnez les freins pour arrêter le véhicule s'il risque de percuter un autre véhicule, une personne ou un objet se trouvant à proximité.

- **Il existe des limites au capteur de stationnement (sonar) et aux caméras. Les positions de stationnement ou les manœuvres peuvent ne pas être ajustées correctement car le système ne peut pas détecter les obstacles.**
- **Ne touchez pas aux branches du volant lorsque le système contrôle la direction.**

Vos mains ou vos doigts pourraient se coincer, provoquant des blessures. Soyez également particulièrement prudent si vous portez une cravate, une écharpe ou

un vêtement similaire car ils pourraient se coincer. Il existe un risque d'accident.

COMMANDE PROPILOT PARK

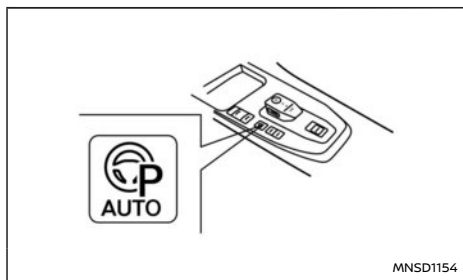

Appuyez sur cette commande pour activer la fonction ProPILOT Park.

ProPILOT Park s'affiche sur l'écran du système de navigation.

ÉCRAN PROPILOT PARK

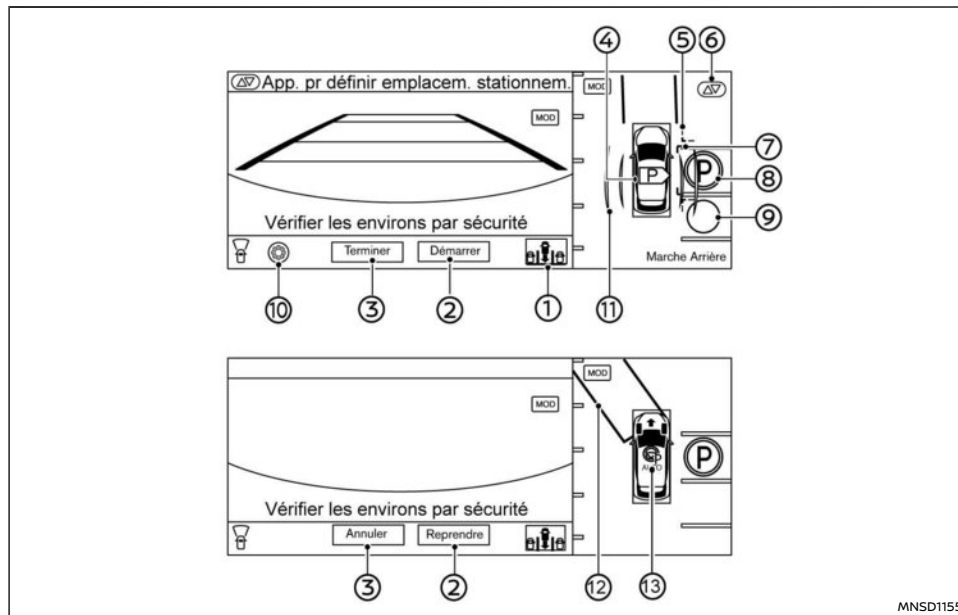

1. Icône de sélection de la méthode de stationnement :

Indique la méthode de stationnement actuellement sélectionnée. Appuyez pour changer la méthode de stationnement.

2. [Démarrer]/[Reprendre] :

Appuyez sur cette touche pour lancer le contrôle ProPILOT Park.

3. [Terminer]/[Annuler] :

Appuyez sur cette touche pour désactiver la fonction ProPILOT Park.

4. **Icône de détection d'espace de stationnement :**

Indique de quel côté l'espace de stationnement est détecté pendant la recherche d'espace de stationnement.

 : Un espace de stationnement est détecté du côté droit.

 : Un espace de stationnement est détecté du côté gauche.

5. **Lignes de guidage d'espacement (rouge) :**

Indique la zone approximative dans laquelle le véhicule doit passer lorsque le contrôle de stationnement est actif.

6. **Icône de réglage du cadre de guidage de stationnement () :**

Appuyez sur cette touche pour régler l'emplacement du cadre de guidage de stationnement.

7. **Cadre de guidage de stationnement (vert) :**

Il indique la position approximative du véhicule une fois stationné. Le cadre devient bleu clair lorsque le contrôle de stationnement est actif.

8. **Symbole  (bleu) :**

Indique la position du véhicule une fois stationné.

9. **Symbole  (incolore) :**

Indique une place de stationnement pouvant être sélectionnée en dehors de la place de stationnement déjà sélectionnée. Lorsque vous appuyez, l'icône devient bleue.

10. **Icône Réglages () :**

Touchez cette icône pour changer les réglages de ProPILOT Park.

11. **Icône de contrôle ProPILOT Park () :**

L'état du contrôle ProPILOT Park est indiqué grâce à un système de couleurs.

Indicateur vert : Le contrôle de stationnement est actif.

Gris : Le contrôle de stationnement n'est pas actif.



12. **Lignes de guidage de zone de recherche d'espace de stationnement (vert clair) :**

Indique que le système est actuellement à la recherche d'un espace de stationnement. Les lignes sont également utilisées comme guide pour le positionnement du véhicule pendant la recherche d'espace.

13. **Rectangle de position de changement de direction (vert) :**

Indique la position à laquelle effectuer le changement de rapport suivant.

NOTE :

Lorsque les essuie-glaces fonctionnent ou que de l'eau ou d'autres substances sont détectées sur l'objectif de la caméra,  s'affiche. Quand vous appuyez sur la commande  est affiché, les places de stationnement pouvant être détectées sont restreintes.

Lorsque la vitesse du véhicule est supérieure ou égale à 10 km/h





Lorsque la vitesse du véhicule est supérieure ou égale à environ 10 km/h alors que la détection d'une place de stationnement est en cours, l'écran change. Lorsque la vitesse du véhicule baisse jusqu'à environ 10 km/h ou moins, l'écran ProPILOT Park classique est réactivé.

SÉLECTION DE LA MÉTHODE DE STATIONNEMENT

La méthode de stationnement peut être modifiée en appuyant sur l'icône de sélection de la méthode de stationnement avant d'appuyer sur [Démarrer].

La méthode de stationnement change à chaque pression sur l'icône de sélection de la méthode de stationnement. Le véhicule ne recherchera que le type de méthode de fonctionnement qui a été sélectionné.

Méthodes disponibles

Stationnement en créneau 	Prend en charge la manœuvre en marche arrière dans un espace de stationnement autour duquel les véhicules sont garés les uns derrière les autres.
Stationnement en bataille en marche arrière 	Prend en charge la manœuvre en marche arrière dans un espace de stationnement en bataille défini par des lignes.
Stationnement en bataille en marche avant 	Prend en charge la manœuvre en marche avant dans un espace de stationnement en bataille défini par des lignes.

FONCTIONNEMENT DU SYSTÈME PROPILOT PARK

Stationnement en créneau

1. **Conduisez en marche avant à vitesse réduite.**
2. **Appuyez sur la commande ProPILOT Park.** ProPILOT Park s'active.
3. **Conduisez lentement en marche avant ; le système recherche alors une place de stationnement.**

Le système émet un signal sonore et indique  lorsqu'une place de stationnement est détectée et que le véhicule se trouve dans la position correcte pour commencer la manœuvre

de stationnement. Appuyez sur la pédale de frein pour arrêter le véhicule.

4. **Maintenez la pédale de frein appuyée et appuyez sur [Démarrer] sur l'écran.**

L'icône de contrôle du système ProPILOT Park devient verte et les freins sont automatiquement actionnés afin que le véhicule reste immobile. Le contrôle de stationnement ne peut pas être démarré si le système détermine que la manœuvre vers la place de stationnement n'est pas possible à cause de la présence d'un obstacle détecté par les capteurs d'aide au stationnement (sonar) et les caméras.

Dans ce cas, garez le véhicule manuellement.

5. **Relâchez la pédale de frein et le véhicule avance en direction du rectangle de position de changement de direction (dans le sens de la flèche sur l'icône du véhicule).**

Appuyez sur la pédale de frein et réglez la vitesse du véhicule en fonction des conditions environnantes.

6. **Lorsque le véhicule entre dans le rectangle de position de changement de direction (vert), le levier de changement de vitesses se déplace automatiquement.**

S'il n'est pas possible de déplacer le véhicule jusqu'à ce qu'il atteigne le rectangle de position de changement de direction (vert) à cause d'un obstacle, appuyez sur la pédale de frein et arrêtez le véhicule près de l'obstacle. Changez la position du levier de changement de vitesses afin de modifier le sens de déplacement.

7. **Lorsque le véhicule se trouve dans le cadre de guidage de stationnement (bleu clair), le véhicule s'arrête et le contrôle de stationnement se désactive.**

Un son retentit et un message s'affiche sur l'écran pour indiquer au conducteur que le contrôle de stationnement se désactive.

La position du levier de changement de vitesses passe alors à P (stationnement) et le frein de stationnement électrique s'active.

Le contrôle de stationnement risque de se désactiver automatiquement avant que le véhicule ne se trouve dans le cadre de guidage de stationnement (bleu clair).

S'il n'est pas possible d'atteindre le cadre de guidage de stationnement en raison de la présence d'un obstacle ou pour toute autre raison, appuyez sur la pédale de frein pour arrêter le véhicule, puis appuyez sur [Annuler] sur l'écran pour désactiver le système ProPILOT Park. Garez le véhicule manuellement ou déplacez-le jusqu'à une place plus adaptée.

Stationnement en bataille

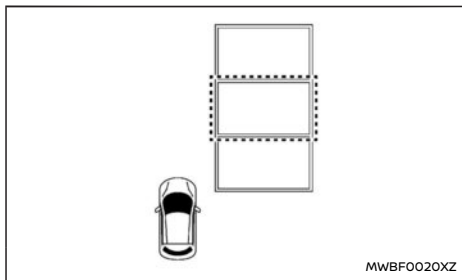

1. **Arrêtez le véhicule à proximité de la place sur laquelle vous souhaitez le garer.**
2. **Appuyez sur la commande ProPILOT Park.**
ProPILOT Park s'active.

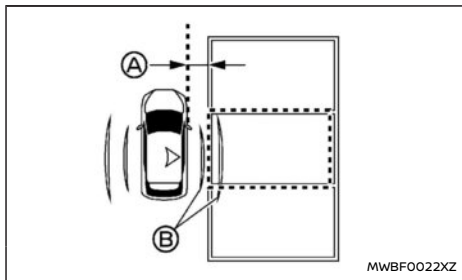

(A) Environ 1 m (3 ft)

(B) Lignes de guidage de zone de recherche d'espace de stationnement (bleu clair)

3. **Conduisez lentement en marche avant et arrêtez le véhicule à côté de l'espace de stationnement souhaité (à une distance d'environ 1m (3 ft)).**

Arrêtez le véhicule de sorte que l'icône de détection de place de stationnement  soit orientée vers le centre de la place de stationnement souhaitée.

Afin de faciliter la détection, positionnez le véhicule de sorte que la dernière ligne de l'espace de stationnement se situe au sein des lignes de guidage de recherche d'espace de stationnement (bleu clair).

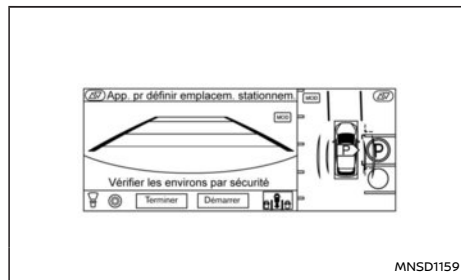

4. **Lorsque le véhicule est à l'arrêt, vérifiez que  est affiché sur l'espace de stationnement souhaité.**

Vérifiez qu'un stationnement dans l'espace indiqué par  est possible. Vérifiez qu'aucun obstacle ne se trouve dans l'espace de sta-

tionnement et aux alentours, puis vérifiez que l'espace est suffisamment large pour pouvoir y garer le véhicule.

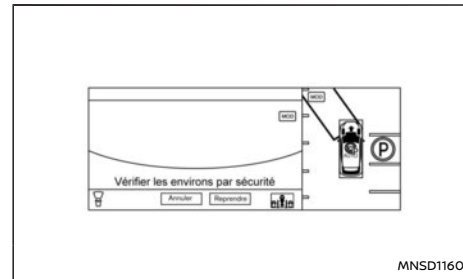

5. **Maintenez la pédale de frein appuyée et appuyez sur [Démarrer] sur l'écran.**

L'icône de contrôle ProPILOT Park  devient verte et les freins sont automatiquement actionnés afin que le véhicule reste immobile. Le contrôle de stationnement ne peut pas être démarré si le système détermine que la manœuvre vers la place de stationnement n'est pas possible à cause de la présence d'un obstacle détecté par les capteurs d'aide au stationnement (sonar) et les caméras.

Dans ce cas, garez le véhicule manuellement.

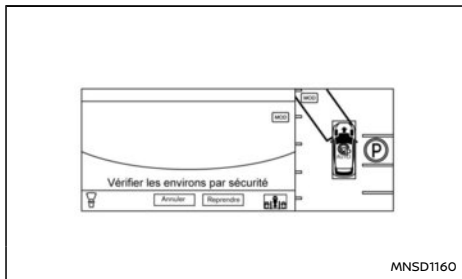

6. **Relâchez la pédale de frein et le véhicule avance en direction du rectangle de position de changement de direction (dans le sens de la flèche sur l'icône du véhicule).**

Appuyez sur la pédale de frein et réglez la vitesse du véhicule en fonction des conditions environnantes.

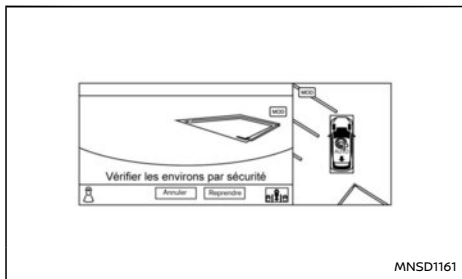

7. **Lorsque le véhicule entre dans le rectangle de position de changement de direction (vert), la position de changement de vitesse change automatiquement et le véhicule recule.**

S'il n'est pas possible de déplacer le véhicule jusqu'à ce qu'il atteigne le rectangle de position de changement de direction (vert) à cause d'un obstacle, appuyez sur la pédale de frein et arrêtez le véhicule près de l'obstacle. Changez la position du levier de changement de vitesses afin de modifier le sens de déplacement.

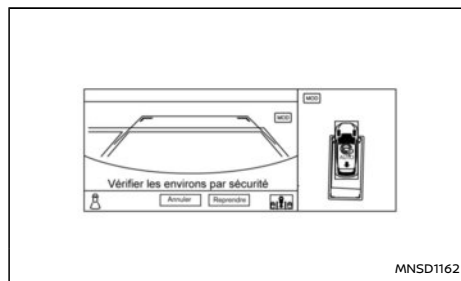

8. **Lorsque le véhicule se trouve dans le cadre de guidage de stationnement (bleu clair), le véhicule s'arrête et le contrôle de stationnement se désactive.**

Un son retentit et un message s'affiche sur l'écran pour indiquer au conducteur que le contrôle de stationnement se désactive.

La position du levier de changement de

vitesses passe alors à P (stationnement) et le frein de stationnement électrique s'active.

Le contrôle de stationnement risque de se désactiver automatiquement avant que le véhicule ne se trouve dans le cadre de guidage de stationnement (bleu clair).

S'il n'est pas possible d'atteindre le cadre de guidage de stationnement en raison de la présence d'un obstacle ou pour toute autre raison, appuyez sur la pédale de frein pour arrêter le véhicule, puis appuyez sur [Annuler] sur l'écran pour désactiver le système ProPILOT Park. Garez le véhicule manuellement ou déplacez-le jusqu'à une place plus adaptée.

NOTE :

- Vous pouvez aussi activer ProPILOT Park en appuyant sur <CAMERA> sur le système de navigation puis en appuyant sur l'écran Intelligent Around View Monitor (Nissan AVM - Vision intelligente à 360°).
- Pendant l'activation du système ProPILOT Park, le volume du système audio et les autres sons sont réduits.
- Si le cadre de guidage de stationnement n'indique aucune place sur laquelle le stationnement est possible (à cause de la présence d'un obstacle ou d'un caniveau), paramétrez manuellement une place de stationnement appropriée.
- Si le réglage [Sélection auto. du côté de stationnement.] est activé et que des places de stationnement sont détectées des

deux côtés. La commande de clignotants peut être utilisée pour sélectionner le côté souhaité si les espaces de stationnement sont détectés des deux côtés.

- Même si le système détecte l'espace de stationnement une fois, l'espace de stationnement détecté peut disparaître ou la manœuvre de stationnement peut ne pas être entreprise en fonction de circonstances telles que la largeur de l'espace de stationnement.
- Lorsque le contrôle de stationnement a commencé, le capteur d'aide au stationnement (sonar) est automatiquement activé. Lorsque le système ProPILOT Park est désactivé, le capteur d'aide au stationnement (sonar) revient à l'état sur lequel il était réglé sur l'écran d'informations du véhicule.
- Lorsque le contrôle de stationnement est actif, l'écran ne change pas, même en cas de pression sur <MAP>, <MENU> ou <AUDIO>.
- Une pression sur <CAMERA> entraîne la désactivation du système ProPILOT Park.
- Le contrôle de stationnement ne peut pas être démarré dans les cas suivants. Une fois les conditions corrigées, le contrôle du stationnement peut être lancé.
 - La ceinture de sécurité du conducteur n'est pas attachée.
 - Le levier de changement de vitesses est placé sur P (stationnement).

- Le levier de changement de vitesses est placé sur R (marche arrière).
- Le frein de stationnement électrique est activé.
- Le système ESP est désactivé.
- Le contrôle de stationnement ne peut pas être démarré lorsque le véhicule se trouve dans une pente raide. Garez le véhicule manuellement.
- Lorsque le système ProPILOT Park change le sens de conduite du véhicule, une pause brève se produit.
- Le contrôle de stationnement risque d'être désactivé automatiquement si le système détermine que la manœuvre vers la place de stationnement n'est pas possible à cause de la présence d'un obstacle détecté par les capteurs d'aide au stationnement (sonar) ou les caméras. Déplacez le véhicule jusqu'à une place plus appropriée.
- Si les lignes de guidage d'espacement chevauchent un véhicule en stationnement ou un autre obstacle, le capteur d'aide au stationnement (sonar) risque de détecter un obstacle et d'arrêter le véhicule, empêchant le système de terminer la procédure de stationnement.
- Le clignotant est activé automatiquement, en direction de la place de stationnement, lorsque vous touchez [Démarrer] sur l'écran.

- Le cheminement du véhicule jusqu'à la place de stationnement et le nombre de manœuvres varient en fonction de la place de stationnement réglée et de la position des obstacles détectés par les capteurs de stationnement (sonar) et les caméras.
- Le message [Non disponible. Rétroviseur non déployé] peut s'afficher même si le rétroviseur est déplié. Dans ce cas, rabattez et dépliez à nouveau le rétroviseur.

INTERRUPTION DU SYSTÈME PROPILOT PARK

Arrêt automatique du contrôle de stationnement

Dans les cas suivants, les freins sont appliqués automatiquement et le véhicule s'arrête.

- Un obstacle a été détecté dans le sens du déplacement.
- La ceinture de sécurité du conducteur a été détachée.

Le contrôle de stationnement peut être réactivé en appuyant sur [Poursuivre] à l'écran tout en appuyant sur la pédale de frein après avoir vérifié que les conditions défavorables ont été corrigées.

NOTE :

- Lorsque le contrôle de stationnement est réactivé, la position du levier de changement de vitesses passe automatiquement à D (conduite) ou R (marche arrière).
- Lorsque le contrôle de stationnement est réactivé après un arrêt du véhicule suite à la détection d'un obstacle, le sens de déplacement change et des manœuvres sont effec-

tées afin de poursuivre le contrôle de stationnement.

- Le contrôle de stationnement ne peut pas être réactivé lorsque le système détermine que la manœuvre vers la place de stationnement n'est pas possible à cause de la présence d'un obstacle détecté par les capteurs d'aide au stationnement (sonar) et les caméras.
- Le contrôle de stationnement ne peut pas être réactivé si la ceinture de sécurité du conducteur n'est pas attachée.

DÉSACTIVATION DU SYSTÈME PROPILOT PARK

Appuyez sur [Terminer] ou [Annuler] sur l'écran pour désactiver le système ProPILOT Park.

Si le système ProPILOT Park est désactivé lorsque le contrôle de stationnement est en cours, les freins sont appliqués automatiquement, le véhicule s'arrête et le frein de stationnement électrique est activé. A cette étape, la position du levier de changement de vitesses passe sur P (stationnement).

Désactivation automatique pendant la détection de la place de stationnement

ATTENTION

Appuyez sur la pédale de frein si ProPILOT Park se désactive de manière automatique pendant la détection de la position de stationnement. Les freins ne sont pas automatiquement appliqués et cela peut provoquer un accident.

Dans les cas suivants, le système ProPILOT Park se désactive automatiquement.

- La portière du siège conducteur, du siège passager, d'un siège arrière ou le hayon a été ouvert(e).
- Le véhicule a été conduit sur 500 m ou plus après l'activation du système ProPILOT Park.
- La vitesse du véhicule dépasse 30 km/h environ.
- Les rétroviseurs extérieurs ont été rabattus.
- Vous avez changé d'écran en appuyant sur la touche <CARTE> ou <CAMERA>.
- Un dysfonctionnement du système a été détecté.

Désactivation automatique lorsque le contrôle de stationnement est en cours (et que le véhicule se déplace)

Dans les cas suivants, le système ProPILOT Park se désactive automatiquement.

Si le système ProPILOT Park est automatiquement désactivé lorsque le contrôle de stationnement est en cours, les freins sont appliqués automatiquement, le véhicule s'arrête et le frein de stationnement électrique est activé. A cette étape, la position du levier de changement de vitesses passe sur P (stationnement).

- Le conducteur actionne le volant.
- Le conducteur actionne la pédale d'accélérateur.
- La portière du conducteur, la portière du passager avant, l'une des portières arrière ou le hayon a été ouvert(e).

- Le frein de stationnement électrique a été activé.
- Le levier de changement de vitesses a été placé sur P (stationnement), N (point mort), D (conduite) ou R (marche arrière).
- La touche <CAMERA> a été actionnée.
- Les rétroviseurs extérieurs ont été rabattus.
- La commande ProPILOT Park a été enfoncée.
- Le système a déterminé que le déplacement jusqu'à la place de stationnement n'était pas possible à cause de la présence d'un obstacle ou pour d'autres raisons.
- Le système a déterminé qu'un écart important existait par rapport à la place de stationnement utilisée pour le contrôle de stationnement.
- Le système ESP a été désactivé.
- Le système ESP/TCS/ABS a été activé.
- La vitesse du véhicule dépasse 8 km/h environ.
- Un dysfonctionnement du système a été détecté.
- L'une des conditions suivantes a été remplie alors que le véhicule était proche de la place de stationnement.
 - Un obstacle a été détecté sur la trajectoire de stationnement.
 - La ceinture de sécurité du conducteur a été détachée.

Désactivation automatique lorsque le contrôle de stationnement est en cours (et que le véhicule ne se déplace pas)

Dans les cas suivants, l'utilisateur est informé par

un indicateur sonore et visuel et le système ProPILOT Park se désactive automatiquement.

A cette étape, le frein de stationnement électrique est activé et le rapport engagé passe à P (stationnement).

- La portière du conducteur, la portière du passager avant, l'une des portières arrière ou le hayon a été ouvert(e).
- Le conducteur actionne la pédale d'accélérateur.
- Le frein de stationnement électrique a été activé.
- Le levier de changement de vitesses a été placé sur N (point mort) ou P (stationnement).
- Au moins 1 minute s'est écoulée depuis la mise en pause de ProPILOT Park.
- La touche <CAMERA> a été actionnée.
- Les rétroviseurs extérieurs ont été rabattus.
- Le système ESP a été désactivé.
- Le système ESP/TCS/ABS a été activé.
- Un dysfonctionnement du système a été détecté.
- La commande ProPILOT Park a été enfoncée.

AU SUJET DES MÉTHODES DE STATIONNEMENT DU SYSTÈME PROPILOT PARK

Stationnement en créneau (détection par sonar)

Placez le véhicule à une distance inférieure à environ 1m (3 ft.) (A) de l'espace de stationnement souhaité.

Si la distance jusqu'à la place de stationnement est

trop importante, les obstacles risquent de ne pas pouvoir être détectés.

La précision de la position de stationnement dépend de la position de l'objet et de l'angle.

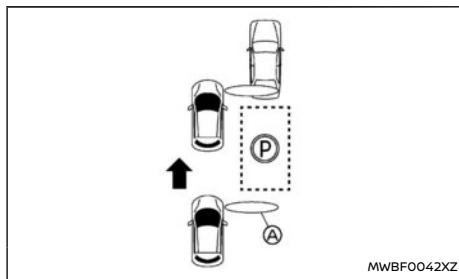

Exemple d'espace de stationnement situé devant un obstacle

(A) Plage de détection du capteur

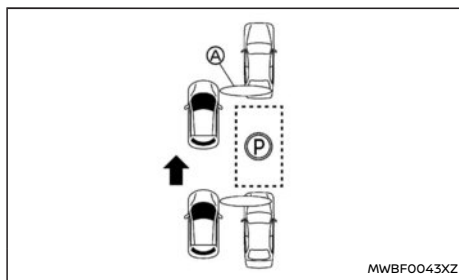

Exemple d'espace de stationnement situé entre des obstacles

(A) Plage de détection du capteur

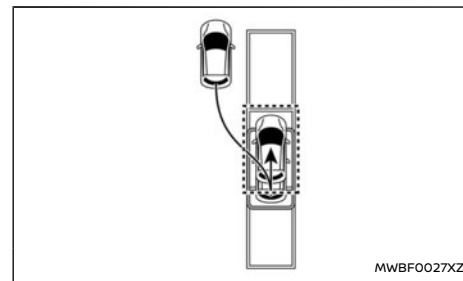

Le stationnement est effectué en suivant une trajectoire telle que celle indiquée sur l'illustration.

La trajectoire de stationnement et le nombre de manœuvres varient en fonction de la place de stationnement et de l'emplacement des objets à proximité.

Stationnement en créneau (détection par ligne)

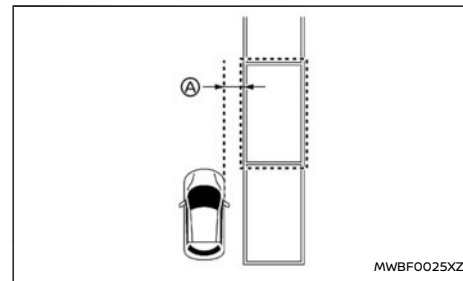

Placez le véhicule à une distance d'environ 1 m (3 ft.) (A) de l'espace de stationnement souhaité.

Si la distance jusqu'à la place de stationnement est trop importante, les obstacles ou les lignes des espaces de stationnement risquent de ne pas pouvoir être détectés.

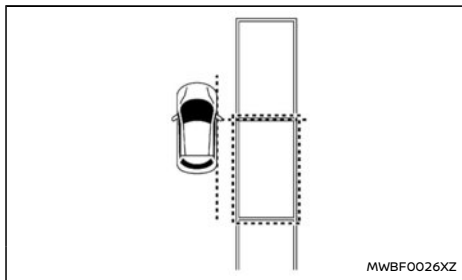

Conduisez lentement en marche avant et appuyez sur la pédale de frein pour arrêter le véhicule lorsqu'il est parallèle à la place de stationnement.

Arrêtez le véhicule de manière à ce que les portes avant soient positionnées sur le bord avant de la place de stationnement souhaitée.

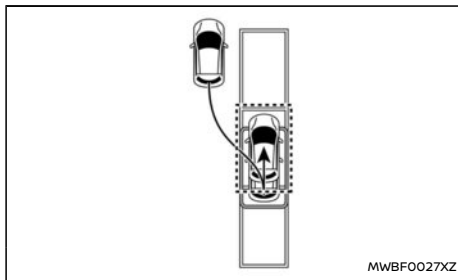

Exemple : trajectoire commençant par une marche arrière

Le stationnement est effectué en suivant une trajectoire comme indiqué sur l'illustration. En fonction des obstacles et de la distance par rapport à la place de stationnement, le stationnement peut commencer par une marche arrière.

La trajectoire de stationnement et le nombre de manœuvres varient en fonction de la place de stationnement et de l'emplacement des objets à proximité.

Stationnement en bataille

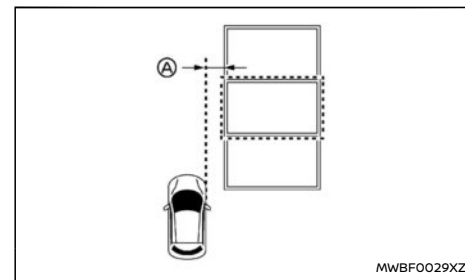

Placez le véhicule à une distance d'environ 1 m (3 ft.) (A) de l'espace de stationnement souhaité.

Si la distance jusqu'à la place de stationnement est trop importante, les obstacles ou les lignes des espaces de stationnement risquent de ne pas pouvoir être détectés.

Roulez lentement et arrêtez le véhicule de manière à ce qu'il soit perpendiculaire à l'espace de stationnement. Arrêtez le véhicule pour que les portes avant soient au centre de l'espace de stationnement souhaité.

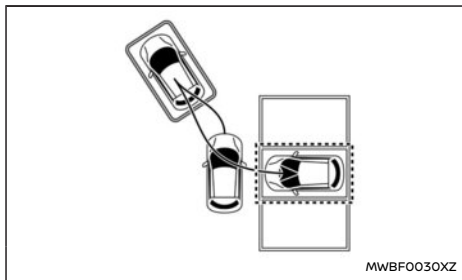

Le contrôle de stationnement est effectué en suivant une trajectoire comme indiqué sur l'illustration.

La trajectoire de stationnement et le nombre de manœuvres varient en fonction de la place de stationnement et de l'emplacement des objets à proximité.

Stationnement en marche avant

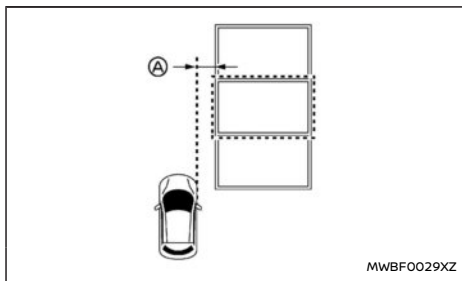

Placez le véhicule à une distance d'environ 1 m (3 ft.) (A) de l'espace de stationnement souhaité.

Si la distance jusqu'à la place de stationnement est trop importante, les obstacles ou les lignes des espaces de stationnement risquent de ne pas pouvoir être détectés.

Roulez lentement et arrêtez le véhicule de manière à ce qu'il soit perpendiculaire à l'espace de stationnement. Arrêtez le véhicule pour que les portes avant soient au centre de l'espace de stationnement souhaité.

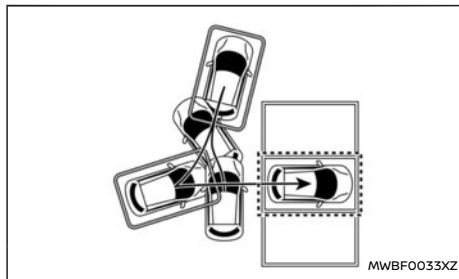

Le contrôle de stationnement est effectué en suivant une trajectoire comme indiqué sur l'illustration.

La trajectoire de stationnement et le nombre de manœuvres varient en fonction de la place de stationnement et de l'emplacement des objets à proximité.

RÉGLAGE DE LA PLACE DE STATIONNEMENT

La place de stationnement peut être réglée manuellement lorsque vous avez sélectionné le stationnement en créneau ou le stationnement en bataille comme méthode de stationnement.

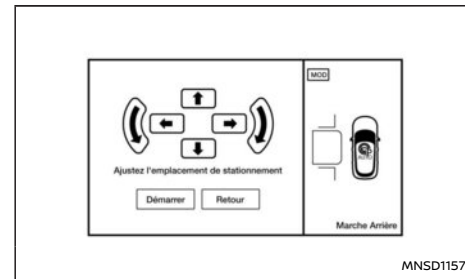

1. Appuyez sur la pédale de frein et arrêtez le véhicule, puis appuyez sur l'icône de réglage du cadre de guidage de stationnement (P) sur l'écran.

Lorsque (P) est affiché, le cadre de guidage de stationnement est affiché à l'emplacement (P).

Si aucune place de stationnement n'est détectée ou si la place de stationnement n'est pas à l'écran, le cadre de guidage de stationnement est affiché à l'emplacement par défaut.

2. Appuyez sur la flèche sur l'écran pour effectuer un réglage plus fin.

NOTE :

- Les lignes de guidage d'espacement affichées indiquent les guides de la zone dans laquelle une partie du véhicule risque d'entrer lors de sa manœuvre jusqu'à la place de stationnement. Un stationnement en douceur est possible lorsqu'aucun véhicule, poteau ou obstacle ne se trouve à l'intérieur des lignes de guidage d'espacement.
- Appuyez sur le côté gauche de l'écran pour déplacer le cadre de guidage de stationnement.
- Le sens du cadre de guidage de stationnement peut être modifié en actionnant la commande de clignotant.

CHANGEMENT DU SENS DE DÉPLACEMENT PENDANT LE CONTRÔLE DE STATIONNEMENT

En présence d'un obstacle (poteau par exemple) ou si une zone est plus basse que le sol (fossé ou talus par exemple) dans le sens de déplacement du véhicule, appuyez sur la pédale de frein pour arrêter le véhicule.

Utilisez le levier de changement de vitesses et modifiez le sens de déplacement pour reprendre le contrôle de stationnement.

NOTE :

Le contrôle de stationnement ne peut pas être réactivé si le système détermine que la manœuvre vers l'espace de stationnement n'est pas possible à cause de la présence d'un obstacle détecté par les capteurs d'aide au stationnement (sonar) et les caméras.

(Exemple) Lorsqu'un véhicule est garé

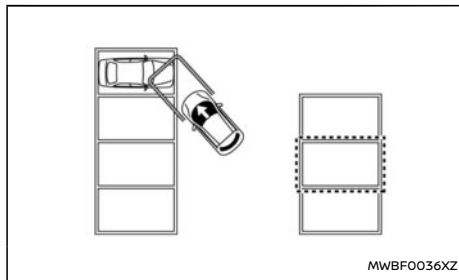

1. Appuyez sur la pédale de frein pour arrêter le véhicule.

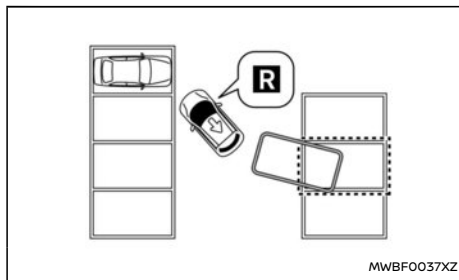

2. Utilisez le levier de changement de vitesses et modifiez le sens de déplacement.

Lorsque vous appuyez sur [Reprendre], le contrôle de stationnement reprend.

FONCTION DE DÉTECTION DE PLACE DE STATIONNEMENT

Les caméras et les capteurs d'aide au stationnement (sonar) sont utilisés pour détecter la place de stationnement. Plusieurs places de stationnement peuvent être détectées.

Les lignes de l'espace de stationnement sont reconnues à l'aide des caméras, et les places de stationnement sont affichées.

Une place de stationnement ne s'affiche pas si les capteurs d'aide au stationnement (sonar) détectent un obstacle à l'intérieur de l'espace de stationnement détecté.

NOTE :

Si l'objectif de la caméra de vue avant, de vue latérale ou de vue arrière est sale ou que des gouttes d'eau ou une autre substance y adhèrent, les places de stationnement pouvant être détectées risquent d'être limitées.

Lorsqu'un stationnement en bataille ou en marche avant est sélectionné

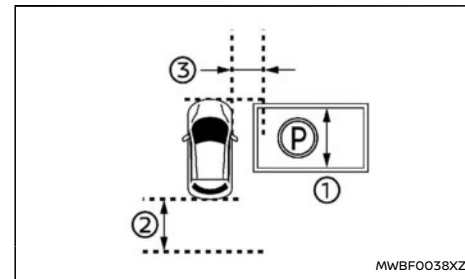

① Environ 2,3 m (8 ft).

② Environ 2 m (6 ft).

③ Environ 1 m (3 ft).

Une place de stationnement est détectée dans les conditions suivantes :

- Les espaces de stationnement larges d'environ 2,3 à 2,5 m (6,5 à 8 ft.) ① sont reconnus.
- Les espaces de stationnement délimités par une ligne simple ou une ligne en forme de U sont reconnus.
- Les lignes délimitant les espaces de stationnement sont reconnues lorsque leur largeur est d'environ 15 cm (6 in.).
- Le processus de reconnaissance est effectué lorsque les lignes délimitant les espaces de stationnement se trouvent dans la zone comprise entre le bord avant du véhicule et environ 2 m (6 ft.) du bord arrière du véhicule ②.
- La reconnaissance se produit lorsqu'un espace de stationnement se trouve à environ 1 m (3 ft.) du véhicule ③.
- Si [Sélection auto. du côté de stationnement.] est activé, les positions de stationnement sont détectées des deux côtés du véhicule.

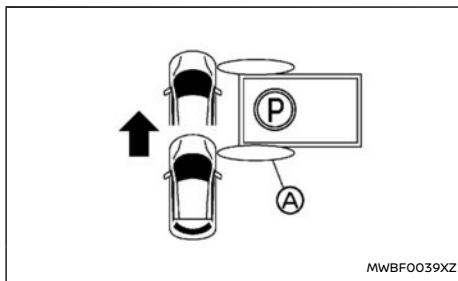

① Plage de détection du capteur

Si la plage de détection des capteurs avant (sonar) chevauche l'espace de stationnement détecté par les caméras et qu'un obstacle est détecté, la place de stationnement ne s'affiche pas.

Les obstacles présents dans les espaces de stationnement mais situés en dehors de la plage de détection du capteur ne peuvent pas être détectés.

Lorsque le stationnement en créneau est sélectionné

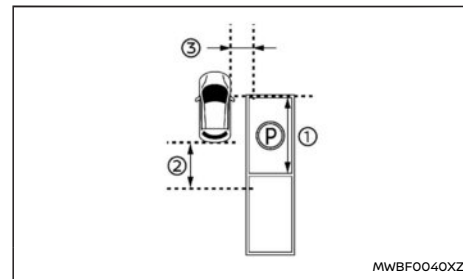

① Environ 5 m (15 ft).

② Environ 3 m (10 ft).

③ Environ 1 m (3 ft).

Une place de stationnement est détectée dans les conditions suivantes.

- Les espaces de stationnement longs d'environ 5 à 6 m (15 à 18 ft.) ① sont reconnus.
- Les espaces de stationnement délimités par des lignes simples sont reconnus.
- Les lignes délimitant les espaces de stationnement sont reconnues lorsque leur largeur est d'environ 15 cm (6 in.).
- Le processus de reconnaissance est effectué lorsque les lignes délimitant les espaces de stationnement se trouvent dans la zone comprise entre la portière du conducteur et environ 3 m (10 ft.) du bord arrière du véhicule ②.

- La reconnaissance se produit lorsqu'un espace de stationnement se trouve à environ 1 m (3 ft.) du véhicule (3).
- Si [Sélection auto. du côté de stationnement.] est activé, les positions de stationnement sont détectées des deux côtés du véhicule.

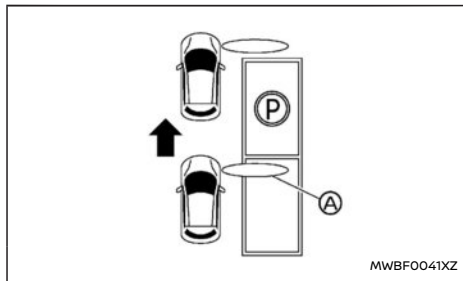

(A) Plage de détection du capteur

Si la plage de détection des capteurs avant (sonar) chevauche l'espace de stationnement détecté par les caméras et qu'un obstacle est détecté, la place de stationnement ne s'affiche pas.

Les obstacles présents dans les espaces de stationnement mais situés en dehors de la plage de détection du capteur ne peuvent pas être détectés.

Si les lignes délimitant l'espace de stationnement ne sont pas reconnues, les capteurs d'aide au stationnement (sonar) sont utilisés pour détecter l'espace de stationnement en fonction des obstacles environnants.

En fonction de la position des obstacles environ-

nants et de l'angle selon lequel ils sont disposés, le cadre de guidage de stationnement risque de dévier.

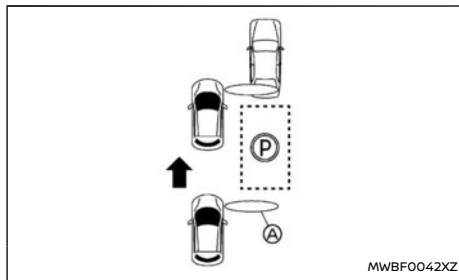

Exemple d'espace de stationnement situé devant un obstacle

(A) Plage de détection du capteur

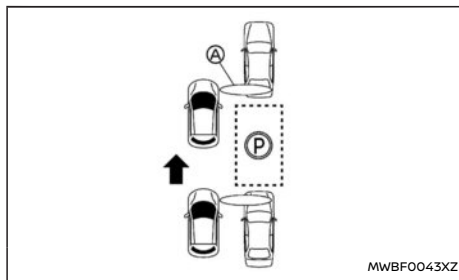

Exemple d'espace de stationnement situé entre des obstacles

(A) Plage de détection du capteur

CAMÉRAS ET CAPTEURS D'AIDE AU STATIONNEMENT (sonar) UTILISÉS POUR LE SYSTÈME PROPILOT PARK

Caméras

Les caméras de l'Intelligent Around View Monitor (Nissan AVM - Vision intelligente à 360°) sont utilisées.

Pour l'entretien, reportez-vous à "Intelligent Around View Monitor (Nissan AVM - Vision intelligente à 360°) (IAVM)" (P.207).

Capteurs d'aide au stationnement (sonar)

12 capteurs d'aide au stationnement (sonar) situés à l'avant, à l'arrière et des côtés gauche et droit sont utilisés.

Pour l'entretien, reportez-vous à "Capteurs d'aide au stationnement avant et arrière à ultrasons (selon modèles)" (P.436).

PRÉCAUTIONS RELATIVES AU SYSTÈME PROPILOT PARK

⚠ ATTENTION

- **N'essayez jamais de conduire en regardant uniquement l'écran. Vous pourriez heurter un obstacle ou provoquer un accident.**
- **Soyez attentif au mouvement des véhicules et des personnes dans la zone environnante. L'aide au stationnement est fournie grâce à une utilisation effective de la trajectoire détectée. Soyez attentif au mouvement des piétons et des véhicules s'approchant du vôtre ou le suivant pendant l'utilisation du contrôle de stationnement.**

- Lorsque l'aide au stationnement fournie par le système ProPILOT Park n'est plus nécessaire, désactivez le système ProPILOT Park. Si le système ProPILOT Park reste activé, il existe un risque d'accident.
- Avant de sortir du véhicule, vérifiez que le frein de stationnement électrique est activé et que le levier de changement de vitesses se trouve sur P (stationnement).
- Avant d'utiliser le système ProPILOT Park, effectuez une vérification directe pour confirmer que l'espace autour du véhicule est suffisant pour effectuer les manœuvres de stationnement.
- En fonction de la situation, du bruit provenant de l'intérieur ou de l'extérieur du véhicule peut empêcher le conducteur d'entendre l'avertissement.
- Actionnez la commande de clignotants lors d'une opération de stationnement, de manière à signaler à ceux qui vous entourent la direction de déplacement du véhicule.
- N'utilisez pas le système ProPILOT Park dans les circonstances suivantes :
 - Dans une zone où de nombreux piétons sont présents et où la circulation est dense
 - Dans une zone où les arrêts et les stationnements sont interdits
 - Dans une zone trop étroite pour y garer le véhicule
 - Lorsque la présence d'un trou, d'un

fossé, etc. rend le stationnement du véhicule impossible.

- Dans une rue étroite
- Sur une pente raide
- Sur une route recouverte de gravier, de saleté ou non pavée
- Sur une surface glissante, enneigée ou verglacée
- Sur une route non plane : surface inclinée, présence d'escaliers, de trottoirs, d'ornières ou autres
- Sur une route dont le revêtement a fondu après avoir été exposé à une chaleur excessive
- Sur une place de stationnement où un dispositif de chauffage de la route (permettant d'éviter que sa surface ne soit verglacée) a été installé
- Dans une zone de stationnement mécanique ou un espace dans lequel des obstacles se trouvent entre les places de stationnement
- Lorsque le véhicule est en surcharge
- Lorsque les pneus sont usés, qu'une roue de secours ou des chaînes sont installées sont utilisées
- Lorsque la pression des pneus est incorrecte
- Lorsqu'un crochet de remorquage ou un dispositif similaire est installé

- Lorsqu'un objet entrant dans le champ de la caméra est fixé au véhicule
- Lorsque les images fournies par la caméra sont de mauvaise qualité à cause de saletés, des rayons du soleil, d'ombres ou pour d'autres raisons
- Lorsque le rétroviseur extérieur n'est pas complètement déplié
- Lorsque les caméras ne sont pas installées correctement
- Lorsqu'un élément gênant le fonctionnement des capteurs d'aide au stationnement (sonar) est installé sur le pare-chocs
- Lorsque le pare-chocs présente une bosse ou que sa surface est inégale
- Lorsque des gouttes d'eau, de la neige, de la boue ou toute autre substance adhère(nt) aux capteurs d'aide au stationnement (sonar)
- Lorsque le véhicule est incliné à cause de la présence d'une charge extrêmement lourde ou reposant sur un seul de ses côtés

PRECAUTION

Les arrêts de véhicule ne peuvent pas être détectés et il est possible que des trottoirs ne puissent pas être détectés. Appuyez sur la pédale de frein pour arrêter le véhicule si les roues touchent un trottoir ou que le véhicule roule sur un butoir. Le véhicule pourrait être endommagé.

DYSFONCTIONNEMENT DU SYSTÈME PROPILOT PARK

En cas d'anomalie du système, un message d'avertissement s'affiche sur l'écran, l'icône de commande du système ProPILOT Park  devient orange et le système ProPILOT Park est automatiquement désactivé. Si un avertissement s'affiche pendant l'utilisation du système, arrêtez le véhicule dans un endroit sûr et placez le bouton de démarrage sur OFF puis à nouveau sur ON.

S'il n'est pas possible d'activer le système ProPILOT Park après avoir effectué les étapes ci-dessus, il est possible que le système présente un dysfonctionnement. Ceci n'empêche en aucun cas la conduite normale du véhicule. Toutefois, faites vérifier le système par un spécialiste de la réparation de véhicules électriques, tel qu'un réparateur agréé NISSAN véhicules électriques.

PARAMÈTRES DU SYSTÈME PROPILOT PARK

1. Appuyez sur [Réglages] sur la barre de lancement.
2. Appuyez sur [Stationnement].
3. Sélectionnez l'option de réglage.

Paramètres disponibles :

- [Sélection du dernier mode de stationnement]

Lorsque cet élément est activé, la méthode de stationnement utilisée en dernier est sélectionnée.

Lorsque l'élément est désactivé, le stationnement en créneau est sélectionné.

- [Détections places stationn. des 2 côtés]

Lorsque cet élément est activé, les places de stationnement situées des deux côtés du véhicule sont détectées.

Lorsque l'élément est désactivé, seules les positions de stationnement du côté de la dernière utilisation de ProPILOT Park sont détectées.

Si la commande de clignotant est actionnée à cette étape, les espaces de stationnement situés de ce côté du véhicule seront détectés.

- [Mode de stationnement]

Les méthodes de stationnement pouvant être sélectionnées sur l'écran du système ProPILOT Park peuvent être paramétrées.

Les méthodes de stationnement activées peuvent être sélectionnées à chaque pression sur l'icône de sélection de la méthode de stationnement.

Les méthodes de stationnement désactivées ne peuvent pas être sélectionnées en appuyant sur l'icône de sélection de la méthode de stationnement.

CONDITIONS DE DÉTECTION DU CAPTEUR D'AIDE AU STATIONNEMENT (sonar) ET LIMITATIONS

ATTENTION

Le système de capteur d'aide au stationnement (sonar) présente certaines limitations. Pour plus de détails, reportez-vous à "Capteurs d'aide au stationnement avant et arrière à ultrasons (selon modèles)" (P.436).

- Dans des conditions telles que celles décrites ci-dessous, les freins risquent d'être appliqués ou un contrôle de stationnement correct risque de ne pas être possible.
 - Lorsque des gouttes d'eau, de la neige, de la glace, de la saleté ou toute autre substance adhère(nt) aux capteurs d'aide au stationnement (sonar)
 - En présence d'un bruit important dans les environs
 - Lorsqu'un dispositif générant des ultrasons (véhicules équipés de capteurs (sonar) inclus) se trouve à proximité
 - En présence d'herbe épaisse autour du véhicule
 - Lorsque le véhicule passe à proximité d'une surface présentant des bosses ou des creux
 - Lorsqu'une surface (un mur, une barrière de péage ou le portique d'un parking) est proche de la partie latérale du véhicule
 - Lorsqu'une marche, un objet proéminent ou une plaque d'éégout se trouve sur la route

- Lorsque le véhicule passe à proximité d'un drapeau, d'un rideau en plastique ou d'un objet similaire
- Lorsque des amas de neige se trouvent autour du véhicule

CONDITIONS DE DÉTECTION DU SYSTÈME INTELLIGENT AROUND VIEW MONITOR (Nissan AVM - Vision intelligente à 360°) ET LIMITATIONS

ATTENTION

L'Intelligent Around View Monitor (Nissan AVM - Vision intelligente à 360°) présente certaines restrictions. Pour plus de détails, reportez-vous à "Intelligent Around View Monitor (Nissan AVM - Vision intelligente à 360°) (IAVM)" (P.207).

- Dans des conditions telles que les suivantes, les caméras du système Intelligent Around View Monitor (Nissan AVM - Vision intelligente à 360°) peuvent ne pas être en mesure de détecter correctement un obstacle et/ou la position de stationnement.
 - Lorsque le véhicule est exposé à de la pluie ou de l'eau
 - Lorsque la luminosité ambiante est faible, la nuit par exemple ou dans un espace souterrain ou sur un parking aérien
 - Lorsque les lignes délimitant l'espace de stationnement ne sont pas clairement visibles à cause des conditions météorologiques (pluie, neige, brouillard, poussière, tempête de sable ou de neige)

- Lorsque de l'eau se trouve sur l'objectif de la caméra
- Lorsqu'une lumière forte, le soleil ou l'éclairage public, est projetée sur la route
- Lorsque la surface de la route est mouillée et brillante, par exemple pendant ou après une averse, ou en présence de flaques sur la route
- Lorsque les rayons du soleil sont directement orientés vers la caméra, le matin ou le soir
- Lorsque l'objectif de la caméra est sale ou que des gouttes d'eau y adhèrent
- Lorsqu'un objet entrant dans le champ de la caméra est fixé au véhicule
- Lorsqu'une lumière forte (par exemple, les rayons du soleil ou les feux de route des véhicules circulant en sens inverse) pénètre dans la caméra avant
- Lorsque la position de conduite du véhicule a changé de manière significative en raison d'un freinage ou de charges soudaines
- Un changement soudain du niveau de luminosité se produit (par exemple, lorsque le véhicule entre ou sort d'un tunnel ou d'une zone ombragée ou que des éclairs se produisent)
- Quand vous descendez une pente raide ou circulez sur des routes sinueuses
- Les personnes adoptant des postures autres que la position debout ou la marche, qui par exemple se penchent en avant, etc.

- Personnes dans un véhicule
- Personnes poussant des caddies, des poussettes, etc.
- Personnes portant des vêtements tels que des imperméables ou des robes dont les contours sont flous
- Personnes portant un parapluie ou un grand sac et dont une partie du corps est cachée
- Le profil d'un piéton n'est pas reconnu parce qu'il transporte un gros bagage ou porte un vêtement de la même couleur que l'arrière-plan.

CONDITIONS ET LIMITATIONS DE LA DÉTECTION DE PROPILOT PARK

- Dans des conditions telles que celles décrites ci-dessous, les freins risquent d'être appliqués ou un contrôle de stationnement correct risque de ne pas être possible.
 - Lorsque des gouttes d'eau, de la neige, de la glace, de la saleté ou toute autre substance adhère(nt) aux capteurs d'aide au stationnement (sonar)
 - En présence d'un bruit important dans les environs
 - Lorsqu'un dispositif générant des ultrasons (véhicules équipés de capteurs (sonar) inclus) se trouve à proximité
 - En présence d'herbe épaisse autour du véhicule
 - Lorsque le véhicule passe à proximité d'une surface présentant des bosses ou des creux

- Lorsqu'une surface (un mur, une barrière de péage ou le portique d'un parking) est proche de la partie latérale du véhicule
- Lorsqu'une marche, un objet proéminent ou une plaque d'égrout se trouve sur la route
- Lorsque le véhicule passe à proximité d'un drapeau, d'un rideau en plastique ou d'un objet similaire
- Lorsque des amas de neige se trouvent autour du véhicule
- Le système peut ne pas fonctionner correctement dans les conditions suivantes.
 - Lorsque le véhicule est équipé de pneus n'étant pas d'origine
- Dans des conditions telles que celles décrites ci-dessous, un contrôle de stationnement correct jusqu'à la place paramétrée risque de ne pas être possible. Si nécessaire, déplacez le véhicule jusqu'à une place plus appropriée.
 - Lorsque la surface de la route n'est pas plane
 - Lorsque le véhicule est incliné à cause de la présence d'une charge extrêmement lourde ou reposant sur un seul de ses côtés
- Dans des conditions telles que celles décrites ci-dessous, la détection d'une place de stationnement peut être difficile voire impossible.
 - Lorsque le véhicule est trop proche de l'espace de stationnement
 - Dans une zone de stationnement sans marquage au sol, sur laquelle les espaces de stationnement sont délimités par des cordes, des plots ou d'autres moyens
 - Lorsque les lignes délimitant l'espace de stationnement s'effacent ou sont sales, ce qui les rend peu visibles
 - Lorsque le contraste entre la route et les lignes délimitant l'espace de stationnement est faible
 - Lorsque les lignes délimitant l'espace de stationnement sur la route sont jaunes ou d'une couleur autre que le blanc
 - Lorsque l'espace de stationnement est extrêmement étroit ou large
 - Lorsque les lignes délimitant l'espace de stationnement sont extrêmement courtes
 - Lorsque les lignes délimitant l'espace de stationnement sont extrêmement étroites ou larges
 - Lorsque les lignes délimitant l'espace de stationnement ne sont pas parallèles à l'image de la caméra car l'espace de stationnement est incliné ou pour d'autres raisons
 - Lorsque les lignes délimitant l'espace de stationnement sont reliées à des lignes diagonales ou à d'autres lignes de marquage
 - Lorsque l'ombre du véhicule ou des arbres ou d'autres ombres chevauchent les lignes délimitant l'espace de stationnement
 - Lorsqu'un véhicule garé sur la place voisine ou un autre obstacle chevauche les lignes délimitant l'espace de stationnement
 - Lorsqu'un obstacle se trouve dans l'espace de stationnement
 - Lorsque la luminosité ambiante est faible, la nuit par exemple ou dans un espace souterrain ou sur un parking aérien
 - Lorsque les lignes délimitant l'espace de stationnement ne sont pas clairement visibles à cause des conditions météorologiques (pluie, neige, brouillard, poussière, tempête de sable ou de neige)
 - Lorsque de l'eau se trouve sur l'objectif de la caméra
 - Lorsque le soleil ou l'éclairage public se reflète sur la route
 - Lorsqu'une lumière forte, le soleil ou l'éclairage public, est projetée sur la route
 - Lorsque la surface de la route est mouillée et brillante, par exemple pendant ou après une averse, ou en présence de flaques sur la route
 - Lorsque les rayons du soleil sont directement orientés vers la caméra, le matin ou le soir
 - Lorsque l'objectif de la caméra est sale ou que des gouttes d'eau y adhèrent
 - Lorsqu'un objet entrant dans le champ de la caméra est fixé au véhicule
 - En présence d'une marche, d'un caniveau, de peinture, d'une ligne ayant été repeinte ou d'un élément similaire
 - Lorsqu'une certaine quantité de neige ou de produits de déneigement s'est accumulée
 - Lorsque la zone de stationnement est recouverte de pavés ou d'un tapis végétal

- Lorsqu’une image de la courbe de bruit est affichée dans l’espace de stationnement sur l’écran
 - Lorsque des lettres ou d’autres caractères sont peints dans l’espace de stationnement
 - Lorsque la couleur et le niveau de luminosité de la route ne sont pas uniformes
 - Lorsque le véhicule est arrêté sur une surface inclinée par rapport à l’espace de stationnement
 - Lorsque la rue est étroite
 - Lorsqu’un obstacle se trouve devant le véhicule
 - Lorsque des gouttes d’eau, de la neige, de la glace, de la saleté ou toute autre substance adhère(nt) aux capteurs d’aide au stationnement (sonar)
 - En présence d’un bruit important dans les environs
 - Lorsqu’un dispositif générant des ultrasons (véhicules équipés d’un capteur (sonar) inclus) se trouve à proximité
 - En présence d’herbe épaisse autour du véhicule
 - Lorsqu’une marche, un objet proéminent ou une plaque d’égout se trouve sur la route
 - Lorsque des amas de neige se trouvent autour du véhicule
- Dans des conditions telles que celles décrites ci-dessous, l’emplacement correct de la place de stationnement risque de ne pas être détecté.
- En présence d’un dispositif lumineux ressemblant aux lignes délimitant l’espace de stationnement, lorsqu’un bâtiment ou un autre objet s’y reflète, en présence d’une marche, d’un caniveau, de peinture, d’une ligne ayant été repeinte ou d’éléments similaires
 - En présence de marques résultant de travaux sur la chaussée, de lettres inscrites sur la route, de poteaux ou d’autres obstacles
 - Lorsque la surface de la route est mouillée et brillante, par exemple pendant ou après une averse, ou en présence de flaques sur la route
 - Lorsque la couleur et le niveau de luminosité de la route ne sont pas uniformes
 - Lorsque la zone de stationnement est en pente
 - Lorsque l’un des marchepieds latéraux du véhicule ou une ombre chevauche la ligne délimitant l’espace de stationnement
 - Lorsque les lignes délimitant l’espace de stationnement s’effacent ou sont sales, ce qui les rend peu visibles
 - Lorsque le système ne fonctionne pas de manière optimale à cause de l’ombre du véhicule ou des arbres
- Lorsque le véhicule est équipé de pneus n’étant pas d’origine, il peut être impossible de corriger la commande de stationnement à la position réglée. Il est recommandé de vous rendre chez un réparateur agréé NISSAN

véhicules électriques lorsque vous installez des pneus hiver.

CAPTEURS D'AIDE AU STATIONNEMENT AVANT ET ARRIÈRE À ULTRASONS (selon modèles)

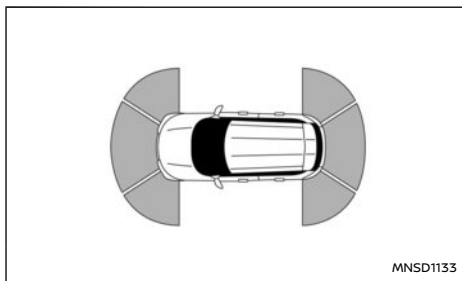

Selon modèles

Le système de capteur d'aide au stationnement (sonar) fait retentir un avertissement sonore pour alerter le conducteur de la présence d'obstacles autour du véhicule détectés par les capteurs de stationnement (sonar) situés dans les pare-chocs avant et arrière.

Lorsque le système de capteur d'aide au stationnement (sonar) est activé, la vue du capteur de stationnement apparaît sur l'écran d'informations du véhicule.

ATTENTION

- En cas de doutes concernant la zone située autour de l'espace de stationnement et/ou si la zone de stationnement elle-même présente des obstacles, arrêtez immédiatement le véhicule et vérifiez la zone correspondante.
- Le système de capteur d'aide au stationnement est un dispositif de commodité mais ne suffit pas à lui seul à stationner le véhicule correctement. Le conducteur est

toujours responsable de la sécurité lors d'un stationnement et d'autres manœuvres. Avant de garer le véhicule, regardez toujours autour du véhicule et vérifiez que la manœuvre peut être effectuée en toute sécurité.

- Lisez attentivement les informations relatives au système de capteur d'aide au stationnement contenues dans ce chapitre, afin de comprendre les limites du système. Les couleurs du témoin de capteur d'angle et les lignes de distance en vue avant (selon modèles)/arrière indiquent différentes distances par rapport à l'objet. Le mauvais temps ou des sources ultrasonores telles qu'une station de lavage automatique, les freins à air comprimé d'un camion, le son de l'avertisseur sonore ou une perceuse pneumatique peuvent affecter le fonctionnement du système ; ceci peut inclure une baisse des performances ou une activation inappropriée.
- Certains types de trottoirs peuvent également être détectés.
- Cette fonction est conçue pour aider le conducteur à détecter les obstacles importants, afin d'éviter d'endommager le véhicule. Le système n'est pas conçu pour éviter des objets de taille réduite ou se déplaçant. Manœuvrez toujours le véhicule lentement.
- Le système ne détecte pas les objets de petite taille sous le pare-chocs et peut ne

pas détecter des objets proches du pare-chocs ou sur le sol.

- Le système est désactivé lorsque la vitesse est supérieure à 12 km/h (7,5 MPH). Il se réactive en deçà de 10 km/h (6 MPH).
- Ce système, dont l'utilisation doit être associée à celle de vos rétroviseurs, constitue une aide au stationnement.
- Ne collez pas d'autocollants (même s'ils sont transparents), n'installez aucun accessoire et n'appliquez rien qui puisse obstruer les capteurs. Ces conditions risquent de réduire la capacité du système.
- Le système risque de ne pas détecter les objets suivants.
 - Les matières duveteuses telles que la neige, le tissu, le coton, la laine de verre, etc.
 - Des objets fins tels qu'une corde, un câble, une chaîne, etc.
 - Les objets cunéiformes.

PRECAUTION

- Si la garniture du pare-chocs de votre véhicule est endommagée, qu'elle est mal alignée ou pliée, la zone entourant les capteurs peut être abîmée, ce qui risque de rendre les mesures par rapport aux obstacles imprécises ou de déclencher de fausses alertes.
- Tout bruit excessif (tel que le volume du système audio ou une vitre du véhicule

ouverte) peut interférer avec le signal sonore et le rendre inaudible.

- Dans certaines conditions (par exemple après lavage du véhicule ou en cas de pluie), de l'eau risque de s'accumuler autour des capteurs de stationnement (sonar) et de réduire les performances du système ou d'entraîner une activation inopinée du système. L'eau accumulée s'évacue automatiquement pendant la conduite et le système peut à nouveau fonctionner normalement.
- Veillez à ne pas laisser la neige, la glace ou la poussière s'accumuler à la surface des capteurs de stationnement (sonar) (situés sur la garniture des pare-chocs avant et arrière). Ne rayez pas la surface des capteurs en nettoyant. Si les capteurs sont couverts, le capteur de stationnement (sonar) fonctionnera de manière moins précise.

- ① Capteurs de stationnement centraux
- ② Capteurs de stationnement d'angle
- ③ Capteurs de stationnement latéraux (selon modèles)

Le système utilise une alerte visuelle et sonore pour informer de :

- Obstacles situés à l'avant lorsque le système de commande de changement de vitesse est en position D (conduite)
- Obstacles situés à l'avant ou à l'arrière lorsque le système de commande de changement de vitesse est sur la position R (marche arrière)

Comment le système alerte-t-il de la présence d'obstacles :

Le système est désactivé lorsque la vitesse est supérieure à 12 km/h (7,5 MPH). Il se réactive en deçà de 10 km/h (6 MPH).

Le signal sonore intermittent s'arrête après quelques secondes lorsque l'obstacle est identifié uniquement par le capteur d'angle. Le signal sonore s'arrête lorsque l'obstacle s'éloigne du véhicule.

Lorsque l'objet est détecté, le témoin (vert) apparaît et se met à clignoter, et le signal sonore retentit par intermittence. Lorsque le véhicule se rapproche de l'objet, le témoin devient jaune et la fréquence du clignotement augmente. Lorsque le véhicule est très proche de l'objet, le témoin arrête de clignoter et devient rouge, et le signal sonore est continu.

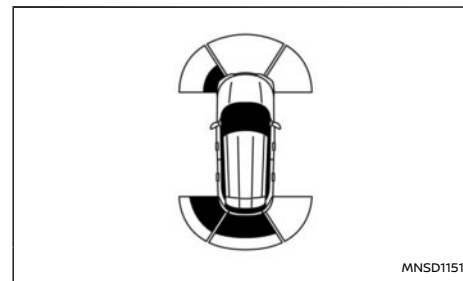

Exemple

Lorsque le véhicule se rapproche d'un obstacle, le témoin de capteur de stationnement (sonar) (zone de détection) apparaît sur l'écran d'informations du véhicule.

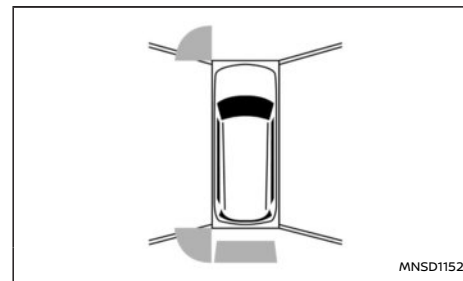

Exemple

Le témoin de capteur de stationnement (sonar) apparaît également sur la vue de caméra de l'écran central.

FONCTIONNEMENT DU SYSTÈME

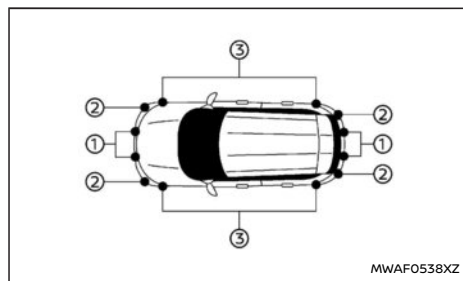

COMMENT ACTIVER/DÉSACTIVER LE SYSTÈME DE CAPTEUR D'AIDE AU STATIONNEMENT (sonar)

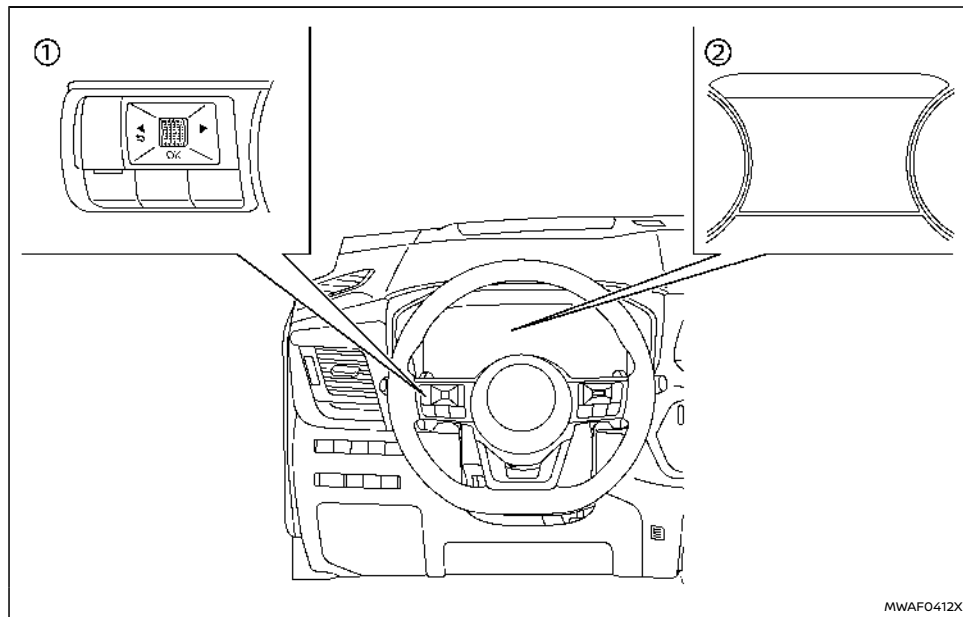

① Commande au volant (côté gauche)

② Écran d'informations du véhicule

Le système est automatiquement activé lorsque le bouton de démarrage est placé sur ON et que le système de commande de passage des vitesses

est sur la position D (conduite) ou R (marche arrière).



NOTE :

Lorsque le système de commande de passage des vitesses est sur R (marche arrière) et que l'écran [Aides stationn] est affiché sur l'écran d'informations du véhicule, le système de capteur d'aide au stationnement (sonar) peut être désactivé temporairement en appuyant sur la commande <OK> au volant.

Le système reste désactivé jusqu'à ce que le système de commande de passage des vitesses passe sur N (point mort) ou P (stationnement) ou que la vitesse du véhicule dépasse 12 km/h (7,5 MPH).

Effectuez les étapes suivantes pour régler le fonctionnement du capteur d'aide au stationnement (sonar).

1. Appuyez sur la touche ◀ ▶ jusqu'à ce que s'affiche [Réglages] sur l'écran d'informations du véhicule, puis appuyez sur la commande de défilement. Utilisez la commande de défile-

ment pour sélectionner [Aide au conducteur]. Appuyez ensuite sur la commande de défilement.

2. Sélectionnez [Aides stationn] et appuyez sur la commande de défilement.
3. Utilisez la commande de défilement pour naviguer dans le menu et sélectionner ou modifier un élément :

- [Objet en mouv.]
 - Active/désactive la Détection d'objets en mouvement (MOD) (reportez-vous à "Détection d'objets en mouvement (MOD)" (P.216).)
- [Affichage]
 - Affiche l'écran du capteur d'aide au stationnement (sonar) dans l'écran d'informations du véhicule lorsque le système est activé
- [Avant] (selon modèles)
 - Active/désactive les capteurs de stationnement avant
- [Arrière]
 - Active/désactive les capteurs de stationnement arrière
- [Latéral] (selon modèles)
 - Active/désactive les capteurs de stationnement latéraux
- [Distance]
 - Modifie la distance de détection des capteurs de stationnement sur [Loin], [Moyen] ou [Proche]

- [Volume]
 - Modifie le volume de la tonalité de l'avertissement sonore sur [Fort], [Moy.] ou [Bas]

LIMITES DU SYSTÈME DE CAPTEUR D'AIDE AU STATIONNEMENT (sonar)

ATTENTION

Les limites du système de capteurs de stationnement (sonar) sont indiquées ci-dessous. Ne pas tenir compte de ces limites pendant la conduite du véhicule pourrait entraîner de graves blessures ou la mort.

- Lisez attentivement les informations relatives aux limites du système de capteur d'aide au stationnement (sonar) données dans ce chapitre. Le mauvais temps peut altérer le fonctionnement du système ; cela peut entraîner une baisse des performances ou une activation inappropriée.
- Le système de capteur d'aide au stationnement (sonar) est désactivé lorsque la vitesse est supérieure à 12 km/h (7,5 MPH). Il se réactive en deçà de 10 km/h (6 MPH).
- Les intempéries ou les sources d'ultrasons telles qu'une station de lavage automatique, les freins à air comprimé d'un camion ou une perceuse pneumatique peuvent affecter le fonctionnement du système de capteur de stationnement (sonar) ; cela peut inclure des performances réduites ou une fausse activation.
- Le système de capteur d'aide au station-

nement (sonar) n'est pas conçu pour éviter les objets de taille réduite ou se déplaçant. Manœuvrez toujours le véhicule lentement. Le système ne détectera pas les petits objets sous le pare-chocs ou sur le sol.

- Le système de capteur de stationnement (sonar) peut ne pas détecter les objets suivants : objets pelucheux tels que neige, tissu, coton, laine de verre, etc., objets fins tels que corde, fil métallique et chaîne, etc. ; ou des objets taillés en biseau, objets de forme complexe ou plusieurs objets à proximité.
- Le système de capteur de stationnement (sonar) peut ne pas détecter les objets à une vitesse supérieure à 5 km/h (3 MPH) et peut ne pas détecter certains objets anguleux ou en mouvement.
- Le système de capteur de stationnement (sonar) peut ne pas détecter les objets suivants :
 - Piétons s'approchant des parties latérales du véhicule.
 - Objets placés à côté du véhicule.
- Le système de capteur de stationnement (sonar) peut ne pas fonctionner dans les conditions suivantes :
 - Lorsque la pluie, la neige, le givre, la saleté, etc. adhèrent au capteur de stationnement.
 - Lorsqu'un bruit fort est entendu dans la zone autour du véhicule.

— Lorsque la surface de l'obstacle est en diagonale par rapport à l'avant ou à l'arrière du véhicule.

— Lorsqu'un capteur de stationnement ou la zone autour du capteur est extrêmement chaude ou froide.

● **Le système de capteur de stationnement (sonar) peut fonctionner involontairement dans les conditions suivantes :**

— Lorsque la zone autour du véhicule est envahie de hautes herbes.

— Lorsqu'une surface (un mur, un poste de péage, un tunnel étroit ou le portique d'un parking) est proche de la partie latérale du véhicule.

— Lorsqu'il y a des bosses, des saillies ou des plaques d'égout sur la chaussée.

— Lorsque le véhicule traverse un drapeau drapé ou un rideau.

— Lorsqu'il y a une accumulation de neige ou de glace derrière le véhicule.

— Lorsque le véhicule roule sur une pente raide.

poraires telles que des éclaboussures d'eau, de la buée ou du brouillard. Le blocage peut également être causé par de la glace, du gel ou de la saleté recouvrant les capteurs.

Action à effectuer :

Lorsque les conditions ci-dessus ont disparu, le fonctionnement du système reprend automatiquement.

ENTRETIEN DU SYSTÈME

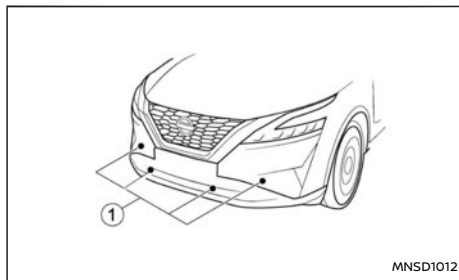

Selon modèles

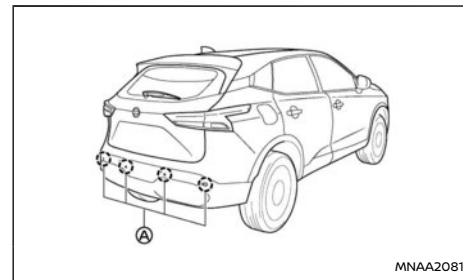

MNAA2081

Selon modèles

Les capteurs de stationnement (A) et (B) sont situés sur les pare-chocs avant et arrière.

- La zone autour des capteurs sonar doit toujours rester propre.
- Si les capteurs de stationnement sont sales, essuyez-les avec un chiffon doux en faisant attention à ne pas les endommager.
- Les capteurs de stationnement peuvent être bloqués par certaines conditions ambiantes temporaires telles que des éclaboussures d'eau, de la buée ou du brouillard. Le blocage peut également être causé par de la glace, du gel ou de la saleté recouvrant les capteurs sonar. Vérifiez la zone entourant les capteurs et retirez tout corps étranger.
- Ne soumettez pas la zone autour des capteurs de stationnement à des chocs violents. De même, ne retirez pas et ne démontez pas les capteurs. Si les capteurs de stationnement et les zones périphériques sont déformés suite à un accident, etc., faites vérifier les capteurs. Il

SYSTÈME PROVISOIREMENT INDISPONIBLE

Lorsqu'un blocage du capteur de stationnement est détecté, le système est automatiquement désactivé.

Le système reste indisponible jusqu'à ce que la condition disparaisse.

Les capteurs de stationnement peuvent être bloqués par certaines conditions ambiantes tem-

CAPTEURS D'AIDE AU STATIONNEMENT ARRIÈRE À ULTRASONS (selon modèles)

est recommandé de vous rendre chez un concessionnaire NISSAN ou un atelier qualifié pour procéder à cet entretien.

- Ne collez pas d'autocollants (y compris des matériaux transparents), n'installez pas d'accessoires et n'appliquez pas de peinture supplémentaire sur les capteurs de stationnement et leurs zones périphériques. Cela pourrait entraîner un dysfonctionnement ou un mauvais fonctionnement.
- Lorsque vous lavez le véhicule à l'aide d'un nettoyeur haute pression, n'appliquez pas de pression directe sur les capteurs de stationnement. Cela pourrait entraîner un dysfonctionnement des capteurs.

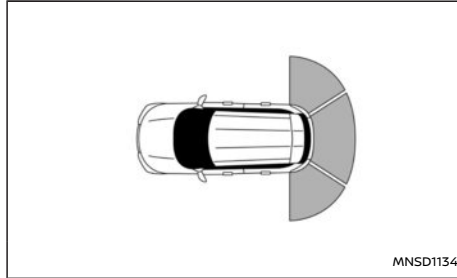

Le système de capteur d'aide au stationnement (sonar) émet un signal sonore pour avertir le conducteur de la présence d'obstacles à proximité du pare-chocs arrière.

Lorsque le système de capteur d'aide au stationnement (sonar) est activé, la vue du sonar apparaît automatiquement sur l'écran d'informations du véhicule.

ATTENTION

- Le système de capteur d'aide au stationnement (sonar) est un dispositif de commodité, mais il ne peut en aucun cas remplacer le conducteur lors du stationnement du véhicule.
- Le conducteur est toujours responsable de la sécurité lors d'un stationnement et d'autres manœuvres. Avant de garer le véhicule, regardez toujours autour du véhicule et vérifiez que la manœuvre peut être effectuée en toute sécurité.
- Lisez attentivement les informations rela-

tives aux limites du système de capteur d'aide au stationnement (sonar) données dans ce chapitre. Les couleurs du témoin du sonar indiquent différentes distances par rapport à l'objet.

- Le mauvais temps ou des sources ultrasonores telles qu'une station de lavage automatique, les freins à air comprimé d'un camion ou une perceuse pneumatique peuvent affecter le fonctionnement du système ; ceci peut inclure une baisse des performances ou une activation inappropriée.
- Le système de capteur d'aide au stationnement (sonar) est conçu pour aider le conducteur à détecter les gros objets immobiles afin d'éviter d'endommager le véhicule.
- Le système de capteur d'aide au stationnement (sonar) n'est pas conçu pour éviter les objets de taille réduite ou se déplaçant. Manœuvrez toujours le véhicule lentement. Le système ne détecte pas les objets de petite taille sous le pare-chocs et peut ne pas détecter des objets proches du pare-chocs ou sur le sol.
- Le système de capteur de stationnement (sonar) peut ne pas détecter les objets suivants : objets pelucheux tels que neige, tissu, coton, verre, laine, etc., objets fins tels que corde, fil métallique et chaîne, etc. ; ou des objets taillés en biseau.
- Ne collez pas d'autocollants (même s'ils sont transparents), n'installez aucun ac-

cessoire et n'appliquez rien qui puisse obstruer les capteurs. Ces conditions risquent de réduire la capacité du système.

PRECAUTION

- **Tout bruit excessif (tel que le volume du système audio ou une vitre du véhicule ouverte) peut interférer avec le signal sonore et le rendre inaudible.**
- **Veillez à éviter toute accumulation de neige, de glace et de saleté sur les capteurs d'aide au stationnement (sonar) (situés sur la garniture de pare-chocs avant et arrière). Ne nettoyez pas les capteurs avec des objets tranchants. Si les capteurs sont couverts, la précision du sonar est réduite.**
- **Si la garniture du pare-chocs de votre véhicule est endommagée, qu'elle est mal alignée ou pliée, la zone entourant les capteurs peut être abîmée, ce qui risque de rendre les mesures par rapport aux obstacles imprécises ou de déclencher de fausses alertes.**

Le système se réactive en deçà de 12 km/h (7,5 MPH). Il se réactive en deçà de 10 km/h (6 MPH).

Le signal sonore intermittent s'arrête après quelques secondes lorsqu'un obstacle est identifié uniquement par le capteur d'angle. Le signal sonore s'arrête lorsque l'obstacle s'éloigne du véhicule.

Lorsque l'objet est détecté, le témoin (vert) apparaît et se met à clignoter, et le signal sonore retentit par intermittence. Lorsque le véhicule se rapproche de l'objet, le témoin devient jaune et la fréquence du clignotement augmente. Lorsque le véhicule est très proche de l'objet, le témoin arrête de clignoter et devient rouge, et le signal sonore est continu.

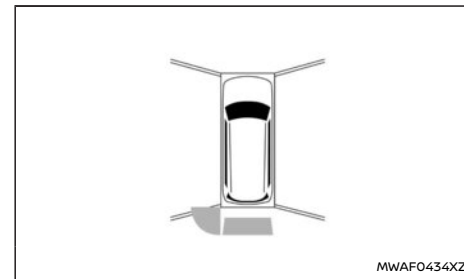

Exemple

Le témoin de capteur de stationnement (sonar) apparaît également sur la vue de caméra de l'écran central.

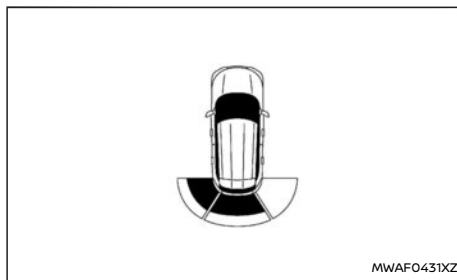

Exemple

Lorsque l'arrière du véhicule se rapproche d'un obstacle, le témoin de capteur de stationnement (sonar) apparaît sur l'écran d'informations du véhicule.

FONCTIONNEMENT DU SYSTÈME

Le système informe le conducteur des obstacles se trouvant à l'arrière du véhicule au moyen d'une alerte visuelle et sonore lorsque le système de commande de passage des vitesses est sur la position R (marche arrière).

Le système de capteur d'aide au stationnement (sonar) est désactivé lorsque la vitesse est supéri-

COMMENT ACTIVER/DÉSACTIVER LE SYSTÈME DE CAPTEUR D'AIDE AU STATIONNEMENT (sonar)

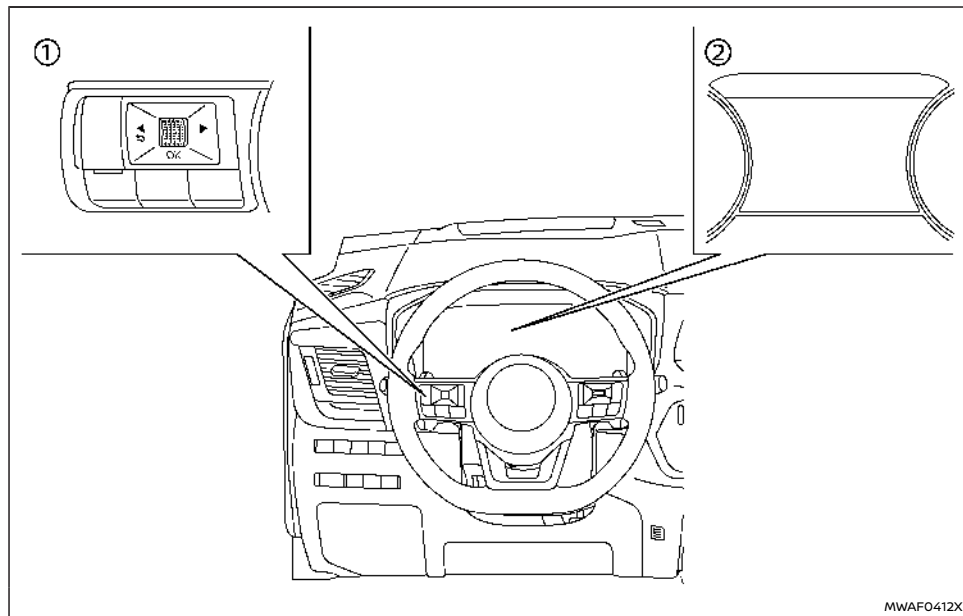

① Commande au volant (côté gauche)

② Écran d'informations du véhicule

Le système est automatiquement activé lorsque le bouton de démarrage est placé sur ON et que le système de commande de passage des vitesses est sur la position R (marche arrière).



NOTE :

Lorsque le système de commande de passage des vitesses est sur R (marche arrière) et que l'écran [Aides stationn] est affiché sur l'écran d'informations du véhicule, le système de capteur d'aide au stationnement (sonar) peut être désactivé temporairement en appuyant sur la commande <OK> au volant.

Le système reste désactivé jusqu'à ce que le système de commande de passage des vitesses passe sur N (point mort) ou P (stationnement) ou que la vitesse du véhicule dépasse 12 km/h (7,5 MPH).

Effectuez les étapes suivantes pour régler le fonctionnement du capteur d'aide au stationnement (sonar) :

1. Appuyez sur la touche ◀ ▶ jusqu'à ce que s'affiche [Réglages] sur l'écran d'informations du véhicule, puis appuyez sur la commande de défilement. Utilisez la commande de défile-

ment pour sélectionner [Aide au conducteur]. Appuyez ensuite sur la commande de défilement.

2. Sélectionnez [Aides stationn] et appuyez sur la commande de défilement.
3. Utilisez la commande de défilement pour naviguer dans le menu et sélectionner ou modifier un élément :
 - [Objet en mouv.]
 - Active/désactive la Détection d'objets en mouvement (MOD) (reportez-vous à "Détection d'objets en mouvement (MOD)" (P.216).)
 - [Arrière]
 - Active/désactive le système de capteur d'aide au stationnement (sonar)
 - [Distance]
 - Modifie la distance de détection des capteurs du système de capteur d'aide au stationnement (sonar) sur [Loin], [Moy.] ou [Proche]
 - [Volume]
 - Modifie le volume de la tonalité de l'avertissement sonore sur [Fort], [Moy.] ou [Bas]

LIMITES DU SYSTÈME DE CAPTEUR D'AIDE AU STATIONNEMENT (sonar)

ATTENTION

Les limites du système de capteurs de stationnement (sonar) sont indiquées ci-dessous. Ne pas tenir compte de ces limites pendant la conduite du véhicule pourrait entraîner de graves blessures ou la mort.

- **Lisez attentivement les informations relatives aux limites du système de capteur d'aide au stationnement (sonar) données dans ce chapitre. Le mauvais temps peut altérer le fonctionnement du système de capteur d'aide au stationnement (sonar), et entraîner une baisse des performances ou une activation inappropriée.**
- **Le système de capteur d'aide au stationnement (sonar) est désactivé lorsque la vitesse est supérieure à 12 km/h (7,5 MPH). Il se réactive en deçà de 10 km/h (6 MPH).**
- **Les intempéries ou les sources d'ultrasons telles qu'une station de lavage automatique, les freins à air comprimé d'un camion ou une perceuse pneumatique peuvent affecter le fonctionnement du système de capteur de stationnement (sonar) ; cela peut inclure des performances réduites ou une fausse activation.**
- **Le système de capteur d'aide au stationnement (sonar) n'est pas conçu pour éviter les objets de taille réduite ou se déplaçant. Manœuvrez toujours le véhicule lentement. Le système ne détectera pas les**

petits objets sous le pare-chocs ou sur le sol.

- **Le système de capteur de stationnement (sonar) peut ne pas détecter les objets suivants : objets pelucheux tels que neige, tissu, coton, laine de verre, etc., objets fins tels que corde, fil métallique et chaîne, etc. ; ou des objets taillés en biseau, objets de forme complexe ou plusieurs objets à proximité.**
- **Le système de capteur de stationnement (sonar) peut ne pas détecter les objets à une vitesse supérieure à 5 km/h (3 MPH) et peut ne pas détecter certains objets anguleux ou en mouvement.**
- **Le système de capteur de stationnement (sonar) peut ne pas fonctionner dans les conditions suivantes :**
 - Lorsque la pluie, la neige, le givre, la saleté, etc. adhèrent au capteur sonar.
 - Lorsqu'un bruit fort est entendu dans la zone autour du véhicule.
 - Lorsque la surface de l'obstacle est en diagonale par rapport l'arrière du véhicule.
 - Lorsqu'un capteur sonar ou la zone autour du capteur est extrêmement chaude ou froide.
- **Le système de capteur de stationnement (sonar) peut fonctionner involontairement dans les conditions suivantes :**
 - Lorsque la zone autour du véhicule est envahie de hautes herbes.

- Lorsqu'il y a des bosses, des saillies ou des plaques d'égout sur la chaussée.
- Lorsque le véhicule traverse un drapeau drapé ou un rideau.
- Lorsqu'il y a une accumulation de neige ou de glace derrière le véhicule.
- Lorsque le véhicule roule sur une pente raide.

SYSTÈME PROVISOIREMENT INDISPONIBLE

Lorsqu'une obstruction du capteur est détectée, le système est automatiquement désactivé.

Le système reste indisponible jusqu'à ce que la condition disparaisse.

Les capteurs de stationnement (sonar) peuvent être bloqués par des conditions ambiantes temporaires telles que des projections d'eau, de la buée ou du brouillard. Le blocage peut également être causé par de la glace, du gel ou de la saleté recouvrant les capteurs.

Action à effectuer :

Lorsque les conditions ci-dessus ont disparu, le fonctionnement du système reprend automatiquement.

ENTRETIEN DU SYSTÈME

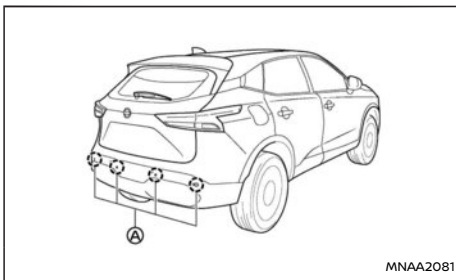

Selon modèles

Les capteurs de stationnement (sonar) ^(A) sont situés sur le pare-chocs arrière.

- La zone autour des capteurs sonar doit toujours rester propre.
- Si les capteurs sont sales, essuyez-les avec un chiffon doux en faisant attention à ne pas les endommager.
- Les capteurs peuvent être bloqués par certaines conditions temporaires telles que des éclaboussures d'eau, de la buée ou du brouillard. Le blocage peut également être causé par de la glace, du gel ou de la saleté recouvrant les capteurs sonar. Vérifiez la zone entourant les capteurs et retirez tout corps étranger.
- Ne soumettez pas la zone autour des capteurs de stationnement à des chocs violents. De même, ne retirez pas et ne démontez pas les capteurs. Si les capteurs et les zones périphériques sont déformés suite à un accident, etc.,

faites vérifier les capteurs. Il est recommandé de vous rendre chez un concessionnaire NISSAN ou un atelier qualifié pour procéder à cet entretien.

- Ne collez pas d'autocollants (y compris des matériaux transparents), n'installez pas d'accessoires et n'appliquez pas de peinture supplémentaire sur les capteurs et leurs zones périphériques. Cela pourrait entraîner un dysfonctionnement ou un mauvais fonctionnement.
- Lorsque vous lavez le véhicule à l'aide d'un nettoyeur haute pression, n'appliquez pas de pression directe sur les capteurs. Cela pourrait entraîner un dysfonctionnement des capteurs.

ATTELAGE D'UNE REMORQUE

Votre nouveau véhicule est conçu principalement pour le transport de passagers et de bagages.

L'attelage d'une remorque ajoute des contraintes supplémentaires au niveau du moteur, du train de roulement, de la direction, des freins, etc. Certains facteurs extérieurs modifiant les conditions de conduite sont amplifiés tels que les dépôts provoqués par les vents latéraux, les routes accidentées ou le dépassement des camions. Il est donc nécessaire d'adapter le style de conduite et la vitesse aux circonstances environnantes. Avant d'atteler une remorque, contactez un concessionnaire NISSAN ou un atelier qualifié afin d'en savoir plus sur l'utilisation correcte de l'équipement de remorquage.

PRÉCAUTIONS RELATIVES AU FONCTIONNEMENT

- Choisissez le dispositif d'attelage (attelage d'une remorque, chaîne de sécurité, galerie de toit, etc.) le plus adapté au véhicule et à la remorque. Ces équipements sont disponibles auprès des concessionnaires NISSAN et des ateliers qualifiés, qui sont également en mesure de vous donner des informations détaillées concernant l'attelage de remorque.
- Il est recommandé de contacter un concessionnaire NISSAN ou un atelier qualifié pour de plus amples détails concernant le remorquage, en particulier avant la traction d'une remorque sur des pentes raides et sur de longues distances.
- Ne laissez jamais la charge de remorquage totale (poids de la remorque et poids du chargement) dépasser la limite maximum

définie pour le dispositif d'attelage de remorque.

Contactez un concessionnaire NISSAN ou un atelier qualifié pour en savoir plus à ce sujet.

- Les objets lourds doivent être chargés de façon à se trouver au-dessus des essieux, et le plus bas possible sur la remorque. Une mauvaise répartition de la charge peut sérieusement menacer la stabilité de la remorque et du véhicule qui la tracte.
- La charge verticale maximum autorisée sur le dispositif de remorquage ne doit pas être dépassée.
- Ne dépassez pas le poids brut maximal du véhicule. Il s'agit du poids combiné du véhicule, du conducteur, des passagers, du chargement et de la charge sur le dispositif d'attelage (selon modèles). Vous trouverez le poids total en charge maximum du véhicule sur la plaque d'identification du véhicule (reportez-vous à "Étiquette d'identification du véhicule" (P.523)).
- Avant de prendre la route, vérifiez que le système d'éclairage de la remorque fonctionne correctement.
- Évitez les démarrages, accélérations et arrêts brusques.
- Évitez les virages serrés et les changements de voie brusques.
- Conduisez toujours votre véhicule à vitesse modérée.
- Bloquez toujours les roues du véhicule et de la remorque à l'aide de cales lors du stationnement. Serrez le frein de stationnement (selon

modèles) de la remorque. Il est déconseillé de stationner en pente raide.

S'il est inévitable de garer votre véhicule dans une pente raide, il est conseillé sélectionner P (Stationnement) et de tourner les roues avant vers le trottoir (en plus des autres précautions indiquées). Avant de garer votre véhicule dans une pente raide, évaluez-en la déclivité (le poids des chargements remorqués indiqués correspondent à une pente de 12%).

- Conformez-vous aux instructions du fabricant de la remorque.
- Faites contrôler votre véhicule plus fréquemment qu'indiqué dans le Carnet d'entretien et de garantie, fourni séparément.
- Le remorquage accroît la consommation de carburant en raison de l'importante augmentation de la résistance et de la puissance de traction.
- Lors de l'attelage d'une remorque, observez les restrictions suivantes en termes de vitesse :

Vitesse : inférieure à 100 km/h (62 MPH)

PRECAUTION

Lors de l'attelage d'une remorque, vérifiez régulièrement la jauge de température de liquide de refroidissement moteur pour éviter que le moteur ne surchauffe.

PRESSION DES PNEUS

Lors d'un remorquage, gonflez les pneus à la pression maximale A FROID recommandée, comme indiqué sur l'étiquette des pneus (charge totale indiquée sur l'étiquette des pneus). Assurez-vous que la pression des pneus de la remorque est correcte.

PRECAUTION

Ne tractez pas de remorque lorsque le véhicule est équipé d'une roue de secours de type temporaire.

CHAÎNES DE SÉCURITÉ

Utilisez toujours une chaîne appropriée entre le véhicule et la remorque. La chaîne doit être fixée au dispositif d'attelage de la remorque, non au pare-chocs ou à l'essieu du véhicule. Veillez à laisser suffisamment de jeu à la chaîne pour les virages. La chaîne ne doit pas traîner sur le sol ; placer la chaîne en travers du dispositif de remorquage peut être la meilleure solution, en fonction du type de remorque utilisé.

FREINS DE REMORQUE

Assurez-vous que les freins de la remorque sont installés conformément aux réglementations locales. Veillez également à ce que tout autre équipement soit conforme aux réglementations locales.

INSTALLATION DU DISPOSITIF D'ATTELAGE

NISSAN recommande d'installer le dispositif d'attelage de remorque comme suit :

- Charge verticale maximum admissible sur le dispositif d'attelage : 981 N (100 kg, 220 lb)
- Le dispositif d'attelage, les points de fixation et les pièces de montage sont disposés de la manière indiquée sur l'illustration.

Suivez toutes les instructions de montage et d'utilisation du dispositif d'attelage fournies par le fabricant.

SÉCURITÉ DU VÉHICULE

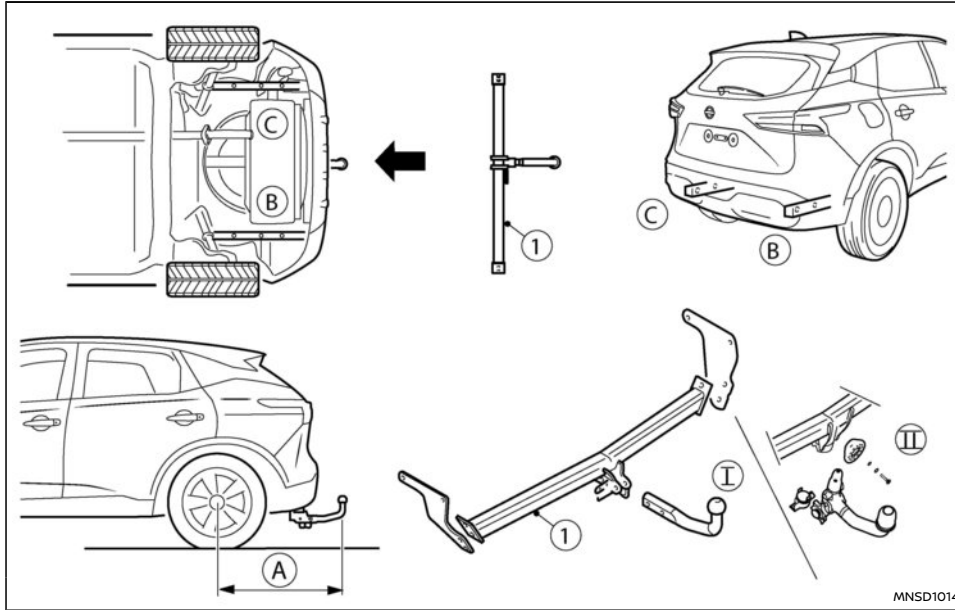

Porte-à-faux arrière du dispositif d'attelage :

- (A) 744 mm (29,3 in)
- (I) Barre de remorquage fixe
- (III) Barre de remorquage détachable

Lorsque vous quittez le véhicule :

- Retirez et emportez toujours avec vous l'Intelligent Key (selon modèles) - même en cas de stationnement dans votre propre garage.
- Fermez complètement toutes les vitres et verrouillez toutes les portières.
- Essayez de toujours garer votre véhicule dans un endroit où il est bien visible. La nuit, gardez-le dans une zone bien éclairée.
- Si le véhicule est équipé d'un système d'alarme ou anti-démarrage, activez-le, même pour un très court moment.
- Ne laissez pas les enfants ou les animaux domestiques seuls dans le véhicule.
- Ne laissez pas d'objets de valeur en vue qui pourraient tenter les voleurs. Prenez-les toujours avec vous. Au cas où vous seriez obligé de laisser quelque chose dans le véhicule, rangez-le dans le coffre à bagages ou cachez-le soigneusement.
- Ne laissez pas les papiers du véhicule à l'intérieur de celui-ci. En cas de vol, la revente du véhicule serait alors facilitée pour le voleur.
- Ne laissez aucun objet sur la galerie de toit car il serait particulièrement exposé. Si possible, retirez les objets de la galerie et enfermez-les dans le véhicule.
- Ne laissez pas le double de la clé ou de l'Intelligent Key dans le véhicule ; gardez-les chez vous, en lieu sûr.
- Ne laissez aucun papier avec le numéro de clé de votre véhicule dans celui-ci. Un voleur pourrait forcer votre véhicule, noter le numéro

DIRECTION ASSISTÉE

de la clé, puis revenir avec une nouvelle clé et partir au volant du véhicule.

ATTENTION

- Si le système e-POWER est à l'arrêt ou est coupé lors de la conduite, la direction assistée électrique ne fonctionne pas. Il sera plus difficile de tourner le volant.
- Lorsque le système de direction assistée électrique se désactive, le témoin d'avertissement de direction assistée électrique s'allume, quand le système e-POWER est en marche. Vous maîtriserez toujours le véhicule, mais des efforts plus importants seront nécessaires pour actionner le volant.

Le système de direction assistée électrique est conçu pour fournir une assistance électrique lors de la conduite et rendre la manœuvrabilité du volant plus aisée.

NOTE :

Lorsque le volant est utilisé de manière répétée ou continue, lorsque vous gardez le véhicule ou si vous conduisez à une vitesse très basse, l'efficacité de la direction assistée diminue. Ceci empêche une surchauffe du système de direction assistée électrique et prévient un éventuel endommagement du système. Lorsque l'efficacité de la direction assistée diminue, la rotation du volant est plus difficile. Lorsque la température du système de direction assistée électrique redescend, celui-ci retrouve une efficacité normale. Évitez donc une manipulation excessive du volant, cela pourrait provoquer une surchauffe du système de direction assistée électrique.

Vous risquez d'entendre du bruit si vous tournez le volant rapidement. Cependant, il ne s'agit pas d'un dysfonctionnement.

Si le témoin d'avertissement de direction assistée électrique  s'allume lorsque le système e-POWER est activé, il est possible que le système de direction assistée électrique ne fonctionne pas correctement, et qu'il nécessite un entretien. Faites vérifier le système de direction assistée électrique par un concessionnaire NISSAN ou par un atelier qualifié. (Reportez-vous à "Témoin d'avertissement de direction assistée électrique" (P.95).)

Lorsque le système de direction assistée électrique se désactive, le témoin d'avertissement de direction assistée électrique s'allume, quand le système e-POWER est en marche. Vous gardez le contrôle du véhicule. Il sera toutefois plus difficile de tourner le volant, en particulier dans les virages serrés et à vitesse réduite.

SYSTÈME DE FREINAGE

PRÉCAUTIONS RELATIVES AU FREINAGE

Ce véhicule est équipé de deux systèmes de freinage.

1. Système de freinage hydraulique
2. Système de freinage à régénération

Système de freinage hydraulique

Le système de freinage hydraulique est semblable aux freins utilisés sur les véhicules conventionnels.

Le système de freinage se compose de deux circuits hydrauliques distincts. Si un dysfonctionnement survient sur l'un des deux circuits, la capacité de freinage demeure sur les deux autres roues.

Système de freinage à régénération

L'objectif premier de ce système de frein à régénération est de fournir de l'énergie pour charger la batterie Li-ion et de contribuer ainsi à augmenter l'autonomie de conduite du véhicule. Un avantage secondaire est l'effet de "frein moteur" qui fonctionne selon l'état de la batterie.

En position D (conduite), lorsque la pédale d'accélérateur est relâchée, le système de freinage à régénération ralentit le véhicule et génère de l'énergie pour la batterie Li-ion. De l'énergie est également produite lorsque vous appuyez sur la pédale de frein.

Lorsque vous placez le levier de changement de vitesses sur la position B et que vous relâchez la pédale d'accélérateur, le freinage à régénération appliqué est plus important qu'en position D (conduite). Toutefois, lors de la conduite à vitesse

élevée, vous risquez de ressentir que le système de freinage à régénération fournit une décélération moins importante que le frein moteur sur un véhicule ordinaire. Ceci est normal.

La décélération provoquée par le système de freinage à régénération est moins importante lorsque la batterie Li-ion est complètement chargée. Le freinage à régénération réduit automatiquement lorsque la batterie Li-ion est complètement chargée, afin d'éviter que la batterie ne soit trop chargée. Le freinage à régénération réduit également de manière automatique lorsque la température de la batterie est élevée/basse afin d'éviter tout endommagement de la batterie Li-ion.

La pédale de frein doit être utilisée pour ralentir ou arrêter le véhicule, en fonction de la circulation et de l'état de la route. Les freins du véhicule ne sont pas affectés par le fonctionnement du système de freinage à régénération.

NOTE :

- **Lorsque les freins à régénération sont actionnés, vous risquez d'entendre un bruit provenant du système de freinage à régénération. Ceci est une caractéristique normale de fonctionnement d'un véhicule e-POWER.**
- **Si le bouton de démarrage est placé sur une position autre que ON ou PRÊT pour la conduite, vous pouvez arrêter le véhicule en appuyant sur la pédale de frein. Cependant, une pression plus importante doit être exercée sur la pédale de frein pour arrêter le véhicule et la distance de freinage est plus longue.**

- **Lorsque vous appuyez sur la pédale de frein, la sensation au niveau de la pédale de frein peut changer lorsque le système de freinage à régénération coopérative s'active. Toutefois, le système de freinage à régulation électronique fonctionne normalement, ceci n'indique pas de dysfonctionnement.**

Utilisation des freins

Ne gardez pas le pied sur la pédale de frein pendant la conduite. Ceci entraînerait un surchauffe des freins, une usure plus rapide des plaquettes de frein et réduirait l'autonomie de conduite.

Pour réduire l'usure des freins et éviter qu'ils ne surchauffent, réduisez la vitesse et sélectionnez la position B avant de vous engager sur une pente longue ou abrupte. Une surchauffe des freins entraînerait une baisse des performances de freinage, ce qui pourrait causer une perte de contrôle du véhicule.

ATTENTION

- **Lorsque vous conduisez sur une chaussée glissante, soyez prudent lorsque vous freinez ou accélérez. Un freinage ou une accélération brusque peut faire patiner les roues et provoquer un accident.**
- **Si vous appuyez sur la pédale de frein alors que le système e-POWER est désactivé, vous pouvez ressentir un effort plus important ou une course moins longue au niveau de la pédale de frein. Lorsque le témoin d'avertissement de frein (rouge) ne s'allume pas et que l'état de la pédale de**

frein semble être à nouveau normal après le démarrage du système e-POWER, ceci indique qu'il n'y a pas de dysfonctionnement et que le véhicule peut être utilisé normalement.

Freins humides

Lorsque le véhicule vient d'être lavé ou traverse une flaque d'eau, les freins risquent d'être mouillés. Les distances de freinage sont alors plus longues et le véhicule risque de dévier d'un côté ou de l'autre pendant le freinage.

Pour sécher les freins, conduisez votre véhicule à vitesse raisonnable tout en appuyant légèrement sur la pédale de frein pour faire chauffer les freins. Procédez de cette manière jusqu'à ce que le freinage redevienne normal. Évitez de conduire à vitesse élevée tant que les freins ne fonctionnent pas correctement.

ATTENTION

- **Le système antiblocage de roues (ABS) est un équipement sophistiqué, mais il ne peut pas prévenir les accidents dus à l'imprudence et à des styles de conduite dangereux. Il peut faciliter le maintien du contrôle du véhicule en cas de freinage sur une surface glissante. N'oubliez pas que même avec le système ABS, les distances d'arrêt sont plus longues sur des surfaces glissantes que sur des surfaces normales. Les distances d'arrêt peuvent être allongées sur des sols inégaux, caillouteux ou couverts de neige, ainsi qu'en cas d'utilisation de chaînes à neige. Maintenez toujours une distance de sécurité entre vous et le véhicule qui vous précède. En définitive, le conducteur est le premier responsable de la sécurité.**
- **Le type et l'état des pneus peuvent également réduire l'efficacité du freinage.**
 - Lors du remplacement des pneus, montez des pneus de la taille spécifiée sur les quatre roues.
 - Lors du montage d'une roue de secours, assurez-vous qu'elle est de la taille et du type spécifiés sur les quatre roues. (Reportez-vous à "Identification du véhicule" (P.523).)
 - Pour de plus amples informations, reportez-vous à "Roues et pneus" (P.510).

Le système antiblocage des roues (ABS) assure le contrôle des freins de façon à prévenir le blocage des roues en cas de freinage appuyé ou de freinage sur une surface glissante. Le système détecte la vitesse de rotation de chaque roue et régule convenablement la pression du liquide de frein afin d'éviter que les roues ne se bloquent ou patinent. En évitant le blocage de chaque roue, ce système permet au conducteur de mieux contrôler la direction et de réduire les embardées du véhicule et le patinage des roues sur route glissante.

UTILISATION DU SYSTÈME

Enfoncez la pédale de frein et maintenez-la ainsi. Enfoncez la pédale de frein fermement sans pomper. Le système ABS fonctionne de manière à prévenir le blocage des roues. Dirigez le véhicule de manière à éviter les obstacles.

ATTENTION

Ne pompez pas avec la pédale de frein. Ceci peut entraîner une augmentation de la distance de freinage.

FONCTION D'ESSAI AUTOMATIQUE

Le système antiblocage des roues comprend des capteurs électroniques, des pompes électriques, des électrovannes hydrauliques et un ordinateur. Cet ordinateur comprend une fonction d'essai automatique intégrée qui teste le système chaque fois que le système e-POWER est mis en route et que le véhicule avance ou recule à basse vitesse. Pendant la réalisation de l'essai automatique, vous risquez d'entendre un bruit sourd et/ou de ressentir une pulsation au niveau de la pédale de

PROGRAMME ÉLECTRONIQUE DE STABILITÉ (ESP)

frein. Ceci est normal, il ne s'agit en aucun cas d'un dysfonctionnement. Si l'ordinateur détecte un dysfonctionnement, il désactive le système antiblocage des roues et active le témoin d'avertissement ABS sur le tableau de bord. Le système de freinage fonctionne alors normalement, mais sans l'assistance antiblocage.

Si le témoin d'avertissement ABS s'allume pendant le test automatique ou en cours de conduite, faites vérifier votre véhicule par un concessionnaire NISSAN ou un atelier qualifié.

FONCTIONNEMENT NORMAL

Le système ABS fonctionne lorsque la vitesse du véhicule est supérieure à 5 à 10 km/h (3 à 6 MPH). Cette vitesse varie en fonction de l'état de la route.

Lorsque le système antiblocage des roues détecte le blocage d'une ou de plusieurs roues, l'actionneur applique et relâche rapidement la pression hydraulique. Ceci correspond à un phénomène de pompage rapide. Il est possible que vous ressentiez une pulsation au niveau de la pédale de frein et entendiez un bruit provenant du dessous du capot ; vous pouvez également ressentir des vibrations provenant de l'actionneur lors de son fonctionnement. Ceci est normal et indique que le système ABS fonctionne correctement. Les pulsations peuvent cependant indiquer des conditions de conduite dangereuses, auquel cas une prudence accrue est nécessaire pendant la conduite.

Le programme électronique de stabilité (ESP) utilise plusieurs capteurs permettant d'évaluer les manœuvres du conducteur et le déplacement du véhicule. Dans certaines conditions de conduite, le système ESP active les fonctions suivantes.

- Contrôle de la pression des freins afin de réduire le patinage au niveau d'une roue motrice, en transmettant la force d'entraînement sur une roue motrice ne patinant pas, sur le même essieu.
- Contrôle de la pression des freins et du rendement du système EV afin de réduire le patinage des roues motrices en fonction de la vitesse du véhicule (contrôle de la traction).
- Contrôle de la pression des freins sur chaque roue et du rendement du système EV afin d'aider le conducteur à garder le contrôle du véhicule dans les conditions suivantes :
 - Sous-virage (le véhicule a tendance à ne pas suivre l'angle de braquage même si la rotation du volant est plus importante).
 - Survirage (le véhicule a tendance à patiner, à cause de l'état de la route ou des conditions de conduite).

Le système ESP aide le conducteur à garder une certaine maîtrise du véhicule, mais il ne permet pas d'éviter les pertes de contrôle dans toutes les conditions de conduite.



Quand le système ESP est actif, le témoin lumineux de faible adhérence  du tableau de bord clignote. Ainsi, notez ce qui suit :

- La route risque d'être glissante ou le système peut déterminer que certaines actions sont

nécessaires afin que le véhicule ne dévie pas de l'angle de braquage souhaité.

- Vous risquez de sentir une pulsation au niveau de la pédale de frein et d'entendre du bruit ou des vibrations sous le capot. Ceci est normal et indique que le système ESP fonctionne correctement.
- Ajustez votre vitesse et votre conduite en fonction de l'état de la route.

Si un défaut de fonctionnement se produit dans le système, le témoin de faible adhérence  s'allume sur le tableau de bord. Le système ESP se désactive automatiquement.



L'écran d'informations du véhicule est utilisé pour désactiver le système ESP. Le témoin de désactivation de l'ESP  s'allume pour indiquer que le système ESP est arrêté. Lorsque le système ESP est désactivé, le système ESP reste opérationnel pour éviter le patinage d'une roue motrice en transférant la puissance à une roue non motrice qui ne patine pas. Le témoin lumineux de patinage  clignote dans ce cas. Toutes les autres fonctions ESP sont désactivées et le témoin de patinage  ne clignote pas. Le système ESP est automatiquement réinitialisé et activé lorsque le bouton de démarrage est placé sur OFF puis sur ON.

Reportez-vous à "Témoins d'avertissement, témoins lumineux et témoins sonores de rappel" (P.91).



L'ordinateur dispose d'une fonction de diagnostic intégrée qui permet de tester le système chaque fois que vous démarrez le système EV et avancez ou reculez le véhicule à vitesse réduite. Pendant la réalisation de l'essai automatique, vous risquez

d'entendre un bruit sourd et/ou de ressentir une pulsation au niveau de la pédale de frein. Ceci est un phénomène normal qui n'indique en rien un dysfonctionnement.

ATTENTION

- Le système ESP est conçu pour améliorer la stabilité de conduite mais il n'évite pas les accidents dus à un coup de volant brusque à des vitesses élevées ou à des modes de conduite inconscients ou dangereux. Réduisez la vitesse du véhicule et soyez particulièrement prudent lorsque vous conduisez et tournez sur des surfaces glissantes.
- Ne modifiez pas la suspension du véhicule. Si les pièces liées à la suspension, comme les amortisseurs, les renforts, les ressorts, les barres stabilisatrices, les paliers et les roues ne sont pas recommandés par votre véhicule par NISSAN ou sont extrêmement détériorés, le système ESP risque de ne pas fonctionner correctement. Ceci peut affecter la tenue de route du véhicule, et le témoin de patinage  peut s'allumer.
- Si les pièces liées aux freins, comme les plaquettes, les rotors et les étriers, ne sont pas recommandés par NISSAN ou sont extrêmement détériorés, le système ESP risque de ne pas fonctionner correctement et le témoin de patinage  peut s'allumer.
- Si des pièces liées au contrôle du système e-POWER ne sont pas recommandés par NISSAN ou sont extrêmement détériorés,

le témoin lumineux de patinage  peut s'allumer.

- Lors de la conduite sur des surfaces extrêmement inclinées, telles que des virages relevés, il est possible que le système ESP ne fonctionne pas correctement, et que le témoin lumineux de patinage  peut s'allumer. Ne conduisez pas sur ces types de routes.
- Lorsque vous conduisez sur des surfaces instables telles qu'une plate-forme tournante, un ferry, un système d'élévation ou une rampe, le témoin lumineux de patinage  peut s'allumer. Il ne s'agit pas d'un dysfonctionnement. Redémarrez le système EV après avoir conduit sur une surface stable.
- Si des roues et des pneus autres que ceux recommandés par NISSAN sont utilisés, le système ESP risque de ne pas fonctionner correctement et le témoin lumineux de patinage  peut s'allumer.
- Le système ESP ne remplace pas les pneus neige ou les chaînes sur les routes enneigées.

RÉPARTITION DE LA FORCE DE FREINAGE

Lorsque vous freinez alors que vous vous trouvez dans un virage, le système optimise la répartition de la force de freinage sur chacune des quatre roues en fonction du rayon du virage.

COMMENT DÉSACTIVER LE SYSTÈME ESP

Le programme électronique de stabilité (ESP) doit être activé dans la plupart des conditions de conduite.

Si le véhicule est enlisé dans la boue ou la neige, le système ESP réduit la puissance du système e-POWER afin d'atténuer le patinage. La vitesse du système e-POWER sera réduite même si l'accélérateur est enfoncé jusqu'au plancher. Si la puissance maximale du système e-POWER est nécessaire pour libérer un véhicule coincé, désactivez le système ESP.

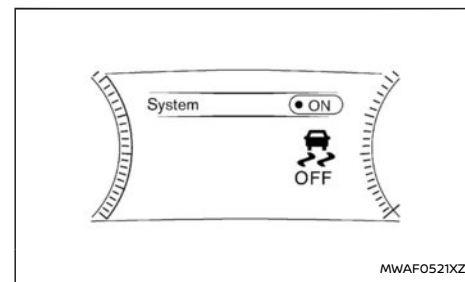

Exemple

Pour désactiver le système ESP, effectuez les étapes suivantes sur l'écran d'information du véhicule, reportez-vous à "Écran d'informations du véhicule" (P.106) pour plus de détails.

1. Utilisez les commandes au volant pour sélectionner le menu [Réglages].
2. Utilisez la commande de défilement pour

CONTRÔLE DYNAMIQUE

sélectionner [Réglage ESP], puis appuyez sur la commande de défilement.

3. Sélectionnez [Système] et appuyez sur la commande de défilement. Le témoin lumineux de désactivation de l'ESP () s'allume.

Revenez à [Réglage ESP] sur l'écran d'informations du véhicule ou redémarrez le système e-POWER pour activer le système ESP.

Le contrôle de châssis est un module de contrôle électrique qui comprend les fonctions suivantes :

- Intelligent Trace Control

INTELLIGENT TRACE CONTROL

ATTENTION

Il est possible que l'Intelligent Trace Control ne soit pas efficace, en fonction des conditions de conduite. Conduisez toujours de manière prudente et attentive.

Ce système détecte la conduite en fonction des schémas de braquage, d'accélération et de freinage du conducteur, et contrôle la pression des freins au niveau de chaque roue afin de faciliter la trajectoire dans les virages et d'assouplir la réponse du véhicule.

L'Intelligent Trace Control peut être réglé sur ON (activé) ou OFF (désactivé) au moyen des réglages [Aide au conducteur] sur l'écran d'informations du véhicule. (Reportez-vous à "[Réglages]" (P.111).)

Lorsque le système ESP est désactivé, le système Intelligent Trace Control est également désactivé.

Lorsque le système Intelligent Trace Control ne fonctionne pas correctement, le témoin d'avertissement principal s'allume et un message d'avertissement [Err. syst. contr. dyn. Consulter manuel du cond.] s'affiche sur l'écran d'informations du véhicule.

L'affichage du message d'avertissement de contrôle dynamique sur l'écran d'informations du véhicule peut indiquer que l'Intelligent Trace Control ne fonctionne pas correctement. Faites

vérifier le système dès que possible. Il est recommandé de vous rendre chez un concessionnaire NISSAN ou un atelier qualifié pour procéder à cet entretien. (Reportez-vous à "Écran d'informations du véhicule" (P.106).)

Lorsque l'Intelligent Trace Control fonctionne, il est possible que vous ressentiez une pulsation au niveau de la pédale de frein et que vous entendiez un bruit. Ceci est normal et indique que l'Intelligent Trace Control fonctionne correctement. Vous pouvez également ressentir une décélération lorsque l'Intelligent Trace Control est en cours de fonctionnement. Cependant, il ne s'agit pas d'un dysfonctionnement.

AIDE AU DÉMARRAGE EN CÔTE (HSA) (selon modèles)

ATTENTION

- **Ne comptez jamais exclusivement sur le système d'aide au démarrage en côte pour éviter que le véhicule ne recule lorsqu'il doit gravir une côte. Conduisez toujours de manière prudente et attentive. Enfoncez la pédale de frein lorsque le véhicule est arrêté en côte. Soyez particulièrement attentif lorsque le véhicule est arrêté en côte sur des routes verglacées ou boueuses. Le véhicule pourrait devenir incontrôlable s'il venait à reculer, et causer des blessures graves, voire mortelles.**
- **Le système d'aide au démarrage en côte n'est pas conçu pour maintenir le véhicule arrêté en côte. Enfoncez la pédale de frein lorsque le véhicule est arrêté en côte. Si tel n'est pas le cas, le véhicule pourrait se mettre à reculer, risquant de provoquer un accident ou des blessures corporelles graves.**
- **Le système d'aide au démarrage en côte peut ne pas éviter que le véhicule recule, en fonction de la charge transportée ou de l'état de la route. Soyez toujours prêt à appuyer sur la pédale de frein pour éviter que le véhicule ne recule. Ne pas suivre cette recommandation pourrait entraîner une collision et des blessures corporelles graves.**

Le système d'aide au démarrage en côte maintient automatiquement les freins serrés afin d'empêcher le véhicule de reculer pendant le temps nécessaire au conducteur pour relâcher la pédale

de frein et actionner la pédale d'accélérateur lorsque le véhicule est arrêté en côte.

Le système d'aide au démarrage en côte s'active automatiquement dans les conditions suivantes :

- Le système de commande de changement de vitesse est passé en D (conduite) (véhicule se trouvant sur une pente ascendante) ou R (marche arrière) (véhicule se trouvant sur une pente descendante).
- Le véhicule est complètement arrêté en côte par le biais de la pédale de frein.

Le temps maximum du maintien de freinage est de 2 secondes. Une fois les 2 secondes écoulées, le véhicule se met à reculer et le système d'aide au démarrage en côte se désactive complètement.

Le système d'aide au démarrage en côte ne fonctionne pas lorsque le système de commande de changement de vitesse est placé sur N (point mort) ou P (stationnement), ou lorsque le véhicule se trouve sur une route plane.

Lorsque le témoin lumineux du programme électronique de stabilité (ESP) s'allume sur les instruments, le système d'aide au démarrage en côte ne fonctionne pas. (Reportez-vous à "Témoin de désactivation du programme électronique de stabilité (ESP) (selon modèles)" (P.102).)

CONDUITE PAR TEMPS FROID

ATTENTION

- **Quelles que soient les conditions, conduisez avec précaution. Accélérez et décélérez avec prudence. Les accélérations et décélérations trop brusques provoquent une perte d'adhérence des roues motrices.**
- **Prévoyez une distance d'arrêt plus longue par temps froid. Commencez le freinage plus tôt que sur une route sèche.**
- **En cas de conduite sur route glissante, maintenez une distance supérieure entre vous et le véhicule qui vous précède.**
- **La glace fondue (0°C, 32°F et la pluie verglaçante), la neige très froide et le verglas sont particulièrement glissants et rendent la conduite difficile. L'adhérence du véhicule est fortement réduite dans ces conditions. Évitez d'emprunter les routes couvertes de neige fondue avant que du sel ou du sable n'y soit répandu.**
- **Faites attention aux plaques de verglas (glace noire). Elles risquent de se former sur les parties ombragées de la route. Si vous apercevez une plaque de verglas, freinez avant de l'atteindre. Évitez les manœuvres de braquage trop brusques ainsi qu'un freinage trop brutal lorsque vous conduisez sur le verglas.**
- **N'utilisez pas le régulateur de vitesse (selon modèles) sur route glissante.**
- **A cause de la neige, les gaz d'échappement dangereux risquent de rester bloqués sous le véhicule. Retirez la neige se trouvant au**

niveau du tuyau d'échappement et autour du véhicule.

BATTERIE

Si la batterie n'est pas suffisamment chargée par temps très froid, l'électrolyte risque de geler et de l'endommager. Vérifiez régulièrement la batterie pour assurer des performances optimales. Pour plus de détails, reportez-vous à "Batterie" (P.497).

LIQUIDE DE REFROIDISSEMENT MOTEUR

Si le véhicule doit être garé à l'extérieur sans antigel, vidangez le liquide de refroidissement. Remplissez le circuit avant de conduire le véhicule à nouveau. Pour plus de détails, reportez-vous à "Circuit de refroidissement du moteur" (P.489).

ÉQUIPEMENT DES PNEUS

1. Les pneus SUMMER (ETE) sont dotés d'une bande de roulement permettant des performances supérieures sur route sèche. Cependant, les performances de ces pneus sont fortement réduites en cas de conduite sur surfaces enneigées ou gelées. NISSAN vous recommande alors l'utilisation de pneus MUD AND SNOW (BOUE ET NEIGE) ou ALL SEASON (TOUTE SAISON) sur les quatre roues. Contactez un concessionnaire NISSAN ou un atelier qualifié pour plus d'informations sur les pneus (type, taille, classe de vitesse et disponibilité).
2. Pour optimiser l'adhérence sur routes verglacées, vous pouvez utiliser des pneus cloutés. Cependant, certains pays, provinces et états en interdisent l'usage. Avant de monter des

pneus cloutés, vérifiez la réglementation locale en vigueur.

PRECAUTION

Sur des surfaces sèches ou humides, l'adhérence des pneus neige cloutés peut être inférieure à celle des pneus neige non cloutés, et les risques de dérapage sont accrus.

3. Les chaînes peuvent être utilisées si vous le souhaitez. Mais l'utilisation de chaînes à neige peut être interdite dans certaines régions. Vérifiez en conséquence la réglementation locale en matière d'installation de chaînes à neige. Lorsque des chaînes à neige sont montées, vérifiez que leur taille correspond à la taille des roues de votre véhicule et qu'elles sont installées de la manière indiquée par le fabricant. Utilisez des tendeurs de chaîne lorsqu'ils sont recommandés par le fabricant de chaînes de telle façon que la fixation soit correctement ajustée. Les maillons d'extrémité flottants de chaînes à neige doivent être fixés ou supprimés pour éviter tout endommagement par effet de frottement sur les ailes ou sous le châssis. Conduisez en outre à vitesse réduite, car le véhicule risque d'être endommagé et/ou ses performances et sa tenue de route réduites.

ÉQUIPEMENT SPÉCIAL POUR L'HIVER

Il est recommandé de conserver les équipements suivants dans le véhicule pendant l'hiver :

- Un grattoir ou une brosse dure pour enlever la glace et la neige des vitres.
- Une planche solide à placer sous le cric et faisant fonction de support ferme si le véhicule doit être levé.
- Une pelle pour dégager le véhicule en cas d'enlèvement dans la neige.
- Une réserve de liquide de lave-glace pour remplir le réservoir.

PROTECTION CONTRE LA CORROSION

Les produits chimiques qui servent au dégivrage des routes sont extrêmement corrosifs et accélèrent la formation de rouille et la détérioration des composants qui se trouvent sous la carrosserie tels que le système d'échappement, les conduites d'alimentation d'essence et de freinage, les câbles de freins, le plancher et les ailes.

En hiver, le dessous de caisse du véhicule doit être nettoyé régulièrement. Pour plus de détails, reportez-vous à "Protection contre la corrosion" (P.482).

Pour une protection supplémentaire contre la rouille et la corrosion, qui peut être nécessaire dans certaines régions, adressez-vous à un concessionnaire NISSAN ou à un atelier qualifié.

6 En cas d'urgence

Commande de feux de détresse	458	Système de contrôle de pression des pneus (TPMS) (selon modèles)	466
Système eCall/SOS d'appel aux services d'urgence (selon modèles)	458	Réparation d'un pneu crevé (modèles avec kit de réparation d'urgence en cas de crevaison)	467
eCall automatique	458	Démarrage à l'aide d'une batterie de secours	470
eCall manuel (touche SOS)	460	Démarrage par poussée	472
Témoin d'état d'activation du système	460	Si votre véhicule surchauffe	472
Modalités d'exercice des droits des personnes concernées	461	Remorquage du véhicule	473
Roue de secours	461	Précautions pour le remorquage	473
Roue de secours à usage temporaire (selon modèles)	461	Recommandations pour le remorquage de modèles e-POWER	474
Roue de secours de type conventionnel (selon modèles)	462	Œil de remorquage	474
Pneu à plat	462	Dégager le véhicule du sable, de la neige ou de la boue	474
Immobilisation du véhicule	462		
Remplacement d'un pneu crevé (modèles avec roue de secours, selon modèles)	463		

COMMANDE DE FEUX DE DÉTRESSE

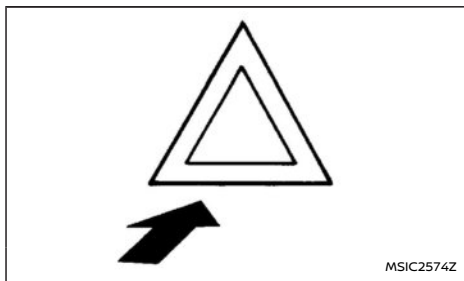

La commande de feux de détresse fonctionne quelle que soit la position du bouton de démarrage du système e-POWER, sauf si la batterie est déchargée.

Les feux de détresse sont utilisés pour avertir les autres conducteurs que vous êtes dans l'obligation de vous arrêter ou de vous garer d'urgence.

Lorsque vous appuyez sur la commande de feux de détresse, tous les clignotants fonctionnent simultanément. Pour désactiver les feux de détresse, appuyez sur la commande à nouveau.

Lorsqu'un choc susceptible d'activer les airbags est détecté, les feux de détresse clignotent automatiquement. Si vous appuyez sur la commande de feux de détresse, les feux de détresse s'éteignent.

ATTENTION

Ne désactivez pas la commande de feux de détresse avant d'être certain qu'il n'y a aucun risque. En fonction de la force du choc, il est

possible que les feux de détresse ne clignotent pas.

SYSTÈME ECALL/SOS D'APPEL AUX SERVICES D'URGENCE (selon modèles)

Votre véhicule est équipé d'un système d'appel d'urgence embarqué (eCall) basé sur le numéro 112. En cas d'urgence suite à un grave accident de circulation, un appel automatique peut être effectué à un opérateur des services d'urgence. Le système peut également être utilisé manuellement pour appeler l'opérateur des services d'urgence.

Le service eCall fondé sur le numéro 112 est un service public d'intérêt général accessible gratuitement.

NISSAN est uniquement responsable des performances techniques du système de communication d'urgence en cas d'accident se produisant pendant la période de garantie.

ECALL AUTOMATIQUE

Si le boîtier de commande d'airbag détecte une collision frontale, une collision latérale ou une collision arrière (selon modèles), le système envoie automatiquement un appel d'urgence au centre d'appel d'urgence. Simultanément, les informations sur le véhicule sont également transférées. Dès que le centre d'appel d'urgence reçoit un appel d'urgence, l'opérateur essaie de parler avec l'occupant du véhicule.

NOTE :

- **Pendant l'appel d'urgence, le volume de la voix de l'opérateur ne peut pas être réglé.**
- **Pendant l'appel d'urgence, le volume du système audio du véhicule est mis en sourdine.**

Le système eCall est toujours activé par défaut. Il est activé automatiquement au moyen de capteurs embarqués en cas d'accident grave.

Le système eCall n'est pas traçable et ne fait pas l'objet d'une surveillance constante en mode de fonctionnement normal. Les données contenues dans la mémoire du système ne sont pas accessibles en dehors de celui-ci avant le déclenchement d'un appel eCall.

Tout traitement de données à caractère personnel par l'intermédiaire du système eCall embarqué fondé sur le numéro 112 est effectué dans le respect des règles en matière de protection des données à caractère personnel prévues par les directives du Parlement européen et du Conseil 95/46/CE et 2002/58/CE et, en particulier, vise à sauvegarder l'intérêt vital des personnes concernées conformément à l'article 7, point (d), de la directive 95/46/CE.

Le traitement de ces données est strictement limité à la prise en charge de l'appel d'urgence eCall destiné au numéro 112 d'appel d'urgence unique européen.

Les destinataires des données traitées par l'intermédiaire du système eCall embarqué fondé sur le numéro 112 sont les centres de réception des appels d'urgence concernés, qui ont été désignés par les autorités compétentes du pays sur le territoire duquel ils sont situés afin de recevoir en priorité et de prendre en charge les appels eCall destinés au numéro 112 d'appel d'urgence unique européen.

Les informations suivantes seront envoyées au centre d'appel d'urgence par le système d'appel d'urgence si une collision se produit :

- Numéro d'identification du véhicule (VIN)
- Type de véhicule
- Type de carburant
- Type d'activation (automatique/manuel)
- Type d'appel (test/urgence)
- Position (fiable/confiance faible)
- L'horodatage (le moment où la collision ou l'événement se sont produits)
- Les trois dernières positions du véhicule et la direction suivie
- Vitesse du véhicule
- (selon modèles) Nombre de passagers

Le système eCall embarqué fondé sur le numéro 112 est conçu de manière à garantir que les données contenues dans la mémoire du système ne sont pas accessibles en dehors de celui-ci avant le déclenchement d'un appel eCall.

Les données de localisation du véhicule sont continuellement écrasées dans la mémoire interne du système afin que celui-ci ne conserve en permanence, au maximum, que les trois dernières positions du véhicule, informations nécessaires au fonctionnement normal du système.

L'historique des données d'activité dans le système eCall embarqué fondé sur le numéro 112 n'est pas conservé plus longtemps qu'il n'est nécessaire pour réaliser l'objectif de traiter l'appel d'urgence eCall et, en tout état de cause, pas au-delà de 13 heures à partir du déclenchement d'un appel d'urgence eCall.

PRECAUTION

- **L'appel d'urgence automatique ne peut être déclenché que si le système d'airbags du véhicule est activé pendant la collision.**
- **Si l'appel d'urgence automatique a été déclenché, veuillez amener votre véhicule chez un concessionnaire NISSAN ou un atelier qualifié. Ceci est nécessaire car le système d'appel d'urgence automatique doit être réinitialisé pour éviter tout appel d'urgence eCall involontaire.**
- **Le fournisseur de réseau mobile qui gère la connexion du véhicule au centre d'appel d'urgence est spécifié et contrôlé en dehors du système d'appel d'urgence du véhicule.**
- **Dans la minute suivant un quelconque appel d'urgence, l'opérateur détermine si l'appel est authentique. Si l'opérateur détermine que l'appel n'est pas authentique, l'appel est interrompu, et aucune autre tentative n'est faite pour rappeler le véhicule. Cette action n'empêche pas le(s) occupant(s) du véhicule de passer un autre appel d'urgence manuel.**

La fonction d'appel d'urgence ne peut pas être utilisée dans les conditions suivantes :

- **Le véhicule se trouve en dehors de la zone de réception du service de réseau mobile.**
- **Le véhicule se trouve dans un endroit où la réception du signal est mauvaise, comme dans des tunnels, des parkings souter-**

rains, entre des immeubles ou dans des régions montagneuses.

- La TCU (unité de contrôle télématique) ou d'autres systèmes du véhicule ne fonctionnent pas correctement.
- Le fournisseur de réseau mobile disponible à l'emplacement du véhicule n'est pas indiqué pour être utilisé pour un appel d'urgence.
- La ligne de communication du centre d'appel d'urgence est occupée.

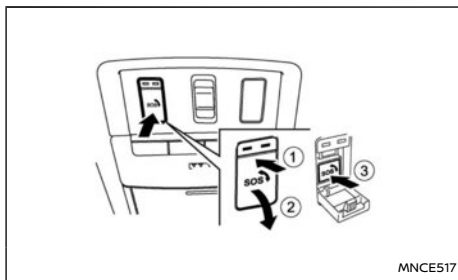

1. Mettez le bouton de démarrage sur **ON**.
2. Appuyez sur ① pour ouvrir le couvercle **<SOS>**②.
3. Appuyez sur la touche **<SOS>**③. Un appel d'urgence est envoyé au centre d'appel d'urgence. Simultanément, les informations sur le véhicule sont également transférées.
4. Lorsque l'appel est connecté, vous pouvez parler à l'équipe de soutien d'urgence.

Si vous souhaitez annuler l'appel d'urgence, appuyez en continu sur la touche **<SOS>** pendant quelques secondes. L'appel ne peut pas être annulé une fois la connexion établie.

NOTE :

- Pendant l'appel d'urgence, le volume de la voix de l'opérateur ne peut pas être réglé.
- Pendant l'appel d'urgence, le volume du système audio du véhicule est mis en sourdine.

- Après avoir appuyé sur la touche **<SOS>**, cela peut prendre du temps avant que le système établisse une connexion, selon l'environnement technique et si la TCU est utilisée par d'autres services.
- Pour éviter de déconnecter l'appel, ne mettez pas le bouton de démarrage du système e-POWER sur la position d'arrêt.
- Pendant l'appel d'urgence, la connexion du téléphone mains-libres Bluetooth® est désactivée et l'utilisation du téléphone est uniquement disponible sur le téléphone mobile.
- Si l'appel d'urgence est déconnecté pour une raison quelconque, le centre d'appel d'urgence peut rappeler. Cette action n'empêche pas le(s) occupant(s) du véhicule de passer un autre appel d'urgence manuel.

ECALL MANUEL (touche SOS)

L'appel eCall manuel peut être passé quand le bouton de démarrage est sur **ON** en appuyant sur la touche **<SOS>**③ située sur le panneau de commande de plafond.

Une fois le bouton de démarrage positionné sur **OFF**, le système eCall se désactive si aucun appel d'urgence n'a été effectué.

PRECAUTION

- **Garez le véhicule dans un endroit sûr et serrez le frein de stationnement avant d'actionner la touche <SOS>**.
- **Utilisez ce service uniquement en cas d'urgence. L'utilisation inappropriée de ce service peut être sanctionnée.**

TÉMOIN D'ÉTAT D'ACTIVATION DU SYSTÈME

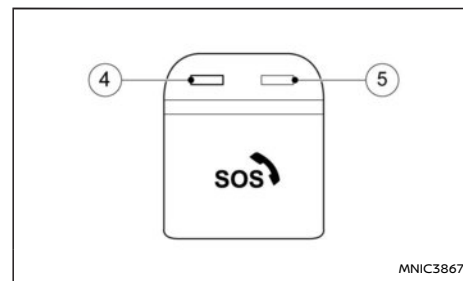

Les témoins lumineux ④ et ⑤ au-dessus de la touche **<SOS>** indiquent l'état du système d'appel

d'urgence du véhicule. Si le témoin est allumé en rouge ou si aucun témoin n'est allumé, l'appel d'urgence risque de ne pas se connecter au centre d'appel d'urgence quand la touche <SOS> est activée. En outre, un appel d'urgence automatique risque de ne pas être envoyé lorsqu'une collision se produit.

- Pendant le démarrage du véhicule, le système effectue un autodiagnostic et le témoin lumineux rouge s'allume pour une durée maximale de 15 secondes.
- À tout autre moment, si le témoin lumineux rouge est allumé, contactez un concessionnaire NISSAN ou un atelier qualifié pour obtenir de l'aide. En cas de dysfonctionnement critique du système qui rendrait inopérant le système eCall embarqué fondé sur le numéro 112, le témoin lumineux rouge est allumé en guise d'avertissement.

NOTE :

Si le témoin s'allume en rouge ou qu'aucun témoin n'est allumé, les services d'urgence (comme la police ou autres organismes) doivent être contactés au moyen d'autres dispositifs de communication habituels (un téléphone par exemple) en cas d'accident.

MODALITÉS D'EXERCICE DES DROITS DES PERSONNES CONCERNÉES

La personne concernée (à savoir le propriétaire du véhicule) dispose d'un droit d'accès aux données et également le droit, si nécessaire, de demander la rectification, l'effacement ou le verrouillage de données la concernant dont le traitement n'est pas conforme aux dispositions de la directive 95/46/CE. Tout tiers auquel les données ont été communiquées doit être notifié de toute rectification, de tout effacement ou de tout verrouillage effectué conformément avec ladite directive, sauf si cela s'avère impossible ou suppose un effort disproportionné.

La personne concernée a le droit d'introduire une plainte auprès de l'autorité compétente en matière de protection des données si elle estime que ses droits ont été violés à la suite du traitement de données à caractère personnel la concernant.

ROUE DE SECOURS À USAGE TEMPORAIRE (selon modèles)

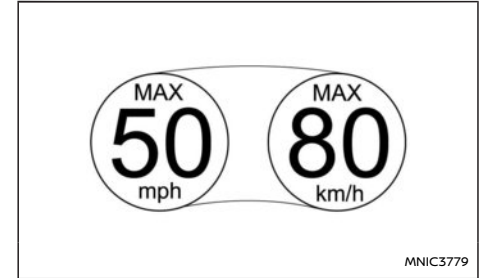

Etiquette de roue de secours à usage temporaire

La roue de secours à usage temporaire est uniquement conçue pour les cas d'urgence. Cette roue de secours doit être utilisée **UNIQUEMENT** pour des périodes très courtes et ne doit **JAMAIS** être utilisée pour des longs trajets ou pendant une période prolongée.

Observez les précautions suivantes en cas d'utilisation de la roue de secours à usage temporaire. Dans le cas contraire, votre véhicule risque d'être endommagé ou d'occasionner un accident.

ATTENTION

Une utilisation prolongée sur route de ce type de roue peut entraîner sa détérioration, une perte de contrôle du véhicule et des blessures éventuelles.

PNEU À PLAT

En cas de crevaison, suivez la procédure décrite ci-après :

IMMOBILISATION DU VÉHICULE

ATTENTION

- **Assurez-vous de serrer correctement le frein de stationnement.**
- **Assurez-vous que le système de commande de changement de vitesse se trouve sur la position P (stationnement).**
- **Ne changez jamais les roues lorsque le véhicule se trouve en pente ou sur une surface glissante (verglacée ou autre). Ceci est dangereux.**
- **Ne changez jamais les roues si le véhicule est exposé aux dangers de la circulation. Attendez les services d'assistance routière.**

1. Ecartez prudemment votre véhicule de la circulation.
2. Allumez les feux de détresse.
3. Garez le véhicule sur une surface plane.
4. Serrez le frein de stationnement.
5. Appuyez sur la commande de position P pour passer à la position P (stationnement).
6. Désactivez le système e-POWER.
7. Ouvrez le capot (pour plus de détails, reportez-vous à "Capot" (P.184)) afin :
 - Avertir les autres conducteurs.
 - Indiquer au service d'assistance routière que vous avez besoin d'aide.

PRECAUTION

- La roue de secours à usage temporaire doit être utilisée uniquement en cas d'urgence. Elle doit être remplacée par une roue standard dès que possible.
- Conduisez prudemment et ne roulez pas à une vitesse supérieure à 80 km/h (50 MPH).
- Évitez de rouler sur des obstacles. Par ailleurs, ne conduisez pas le véhicule dans un portique de lavage automatique.
- Évitez les virages serrés ou les freinages brusques.
- Ne dépassez pas l'indice de charge maximum du véhicule ou l'indice de charge utile indiqué sur le flanc de la roue de secours à usage temporaire.
- N'utilisez pas de chaîne à neige sur cette roue car elle ne peut pas s'adapter correctement. Ceci risque d'endommager le véhicule et d'entraîner la perte de la chaîne.
- N'utilisez pas la roue de secours à usage temporaire sur d'autres véhicules car elle a été conçue spécialement pour votre véhicule.
- Ne conduisez pas le véhicule avec plus d'une roue de secours à usage temporaire.
- Ne tractez pas de remorque.
- Comme pour toute roue de secours, la roue de secours à usage temporaire doit être vérifiée régulièrement afin d'assurer la correspondance des pressions.

Pour obtenir les détails concernant la pression, reportez-vous à l'étiquette des pneus située sur le montant central côté conducteur.

ROUE DE SECOURS DE TYPE CONVENTIONNEL (selon modèles)

Une roue et un pneu standard sont fournis avec votre véhicule.

- Faites sortir tous les passagers du véhicule et restez dans un lieu sûr, loin de la circulation et du véhicule.

REPLACEMENT D'UN PNEU CREVÉ (modèles avec roue de secours, selon modèles)

Blocage des roues

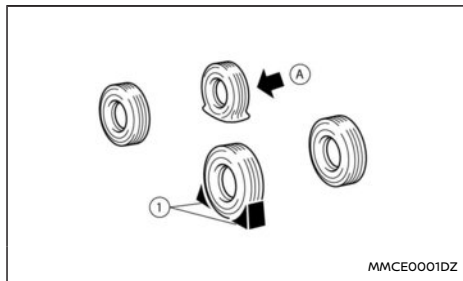

ATTENTION

Veillez à bloquer la roue appropriée pour éviter le déplacement du véhicule et les blessures qui risqueraient de s'ensuivre.

Placez des cales appropriées (1) à l'avant et à l'arrière de la roue diagonalement opposée au pneu crevé (A) pour éviter le déplacement du véhicule lorsqu'il repose sur cric.

Extraction de la roue de secours et des outils

La roue de secours, le cric et les outils se trouvent à l'intérieur du compartiment à bagages.

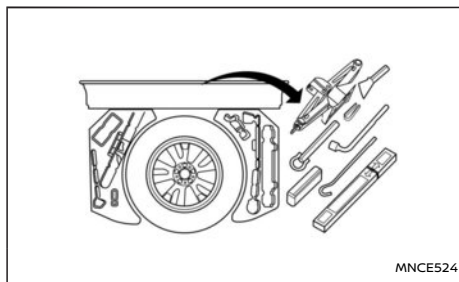
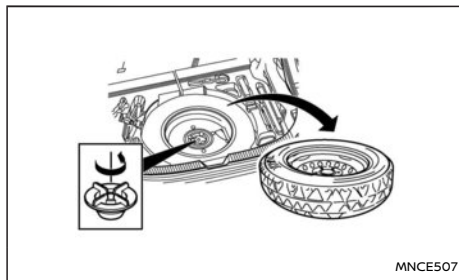

- Ouvrez le hayon.
- Retirez les planches de compartiment à bagages et la protection du plancher de compartiment à bagages.

- Retirez la pièce de retenue en la tournant dans le sens inverse des aiguilles d'une montre.
- Si un haut-parleur de caisson de basse est monté, soulevez-le avec précaution et placez-le dans un endroit sûr à l'écart de la roue de secours. **Ne tendez pas le câble fixé au caisson de basse.**
- Retirez le cric, les outils et la roue de secours.

Retrait de la roue

ATTENTION

- Veillez à lire l'étiquette d'avertissement apposée sur le cric avant d'utiliser ce dernier.
- **NE VOUS PLACEZ PAS SOUS LE VEHICULE LORSQU'IL EST SUPPORTE PAR UN CRIC.**
- N'utilisez jamais un cric qui n'était pas fourni avec votre véhicule.
- Le cric, fourni avec votre véhicule, est conçu uniquement pour soulever votre véhicule lors d'un changement de roue.
- Utilisez les points de levage corrects. Ne faites reposer aucune autre partie du véhicule sur le cric.
- Ne soulevez jamais le véhicule plus que nécessaire.
- Ne posez jamais de cales sur ou sous le cric.
- Ne faites jamais démarrer ou tourner le système e-POWER lorsque le véhicule est sur cric. Le véhicule risque en effet de se

déplacer de manière inattendue et de provoquer un accident.

- N'autorisez jamais un passager à rester dans le véhicule lorsque la roue ne touche pas le sol.
- Retirez tout chargement avant de lever le véhicule à l'aide du cric.

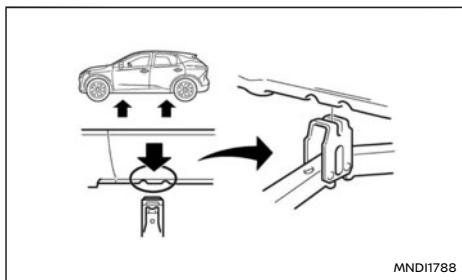

Points de levage

1. Posez le cric directement sous le point de levage comme indiqué sur l'illustration de telle façon que le haut du cric touche le point de levage du véhicule.

PRECAUTION

Posez le cric sur un sol plat et dur.

2. Alignez le centre de la tête du cric avec les encoches du point de levage comme indiqué.
3. Fixez la rainure de la tête de cric entre les deux encoches, comme indiqué.

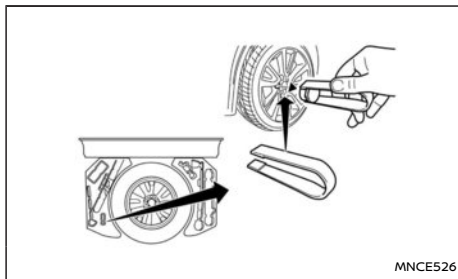

4. **Jantes en alliage (selon modèles):** Les boulons des roues en alliage sont munis d'un capuchon en plastique pouvant être retirés à l'aide d'une pince (selon modèles) incluse dans la trousse à outils.

Desserrez tous les boulons de la roue d'un ou deux tours dans le sens inverse des aiguilles d'une montre à l'aide de la clé pour écrous de roue.

Ne retirez pas les écrous de roue avant que la roue n'ait quitté le sol.

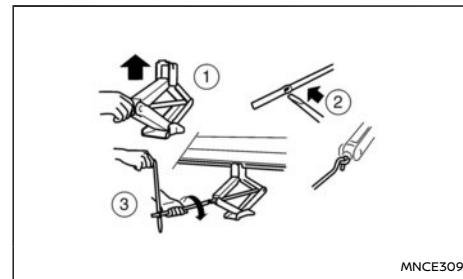

5. Pour soulever le véhicule, maintenez fermement et tournez la manivelle dans le sens des aiguilles d'une montre comme indiqué sur l'illustration.
6. Levez le véhicule avec prudence jusqu'à ce que le pneu ne touche plus le sol.
7. Retirez les boulons de roue, puis la roue dont le pneu est crevé.

PRECAUTION

La roue est lourde. Pour éviter les blessures, veillez à garder vos pieds à l'écart de la roue, et utilisez des gants, si nécessaire.

Montage de la roue

ATTENTION

- La roue de secours à usage temporaire (selon modèles) est conçue pour les cas d'urgence. Reportez-vous à "Roue de secours" (P.461).

- **Utilisez uniquement les boulons de roue fournis avec votre véhicule. L'utilisation d'écrous de roue inappropriés ou un mauvais serrage des écrous de roue risque de provoquer le desserrage, voire la désolidarisation de la roue. Ceci pourrait causer un accident.**
- **Ne lubrifiez jamais (à l'aide d'huile ou de graisse) les écrous de roue. Le cas échéant, les écrous de roue risqueraient de se desserrer.**

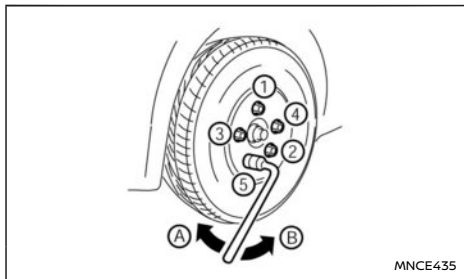

MNCE435

- (A) Serrer
- (B) Desserrer

1. Enlevez la boue et les saletés des surfaces de contact entre la roue et le moyeu.
2. Placez la roue avec précaution et serrez les boulons de roue à la main. Vérifiez que tous les boulons de roue sont en contact de manière horizontale avec la surface de la roue et la face chanfreinée.

3. Avec la clé pour écrous de roue, serrez les écrous de roue de façon alternée et égale selon l'ordre indiqué sur l'illustration (1) - (5) jusqu'à ce qu'ils soient bien serrés.
4. Abaissez le véhicule lentement jusqu'à ce que la roue touche le sol.
5. Serrez correctement les boulons de roue à l'aide de la clé pour écrous de roue dans l'ordre indiqué sur l'illustration.
6. Baissez le véhicule complètement.
7. Installez l'enjoliveur de roue (selon modèles).

NOTE :

Avant installation, aligner le logo NISSAN (chapeau central) avec les boulons de roue/ ou perpendiculairement à l'orifice de la valve (selon modèles), afin que le chapeau central soit correctement aligné au centre.

**Couple de serrage des écrous de roue :
113 N·m (12 kg·m, 83 ft·lb)**

Dès que possible, serrez les écrous de roue au couple spécifié à l'aide d'une clé dynamométrique.

ATTENTION

Resserrez les écrous de roue lorsque le véhicule a roulé 1 000 km (600 miles) (également en cas de crevaison, etc.).

Les écrous de roue doivent être serrés en permanence au couple spécifié. Il est recommandé de serrer les écrous de roue au couple spécifié à chaque opération d'entretien.

Réglez la pression des pneus à FROID.

La pression des pneus à FROID est la pression mesurée lorsque le véhicule est stationné depuis plus de trois heures ou s'il a roulé sur une distance inférieure à 1,6 km (1 mile).

Les pressions de pneus à FROID sont indiquées sur une étiquette apposée au niveau du montant central côté conducteur.

Rangement de la roue et des outils

Rangez correctement la roue dont le pneu est crevé, le cric et les outils dans l'espace de rangement spécifique.

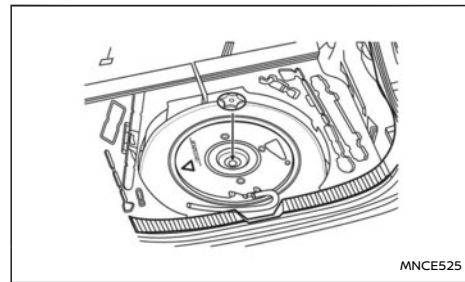

MNCE525

Haut-parleur de caisson de basse

PRECAUTION

Faites attention lorsque vous remettez le caisson de basse dans la roue de secours. Il est important d'aligner le haut-parleur comme indiqué pour s'assurer que le câble n'est pas tendu. Vérifiez que le câble fixé au haut-parleur n'est pas sous tension.

SYSTÈME DE CONTRÔLE DE PRESSION DES PNEUS (TPMS) (selon modèles)

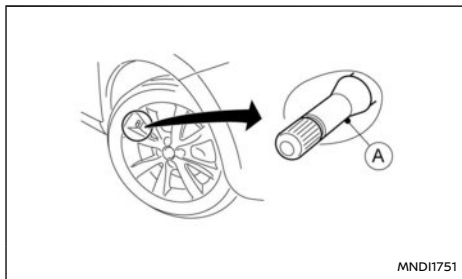

(A) Valve du pneu avec capteur

⚠ ATTENTION

- Si le témoin lumineux TPMS s'allume pendant la conduite :
 - évitez les manœuvres de braquage brusques
 - évitez les freinages brusques
 - réduisez la vitesse du véhicule
 - éloignez le véhicule de la circulation vers une zone de sécurité
 - arrêtez le véhicule dès que possible
- Le fait de conduire avec des pneus dégonflés risque d'endommager les pneus de façon permanente et d'accroître la probabilité d'une défaillance des pneus. Le véhicule pourrait être sérieusement

endommagé, ce qui risquerait de provoquer un accident et d'entraîner des blessures graves.

- Vérifiez la pression des quatre pneus. Réglez la pression des pneus à la pression A FROID recommandée, indiquée sur l'étiquette des pneus, afin de désactiver le témoin lumineux de système TPMS. En cas de pneu à plat, remplacez la roue par la roue de secours dès que possible.
- Lorsque la roue de secours est montée ou qu'une roue est remplacée, le système TPMS ne fonctionne pas et le témoin lumineux TPMS clignote pendant environ 1 minute. Le témoin reste allumé après 1 minute. Assurez-vous de suivre toutes les instructions relatives au remplacement des roues et que le système TPMS est installé correctement.
- L'utilisation de pneus autres que ceux spécifiés à l'origine par NISSAN pourrait affecter le fonctionnement du système TPMS.
- Le produit d'étanchéité pour réparation d'urgence des pneus d'origine NISSAN peut être utilisé pour une réparation temporaire du pneu. N'injectez pas d'autre produit d'étanchéité pour pneus liquide ou en bombe, car cela risque de provoquer un dysfonctionnement au niveau des capteurs de pression des pneus.
- NISSAN recommande d'utiliser uniquement le produit d'étanchéité d'urgence pour pneus d'origine NISSAN fourni avec

vos pneus. D'autres produits d'étanchéité pour pneus risquent d'endommager le joint de tige de soupape, ce qui peut entraîner une perte de pression d'air au niveau des pneus. Rendez-vous chez un concessionnaire NISSAN ou dans un atelier qualifié dès que possible après avoir utilisé le produit d'étanchéité de réparation pour pneus (pour les modèles équipés d'un kit de réparation d'urgence en cas de crevaison).

PRECAUTION

- Le système TPMS risque de ne pas fonctionner correctement lorsque des chaînes sont montées sur les roues ou que ces dernières sont enlisées dans la neige.
- Ne placez pas de film métallisé ni de pièces métalliques (antenne, etc.) sur les vitres. Cela pourrait affecter la réception des signaux des capteurs de pression de pneus, et le système TPMS pourrait ne pas fonctionner correctement.

Certains dispositifs et transmetteurs risquent de provoquer des interférences temporaires lors du fonctionnement du système TPMS et de provoquer l'activation du témoin lumineux TPMS. Par exemple :

- Des installations ou équipements électriques utilisant des fréquences radio similaires se trouvent à proximité du véhicule.
- Un transmetteur réglé à la même

fréquence est en cours d'utilisation à l'intérieur ou à proximité du véhicule.

— Un ordinateur (ou un équipement similaire) ou un convertisseur CC/CA est en cours d'utilisation à l'intérieur ou à proximité du véhicule.

- Pendant le gonflage des pneus et la vérification de leur pression, ne pliez jamais les valves.
- Utilisez des bouchons de valves d'origine NISSAN conformes aux spécifications des bouchons de valves montés en usine.
- N'utilisez pas de bouchons de valves métalliques.
- Montez les bouchons de valves correctement. Sans les bouchons, les valves et les capteurs de contrôle de la pression des pneus peuvent être endommagés.
- N'endommagez pas les valves et les capteurs lors du stockage des roues ou du montage de pneus différents.
- Remplacez la tige de la valve du capteur TPMS (obus et capuchon de valve y compris) et la vis (selon modèles) si les pneus sont remplacés pour cause d'usure ou de vieillissement. La vis (selon modèles) doit être posée correctement avec un couple de $1,4 \pm 0,1$ N.m. Les capteurs du système TPMS peuvent être utilisés à nouveau.

Le système de contrôle de pression des pneus (TPMS) contrôle la pression des quatre pneus sauf

la roue de secours. Lorsque le témoin lumineux du système TPMS s'allume en même temps que le témoin lumineux d'emplacement des pneus avec système TPMS (sur le tableau de bord), un ou plusieurs pneus sont considérablement sous-gonflés. Si vous conduisez le véhicule alors que la pression des pneus est insuffisante, le TPMS s'active et le témoin lumineux du système TPMS ainsi que le témoin lumineux d'emplacement des pneus avec système TPMS restent allumés. Ce système se désactive uniquement lorsque la pression des pneus est corrigée et que le véhicule roule à une vitesse supérieure à 25 km/h (16 MPH).

Pour plus de détails concernant le système TPMS, reportez-vous à "Système de contrôle de pression des pneus (TPMS) (selon modèles)" (P.262).

RÉPARATION D'UN PNEU CREVÉ (modèles avec kit de réparation d'urgence en cas de crevaison)

Le kit de réparation d'urgence en cas de crevaison est fourni avec le véhicule en remplacement d'une roue de secours. Ce kit de réparation doit être utilisé pour réparer provisoirement une perforation peu importante du pneu. Après utilisation du kit de réparation, contactez un concessionnaire NISSAN ou un atelier qualifié dès que possible afin de faire vérifier le pneu et de le faire réparer/remplacer.

PRECAUTION

N'utilisez pas le kit de réparation d'urgence en cas de crevaison dans les conditions suivantes. Contactez un concessionnaire NISSAN, un atelier qualifié ou un service d'assistance routière.

- Lorsque la date d'expiration du produit d'étanchéité (indiquée sur l'étiquette apposée sur la bouteille) est dépassée
- Lorsque la coupure ou la perforation mesure 4 mm (0,16 in) ou plus
- Lorsque la partie latérale du pneu est endommagée
- Lorsque le véhicule a été utilisé avec une perte considérable d'air au niveau du pneu
- Lorsque le pneu a beaucoup bougé à l'intérieur ou à l'extérieur de la jante
- Lorsque la jante de la roue est endommagée
- Lorsque deux pneus ou plus sont crevés

Accéder au kit de réparation d'urgence en cas de crevaison

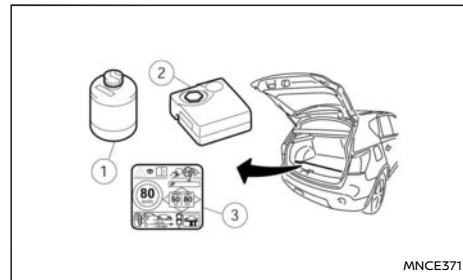

MNCE371

Sortez le kit de réparation d'urgence en cas de crevaison du compartiment à bagages. Le kit de réparation se compose des éléments suivants :

- ① Bouteille de produit d'étanchéité pour pneu
- ② Compresseur d'air
- ③ Autocollant de limitation de vitesse

NOTE :

Les modèles avec kit de réparation d'urgence en cas de crevaison ne sont pas équipés de série d'une roue de secours, d'un cric et d'une tige de cric. Ces pièces sont proposées par le concessionnaire en option. Contactez un concessionnaire NISSAN ou un atelier qualifié si vous souhaitez obtenir ces pièces. Reportez-vous à "Retrait de la roue" (P.463) pour l'utilisation des outils de levage et le remplacement des pneus.

Avant d'utiliser le kit de réparation d'urgence en cas de crevaison

- Si un corps étranger (par exemple, une vis ou un clou) est enfoncé dans le pneu, **ne le retirez pas**.
- Vérifiez la date d'expiration du produit d'étanchéité (indiquée sur l'étiquette apposée sur la bouteille). N'utilisez jamais un produit d'étanchéité dont la date d'expiration est dépassée.

Réparation du pneu

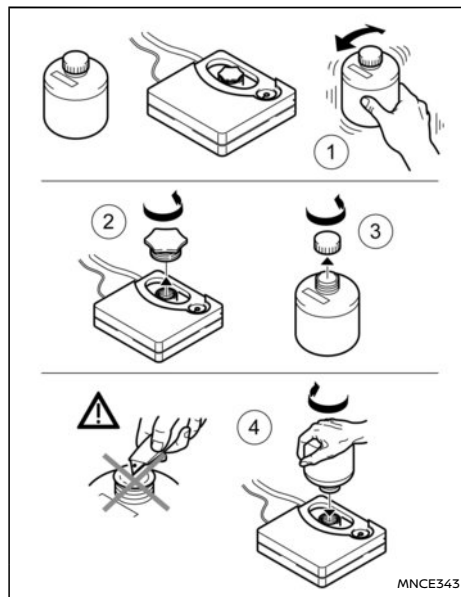

1. Secouez bien la bouteille de produit d'étanchéité ①.
2. Retirez le bouchon de la bouteille ③ et le bouchon orange ② sur le dessus du compresseur.
3. Vissez la bouteille ④ dans l'ouverture du

compresseur (à l'emplacement du bouchon orange).

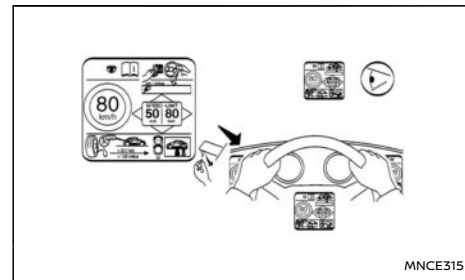

4. Retirez l'autocollant de limitation de vitesse du compresseur, puis placez-le à un emplacement visible par le conducteur pendant la conduite.

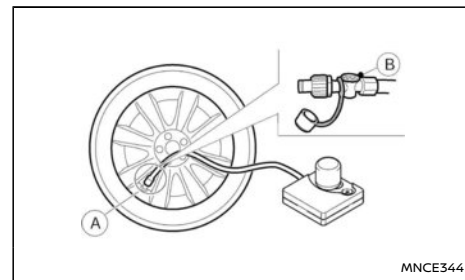

5. Vissez correctement le tuyau d'air ⑤ du compresseur sur la valve du pneu. Assurez-vous que la commande de compresseur d'air

est désactivée (0) et que la valve de décharge (Ⓜ) est correctement fermée.

6. Insérez sa prise d'alimentation dans la prise électrique du véhicule. Assurez-vous qu'aucun autre accessoire n'est branché sur la prise électrique. Pour plus de détails, reportez-vous à "Prises électriques" (P.147).
7. Mettez le bouton de démarrage du système e-POWER sur ON.
8. Activez le compresseur, et gonflez le pneu à la pression spécifiée sur l'étiquette des pneus, apposée sur le montant central, côté conducteur.

PRECAUTION

N'actionnez pas le compresseur pendant plus de 10 minutes.

Si la pression des pneus n'augmente pas à la pression spécifiée **dans les 10 minutes qui suivent**, le pneu est peut-être gravement endommagé et **le pneu ne peut pas être réparé avec ce kit de réparation**. Contactez un concessionnaire NISSAN ou un atelier qualifié.

9. Retirez le compresseur d'air de la valve du pneu. Conduisez immédiatement, à une vitesse de 80 km/h (50 MPH) maximum.
10. Après avoir roulé 10 minutes ou 10 km (6 miles), vérifiez la pression du pneu. La réparation temporaire est terminée si la pression du pneu ne chute pas.

Si la pression du pneu est inférieure à celle

spécifiée, répétez les étapes à partir de l'étape 5.

Si la pression rechute ou descend en deçà de 130 kPa (1,3 bar, 19 psi), **le pneu ne peut pas être réparé avec ce kit de réparation**. Contactez un concessionnaire NISSAN ou un atelier qualifié.

Après réparation du pneu

Rendez-vous chez un concessionnaire NISSAN ou dans un atelier qualifié pour la réparation/le remplacement des pneus et l'inspection/le remplacement du capteur TPMS, et pour obtenir une bouteille de produit d'étanchéité pour pneus et un flexible neufs, dès que possible.

DÉMARRAGE À L'AIDE D'UNE BATTERIE DE SECOURS

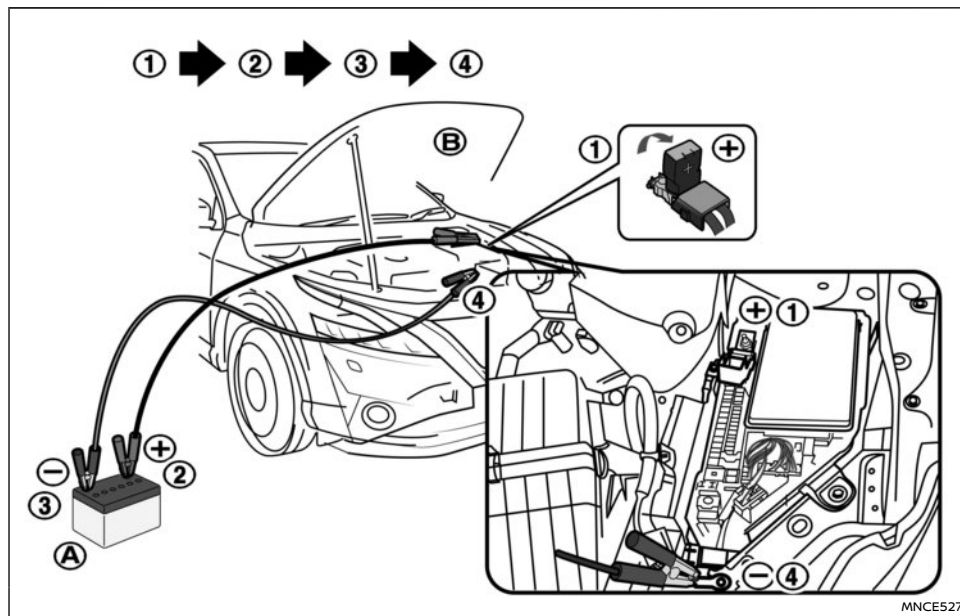

⚠ ATTENTION

- Un démarrage incorrect à l'aide d'une batterie de secours peut être à l'origine d'une explosion de batterie. Une explosion de batterie peut provoquer des blessures graves, voire mortelles, et également endommager le véhicule. Respectez les instructions figurant dans le présent chapitre.

- Du gaz hydrogène explosif se trouve généralement à proximité de la batterie. Eloignez toute flamme et étincelle de la batterie.
- Portez toujours des lunettes de protection pour les yeux, et retirez bagues, bracelets et tout autre bijou lorsque vous travaillez sur ou à proximité de la batterie.

- Ne vous penchez jamais au-dessus de la batterie pendant un démarrage à l'aide d'une batterie de secours.
- Evitez tout contact entre le liquide de batterie et les yeux, les vêtements ou les surfaces peintes du véhicule. Le liquide de batterie est un acide sulfurique corrosif pouvant provoquer des brûlures graves. En cas de contact, rincez immédiatement la zone de contact à grande eau.
- Conservez la batterie hors de portée des enfants.
- La puissance de la batterie de secours doit être de 12 volts. L'utilisation d'une batterie de puissance incorrecte peut provoquer l'endommagement de votre véhicule.
- Ne tentez jamais de faire démarrer une batterie gelée à l'aide d'une batterie de secours. Elle risquerait en effet d'exploser et d'occasionner des blessures graves.

1. Vérifiez que le frein de stationnement est serré.

Dans la négative, après avoir raccordé le véhicule à la batterie de secours (après l'étape 8), serrez le frein de stationnement.

Le véhicule est équipé d'un frein de stationnement électrique, pour plus d'informations, reportez-vous à "Frein de stationnement électrique" (P.188).

2. Préparez le véhicule (A) sur lequel se trouve la batterie de secours pour le véhicule dont la batterie est déchargée (B).

PRECAUTION

Veillez à ce que les deux véhicules ne se touchent pas.

- Appuyez sur la commande de position P pour passer à la position P (stationnement).
- Désactivez tous les systèmes électriques qui ne sont pas nécessaires (phares, feux de détresse, etc.).
- Assurez-vous que le bouton de démarrage du véhicule démarré à l'aide de la batterie de secours est sur OFF.
- Ouvrez le capot. Pour plus de détails, reportez-vous à "Capot" (P.184).
- A l'aide d'un outil de finition ou d'un autre outil adéquat si nécessaire, desserrez les trois pattes de blocage et retirez le couvercle de boîte à fusibles du compartiment moteur sur le véhicule (B) en cours de dépannage pour permettre l'accès à la borne positive ⊕ à l'intérieur de la boîte à fusibles.
- Ouvrez le cache de la borne positive ⊕ rouge.
- Raccordez les câbles de batterie de secours dans l'ordre (1 → 2 → 3 → 4) comme illustré.

PRECAUTION

- Branchez toujours la borne positive ⊕ ① sur la borne positive ⊕ ②, et la borne négative ⊖ ③ sur la masse de carrosserie ④, PAS sur la borne négative ⊖ de la batterie de 12 volts, le moteur ou le moteur thermique.**

- **Un branchement incorrect risque d'endommager le système de charge.**
 - **Assurez-vous que les câbles de connexion de batteries n'entrent pas en contact avec des pièces mobiles dans le compartiment moteur.**
 - **Veillez à ne jamais laisser entrer en contact la borne positive de câble avec la borne négative ou la carrosserie lors du branchement ou du débranchement.**
- Démarrez le moteur de l'autre véhicule (A) et laissez-le tourner pendant quelques minutes. Maintenez le régime moteur à environ 2 000 tr/mn.
 - Démarrez normalement le système e-POWER de votre véhicule (B).

PRECAUTION

N'activez jamais le démarreur pendant plus de 10 secondes. Si le système e-POWER ne démarre pas immédiatement, placez le bouton de démarrage sur OFF et attendez 10 secondes avant de faire une nouvelle tentative.

- Une fois le système e-POWER de votre véhicule démarré, débranchez d'abord le câble de la borne négative avec précaution, puis le câble de la borne positive (4 → 3 → 2 → 1).
- Fermez le cache de la borne positive ⊕ rouge à l'intérieur de la boîte à fusibles et remettez en place le couvercle de boîte à fusibles

- Fermez le capot.

NOTE :

- **N'utilisez pas ce véhicule comme véhicule de secours.**
- **S'il n'est pas possible de démarrer le système e-POWER, placez le bouton de démarrage sur la position OFF alors que la portière conducteur est ouverte. Sortez du véhicule, fermez la portière conducteur et attendez plus de 3 minutes. Redémarrez ensuite le système e-POWER.**
- **Si la batterie de 12 volts est déchargée, le bouton de démarrage ne peut pas être placé sur la position ON ou OFF. Rechargez immédiatement la batterie de 12 volts.**

Ne tentez pas de faire démarrer le véhicule par poussée.

PRECAUTION

- La démarrage du moteur par poussée pourrait endommager le catalyseur à trois voies.
- Les véhicules e-POWER ne peuvent pas être démarrés par poussée ou par remorquage. Ceci risque d'endommager le moteur électrique.
- N'essayez jamais de démarrer le moteur en remorquant le véhicule ; lorsque le moteur démarre, les soubresauts du véhicule pourraient provoquer une collision avec le véhicule remorqueur.

ATTENTION

- Ne continuez jamais à conduire le véhicule en cas de surchauffe du moteur. Le cas échéant, un incendie risquerait de se produire.
- N'ouvrez jamais le capot lorsque de la vapeur s'échappe du compartiment moteur.
- Ne retirez jamais le bouchon de réservoir de liquide de refroidissement moteur lorsque le moteur est chaud. De l'eau chaude sous pression risquerait alors de jaillir et de provoquer des blessures (brûlures ou autres) plus ou moins graves.
- Si de la vapeur ou du liquide de refroidissement s'échappent du moteur, tenez-vous à l'écart du véhicule afin d'éviter d'éventuelles blessures.
- Le ventilateur de refroidissement moteur ou le moteur s'active dès que la température du liquide de refroidissement dépasse une valeur prédéfinie.
- Veillez à éviter tout contact entre vos mains, cheveux, bijoux et vêtements, et le ventilateur de refroidissement ainsi que les courroies d'entraînement.

En cas de surchauffe du moteur (indicateur de température à un niveau élevé), de manque de puissance du moteur de traction, d'apparition d'un bruit inhabituel, etc., effectuez la procédure suivante :

1. Écartez le véhicule de la circulation et gardez-vous prudemment.
 2. Allumez les feux de détresse.
 3. Serrez le frein de stationnement.
 4. Appuyez sur la commande de position P pour engager la position P (stationnement).
- N'ARRÊTEZ PAS LE système e-POWER.**
5. Ouvrez toutes les vitres.
 6. Arrêtez le système de climatisation (selon modèles).
 7. Réglez la commande de température de climatisation ou de chauffage sur la position de température maximum et la commande de vitesse de ventilation sur la vitesse maximum.
 8. Sortez du véhicule.
 9. Avant d'ouvrir le capot, effectuez une inspection visuelle et auditive afin de détecter un éventuel échappement de liquide de refroidissement ou de vapeur au niveau du radiateur. Attendez la disparition de la vapeur ou du liquide de refroidissement avant de continuer.
 10. Ouvrez le capot. Pour plus de détails, reportez-vous à "Capot" (P.184).
 11. Vérifiez visuellement si le ventilateur de refroidissement fonctionne.
 12. Effectuez une inspection visuelle du radiateur et des flexibles de radiateur à la recherche d'éventuelles fuites.

REMORQUAGE DU VÉHICULE

ATTENTION

Si le liquide de refroidissement fuit ou que le ventilateur de refroidissement ne fonctionne pas, arrêtez le moteur.

Une fois que le moteur est froid, vérifiez le niveau de liquide de refroidissement dans le réservoir lorsque le moteur tourne. N'ouvrez pas le bouchon du réservoir de liquide de refroidissement du moteur.

13. Si le niveau est bas, ouvrez le bouchon du réservoir et ajoutez lentement du liquide de refroidissement dans le réservoir. Après avoir rempli le réservoir jusqu'au niveau MAX, reposez le bouchon de radiateur.

ATTENTION

Avant de retirer le bouchon du réservoir de liquide de refroidissement moteur et pour éviter tout risque de brûlures, couvrez le bouchon du réservoir avec un chiffon, desserrez d'abord le bouchon d'un cran afin de laisser la vapeur s'échapper, puis desserrez complètement le bouchon.

14. Fermez le capot.

Faites vérifier ou réparer votre véhicule par un concessionnaire NISSAN ou un atelier qualifié.

Respectez la réglementation locale lors du remorquage du véhicule. Un équipement de remorquage inadapté risque d'endommager le véhicule. Pour assurer un remorquage approprié du véhicule et éviter tout dommage accidentel, NISSAN recommande de confier les opérations de remorquage à un dépanneur. Il est conseillé de demander au conducteur de la dépanneuse de lire attentivement les précautions suivantes.

Si vous êtes abonné aux services NissanConnect, vous recevrez une notification sur votre appareil connecté via l'application des services NissanConnect vous informant du remorquage.

ATTENTION

- **N'autorisez aucun passager à rester dans le véhicule lors du remorquage.**
- **Ne vous glissez jamais sous le véhicule une fois qu'il est soulevé par une dépanneuse.**

PRÉCAUTIONS POUR LE REMORQUAGE

- **Lors du remorquage :** Assurez-vous que les essieux, la direction et la transmission sont en bon état. Si l'une de ces pièces est endommagée, le véhicule doit être remorqué à l'aide d'un chariot ou d'une plate-forme de remorquage.
- NISSAN recommande de remorquer votre véhicule avec les roues motrices (avant) soulevées.
- Attachez toujours les chaînes de sécurité avec soin avant le remorquage.

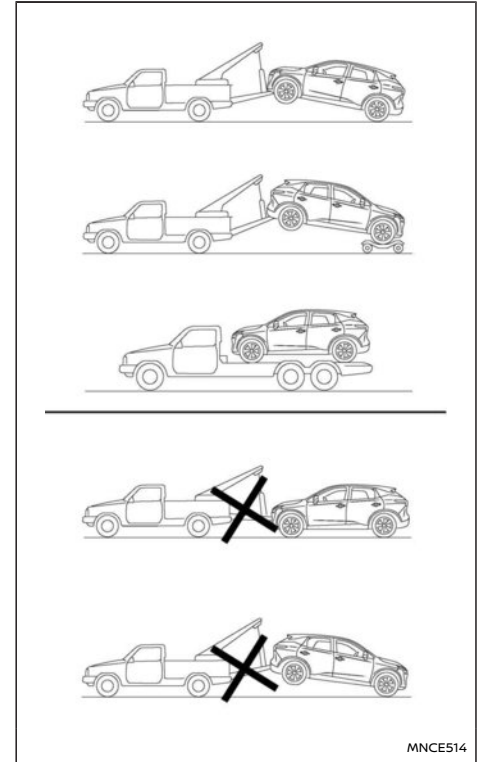

RECOMMANDATIONS POUR LE REMORQUAGE DE MODÈLES e-POWER

PRECAUTION

Ne remorquez **JAMAIS** des modèles e-POWER avec les roues avant posées au sol ni avec les quatre roues au sol (vers l'avant ou vers l'arrière), car cela peut endommager sérieusement le véhicule et occasionner des frais importants. Si le véhicule doit être remorqué, placez toujours un chariot sous les roues avant ou utilisez une plate-forme de remorquage, comme indiqué sur l'illustration.

Remorquage avec les roues arrière au sol :

1. Placez le bouton de démarrage sur arrêt.
2. Bloquez le volant en position droite, à l'aide d'une corde ou d'un dispositif équivalent.
3. Placez le levier de changement de vitesses sur la position N (point mort).
4. Relâchez le frein de stationnement.
5. Pour tout remorquage, utilisez des chaînes de sécurité.

ŒIL DE REMORQUAGE

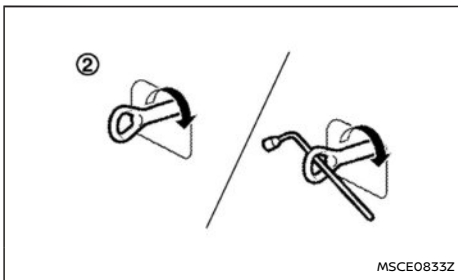

L'œil de remorquage est rangé avec les outils du véhicule, sous le logement de roue de secours (zone de compartiment à bagages).

1. Retirez la garniture de pare-chocs.
2. Installez avec soin l'œil de remorquage comme indiqué sur l'illustration.

Assurez-vous que l'œil de remorquage est correctement remis en place dans son espace de rangement, après utilisation.

NOTE :

- Assurez-vous que l'œil de remorquage est bien fixé au véhicule.
- Votre véhicule peut être fourni avec deux yeux de remorquage. Dans ce cas, utilisez l'œil le plus long à l'avant du véhicule et l'œil le plus court à l'arrière du véhicule.

DÉGAGER LE VÉHICULE DU SABLE, DE LA NEIGE OU DE LA BOUE

⚠ ATTENTION

- Ne laissez jamais personne se tenir à proximité du câble de remorquage pendant l'opération de remorquage.
- Ne faites jamais tourner les roues à vitesse élevée. Ceci pourrait endommager sérieusement les roues et causer de graves blessures. Certaines pièces du véhicule risqueraient également de surchauffer et d'être endommagées.

Utilisation de l'œil de remorquage

L'œil de remorquage doit être utilisé si votre véhicule se retrouve bloqué dans du sable, de la neige ou de la boue et qu'il est impossible de le dégager sans être tracté par le biais de l'œil de remorquage.

- Utilisez l'œillet de remorquage **uniquement**, pas d'autres parties du véhicule. Dans le cas contraire, ceci pourrait endommager la carrosserie du véhicule.
- Utilisez **uniquement** l'œillet de remorquage pour dégager un véhicule coincé dans du sable, de la neige, de la boue, etc.
- Ne remorquez jamais le véhicule sur une longue distance en utilisant uniquement l'œil de remorquage.
- L'œil de remorquage est soumis à une force extrêmement importante lorsqu'il est utilisé pour dégager un véhicule. Tirez toujours le câble de manière rectiligne vers l'avant du

véhicule. Ne tirez jamais sur l'œil de remorquage de biais.

PRECAUTION

Afin d'éviter la rupture du câble de remorquage, tendez-le lentement.

MEMO

7 Soins extérieurs et intérieurs

Nettoyage extérieur	478	Nettoyage intérieur	480
Lavage	478	Désodorisants	480
Élimination des taches	479	Tapis de sol	480
Lustrage	479	Nettoyage des vitres	481
Nettoyage des vitres	479	Pièces en plastique	481
Nettoyage de la caméra de vue arrière (selon modèles)	479	Ceintures de sécurité	481
Dessous de caisse	479	Protection contre la corrosion	482
Entretien des roues	479	Facteurs de corrosion les plus courants	482
Nettoyage des jantes en alliage d'aluminium	480	Facteurs environnementaux influençant la corrosion	482
Chromes	480	Protection du véhicule contre la corrosion	482

NETTOYAGE EXTÉRIEUR

Afin de préserver l'aspect extérieur du véhicule, il est important de l'entretenir correctement.

Autant que possible, gardez votre véhicule dans un garage ou sur une aire couverte afin de réduire les risques d'endommagement des surfaces peintes.

Si votre véhicule doit être garé à l'extérieur, gardez-le dans une zone ombragée ou protégez-le à l'aide d'une housse. **Veillez à ne pas rayer la surface peinte lorsque vous placez ou retirez la housse de protection.**

LAVAGE

Il est conseillé de laver le véhicule aussi rapidement que possible dans les cas suivants, afin de protéger les surfaces peintes :

- Après une averse, afin d'éviter les dommages provoqués par les pluies acides.
 - En cas de conduite sur une route côtière.
 - En cas de salissure des surfaces peintes par de la suie, de la fiente d'oiseau, de la sève, des particules métalliques ou des insectes.
 - En cas de formation d'une couche de poussière ou de boue sur les surfaces peintes.
1. Lavez le véhicule à grande eau, avec une éponge.
 2. Nettoyez soigneusement et complètement les surfaces du véhicule à l'aide d'un mélange d'eau propre et tiède (jamais chaude) et de savon doux, ou d'une lotion de nettoyage spéciale pour véhicules.

PRECAUTION

- **Ne nettoyez pas le véhicule à l'aide de produits ménagers ou de détergents chimiques forts, d'essence ou de solvants.**
- **Ne nettoyez pas le véhicule en plein soleil ou lorsque la carrosserie est chaude, pour éviter que l'eau ne laisse des traces.**
- **Évitez l'utilisation de chiffons trop rêches ou rugueux, tels que des maniques. Un soin particulier doit être apporté au nettoyage des salissures et corps étrangers durcis, de façon à ne pas rayer ou endommager la peinture.**

3. Rincez abondamment le véhicule à l'eau claire.
4. Séchez les surfaces peintes à l'aide d'une peau de chamois, afin d'éviter que l'eau ne laisse des traces.

Lors du nettoyage du véhicule, portez une attention particulière aux points suivants :

- Les pliuers et les articulations des portières, du hayon et du capot sont particulièrement affectées par le sel. Par conséquent, ils doivent être nettoyés régulièrement.
- Assurez-vous que les orifices d'écoulement situés à la base des portières ne sont pas obstrués.
- Lavez le dessous de caisse et l'intérieur des ailes au jet d'eau afin de décoller les accumulations de boue et/ou de sel.
- Lors de l'utilisation d'un jet d'eau haute pression, conformez-vous toujours aux recom-

mandations présentes sur l'équipement (pression et distance du jet).

- En cas d'endommagement de certaines parties du véhicule, (pare-chocs peints ou ensemble de phare par exemple), il est recommandé de ne pas diriger le jet d'eau haute pression directement sur celles-ci. Lavez ces parties avec précaution à la main.
- Évitez de faire entrer de l'eau dans les serrures.

Badges, bandes décoratives ou graphismes (selon modèles)

Pour maintenir la qualité de finition des étiquettes, bandes décoratives et graphismes, veuillez respecter les points suivants :

- Lavez la surface à la main uniquement à l'aide de détergents au PH neutre.
- N'utilisez pas de station de lavage automatique.
- N'utilisez pas d'agents chimiques (produits abrasifs, vernis, essence, cire, produits protecteurs, solvants corrosifs, etc).
- Lavez votre véhicule le plus tôt possible si des insectes, des fientes d'oiseaux, de la suie ou des particules métalliques apparaissent sur la surface peinte.
- La finition risque de se détériorer si elle est souillée par de l'huile bitumineuse (goudron, etc.). Nettoyez toute saleté du véhicule à l'aide d'un chiffon microfibre humide et de beaucoup d'eau propre.
- Évitez de vous garer sous des arbres et retirez toute trace de sève le plus tôt possible.

- Lavez les étiquettes en douceur avec une éponge propre. N'utilisez pas de jet d'eau haute pression.

ÉLIMINATION DES TACHES

Éliminez aussi rapidement que possible les taches provoquées par l'huile et le goudron, les poussières industrielles, les insectes et la sève de la surface de la peinture, de façon à éviter les marques ou taches indélébiles. Des produits de nettoyage spéciaux sont en vente chez les concessionnaires NISSAN ou dans tous les magasins d'accessoires automobiles.

LUSTRAGE

Un entretien régulier à base de cire permet de protéger la peinture et de conserver l'aspect neuf du véhicule.

Après le cirage, un polissage est recommandé afin d'éliminer les résidus accumulés.

Les concessionnaires NISSAN ou ateliers qualifiés sont en mesure de vous aider dans le choix du produit approprié.

PRECAUTION

- **Nettoyez complètement votre véhicule avant d'appliquer de la cire sur les surfaces peintes.**
- **Suivez toujours les instructions du fabricant de la cire.**
- **N'utilisez ni cire contenant des produits abrasifs ni produit de nettoyage caustique pour ne pas endommager la finition du véhicule.**

- **Si la surface du véhicule est difficile à polir, appliquez un nettoyant pour goudron de route avant de cirer le véhicule.**
- **L'utilisation d'une lustreuse ou un polissage trop agressif sur un apprêt ou une couche de peinture à finition transparente risque de ternir la finition ou de laisser des traces.**

NETTOYAGE DES VITRES

Utilisez un produit de nettoyage pour vitres pour supprimer les pellicules de fumée et de poussière des surfaces vitrées. Il est normal que les vitres du véhicule se recouvrent de cette pellicule lorsque le véhicule a été garé au soleil. Un produit de nettoyage pour vitres et un chiffon doux permettent de la supprimer facilement.

NETTOYAGE DE LA CAMÉRA DE VUE ARRIÈRE (selon modèles)

Nettoyez le cache transparent de la caméra régulièrement. En cas de présence de poussière, d'eau ou de neige sur le cache, l'affichage à l'écran peut être flou.

PRECAUTION

- **N'utilisez pas d'alcool, de benzine ou de diluant pour nettoyer le cache transparent de la caméra. Cela la décolorerait. Pour nettoyer le cache, utilisez d'abord un tissu imbibé d'un produit de nettoyage doux dilué, puis essuyez à l'aide d'un chiffon sec.**
- **N'utilisez pas de cire pour carrosserie sur le cache transparent de la caméra.**
- **Lors du lavage du véhicule à l'eau sous**

pression, assurez-vous de ne pas asperger le cache transparent de la caméra. De l'eau pourrait s'introduire dans le boîtier de caméra, provoquant de la condensation sur la lentille et pouvant entraîner des dysfonctionnements ou courts-circuits.

DESSOUS DE CAISSE

Dans les régions où le sel est utilisé pendant l'hiver, il est indispensable de nettoyer régulièrement le dessous de caisse du véhicule. Ce nettoyage évite que la boue et le sel ne s'accumulent et ne corrodent les suspensions et le dessous de caisse.

Avant l'hiver et au printemps, le dessous de caisse du véhicule doit être vérifié et le traitement anti-rouille renouvelé si nécessaire.

ENTRETIEN DES ROUES

- Lors du lavage du véhicule, lavez également les roues afin de conserver leur aspect.
- Nettoyez la face intérieure des roues en cas de remplacement de ces dernières ou lorsque vous lavez le dessous du véhicule.
- N'utilisez pas de nettoyants abrasifs pour laver les roues.
- Examinez régulièrement les jantes afin de déceler d'éventuelles traces de choc ou de corrosion. Ces dernières peuvent en effet provoquer une perte de pression ou endommager le talon du pneu.
- NISSAN recommande de lustrer les roues afin de les protéger du sel dans les régions où il est utilisé en hiver.

NETTOYAGE INTÉRIEUR

NETTOYAGE DES JANTES EN ALLIAGE D'ALUMINIUM

Lavez régulièrement les jantes à l'aide d'une éponge imprégnée d'une solution savonneuse douce, notamment pendant les mois d'hiver dans les régions où le sel est utilisé. Les résidus de sel provenant des routes salées peuvent provoquer une décoloration des jantes, si elles ne sont pas nettoyées régulièrement.

PRECAUTION

Suivez les instructions décrites ci-dessous afin d'éviter une oxydation ou une décoloration des jantes.

- **N'utilisez pas de nettoyant à forte teneur en acide ou alcalin pour le nettoyage des jantes.**
- **N'appliquez pas de nettoyant pour jantes lorsque celles-ci sont chaudes. La température des jantes doit correspondre à la température ambiante.**
- **Rincez les jantes afin d'éliminer le nettoyant dans un laps de temps de 15 minutes après son application.**

CHROMES

Nettoyez régulièrement tous les chromes à l'aide d'un produit spécialement conçu de façon à en préserver l'aspect.

Nettoyez de temps à autre l'habitacle du véhicule, les pièces en plastique et les sièges à l'aide d'un aspirateur ou d'une brosse à poils doux. Nettoyez les surfaces en vinyle et en cuir avec un linge propre et doux imprégné d'une solution savonneuse douce, puis essuyez avec un chiffon doux et sec.

Un entretien ainsi qu'un nettoyage réguliers sont nécessaires afin de maintenir l'aspect du cuir.

Avant d'utiliser un produit d'entretien pour textile, lisez attentivement les recommandations du fabricant. Certains de ces produits contiennent des composants chimiques qui risquent de tacher ou de décolorer les tissus.

Utilisez un chiffon doux imbibé uniquement d'eau pour nettoyer les optiques du combiné d'instruments et des jauges.

PRECAUTION

- **N'utilisez jamais de benzine, de diluant ou de produits similaires.**
- **Les petites particules de poussière peuvent être abrasives et endommager les surfaces en cuir ; elles doivent être retirées aussi rapidement que possible. N'utilisez pas de savon de sellerie, de cires pour automobile, de cirages, d'huiles, de liquides de nettoyage, de solvants, de détergents ni de produits nettoyants à base d'ammoniac car ils peuvent endommager la finition naturelle du cuir.**
- **N'utilisez jamais de produits d'entretien pour textile, à moins que cette utilisation ne soit recommandée par le constructeur.**

- **N'utilisez pas de produit nettoyant pour vitres ou surfaces en plastique pour nettoyer les optiques des instruments et des jauges. Cela peut les endommager.**

DÉSODORISANTS

La plupart des désodorisants contiennent des solvants, et risquent d'endommager l'intérieur du véhicule. Si vous souhaitez utiliser un désodorisant, prenez les précautions suivantes :

- Les désodorisants à suspendre risquent de décolorer de manière permanente les surfaces avec lesquelles ils sont en contact à l'intérieur du véhicule. Suspendez le désodorisant afin qu'il n'entre pas en contact avec une surface à l'intérieur du véhicule.
- En général, les désodorisants liquides se fixent sur les bouches d'aération. Ces produits risquent de provoquer des dommages immédiats et de décolorer les surfaces intérieures s'ils sont renversés.

Lisez attentivement et suivez les instructions du fabricant avant d'utiliser un désodorisant.

TAPIS DE SOL

NISSAN recommande d'utiliser des tapis de sol NISSAN d'origine.

L'utilisation de tapis de sol NISSAN d'origine (selon modèles) peut augmenter la longévité de la moquette du véhicule et faciliter le nettoyage intérieur. Quels que soient les tapis utilisés, assurez-vous qu'ils sont adaptés à votre véhicule et qu'ils sont posés sur le plancher de façon à ne pas gêner l'utilisation des pédales à aucun moment.

Les tapis de sol doivent être nettoyés régulièrement et remplacés en cas d'usure excessive.

Aide pour le positionnement du tapis de sol



Notez que l'illustration ci-dessus correspond aux modèles avec conduite à gauche.

Le véhicule comprend des supports pour tapis de sol (A) avant permettant de faciliter leur positionnement. Les tapis de sol NISSAN d'origine ont été spécialement conçus pour votre véhicule.

Positionnez le tapis en plaçant le crochet du support de tapis de sol à travers l'orifice de l'œillet tout en centrant le tapis dans la zone prévue à cet effet.

Vérifiez régulièrement que les tapis sont positionnés correctement.

NETTOYAGE DES VITRES

Utilisez un produit de nettoyage pour vitres pour supprimer les pellicules de fumée et de poussière des surfaces vitrées. Il est normal que les vitres du véhicule se recouvrent de cette pellicule lorsque le véhicule a été garé au soleil. Un produit de nettoyage pour vitres et un chiffon doux permettent de la supprimer facilement.

PRECAUTION

Lors du nettoyage de la surface intérieure des vitres, n'utilisez pas d'outils tranchants, de nettoyants abrasifs ou de désinfectants à base de chlore. Ils pourraient endommager des conducteurs électriques comme le système de désembuage de lunette arrière.

Ne collez pas d'étiquettes sur la surface intérieure de la vitre. Elles pourraient en cas de retrait endommager les conducteurs électriques comme le système de désembuage de lunette arrière.

Veillez à ce qu'aucun objet rangé dans le compartiment à bagages ne puisse être en contact avec la surface intérieure de la lunette arrière. Ceci afin d'éviter d'endommager les conducteurs électriques comme le système de désembuage de lunette arrière.

Rétroviseur intérieur anti-éblouissement automatique (selon modèles)

Utilisez un tissu doux mouillé à l'eau uniquement pour nettoyer le rétroviseur intérieur anti-éblouissement automatique (selon modèles).

PRECAUTION

N'utilisez pas de produit nettoyant pour vitres. La sensibilité du capteur en serait réduite, ce qui altérerait le fonctionnement.

PIÈCES EN PLASTIQUE

Les pièces en plastique peuvent être nettoyées à l'aide d'une solution savonneuse douce. Si la poussière ne s'enlève pas facilement, utilisez un produit de nettoyage pour plastique. N'utilisez pas de solvant.

CEINTURES DE SÉCURITÉ

ATTENTION

- **Ne laissez jamais des ceintures humides s'enrouler dans les enrouleurs.**
- **N'utilisez jamais de produit javellisant, de teinture ou de produit chimique sur les sangles des ceintures, car de tels produits en affecteraient la résistance.**

Les ceintures de sécurité peuvent être nettoyées à l'aide d'une éponge imprégnée d'une solution savonneuse douce.

Laissez les ceintures sécher complètement à l'ombre avant de les utiliser.

PROTECTION CONTRE LA CORROSION

FACTEURS DE CORROSION LES PLUS COURANTS

- Accumulation de poussière humide et de débris au niveau des panneaux de carrosserie, des orifices et des autres parties du véhicule.
- Endommagement des surfaces peintes et enduits protecteurs, provoqué par les graviers ou de légers accrochages.

FACTEURS ENVIRONNEMENTAUX INFLUENÇANT LA CORROSION

Humidité

L'accumulation de sable, de poussière et d'eau sous le véhicule accélère la corrosion. Les revêtements de sols humides ne séchent jamais très bien dans le véhicule. Il est donc recommandé de les retirer et de les faire sécher afin de protéger le plancher contre la corrosion.

Humidité relative

La corrosion est accélérée dans les régions où l'humidité relative est élevée, notamment dans les régions où la température ambiante reste positive et où la pollution atmosphérique et l'emploi de sel sont très élevés.

Température

L'augmentation de la température accélère la corrosion des pièces du véhicule mal ventilées.

La corrosion est également accélérée dans les zones où les températures se maintiennent au-dessus de zéro degré.

Pollution atmosphérique

La pollution industrielle, l'air salin des régions côtières et le salage fréquent des routes accélèrent la corrosion. Le sel accélère également la dégradation des surfaces peintes.

PROTECTION DU VÉHICULE CONTRE LA CORROSION

- Lavez et lustrez le véhicule aussi souvent que possible afin de le maintenir propre.
- Assurez-vous toujours que les surfaces peintes ne présentent pas de détériorations, même mineures. Dans le cas contraire, effectuez les réparations nécessaires dès que possible.
- Veillez à ce que les orifices d'écoulement de la carrosserie situés à la base des portières et du hayon ne soient pas obstrués, de façon à éviter les accumulations d'eau.
- Vérifiez que le dessous de caisse n'est pas recouvert de sable, de poussière ou de sel. Dans le cas contraire, lavez-le à l'eau dès que possible.

PRECAUTION

- **Ne retirez jamais la poussière, le sable ou les autres débris situés dans l'habitacle avec un jet d'eau. Nettoyez à l'aide d'un aspirateur ou d'une brosse.**
- **Évitez tout contact entre les pièces électroniques internes du véhicule et les liquides (eau ou autre). Elles pourraient être endommagées.**

Les produits chimiques utilisés pour dégivrer les routes peuvent être extrêmement corrosifs. Ils

accélèrent la corrosion et la détérioration des éléments du dessous de caisse, tels que le système d'échappement, les conduites de carburant et de frein, les câbles de frein, le bac de plancher et les ailes.

En hiver, le dessous de caisse du véhicule doit être nettoyé régulièrement.

Pour une protection supplémentaire contre la rouille et la corrosion, qui peut être nécessaire dans certaines régions, adressez-vous à un concessionnaire NISSAN ou à un atelier qualifié.

8 Entretien et interventions à effectuer soi-même

Programme d'entretien	485	Freins	495
Entretien périodique	485	Vérification du frein de stationnement	495
Entretien général	485	Vérification de la pédale de frein	495
Où faire réviser votre véhicule ?	485	Liquide de frein	495
Entretien général	485	Liquide de lave-vitres	496
Présentation des éléments		Batterie	497
d'entretien général	485	Batterie 12 V du véhicule	497
Précautions d'entretien	488	Remplacement de la pile de l'Intelligent Key	498
Compartiment moteur	489	Courroie d'entraînement	500
Circuit de refroidissement du moteur	489	Bougies d'allumage	500
Vérification du niveau de liquide de		Remplacement des bougies d'allumage	500
refroidissement moteur	490	Élément de filtre en papier sec	501
Remplacement du liquide de		Balais d'essuie-glaces	502
refroidissement moteur	490	Nettoyage	502
Système de refroidissement de l'onduleur	491	Remplacement des balais d'essuie-glace	
Vérification du niveau de liquide de refroidissement		de pare-brise	502
de l'onduleur	491	Remplacement de l'essuie-glace de	
Changement du liquide de refroidissement		lunette arrière	502
de l'onduleur	491	Gicleur de lave-vitre de pare-brise	502
Huile moteur	492	Fusibles	503
Vérification du niveau d'huile moteur	492	Habitacle	503
Remplacement de l'huile moteur et du filtre		Compartiment moteur	506
à huile	493	Éclairages	507
Protection de l'environnement	494	Phares	507
Liquide d'engrenage	495		

Eclairages extérieurs	507	Usure et endommagement des pneus	512
Éclairages intérieurs	507	Vieillessement des pneus	512
Emplacement des ampoules	508	Remplacement des pneus et des roues	512
Roues et pneus	510	Équilibrage des roues	513
Pression des pneus	510	Roue de secours	513
Types de pneus	511	Entretien des roues	513
Chaînes à neige	511		
Permutation des roues	512		

PROGRAMME D'ENTRETIEN

Certains entretiens quotidiens et réguliers sont nécessaires pour préserver le bon état mécanique de votre véhicule, ainsi que les performances de son système d'échappement et de son moteur.

Il est de la responsabilité du propriétaire de veiller à ce que l'entretien périodique et l'entretien général soient effectués.

En tant que propriétaire du véhicule, vous êtes le seul à pouvoir garantir qu'il est soumis à un entretien correct.

ENTRETIEN PÉRIODIQUE

Afin de vous faciliter la tâche, les éléments d'entretien périodique requis sont décrits dans le Carnet d'entretien et de garantie, fourni séparément. Veuillez consulter ce carnet afin de vous assurer que les opérations d'entretien nécessaires sont effectuées sur votre véhicule à intervalles réguliers.

ENTRETIEN GÉNÉRAL

Les petites vérifications pratiques font partie intégrante de l'entretien général. Elles sont indispensables pour assurer le fonctionnement correct du véhicule. Il est de votre responsabilité d'effectuer ces procédures régulièrement, comme indiqué dans ce manuel.

Les vérifications de l'entretien général requièrent un minimum de connaissances mécaniques et uniquement quelques outils courants pour l'automobile.

Ces vérifications ou inspections peuvent être faites par vous-même, par un technicien qualifié, ou par

un concessionnaire NISSAN ou un atelier qualifié, selon votre convenance.

OÙ FAIRE RÉVISER VOTRE VÉHICULE ?

Si votre véhicule a besoin d'un entretien ou en cas de dysfonctionnement, confiez la vérification et le réglage des systèmes à un concessionnaire NISSAN ou à un atelier qualifié.

ENTRETIEN GÉNÉRAL

Pendant l'utilisation normale de votre véhicule, les opérations d'entretien général doivent être effectuées régulièrement, conformément aux instructions figurant dans ce chapitre. Si vous détectez la présence de bruits, vibrations ou odeurs inhabituels, veillez à en rechercher l'origine ou demandez à un concessionnaire NISSAN ou à un atelier qualifié de le faire sans délai. En outre, si des réparations doivent être effectuées, vous devez le signaler à un concessionnaire NISSAN ou à un atelier qualifié.

Lorsque vous effectuez des vérifications ou des travaux d'entretien, observez soigneusement les "Précautions d'entretien" figurant plus loin dans ce chapitre.

PRÉSENTATION DES ÉLÉMENTS D'ENTRETIEN GÉNÉRAL

Des informations complémentaires concernant les éléments accompagnés d'un astérisque (*) figurent plus loin dans ce chapitre.

Sauf indication contraire, les points d'entretien énumérés ci-après doivent être vérifiés de temps à autre.

Extérieur du véhicule

Hayon, portières et capot:

Vérifiez que le hayon, toutes les portières et le capot fonctionnent correctement. Vérifiez également le verrouillage de toutes les serrures. Lubrifiez les charnières et pênes, si nécessaire. Vérifiez que le verrouillage secondaire empêche l'ouverture du capot lorsque le verrouillage primaire est désactivé.

Lors de la conduite sur des routes traitées avec

des produits de salage ou d'autres matériaux corrosifs, effectuez ces contrôles de lubrification plus fréquemment.

Eclairages*:

Nettoyez les phares régulièrement. Vérifiez le bon fonctionnement et la fixation des phares, des feux de stop, des feux arrière, des clignotants et des autres feux. Vérifiez également le réglage des faisceaux.

Pneus*:

Vérifiez régulièrement la pression des pneus (y compris celle de la roue de secours) à l'aide de l'indicateur de pression d'une station-service et ajustez-la, si nécessaire. Vérifiez l'absence de dommages, de coupures et de traces d'usure excessive.

Permutation des roues*:

Dans le cas d'un modèle à deux roues motrices (4x2), si les pneus avant et arrière sont de la même taille : les roues doivent être permutées tous les 10 000 km (6 000 miles). Les roues comportant des repères directionnels peuvent uniquement être permutées entre l'avant et l'arrière. Une fois la permutation effectuée, assurez-vous que les repères directionnels sont orientés dans le sens de rotation des roues.

Dans le cas d'un modèle à quatre roues motrices (4x4), si les pneus avant et arrière sont de la même taille : les roues doivent être permutées tous les 5 000 km (3 000 miles). Les roues comportant des repères directionnels peuvent uniquement être permutées entre l'avant et l'arrière. Une fois la permutation effectuée, assurez-vous que les repè-

res directionnels sont orientés dans le sens de rotation des roues.

Si les pneus avant et arrière sont de taille différente, les roues ne peuvent pas être permutées.

La fréquence de permutation peut varier en fonction de vos habitudes de conduite et de l'état de la route.

Composants du transmetteur du système de contrôle de la pression des pneus (TPMS) (selon modèles):

Remplacez la tige de la valve du capteur TPMS (obus et capuchon de valve y compris) et la vis (selon modèles) si les pneus sont remplacés pour cause d'usure ou de vieillissement. La vis (selon modèles) doit être posée correctement avec un couple de $1,4 \pm 0,1$ N.m. Les capteurs du système TPMS peuvent être utilisés à nouveau.

Parallélisme et équilibrage des roues:

Si le véhicule dévie d'un côté ou de l'autre, lors d'une conduite sur route droite et plane, ou si vous remarquez une usure irrégulière ou anormale des pneus, faites contrôler le parallélisme et faites remplacer le(s) pneu(s), si nécessaire. Si le volant ou les sièges vibrent lors d'une conduite à vitesse normale sur autoroute, il peut être nécessaire de corriger l'équilibrage des roues.

Boulons de roue:

Lors de la vérification des pneus, assurez-vous que les boulons de roue sont correctement serrés, et qu'il n'en manque aucun. Resserrez-les si nécessaire.

Pare-brise:

Nettoyez le pare-brise régulièrement. Vérifiez au moins tous les six mois que le pare-brise ne présente pas de craquelures ou d'autres dommages. Si le pare-brise est endommagé, faites-le réparer par une entreprise qualifiée.

Balais d'essuie-glace*:

Vérifiez la présence de craquelures ou d'usure s'ils ne nettoient pas correctement.

Sous le capot et le véhicule

Les éléments ci-après doivent être révisés à intervalles réguliers, par exemple à chaque vérification du niveau d'huile moteur ou à chaque réapprovisionnement en carburant.

Batterie 12V (sauf batteries sans entretien)*:

La batterie 12V est située au bas du compartiment à bagages.

Vérifiez le niveau de liquide de chaque élément. Il doit se trouver entre les repères <SUPERIEUR> et <INFERIEUR>. Les véhicules utilisés à des températures élevées ou dans des conditions difficiles exigent un contrôle fréquent du niveau de liquide de batterie.

Niveau de liquide de frein*:

Assurez-vous que le niveau du liquide de frein se trouve entre les repères <MAX> et <MIN> du réservoir.

Reportez-vous à "Liquide de frein" (P.495).

Niveau de liquide de refroidissement moteur*:

Vérifiez le niveau du liquide de refroidissement lorsque le moteur est froid. Assurez-vous que le

niveau de liquide de refroidissement moteur se situe entre les repères <MAX> et <MIN> du réservoir.

Reportez-vous à "Circuit de refroidissement du moteur" (P.489).

Niveau de liquide de refroidissement de l'onduleur*:

Vérifiez le niveau de liquide de refroidissement lorsque le moteur et l'onduleur sont froids. Assurez-vous que le niveau de liquide de refroidissement moteur se situe entre les repères <MAX> et <MIN> du réservoir.

Reportez-vous à "Système de refroidissement de l'onduleur" (P.491).

Courroie d'entraînement du moteur*:

Assurez-vous que la courroie d'entraînement n'est pas effilochée, usée, fendue ou recouverte d'huile.

Niveau d'huile moteur*:

Vérifiez le niveau après avoir garé le véhicule sur une surface plane et avoir arrêté le moteur.

Reportez-vous à "Huile moteur" (P.492).

Fuites de liquide:

Assurez-vous de l'absence de fuite de carburant, d'huile, d'eau ou d'autres liquides sous le véhicule, lorsque celui-ci est garé depuis un moment. Il est normal que des gouttes d'eau s'écoulent du système de climatisation après l'avoir utilisé. Si vous remarquez une quelconque fuite ou la présence de vapeurs d'essence, veillez à en contrôler l'origine et contactez un professionnel immédiatement.

Liquide de lave-vitres*:

Vérifiez que le liquide approprié se trouve dans le réservoir.

Reportez-vous à "Liquide de lave-vitres" (P.496).

Intérieur du véhicule

Les points d'entretien énumérés ci-après doivent être régulièrement vérifiés, par exemple lors de l'entretien périodique, du nettoyage du véhicule, etc.

Pédale d'accélérateur:

Vérifiez que la pédale fonctionne sans à-coups et que sa course est fluide. Assurez-vous que les tapis de plancher ne gênent pas le fonctionnement de la pédale.

Pédale de frein*:

Vérifiez que la pédale fonctionne sans à-coups. Si vous constatez que la pédale de frein s'enfonce anormalement, si elle semble "molle" ou encore si la distance de freinage semble longue, contactez immédiatement un concessionnaire NISSAN ou un atelier qualifié. Assurez-vous que les tapis de sol ne gênent pas le fonctionnement de la pédale.

Frein de stationnement*:

Assurez-vous que votre véhicule peut être bien maintenu en place lors d'un stationnement en côte, si seul le frein de stationnement est serré.

Sièges:

Vérifiez les commandes de réglage des sièges, telles que le dispositif de réglage de siège, le dossier inclinable, etc., afin de vous assurer qu'elles fonctionnent librement et qu'elles se verrouillent

correctement sur toutes les positions. Vérifiez que les appuie-tête actifs bougent librement vers le haut et vers le bas, et que les dispositifs de blocage les verrouillent correctement sur toutes les positions.

Ceintures de sécurité:

Vérifiez que tous les composants du système de ceintures de sécurité (boucles, ancrages, dispositifs de réglage et enrouleurs, etc.) fonctionnent correctement et librement, et qu'ils sont bien fixés. Vérifiez les sangles afin de détecter toute trace de coupure, d'effilochage, d'usure ou d'endommagement. Reportez-vous à "Ceintures de sécurité" (P.44) pour plus de détails.

Volant:

Recherchez toute modification au niveau de la direction (jeu excessif, direction dure, bruits inhabituels, par exemple).

Témoins d'avertissement et témoins sonores de rappel:

Assurez-vous que tous les témoins d'avertissement/lumineux et les témoins sonores de rappel fonctionnent correctement.

Désembuage de pare-brise:

Vérifiez que l'air s'échappe correctement des sorties de désembuage, lorsque vous activez le système de chauffage ou la climatisation.

Essuie-glace et lave-vitre de pare-brise*:

Vérifiez que les systèmes d'essuie-glaces et de lave-vitres fonctionnent correctement et que les essuie-glaces ne laissent pas de stries sur le pare-brise.

PRÉCAUTIONS D'ENTRETIEN

Lorsque vous réalisez une opération d'inspection ou d'entretien sur le véhicule, prenez toujours les précautions nécessaires pour éviter de vous blesser ou d'endommager accidentellement le véhicule. Les précautions générales énoncées ci-après doivent être scrupuleusement observées.

ATTENTION

- Ne touchez, ne démontez, ne déposez et ne remplacez jamais les pièces, les faisceaux haute tension et leurs connecteurs. Les faisceaux haute tension sont de couleur orange. Toucher, démonter, déposer ou remplacer ces pièces et faisceaux pourrait causer de graves brûlures ou un choc électrique et entraîner des blessures graves voire mortelles.
- N'essayez jamais de déposer la prise de service située dans le rangement de console. La prise de service est utilisée uniquement lorsque le véhicule est révisé par des techniciens qualifiés portant un équipement de protection et appartient au système haute tension. Toucher la prise de service peut causer de graves brûlures ou un choc électrique pouvant entraîner des blessures graves voire mortelles.
- Le système e-POWER utilise une haute tension pouvant s'élever jusqu'à environ 420 volts. Le système peut être chaud pendant et après le démarrage. Faites attention à la haute tension et à la température élevée. Respectez les étiquettes d'avertissement placées sur le véhicule.
- Le moteur peut démarrer à tout moment

sans avertissement lorsque le système e-POWER est en mode de véhicule PRÊT pour la conduite. Si vous devez effectuer une intervention avec le système e-POWER placé en mode de véhicule PRÊT pour la conduite, gardez vos mains, vêtements, cheveux et outils éloignés des ventilateurs, courroies et autres pièces mobiles.

- Garez le véhicule sur une surface plane, serrez correctement le frein de stationnement et calez les roues de façon à empêcher tout déplacement du véhicule. Appuyez sur la commande de position P pour engager la position P (stationnement).
- Assurez-vous que le bouton de démarrage est placé sur arrêt lors du remplacement ou de la réparation d'une pièce.
- Ne travaillez pas sous le capot tant que le moteur est chaud. Arrêtez systématiquement le système e-POWER et attendez qu'il refroidisse.
- Si vous devez travailler avec le moteur en marche, gardez vos mains, vêtements, cheveux et outils éloignés des ventilateurs, courroies et de toute autre pièce susceptible de se mettre en mouvement.
- Il est conseillé d'attacher ou d'enlever tout vêtement ample et de retirer tous vos bijoux, tels que bagues, montres, etc. avant toute intervention sur votre véhicule.
- Si vous devez faire fonctionner le moteur dans un local fermé tel qu'un garage, vérifiez que celui-ci dispose d'un système

de ventilation suffisant pour l'évacuation des gaz d'échappement.

- Ne vous glissez jamais sous un véhicule soutenu par un cric.
- N'approchez jamais de matériaux incandescents, de flammes ou d'étincelles du carburant et de la batterie.
- Ne branchez et ne débranchez jamais la batterie ou tout autre connecteur de composant fonctionnant avec un transistor lorsque le bouton de démarrage est activé.
- L'entretien du filtre à carburant et des conduites à carburant doit être effectué par un concessionnaire NISSAN ou dans un atelier qualifié car la pression dans les conduites de carburant est très élevée, même lorsque le moteur est arrêté.
- Votre véhicule est équipé d'un ventilateur de refroidissement automatique du moteur. Il peut s'activer à tout moment de façon inattendue, même si le bouton de démarrage est placé sur arrêt et que le système e-POWER ne fonctionne pas. Pour éviter toute blessure, débranchez toujours le câble négatif de la batterie avant de travailler à proximité du ventilateur.
- Portez toujours des lunettes de protection lorsque vous travaillez sur le véhicule.
- Assurez-vous toujours que les connecteurs de faisceau du système e-POWER ou des composants associés sont branchés lorsque le bouton de démarrage est activé.

COMPARTIMENT MOTEUR

- Évitez tout contact direct avec de l'huile moteur ou du liquide de refroidissement usagé(e). Une mauvaise mise au rebut de l'huile moteur, du liquide de refroidissement ou de tout autre liquide provenant du véhicule peut nuire à l'environnement. Suivez toujours les réglementations locales relatives à la mise au rebut des liquides provenant de votre véhicule.

Ce chapitre donne des instructions concernant uniquement des interventions d'entretien routinières faciles à effectuer par le propriétaire du véhicule.

N'oubliez pas qu'un entretien incomplet ou incorrect risque d'entraîner des problèmes de fonctionnement ou des émissions excessives et qu'il pourrait affecter la couverture de la garantie. **En cas de doute relatif à l'entretien, contactez toujours un concessionnaire NISSAN ou un atelier qualifié.**

Pour une vue d'ensemble du compartiment moteur, reportez-vous à "Compartiment moteur" (P.31).

CIRCUIT DE REFROIDISSEMENT DU MOTEUR

ATTENTION

- Ne retirez jamais le bouchon de réservoir de liquide de refroidissement moteur lorsque le moteur est chaud. De graves brûlures peuvent être occasionnées par le liquide sous haute pression qui s'échappe du réservoir de liquide de refroidissement moteur. Attendez le refroidissement du moteur et du radiateur.
- Le liquide de refroidissement moteur est un produit toxique. Il est donc nécessaire de le conserver dans un bidon étiqueté hors de portée des enfants.

Le circuit de refroidissement du moteur est rempli en usine à l'aide d'un liquide de refroidissement moteur de haute qualité, toute saison et longue conservation. Il contient des solutions spécifiques efficaces contre la corrosion et le gel. L'ajout d'additifs est par conséquent inutile.

PRECAUTION

- Ne placez jamais d'additifs, comme du produit d'étanchéité pour radiateur, dans le circuit de refroidissement. Les additifs risqueraient d'obstruer le circuit de refroidissement et d'entraîner un endommagement du moteur et/ou du circuit de refroidissement.
- Lors du remplissage ou du remplacement du liquide de refroidissement moteur, assurez-vous de n'utiliser que du liquide de refroidissement moteur d'origine NISSAN, ou un équivalent en terme de qualité, avec la même richesse de mélange. L'utilisation

d'autres types de produits de refroidissement risquent d'endommager le circuit de refroidissement du moteur.

Température extérieure jusqu'à		Composition	
°C	°F	Liquide de refroidissement moteur (concentré)	Eau déminéralisée ou distillée
-15	5	30%	70%
-35	-30	50%	50%

VÉRIFICATION DU NIVEAU DE LIQUIDE DE REFROIDISSEMENT MOTEUR

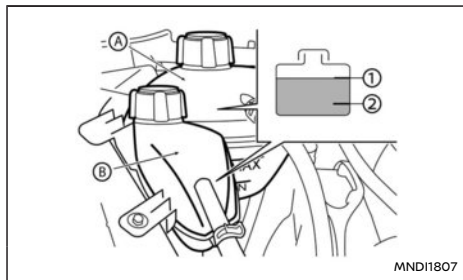

- Ⓐ Réservoir de liquide de refroidissement moteur
- Ⓑ Réservoir de liquide de refroidissement de l'onduleur

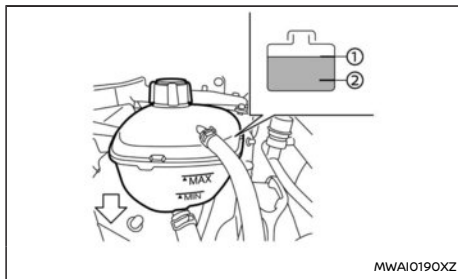

Vérifiez le niveau de liquide de refroidissement dans les réservoirs Ⓐ et Ⓑ lorsque le moteur est froid. Si le niveau de liquide de refroidissement est en dessous du repère MIN ②, faites l'appoint en liquide de refroidissement jusqu'au repère MAX ①.

PRECAUTION

Si le niveau du liquide de refroidissement doit être rétabli fréquemment, faites vérifier le circuit par un concessionnaire NISSAN ou un atelier qualifié.

REPLACEMENT DU LIQUIDE DE REFROIDISSEMENT MOTEUR

Les réparations importantes du circuit de refroidissement doivent être effectuées par un concessionnaire NISSAN ou un atelier qualifié. Les procédures d'entretien sont décrites dans le manuel de réparation NISSAN correspondant.

Lorsqu'une vérification ou un remplacement s'impose, NISSAN recommande de contacter un concessionnaire NISSAN ou un atelier qualifié.

Des réparations ou une vidange incorrectes peuvent affecter les performances du dispositif de chauffage et entraîner une surchauffe du moteur.

⚠ ATTENTION

- Ne retirez jamais le bouchon de réservoir de liquide de refroidissement moteur lorsque le moteur est chaud. De graves brûlures peuvent être occasionnées par le liquide sous haute pression qui s'échappe du réservoir de liquide de refroidissement moteur. Attendez le refroidissement du moteur et du radiateur.
- Pour éviter tout risque de brûlures, ne vidangez jamais le liquide de refroidissement lorsque le moteur est chaud.
- Évitez tout contact du liquide de refroidissement usagé avec la peau. En cas de contact, lavez soigneusement et dès que possible avec du savon ou un nettoyant pour les mains et beaucoup d'eau.
- Gardez le liquide de refroidissement hors de portée des enfants et des animaux.

Le liquide de refroidissement moteur doit être mis au rebut de manière appropriée. Vérifiez les réglementations locales en vigueur.

⚠ ATTENTION

- Ne retirez jamais le bouchon du réservoir de liquide de refroidissement de l'onduleur lorsque le moteur et l'onduleur sont chauds. De graves brûlures pourraient être occasionnées par le liquide sous haute pression s'échappant du réservoir de liquide de refroidissement de l'onduleur. Attendez le refroidissement du moteur et de l'onduleur.
- Le liquide de refroidissement est toxique et doit être conservé dans un bidon étiqueté hors de portée des enfants.

Le circuit de refroidissement de l'onduleur est rempli en usine d'un liquide de refroidissement moteur de haute qualité, toute saison et longue conservation. Ce liquide contient des solutions spécifiques efficaces contre la corrosion et le gel. L'ajout d'additifs est par conséquent inutile.

PRECAUTION

- Ne placez jamais d'additifs, comme du produit d'étanchéité pour radiateur, dans le circuit de refroidissement. Les additifs risqueraient d'obstruer le circuit de refroidissement et d'entraîner un endommagement du moteur, de l'onduleur et/ou du circuit de refroidissement.
- Lors du remplissage ou de la vidange du liquide de refroidissement moteur, assurez-vous de n'utiliser que du liquide de refroidissement moteur NISSAN d'origine, ou un équivalent en terme de qualité, avec le bon rapport de mélange. L'utilisation

d'autres types de produits de refroidissement risque d'endommager le circuit de refroidissement de l'onduleur.

Température extérieure jusqu'à		Composition	
°C	°F	Liquide de refroidissement moteur (concentré)	Eau déminéralisée ou distillée
-15	5	30%	70%
-35	-30	50%	50%

VÉRIFICATION DU NIVEAU DE LIQUIDE DE REFROIDISSEMENT DE L'ONDULEUR

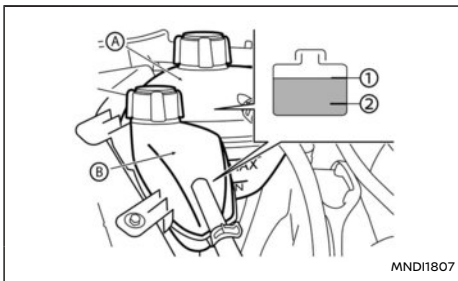

- (A) Réservoir de liquide de refroidissement moteur
- (B) Réservoir de liquide de refroidissement de l'onduleur

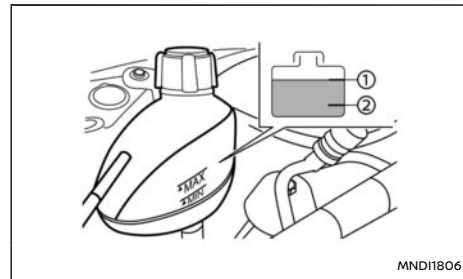

Vérifiez le niveau de liquide de refroidissement dans les réservoirs (A) et (B) lorsque le moteur et l'onduleur sont froids. Si le niveau de liquide de refroidissement est en dessous du repère MIN (2), faites l'appoint en liquide de refroidissement jusqu'au repère MAX (1).

PRECAUTION

Si le niveau du liquide de refroidissement doit être rétabli fréquemment, faites vérifier le circuit par un concessionnaire NISSAN ou un atelier qualifié.

CHANGEMENT DU LIQUIDE DE REFROIDISSEMENT DE L'ONDULEUR

Les réparations importantes du circuit de refroidissement doivent être effectuées par un concessionnaire NISSAN ou un atelier qualifié. Les procédures d'entretien sont décrites dans le manuel de réparation NISSAN correspondant.

Lorsqu'une vérification ou un remplacement s'im-

HUILE MOTEUR

pose, NISSAN recommande de contacter un concessionnaire NISSAN ou un atelier qualifié.

Des réparations ou une vidange incorrectes peuvent réduire les performances du dispositif de chauffage et entraîner une surchauffe du moteur ou de l'onduleur.

⚠ ATTENTION

- Ne retirez jamais le bouchon de réservoir de liquide de refroidissement de l'onduleur lorsque le moteur est chaud. De graves brûlures pourraient être occasionnées par le liquide sous haute pression s'échappant du réservoir de liquide de refroidissement de l'onduleur. Attendez le refroidissement du moteur et de l'onduleur.
- Pour éviter tout risque de brûlures, ne vidangez jamais le liquide de refroidissement lorsque le moteur est chaud.
- Évitez tout contact du liquide de refroidissement usagé avec la peau. En cas de contact, lavez soigneusement et dès que possible avec du savon ou un nettoyant pour les mains et beaucoup d'eau.
- Gardez le liquide de refroidissement hors de portée des enfants et des animaux.

Le liquide de refroidissement doit être mis au rebut de manière appropriée. Vérifiez les réglementations locales en vigueur.

VÉRIFICATION DU NIVEAU D'HUILE MOTEUR

PRECAUTION

Le niveau d'huile doit être vérifié régulièrement. Une quantité d'huile insuffisante risque de provoquer des dommages au niveau du moteur, lesquels ne sont pas couverts par la garantie.

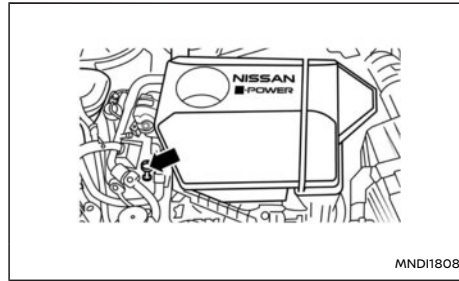

Moteur KR15DDT

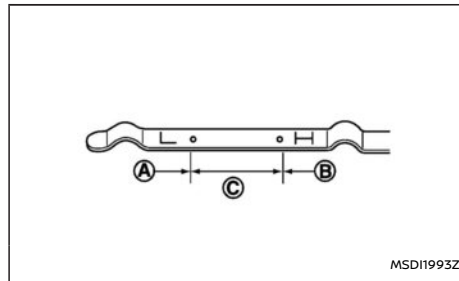

- Ⓐ Niveau MIN.
- Ⓑ Niveau MAX.
- Ⓒ Plage normale

1. Garez le véhicule sur une surface plane et serrez le frein de stationnement.
2. Démarrez le moteur. Si le moteur est froid, faites-le démarrer et tourner au ralenti jusqu'à ce qu'il atteigne sa température normale de fonctionnement (environ 5 minutes).
3. Arrêtez le moteur.
4. Attendez au moins 15 minutes afin de permettre à l'huile moteur de regagner le carter d'huile.
5. Retirez la jauge puis essuyez-la.
6. Introduisez-la à nouveau complètement.
7. Retirez à nouveau la jauge et vérifiez le niveau d'huile. Il doit se trouver dans la plage normale Ⓒ.
8. Si le niveau d'huile est au-dessous du repère minimum Ⓐ, enlevez le bouchon de remplissage d'huile et versez l'huile recommandée à travers l'ouverture. **Ne remplissez pas excèsivement** Ⓑ.
9. Vérifiez à nouveau le niveau d'huile à l'aide de la jauge.

Il est normal d'ajouter de l'huile entre les vidanges, en fonction des conditions de conduite et des sollicitations.

REPLACEMENT DE L'HUILE MOTEUR ET DU FILTRE À HUILE

ATTENTION

Ne déversez pas d'huile usagée sur le sol, dans les caniveaux ou les rivières, etc. Elle doit être éliminée dans une décharge aménagée à cet effet.

- NISSAN recommande de contacter un concessionnaire NISSAN ou un atelier qualifié pour les opérations d'entretien liées à l'huile moteur.
- Soyez vigilant, de façon à ne pas vous brûler avec l'huile moteur chaude.
- Tout contact prolongé et répété avec de l'huile moteur usagée peut entraîner des cancers de la peau.
- Évitez tout contact de l'huile usagée avec la peau. En cas de contact, lavez soigneusement et dès que possible avec du savon ou un nettoyant pour les mains et beaucoup d'eau.
- Veillez à conserver l'huile usagée dans des récipients étiquetés hors de portée des enfants.

PRECAUTION

L'huile usagée doit être mise au rebut de manière appropriée.

Vérifiez les réglementations locales en vigueur.

Remplacement de l'huile moteur

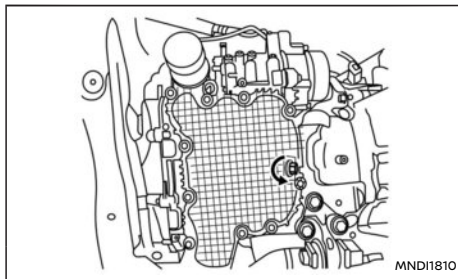
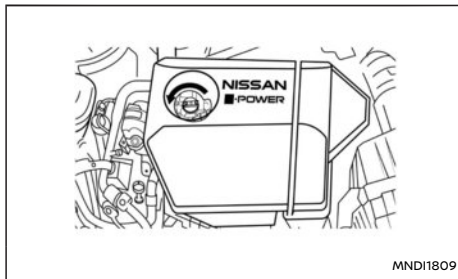

1. Garez le véhicule sur une surface plane et serrez le frein de stationnement.
2. Démarrez le moteur. Si le moteur est froid, faites-le démarrer et tourner au ralenti jusqu'à ce qu'il atteigne sa température normale de fonctionnement (environ 5 minutes).

3. Arrêtez le moteur.
4. Attendez au moins 15 minutes afin de permettre à l'huile moteur de regagner le carter d'huile.
5. Retirez le couvercle de dessous de caisse (selon modèles).
6. Placez un grand bac de récupération sous le bouchon de vidange.
7. Retirez le bouchon de vidange à l'aide d'une clé.
8. Retirez le bouchon de remplissage d'huile et vidangez complètement l'huile.

Si le filtre à huile moteur doit être remplacé, retirez-le et remplacez-le lors de la vidange. Reportez-vous à "Remplacement du filtre à huile moteur" (P.494).

9. Nettoyez et remettez en place le bouchon de vidange avec une rondelle neuve. Serrez fermement le bouchon de vidange à l'aide d'une clé. **Ne serrez pas excessivement.**

Couple de serrage du bouchon de vidange :
30,0 à 37,0 N·m (3,1 à 3,8 kg·m, 22 à 27 ft·lb)

10. Remplissez le moteur avec le type et la quantité d'huile recommandés. (Reportez-vous à "Contenances et liquides/lubrifiants recommandés" (P.517).)

Ne retirez pas la jauge lors du remplissage de l'huile moteur.

11. Reposez soigneusement le bouchon de remplissage d'huile moteur.

12. Démarrez le moteur.
13. Vérifiez qu'il n'y a aucune fuite au niveau du bouchon de vidange. Corrigez le problème, si nécessaire.
14. Vérifiez le niveau d'huile à l'aide de la jauge. Pour plus de détails, reportez-vous à "Vérification du niveau d'huile moteur" (P.492).

Remplacement du filtre à huile moteur

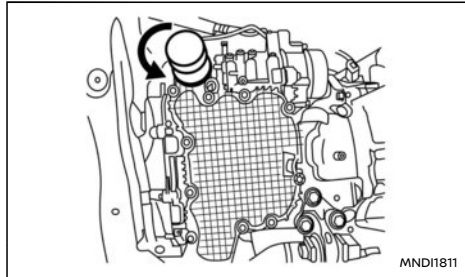

1. Garez le véhicule sur une surface plane et serrez le frein de stationnement.
2. Arrêtez le moteur.
3. Vidangez l'huile moteur en respectant la procédure appropriée. (Reportez-vous à "Remplacement de l'huile moteur" (P.493).)
4. Desserrez le filtre à huile moteur à l'aide d'une clé à filtre à huile.
Selon le type de moteur, une clé spéciale à douille peut être nécessaire. Contactez un

concessionnaire NISSAN ou un atelier qualifié pour plus d'informations.

5. Dévissez ensuite le filtre à huile moteur à la main.
6. Essuyez la surface de fixation du filtre à huile moteur avec un chiffon propre.
Veillez à retirer toute trace de joint usagé adhérent à la surface de fixation.
7. Appliquez de l'huile moteur neuve sur le joint du filtre à huile neuf.
8. Vissez le filtre à huile jusqu'à ce qu'une légère résistance soit ressentie, puis serrez de 2/3 de tour supplémentaire pour fixer le filtre à huile correctement.

Couple de serrage du filtre à huile :

15,0 à 21,0 N·m (1,5 à 2,1 kg·m, 11 à 15 ft·lb)

9. Remplissez avec l'huile moteur. (Reportez-vous à "Remplacement de l'huile moteur" (P.493).)
10. Faites démarrer le moteur et vérifiez qu'il n'y a aucune fuite au niveau du filtre à huile. Corrigez le problème, si nécessaire.
11. Arrêtez le moteur et attendez quelques minutes.
12. Vérifiez le niveau d'huile moteur en fonction de la procédure appropriée. (Reportez-vous à "Vérification du niveau d'huile moteur" (P.492).)

PROTECTION DE L'ENVIRONNEMENT

Il est illégal de polluer les égouts, les cours d'eau et le sol. Utilisez des équipements de récupération agréés, y compris les décharges publiques et les garages équipés des installations nécessaires pour récupérer les huiles et les filtres à huile usagés. En cas de doute, contactez les autorités locales pour en savoir plus sur les réglementations en vigueur relatives à la mise au rebut des huiles et filtres à huile usagés.

Les réglementations relatives à la protection de l'environnement varient d'un pays à l'autre.

LIQUIDE D'ENGRENAGE

Lorsqu'une vérification ou un remplacement s'impose, NISSAN recommande de contacter un concessionnaire NISSAN ou un atelier qualifié.

PRECAUTION

- **Liquide de boîte de vitesses automatique d'origine NISSAN Matic S*. Ne faites pas de mélange avec d'autres liquides.**
- **L'utilisation d'un liquide d'engrenage autre que le liquide de boîte de vitesses automatique d'origine NISSAN Matic S provoque une perte de maniabilité et une réduction de la durée de vie de la boîte de vitesses, et risque de causer des dommages au niveau de la boîte de vitesses ; de tels dommages ne sont pas couverts par la garantie.**

* : Pour plus de détails, contactez un concessionnaire NISSAN ou un atelier qualifié.

FREINS

VÉRIFICATION DU FREIN DE STATIONNEMENT

Vérifiez régulièrement la capacité d'immobilisation du frein de stationnement en garant le véhicule dans une rue en pente et en essayant de le maintenir immobilisé en utilisant uniquement le frein de stationnement. Si le véhicule a tendance à se déplacer, faites appel à un concessionnaire NISSAN ou à un atelier qualifié.

VÉRIFICATION DE LA PÉDALE DE FREIN

Si vous constatez que la pédale de frein s'enfonce anormalement ou si elle semble "molle", ou encore si le véhicule met plus longtemps à s'arrêter, contactez immédiatement un concessionnaire NISSAN ou un atelier qualifié.

Freins à rattrapage automatique d'usure

Votre véhicule est équipé de freins à rattrapage automatique d'usure. Les freins à disque s'auto-ajustent à chaque fois que la pédale de frein est sollicitée.

LIQUIDE DE FREIN

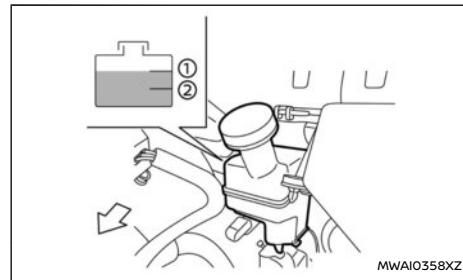

ATTENTION

- **Utilisez uniquement du liquide non usagé. Les liquides usagés, contaminés ou de qualité inférieure peuvent endommager les circuits de freinage et d'embrayage. L'utilisation de liquides inappropriés peut provoquer l'endommagement du système de freinage et réduire les capacités de freinage du véhicule.**
- **Nettoyez le bouchon de remplissage avant de le retirer.**
- **Les liquides de frein sont toxiques et doivent être conservés avec précaution dans des bidons étiquetés, tenus hors de portée des enfants.**

Vérifiez le niveau de liquide dans le réservoir. Si le niveau de liquide est entre le repère MIN ② et MAX ① ou si le témoin d'avertissement des freins s'allume, ajoutez du liquide jusqu'au repère MAX.

Reportez-vous à "Contenances et liquides/lubri-

LIQUIDE DE LAVE-VITRES

fiantes recommandés” (P.517) pour le type de liquide de frein recommandé.

Si un appoint fréquent en liquide s'avère nécessaire, faites vérifier minutieusement le système par un concessionnaire NISSAN ou un atelier qualifié.

PRECAUTION

- **NISSAN recommande que l'appoint en liquide et le contrôle du système de freinage soit confié à un concessionnaire NISSAN ou à un atelier qualifié, disposant des liquides et des compétences techniques nécessaires.**
- **Évitez de renverser du liquide sur les surfaces peintes. La peinture pourrait être endommagée. Si du liquide est renversé sur une surface peinte, lavez cette dernière à l'eau.**

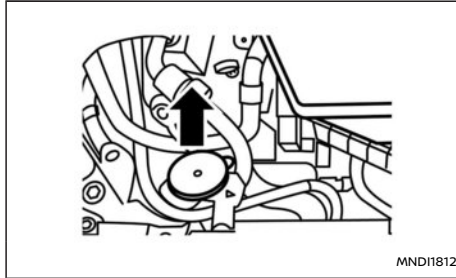

ATTENTION







L'antigel pour lave-vitres est toxique et doit être conservé dans un bidon étiqueté hors de portée des enfants.

- Vérifiez le niveau de liquide dans le réservoir de lave-vitres. Si le niveau de liquide est bas ou si le témoin d'avertissement de liquide de lave-vitres (selon modèles) s'allume, ajoutez du liquide de lave-vitres au maximum.
- Faites l'appoint plus fréquemment lorsque les conditions de conduite nécessitent une consommation plus importante de liquide de lave-vitres.
- Ajoutez un solvant à l'eau pour un meilleur nettoyage. En hiver, ajoutez de l'antigel pour lave-vitres. Respectez les instructions du fabricant relatives à la richesse du mélange.

PRECAUTION

- **Ne substituez pas le liquide de refroidissement moteur antigel à l'antigel de lave-vitres. La peinture risquerait d'être endommagée.**
- **Utilisez toujours le liquide de lave-vitres recommandé par NISSAN.**

BATTERIE

Symboles de précaution pour la batterie		⚠ ATTENTION	
①		Interdit de fumer Pas de flammes nues Pas d'étincelles	Ne fumez jamais à proximité de la batterie. N'exposez jamais la batterie à des flammes vives ou à des étincelles électriques.
②		Se protéger les yeux	Manipulez la batterie avec précaution. Portez toujours des lunettes de protection afin de vous protéger en cas d'explosion ou d'éclaboussure d'acide de batterie.
③		Tenir hors de portée des enfants	Ne permettez jamais aux enfants de manipuler la batterie. Gardez la batterie hors de portée des enfants.
④		Acide de batterie	Évitez le contact de l'électrolyte avec la peau, les yeux, les vêtements ou les surfaces peintes. Après avoir manipulé la batterie ou le bouchon de batterie, lavez-vous immédiatement et abondamment les mains. En cas de contact de l'électrolyte de batterie avec la peau, les vêtements ou les yeux, rincez immédiatement et abondamment pendant au moins 15 minutes et consultez un médecin. Le liquide de batterie est acide. Si le liquide de batterie entre en contact avec vos yeux ou votre peau, vous risquez de perdre la vue ou de vous brûler.
⑤		Prendre note des instructions de fonctionnement	Avant de manipuler la batterie, lisez ces instructions avec soin afin de la manipuler correctement et en toute sécurité.
⑥		Gaz explosif	Le gaz hydrogène produit par la batterie est explosif.

BATTERIE 12 V DU VÉHICULE

⚠ ATTENTION

Ne faites pas fonctionner le véhicule si le niveau de liquide dans la batterie est bas. Un niveau insuffisant d'électrolyte peut provoquer une charge plus élevée au niveau de la batterie, risquant de générer de la chaleur, de réduire la durée de vie de la batterie et, dans certains cas, de provoquer une explosion.

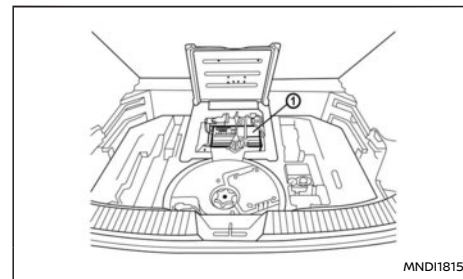

Exemple d'emplacement de la batterie 12 V

La batterie de 12 volts ① se trouve dans le compartiment à bagages. L'emplacement exact dépend de la présence ou non d'une roue/d'un pneu de secours. Pour accéder à la batterie de 12 volts, relevez la plaque de plancher de compartiment à bagages et retirez le ou les porte-outils, ou si un panneau d'accès est monté, relevez le panneau d'accès, comme indiqué sur l'illustration.

Pour une batterie sans entretien, il n'est pas nécessaire de vérifier le niveau de liquide. Toute-

fois, NISSAN recommande de faire vérifier la batterie à intervalles réguliers par un concessionnaire NISSAN ou un atelier qualifié.

Procédure de réinitialisation après le rebranchement de la batterie

Si la batterie a été rebranchée, vérifiez les éléments suivants :

- Réglage de la montre (selon modèles).
- Réglez les stations de radio souhaitées avec les touches de présélection.

Pour plus de détails, reportez-vous à “Écran d’informations du véhicule” (P.106), au manuel du conducteur NissanConnect fourni séparément ou aux descriptions du dispositif audio de la section “Radio FMAM (avec DAB) (selon modèles)” (P.230).

Empêcher la décharge de la batterie

Durant de longues périodes d’immobilisation, la batterie du véhicule se décharge lentement. Il existe plusieurs moyens d’empêcher la batterie de se décharger à un niveau tel que le véhicule ne peut pas être démarré :

- Chargez la batterie à l’aide d’un chargeur d’entretien/intelligent. N’utilisez pas de chargeur rapide car cela peut endommager la batterie. Suivez les instructions fournies avec le chargeur de batterie.
- Il est recommandé de conduire le véhicule pendant 15 minutes au moins toutes les 2 semaines.
- S’il n’est pas possible de conduire le véhicule, démarrez le moteur et faites-le tourner au

ralenti pendant 25 à 30 minutes une fois par mois.

Démarrage à l’aide d’une batterie de secours

Si le démarrage à l’aide d’une batterie de secours s’avère nécessaire, reportez-vous à “Démarrage à l’aide d’une batterie de secours” (P.470). Si le moteur ne démarre pas de cette façon, il est possible que la batterie doive être remplacée. Contactez un concessionnaire NISSAN ou un atelier qualifié.

REMPACEMENT DE LA PILE DE L’INTELLIGENT KEY

PRECAUTION

- L’avertissement  figurant sur l’Intelligent Key est destiné à alerter l’utilisateur de la présence d’instructions importantes relatives au fonctionnement et à la maintenance (entretien) dans la documentation accompagnant l’appareil.
- Veillez à ce que les enfants n’avalent pas la pile ou les pièces qui ont été retirées.
- Un remplacement incorrect de la pile au lithium entraînerait des risques d’explosion. Remplacez uniquement par une pile identique ou par une pile de type équivalent.
- N’exposez pas la pile à une chaleur excessive, par exemple en plein soleil ou au feu.
- N’écrasez pas et ne coupez pas la pile.
- Ne soumettez pas la pile à une pression d’air extrêmement basse à haute altitude.
- Veillez à éviter toute contamination des

composants par de la poussière ou de l’huile lors du remplacement de la pile.

- Veillez à ne pas toucher les circuits imprimés ni les bornes de la pile.

Une pile ou une batterie dont la mise au rebut est incorrecte risque de nuire à l’environnement. Conformez-vous toujours aux réglementations locales relatives à la mise au rebut des piles et des batteries.

- L’Intelligent Key est étanche ; il est cependant recommandé de ne pas la mouiller et de l’essuyer complètement en cas d’humidité. Pour remplacer la pile, ouvrez l’Intelligent Key avec soin et suivez la procédure indiquée sur l’illustration.
- Veillez à ce que l’Intelligent Key ne soit pas contaminée par de la poussière ou de l’huile lorsque vous remplacez la pile.

ATTENTION

- N’ingérez pas la pile, il existe un risque de brûlures chimiques. (La télécommande alimentée par) Ce produit contient une pile bouton. Si la pile bouton est avalée, elle peut causer de graves brûlures internes en seulement 2 heures et entraîner la mort.
- Tenez les piles neuves et usagées hors de portée des enfants. Si le compartiment de la pile ne se ferme pas correctement, cessez d’utiliser le produit et tenez-le hors de portée des enfants.
- Si vous pensez que des piles ont pu être avalées ou placées à l’intérieur d’une partie

du corps, consultez immédiatement un médecin.

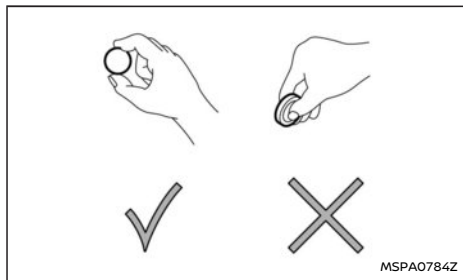

PRECAUTION

Tenez toujours la pile par les bords comme indiqué sur l'illustration. Le fait de toucher les points de contact de la pile réduit de manière significative sa capacité à maintenir sa charge.

Remplacement

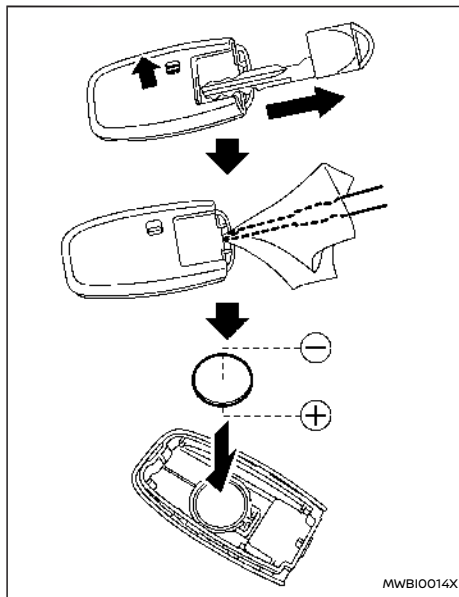

Intelligent Key

1. Faites coulisser le bouton de verrouillage sur la position de déverrouillage.
2. Retirez la clé.
3. Insérez un tournevis à lame plate ou un outil approprié dans la fente et tournez-le pour ouvrir le cache.

4. Remplacez la pile par une pile neuve ayant les mêmes spécifications.

Utilisez le type de pile suivant :

CR2032

- Ne touchez pas le circuit interne et les bornes électriques, vous pourriez provoquer un dysfonctionnement.
- Assurez-vous que les bornes positives sont orientées vers le bas du logement, comme indiqué sur l'illustration.

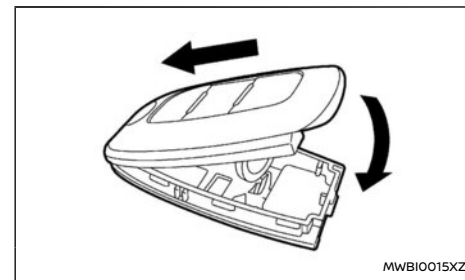

5. Superposez les parties supérieure et inférieure, puis appuyez pour fermer correctement le boîtier.
6. Actionnez les boutons pour vérifier que la clé fonctionne correctement.

Contactez un concessionnaire NISSAN ou un atelier qualifié si vous avez besoin d'aide pour le remplacement de la pile.

COURROIE D'ENTRAÎNEMENT

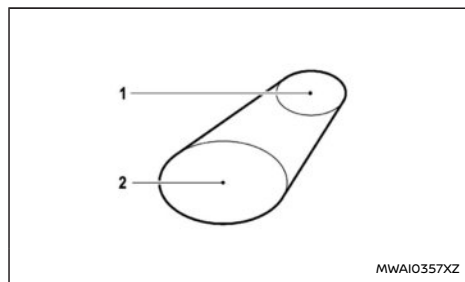

- 1 Pompe à eau
- 2 Poulie de vilebrequin

ATTENTION

Assurez-vous que le bouton de démarrage est positionné sur arrêt. Si tel n'est pas le cas, le ventilateur de refroidissement ou le moteur risque subitement de se mettre en marche.

1. Examinez la courroie de façon à déceler toute trace d'usure inhabituelle, de coupure, d'effilochage ou de desserrage. Si la courroie est en mauvais état ou détendue, faites-la remplacer ou ajuster par un concessionnaire NISSAN ou un atelier qualifié.
2. Faites régulièrement vérifier la tension et l'état des courroies, conformément au programme d'entretien figurant dans le Carnet d'entretien et de garantie, fourni séparément.

BOUGIES D'ALLUMAGE

ATTENTION

Assurez-vous que le système e-POWER ne tourne pas, que le bouton de démarrage est mis sur arrêt et que le frein de stationnement est serré correctement.

PRECAUTION

- **Utilisez toujours une douille adaptée pour démonter les bougies d'allumage. Une douille incorrecte peut endommager les bougies d'allumage.**
- **Remplacez toujours les bougies d'allumage par des bougies du type recommandé ou équivalent.**

Bougies d'allumage à électrodes iridium platine

Il n'est pas nécessaire de remplacer les bougies d'allumage à électrodes iridium platine aussi fréquemment que les bougies d'allumage conventionnelles car leur durée de vie est beaucoup plus longue. Suivez le programme d'entretien indiqué dans le carnet d'entretien séparé. Ne réutilisez pas les bougies d'allumage à électrodes iridium platine en les nettoyant ou en réglant l'écartement des électrodes.

REPLACEMENT DES BOUGIES D'ALLUMAGE

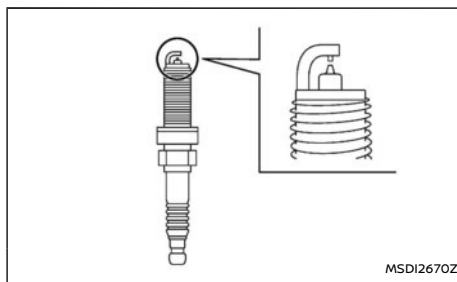

Si un remplacement s'avère nécessaire, contactez un concessionnaire NISSAN ou un atelier qualifié pour faire faire cette opération.

FILTRE À AIR

⚠ ATTENTION

- Le fonctionnement du moteur sans filtre à air peut vous exposer, vous ou d'autres personnes, à des risques de brûlures. Le filtre à air permet non seulement de purifier l'air d'admission, mais joue également le rôle de pare-étincelles en cas de retour de flamme du moteur. Si le filtre à air n'est pas installé et que le moteur connaît des retours de flamme, vous risquez d'être brûlé.
- Ne roulez pas sans le filtre à air.
- Soyez prudent lorsque vous travaillez sur le moteur sans filtre à air.

ÉLÉMENT DE FILTRE EN PAPIER SEC

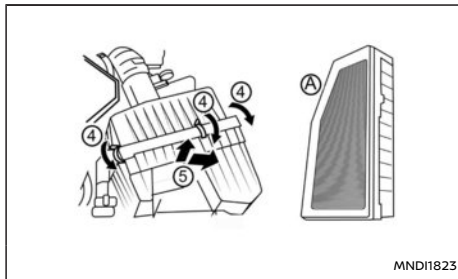
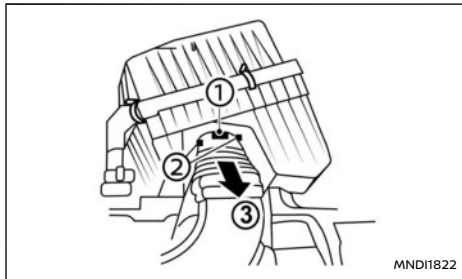

Remontez le filtre, le couvercle et le conduit dans l'ordre inverse du démontage.

Avant d'ouvrir le couvercle du filtre à air, débranchez le conduit d'admission d'air de l'ensemble de filtre à air. Utilisez un doigt pour appuyer sur ①, détachez les deux languettes de verrouillage ② et tirez le conduit en caoutchouc en avant (vers vous) pour le débrancher de l'ensemble de filtre à air. Éloignez le conduit de l'ensemble de filtre à air.

Pour retirer le filtre, relâchez les agrafes de blocage ④ et tirez le couvercle du filtre en avant et latéralement ⑤.

Le filtre peut maintenant être retiré du couvercle.

Vérifiez si la cartouche de filtre A est sale. Si tel est le cas, secouez la cartouche pour en retirer la poussière.

Nettoyez ou remplacez-la conformément au programme d'entretien indiqué dans le Carnet d'entretien et de garantie, fourni séparément. Lors du nettoyage ou du remplacement du filtre, essuyez l'intérieur du boîtier de filtre et du couvercle avec un chiffon humide.

BALAIS D'ESSUIE-GLACES

NETTOYAGE

Si le pare-brise ou la lunette de hayon n'est pas propre après utilisation du lave-vitres ou si un balai d'essuie-glace crisse en mouvement, il doit s'agir d'un dépôt sur le balai ou le pare-brise.

Nettoyez l'extérieur du pare-brise ou de la lunette de hayon avec du liquide de lave-vitres ou un détergent doux. Le pare-brise ou la lunette de hayon est propre lorsqu'aucune gouttelette d'eau ne se forme à la surface après rinçage à l'eau claire.

Nettoyez la lame du balai en l'essuyant avec un chiffon imprégné d'une solution nettoyante ou d'un détergent doux. Rincez ensuite le balai à l'eau claire. Si le pare-brise ou la lunette de hayon n'est toujours pas propre après nettoyage des balais et fonctionnement de l'essuie-glace, remplacez les balais.

PRECAUTION

- **Une fois le balai d'essuie-glace remplacé, remettez le bras du balai d'essuie-glace dans sa position d'origine. Dans le cas contraire, il risquerait d'être endommagé lors de l'ouverture du capot.**
- **Assurez-vous que le balai d'essuie-glace est bien en contact avec la vitre. Si tel n'est pas le cas, la pression du vent risquerait d'endommager le bras d'essuie-glace.**

REPLACEMENT DES BALAIS D'ESSUIE-GLACE DE PARE-BRISE

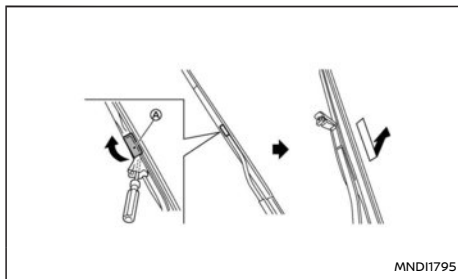

1. Ecartez le bras d'essuie-glace du pare-brise.
2. Ouvrez Ⓐ à l'aide d'un outil approprié, puis déplacez le balai d'essuie-glace vers le bas, comme illustré, afin de le retirer.
3. Installez le nouveau balai d'essuie-glace dans le sens inverse du démontage.
4. Faites coulisser le balai neuf sur le bras et poussez-le jusqu'à ce qu'un clic se fasse entendre.
5. Fermez Ⓐ.

REPLACEMENT DE L'ESSUIE-GLACE DE LUNETTE ARRIÈRE

Il est recommandé de contacter un concessionnaire NISSAN ou un atelier qualifié si une vérification ou un remplacement est nécessaire.

GICLIEUR DE LAVE-VITRE DE PARE-BRISE

Les gicleurs de lave-vitre de pare-brise sont intégrés dans les bras.

Il est recommandé de contacter un concessionnaire NISSAN ou un atelier qualifié si un gicleur de lave-vitre est bouché ou en cas de dysfonctionnement. N'essayez pas de nettoyer le gicleur à l'aide d'une aiguille ou d'une épingle. Vous risqueriez d'endommager le gicleur.

FUSIBLES

HABITACLE

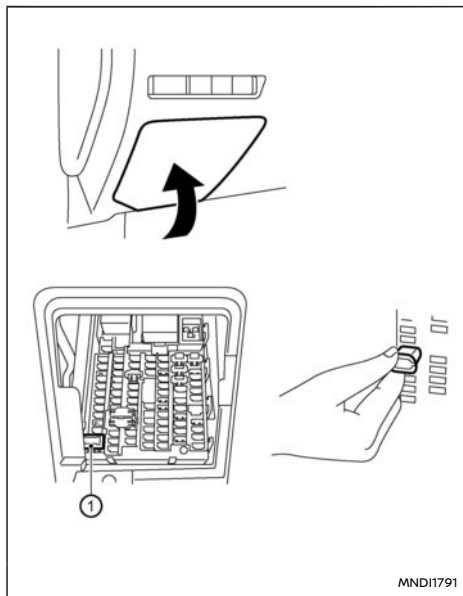

Boîte à fusibles principale, modèles à conduite à gauche

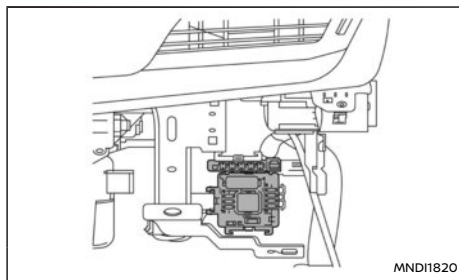

Boîte à fusibles secondaire, modèles à conduite à gauche

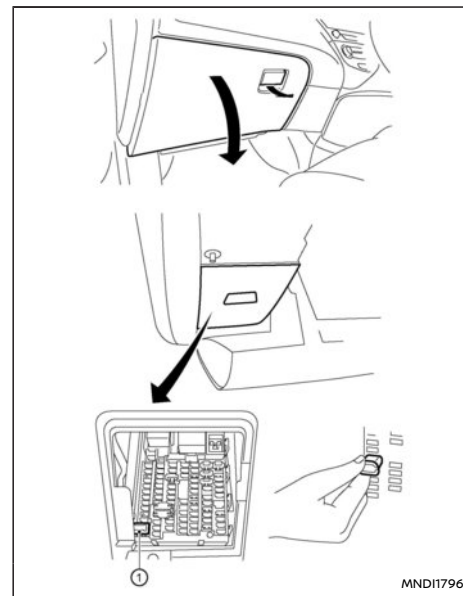

Boîte à fusibles principale, modèles à conduite à droite

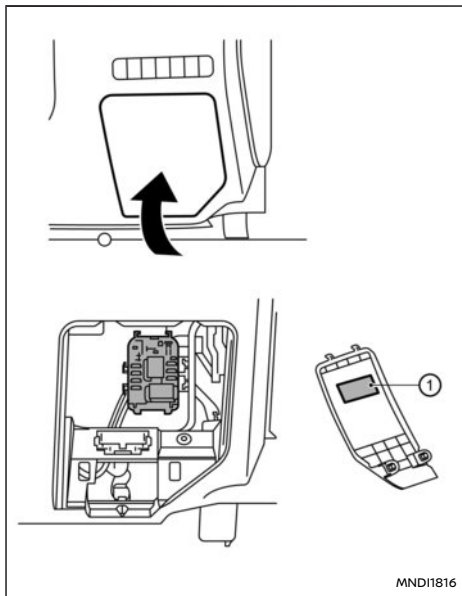

Boîte à fusibles secondaire, modèles à conduite à droite

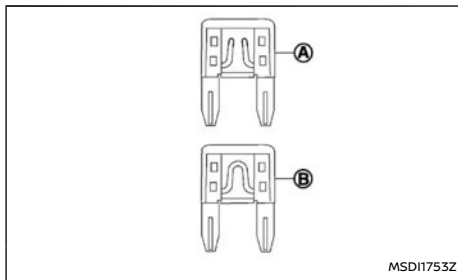

MSD11753Z

PRECAUTION

- N'utilisez jamais un fusible à ampérage supérieur ou inférieur à la valeur indiquée sur le couvercle de la boîte à fusibles.
- Ne tirez jamais le faisceau ou les câbles lorsque vous débranchez le connecteur.
- Veillez à ne pas endommager le support du connecteur lorsque vous débranchez le connecteur.

Si l'un des équipements électriques du véhicule ne fonctionne pas, vérifiez la présence éventuelle d'un fusible grillé.

Modèles avec conduite à gauche : la boîte à fusibles principale est située dans la partie inférieure du côté gauche du tableau de bord. La boîte à fusibles secondaire est située derrière la boîte à gants.

Modèles avec conduite à droite : la boîte à fusibles principale se trouve derrière la boîte à gants. La boîte à fusibles secondaire est située

dans la partie inférieure du côté droit du tableau de bord.

Les circuits concernés sont visibles sur l'intérieur du couvercle de la boîte à fusibles et à l'arrière de la boîte à gants pour les modèles à conduite à gauche.

1. Assurez-vous que le bouton de démarrage est sur OFF et que la commande de phares est sur la position OFF.
2. Ouvrez le couvercle de la boîte à fusibles ou pour les modèles à conduite à gauche, retirez la boîte à gants et le panneau latéral (reportez-vous à "Retrait de la boîte à gants" (P.505)).
3. Localisez et retirez le fusible à l'aide de l'extracteur à fusibles ① (selon modèles).

NOTE :

L'extracteur à fusibles se trouve dans la boîte à fusibles.

4. Si le fusible est grillé (A), remplacez-le par un fusible neuf (B).
5. Fermez le couvercle de la boîte à fusibles ou pour les modèles à conduite à gauche, remettez en place la boîte à gants et le panneau latéral (reportez-vous à "Retrait de la boîte à gants" (P.505)).

NOTE :

Si le fusible neuf grille à nouveau, faites vérifier et réparer le circuit électrique par un concessionnaire NISSAN ou un atelier qualifié.

Retrait de la boîte à gants

Pour accéder à la boîte à fusibles secondaire sur les modèles avec conduite à gauche, il est nécessaire de retirer la boîte à gants et le panneau latéral.

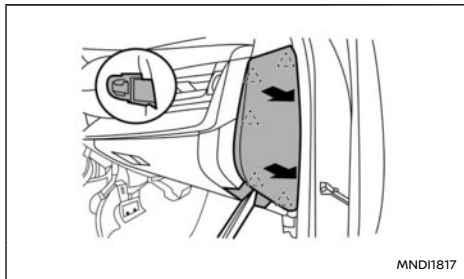

1. A l'aide d'un outil approprié, retirez le panneau latéral.

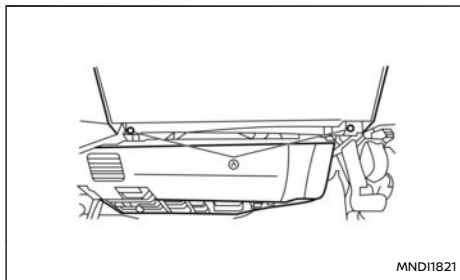
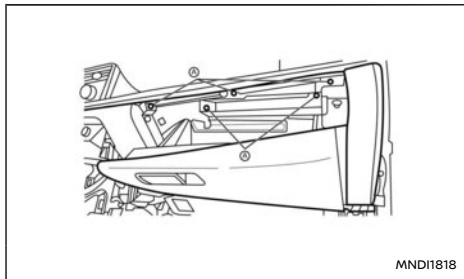

2. Retirez les 7 vis de fixation ①.

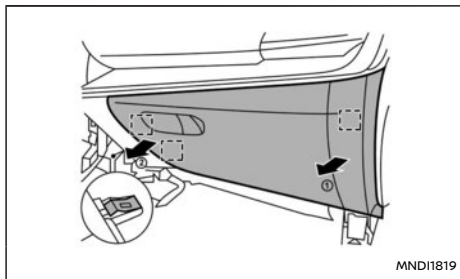

3. Détachez les clips de fixation en métal dans l'ordre indiqué, puis retirez la boîte à gants. Débranchez le connecteur de faisceau de l'éclairage de boîte à gants.

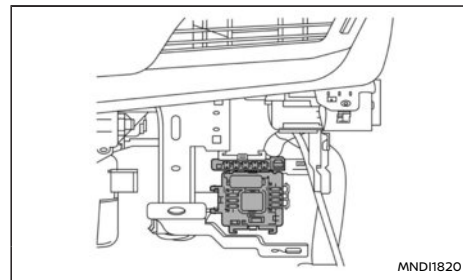

4. La boîte à fusibles secondaire est maintenant accessible. Une liste des fusibles et de leur emplacement est fournie à l'arrière de la boîte à gants.
5. Remettez en place la boîte à gants en procédant dans l'ordre inverse du démontage.

Fusible-interrupteur de stockage étendu

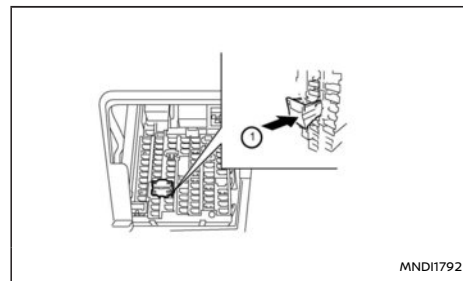

Pour réduire les pertes énergétiques de la batterie,

le fusible-interrupteur de stockage étendu ① est désactivé à la sortie d'usine du véhicule. Avant la livraison de votre véhicule, l'interrupteur est enfoncé (activé) et devrait toujours rester activé.

Si l'un des équipements électriques du véhicule ne fonctionne pas, retirez le fusible-interrupteur de stockage étendu et vérifiez la présence éventuelle d'un fusible grillé.

NOTE :

En cas de dysfonctionnement du fusible-interrupteur de stockage étendu, ou si le fusible est grillé, il n'est pas nécessaire de remplacer l'interrupteur. Dans ce cas, retirez le fusible-interrupteur de stockage étendu et remplacez le fusible par un fusible neuf de même puissance.

Comment retirer le fusible-interrupteur de stockage étendu:

1. Pour retirer le fusible-interrupteur de stockage étendu, assurez-vous que le contact est coupé.
2. Assurez-vous que la commande de phares est placée sur OFF.
3. Retirez le couvercle de la boîte à fusibles.
4. Pincez les pattes de blocage se trouvant de chaque côté du fusible-interrupteur de stockage étendu ③.
5. Retirez le fusible-interrupteur de stockage étendu de la boîte à fusibles en le tenant droit.

COMPARTIMENT MOTEUR

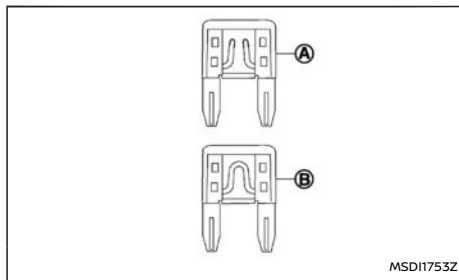
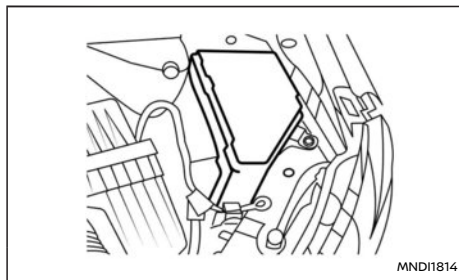

fonctionne pas, vérifiez la présence éventuelle d'un fusible grillé.

1. Assurez-vous que le bouton de démarrage est sur OFF et que la commande de phares est sur la position OFF.
2. Ouvrez le capot. Pour plus de détails, reportez-vous à "Capot" (P.184).
3. A l'aide d'un outil de finition ou d'un autre outil adéquat si nécessaire, desserrez les trois pattes de blocage et retirez le couvercle de boîte à fusibles du compartiment moteur.
4. Localisez le fusible qui doit être remplacé.
5. Retirez le fusible à l'aide de l'extracteur à fusibles (selon modèles). L'extracteur à fusibles se trouve dans la boîte à fusibles de l'habitacle.
6. Si le fusible est grillé (A), remplacez-le par un fusible neuf (B).
7. Installez le couvercle de la boîte à fusibles.
8. Fermez le capot.

NOTE :

Si le fusible neuf grille à nouveau, faites vérifier et réparer le circuit électrique par un concessionnaire NISSAN ou un atelier qualifié.

PRECAUTION

N'utilisez jamais un fusible à ampérage supérieur ou inférieur à la valeur indiquée sur le couvercle de la boîte à fusibles.

Si l'un des équipements électriques du véhicule ne

ÉCLAIRAGES

PHARES

Phare LED

Le phare LED utilise un module LED sans pièces réparables.

PRECAUTION

- **Afin d'éviter tout risque de décharge électrique, ne tentez jamais de modifier ou de démonter les phares LED.**
- **Si un remplacement s'avère nécessaire, contactez un concessionnaire NISSAN ou un atelier qualifié.**

De la buée peut se former temporairement à l'intérieur des optiques des éclairages extérieurs en cas de pluie ou de passage dans un centre de lavage. Une différence de température entre l'intérieur et l'extérieur de l'optique provoque la formation de la buée. Il ne s'agit pas d'un dysfonctionnement. Si de grosses gouttes d'eau s'accumulent à l'intérieur de l'optique, contactez un concessionnaire NISSAN ou un atelier qualifié.

ECLAIRAGES EXTÉRIEURS

Élément	Puissance (W)
Bloc optique avant	
Eclairage de jour *1	LED
Phare (feux de route)*1	LED
Phare (feux de croisement) *1	LED
Clignotant avant *1	21 ou LED
Feu de position avant *1	LED
Feu antibrouillard avant *1	LED
Clignotant latéral *1	LED
Bloc optique arrière *1	
Clignotant *1	21 ou LED
Feu stop/arrière *1	LED
Feu de recul *1	16
Feu de stop surélevé *1	LED
Eclairage de plaque d'immatriculation	5 ou LED
Feu antibrouillard arrière *1	LED

*1 : Si un remplacement s'avère nécessaire, contactez un concessionnaire NISSAN ou un atelier qualifié.

ÉCLAIRAGES INTÉRIEURS

Élément	Puissance (W)
Plafonnier/Spots de lecture (selon modèles)	5
Lampes de lecture — arrière (selon modèles) *1	5
Plafonnier arrière (selon modèles)	5
Éclairage de compartiment à bagages	5

*1 : Si un remplacement s'avère nécessaire, contactez un concessionnaire NISSAN ou un atelier qualifié.

EMPLACEMENT DES AMPOULES

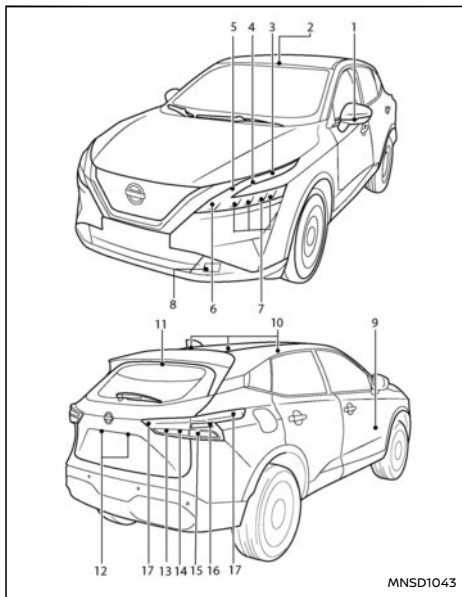

Emplacement des éclairages (Type A)

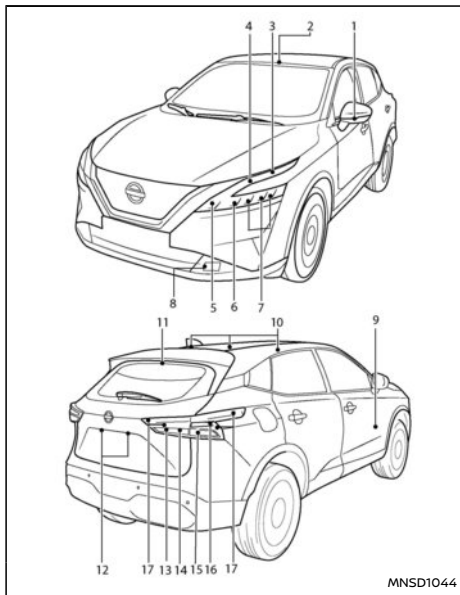

Emplacement des éclairages (Type B)

- ① Clignotant latéral
- ② Plafonnier / Spots de lecture (selon modèles)
- ③ Eclairage de jour (DRL)
- ④ Feu de position avant
- ⑤ Clignotant avant
- ⑥ Feux de route/Feux de route adaptatifs (Type A uniquement)

- ⑦ Feu de croisement
- ⑧ Feu antibrouillard avant (selon modèles)
- ⑨ Eclairages de plancher (selon modèles)
- ⑩ Plafonnier / Lampes de lecture – arrière (selon modèles)
- ⑪ Feu de stop surélevé
- ⑫ Eclairage de plaque d'immatriculation
- ⑬ Feu antibrouillard arrière (selon modèles)
- ⑭ Feu de recul
- ⑮ Clignotant arrière
- ⑯ Feu de stop
- ⑰ Feu arrière

Méthodes de remplacement

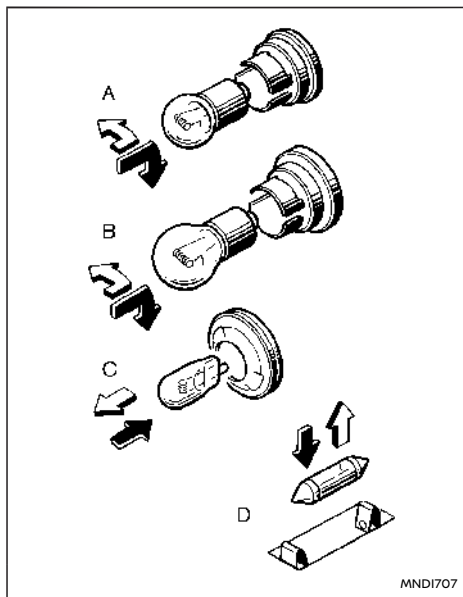

Toutes les autres ampoules sont de type A, B, C ou D ou LED.

⇨: RETIRER

⇨: REMONTER

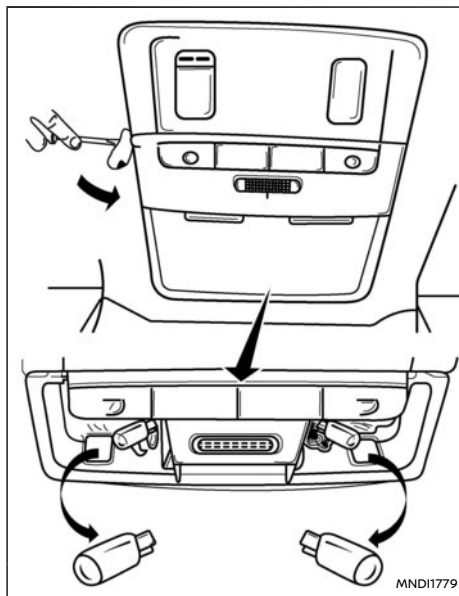

Plafonnier / Spots de lecture (selon modèles)

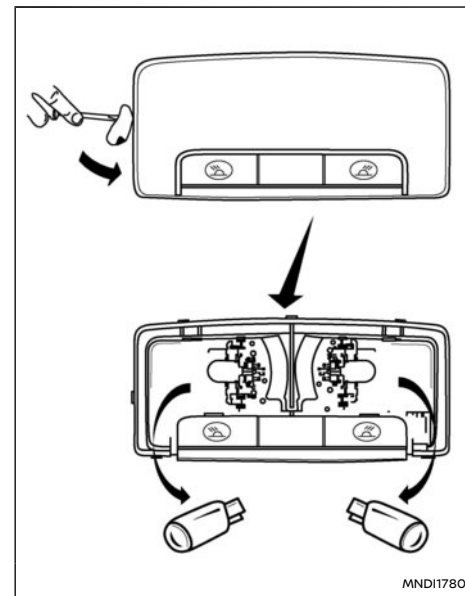

Plafonnier – arrière (selon modèles)

ROUES ET PNEUS

En cas de crevaison, reportez-vous à "Pneu à plat" (P.462).

PRESSION DES PNEUS

Vérifiez régulièrement la pression des pneus (y compris celle de la roue de secours). Une pression incorrecte peut affecter la durée de vie du pneu et nuire à la tenue de route. Après avoir ajusté la pression des pneus, procédez à un étalonnage de la température du TPMS (reportez-vous à "Étalonnage de la température du TPMS (selon modèles)" (P.267)).

NOTE :

Des pneus insuffisamment gonflés peuvent entraîner une mauvaise manœuvrabilité, pouvant laisser penser à un problème de direction : veillez à ce que les pneus du véhicule soient toujours correctement gonflés.

La pression des pneus doit être vérifiée lorsque les pneus sont FROIDS. Les pneus sont considérés FROIDS si le véhicule est resté au moins trois heures à l'arrêt ou s'il a roulé pendant moins de 1,6 km (1 mile). Les pressions de pneus à FROID sont indiquées sur une étiquette apposée au niveau du montant central côté conducteur.

Si la pression est insuffisante, les pneus risquent de surchauffer et de subir des dommages internes. A vitesse élevée, les bandes de roulement risquent alors de se décoller ou les pneus d'éclater.

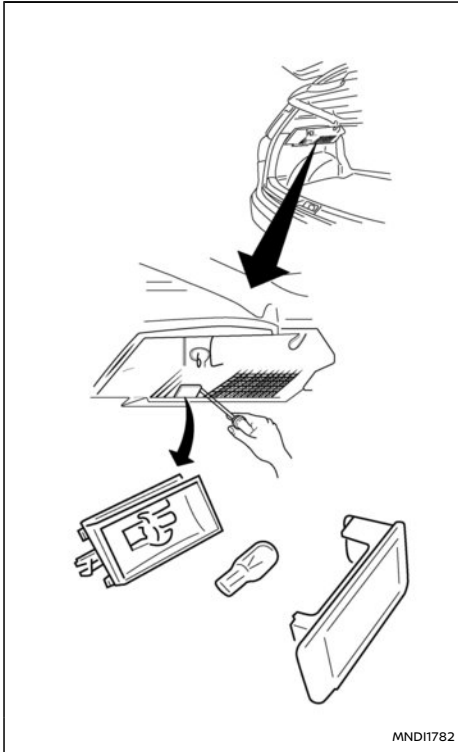

Eclairage de compartiment à bagages

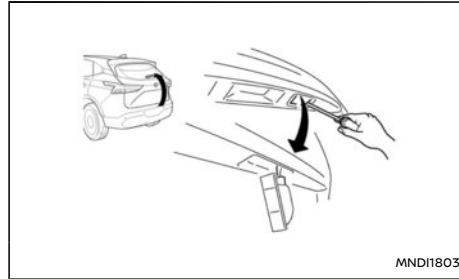

Eclairage de plaque d'immatriculation

TYPES DE PNEUS

PRECAUTION

- **Lors du changement ou du remplacement des pneus, veillez à ce que les quatre pneus soient du même modèle (c'est-à-dire été, toute saison ou neige) et de la même structure.**
- **Un concessionnaire NISSAN ou un atelier qualifié est à même de vous aider pour toute information concernant le type de pneu, la taille, l'indice de vitesse, et la disponibilité.**
- **Les pneus de rechange peuvent présenter un indice de vitesse inférieur à celui des pneus équipés en usine, et peuvent ne pas correspondre à la vitesse maximale potentielle. Ne dépassez jamais l'indice de vitesse maximal du pneu.**
- **L'étalonnage du compteur de vitesse peut être affecté si des roues et/ou des pneus d'une taille différente de celle des roues et/ou des pneus équipés en usine sont montés sur le véhicule (pneus hiver, par exemple). Consultez un concessionnaire NISSAN ou un atelier qualifié avant de monter des roues et/ou des pneus d'une autre taille.**

Pneus toute saison

NISSAN précise toute saison sur certains modèles de pneus offrant de bonnes performances toute l'année, y compris par temps de neige et sur routes verglacées. Les pneus toute saison comportent la marque ALL SEASON et/ou M&S au niveau du flanc.

Les pneus neige présentent une meilleure adhérence à la neige que les pneus toute saison et sont plus adaptés à certaines régions.

Pneus été

NISSAN considère les pneus été comme standard. Ces pneus offrent de meilleures performances par temps doux normal.

Si vous avez l'intention d'utiliser le véhicule dans des conditions météorologiques neigeuses ou de gel, NISSAN recommande l'utilisation de pneus SNOW (neige) ou ALL SEASON (toute saison) sur les quatre roues.

Pneus neige

Si des pneus neige sont requis, il est nécessaire de choisir des pneus de dimensions et d'indice de charge équivalents aux pneus équipés initialement. À défaut, votre sécurité et la tenue de route du véhicule peuvent être sérieusement affectées.

En général, les pneus neige présentent un indice de vitesse inférieur à celui des pneus équipés en usine, et peuvent ne pas correspondre à la vitesse maximale potentielle du véhicule. Ne dépassez jamais l'indice de vitesse maximal du pneu.

Pour optimiser l'adhérence sur routes verglacées, vous pouvez utiliser des pneus cloutés. Cependant, certaines provinces et états interdisent l'usage. Vérifiez les réglementations locales, régionales et nationales en vigueur avant de monter des pneus cloutés. Sur des surfaces sèches ou humides, l'adhérence des pneus neige cloutés peut être inférieure à celle des pneus neige non cloutés, et les risques de dérapage sont accrus.

CHAÎNES À NEIGE

L'utilisation de chaînes à neige peut être interdite dans certaines régions. Avant de poser des chaînes, vérifiez la réglementation locale. Lors du montage des chaînes, assurez-vous que leur taille est adaptée aux roues de votre véhicule et montez-les en suivant les conseils du fabricant. Utilisez des tendeurs de chaîne lorsqu'ils sont recommandés par le fabricant de chaînes de telle façon que la fixation soit correctement ajustée. Les extrémités libres de fixation de chaînes à neige doivent être fixées ou retirées afin de prévenir tout risque de fouettement pouvant endommager les ailes ou le dessous de caisse.

En outre, conduisez à vitesse réduite. Dans le cas contraire, votre véhicule peut être endommagé et/ou la tenue de route et les performances peuvent être affectées.

Les chaînes se posent uniquement sur les roues avant, pas sur les roues arrière.

PRECAUTION

- **N'installez jamais de chaînes à neige sur une roue de secours de type temporaire ou de petite taille.**
- **Ne conduisez pas avec des pneus équipés de chaînes sur des routes pavées déneigées. Les différents mécanismes du véhicule risqueraient d'être endommagés en raison d'efforts excessifs.**

PERMUTATION DES ROUES

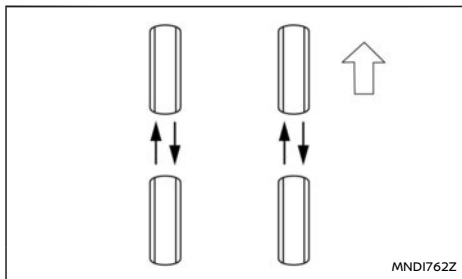

NISSAN recommande de permuter les roues tous les 10 000 km (6 000 miles).

Cependant, la fréquence de permutation peut varier en fonction de vos habitudes de conduite et de l'état de la route. Reportez-vous à "Pneu à plat" (P.462) pour en savoir plus sur la procédure de remplacement des roues.

ATTENTION

- Après avoir permuté les roues, réglez la pression.
- Resserrez les écrous de roue après les 1 000 premiers kilomètres (600 miles) (ainsi qu'en cas de crevaison, etc.).
- N'incluez pas la roue de secours de type temporaire dans la rotation des pneus.
- Un choix, un montage, un soin ou un entretien incorrect des pneus peuvent affecter la sécurité du véhicule et augmenter les risques d'accident et de blessure. En

cas de doute, renseignez-vous auprès d'un concessionnaire NISSAN ou de votre revendeur de pneus.

NOTE :

Modèles avec système de contrôle de la pression des pneus (TPMS).

Après une permutation des roues, le système TPMS doit être réinitialisé. Pour plus de détails, reportez-vous à "Activation" (P.266).

USURE ET ENDOMMAGEMENT DES PNEUS

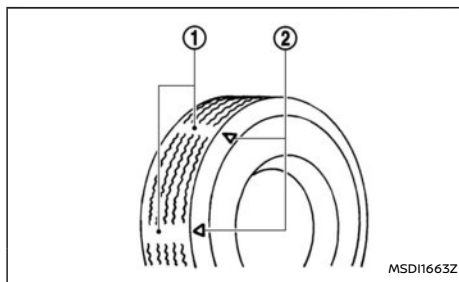

Les pneus doivent être vérifiés régulièrement afin de déterminer le degré d'usure et de détecter la présence de fissures, de ballonnements ou d'objets coincés dans les bandes de roulement. En cas de détection d'une usure excessive, de fissures, de ballonnements ou d'entailles profondes, remplacez le pneu.

Les pneus d'origine comportent un indicateur d'usure de bandes de roulement ①. Lorsque cet

indicateur d'usure est visible, les pneus doivent être remplacés.

Les emplacements d'indicateur d'usure sont indiqués par les repères de positionnement ②.

VIELLISSEMENT DES PNEUS

N'oubliez pas que les pneus subissent un vieillissement. N'utilisez jamais des pneus de plus de six ans, qu'ils aient été utilisés ou non.

Les pneus se dégradent au fil du temps et selon l'utilisation qui en est faite. Faites vérifier et équilibrer les roues fréquemment chez un concessionnaire NISSAN ou un atelier qualifié. Faites-lui part de tout incident, même mineur, concernant les pneus.

REPLACEMENT DES PNEUS ET DES ROUES

ATTENTION

Ne remontez jamais une roue ou un pneu déformé(e), même après réparation. Des roues ou des pneus déformés peuvent présenter des défauts de structure et se montrer défectueux de façon inattendue.

Remplacez toujours un pneu par un autre de dimension, d'indice de vitesse et de capacité de charge identiques à ceux du pneu d'origine. Les types et dimensions recommandés sont indiqués dans la section "Roues et pneus" (P.522).

L'utilisation de pneus autres que les pneus recommandés, ou l'utilisation combinée de pneus de marque, de structure (type diagonal, diagonal-ceinturé ou radial) ou de sculpture de bande de roulement différentes, peut affecter le confort, le

freinage, la tenue de route, la garde au sol, le jeu entre les pneus et la carrosserie, le jeu des chaînes à neige, l'étalonnage du compteur de vitesse, le réglage des faisceaux des phares et la hauteur des pare-chocs.

ATTENTION

Certains de ces effets peuvent être à l'origine d'accidents et de blessures graves.

ÉQUILIBRAGE DES ROUES

Un équilibrage incorrect des roues peut affecter la tenue de route du véhicule et la durée de vie des pneus. L'équilibrage des roues peut se dérégler même lors d'une utilisation normale du véhicule. Il est, par conséquent, recommandé de procéder à leur équilibrage selon les besoins.

L'équilibrage des roues doit être effectué lorsque les roues du véhicule sont démontées. La réalisation de l'équilibrage des roues avant sur le véhicule peut endommager le véhicule.

ROUE DE SECOURS

Roue de secours de type conventionnel (selon modèles)

Une roue/un pneu standard est fourni(e) avec votre véhicule.

Pneu/roue de secours de type temporaire (selon modèles)

Le pneu/La roue de secours à usage temporaire est identifiable par son étiquette spécifique qui le/la différencie des roues standard. En cas de doute, contactez un concessionnaire NISSAN, un atelier

qualifié ou reportez-vous à "Roue de secours" (P.461).

Kit de réparation d'urgence en cas de crevaison (selon modèles)

Le kit de réparation d'urgence en cas de crevaison est fourni avec le véhicule en remplacement d'une roue de secours. Le kit de réparation doit être utilisé pour réparer provisoirement une perforation peu importante du pneu. Après utilisation du kit de réparation, contactez un concessionnaire NISSAN ou un atelier qualifié dès que possible afin de faire vérifier le pneu et de le faire réparer/remplacer.

PRECAUTION

N'utilisez pas le kit de réparation d'urgence en cas de crevaison dans les conditions suivantes. Contactez un concessionnaire NISSAN, un atelier qualifié ou un service d'assistance routière.

- Lorsque la date d'expiration du produit d'étanchéité (indiquée sur l'étiquette apposée sur la bouteille de produit d'étanchéité) est dépassée
- Lorsque la coupure ou la perforation mesure 4 mm (0,16 in) ou plus
- Lorsque la partie latérale du pneu est endommagée
- Lorsque le véhicule a été utilisé avec une perte considérable d'air au niveau du pneu
- Lorsque le pneu a beaucoup bougé à l'intérieur ou à l'extérieur de la jante
- Lorsque la jante de la roue est endommagée

● Lorsque deux pneus ou plus sont crevés

Reportez-vous à "Roue de secours" (P.461) pour plus de détails.

ENTRETIEN DES ROUES

Pour plus de détails, reportez-vous à "Entretien des roues" (P.479).

MEMO

9 Données techniques

Contenances et liquides/lubrifiants recommandés	517	Etiquette signalétique de la climatisation (selon modèles)	524
Informations relatives au carburant	520	Enregistrement de données supplémentaires (selon modèles)	524
Indice de viscosité SAE recommandé	520	Installation d'un émetteur RF	525
Réfrigérant et lubrifiant de système de climatisation	521	Numéros d'homologation	526
Moteur	522	Système d'Intelligent Key	526
Roues et pneus	522	Système de contrôle de pression des pneus (TPMS) (transmetteur)	527
Dimensions	523	Systèmes radar	529
En cas de déplacement ou de transfert d'immatriculation dans un autre pays	523	Systèmes audio	533
Identification du véhicule	523	Unité de contrôle télématique (selon modèles)	533
Étiquette d'identification du véhicule	523	Homologation des fréquences radio	534
Numéro d'identification du véhicule (VIN) (numéro de châssis)	524	Détails d'homologation CE	536
Numéro de série du moteur	524	Détails d'homologation UKCA	538
Étiquette des pneus	524		

CONTENANCES ET LIQUIDES/LUBRIFIANTS RECOMMANDÉS

Les valeurs suivantes sont des contenances approximatives. Les quantités exactes peuvent différer légèrement. Pour le remplissage, suivez la procédure décrite dans le chapitre "8. Entretien et interventions à effectuer soi-même" pour déterminer les contenances appropriées.

Type de liquide		Mesure			Liquides/lubrifiants recommandés
		métrique	américaine	impériale	
Carburant		55 L	14-1/2 gal	12-1/8 gal	● Reportez-vous à "Informations relatives au carburant" (P.520).
Huile moteur	Avec remplacement du filtre à huile	5,1 L	5-3/8 qt	4-1/2 qt	● L'huile moteur "NISSAN Motor Oil 0W-20 SP" ou "NISSAN Motor Oil 0W-20 SN" d'origine est recommandée. · Si l'huile moteur mentionnée ci-dessus n'est pas disponible, utilisez une huile moteur "NISSAN Motor Oil" ou une huile équivalente correspondant aux catégories et viscosité suivantes. — Catégorie d'huile : - API : SN ou SP, ILSAC GF-5 ou GF-6 — Viscosité SAE : Reportez-vous à "Indice de viscosité SAE recommandé" (P.520)
	Sans remplacement du filtre à huile	5L	5-1/4 qt	4-3/8 qt	

Liquide de refroidissement moteur avec réservoir	Contenance totale du système	8,15 L	8-5/8 qt	7-1/4 qt	<ul style="list-style-type: none"> ● Liquide de refroidissement moteur "NISSAN Genuine Engine Coolant L255N" ou équivalent ● Utilisez le liquide de refroidissement moteur d'origine NISSAN L255N ou un équivalent de même qualité, afin d'éviter la corrosion possible de l'aluminium dans le circuit de liquide de refroidissement moteur due à l'utilisation d'un liquide de refroidissement moteur non d'origine. Toutes les réparations du circuit de refroidissement moteur nécessaires en raison de l'utilisation d'un liquide de refroidissement qui n'est pas d'origine risquent de ne pas être couvertes par la garantie, même si ces incidents se produisent pendant la période de garantie. Contactez un concessionnaire NISSAN ou un atelier qualifié pour toute information relative aux types de liquides de refroidissement et aux quantités. ● S'il s'avère nécessaire de diluer du liquide de refroidissement non usagé pour obtenir la concentration correcte, utilisez uniquement de l'eau déminéralisée ou de l'eau distillée.
	Niveau max du réservoir	0,83 L	7/8 qt	3/4 qt	
Liquide de refroidissement de l'ondeur avec réservoir	Contenance totale du système	5,37 L	5-3/4 qt	4-3/4 qt	
	Niveau max du réservoir	0,55 L	5/8 qt	1/2 qt	

Type de liquide	Contenance (approximative)			Liquides/lubrifiants recommandés
	Mesure métrique	Mesure américaine	Mesure impériale	
Huile pour engrenages	1,54 L	1-5/8 qt	1-1/2 qt	<ul style="list-style-type: none"> ● Liquide de boîte de vitesses automatique d'origine NISSAN Matic S. <p>L'utilisation d'un liquide d'engrenage autre que le liquide de boîte de vitesses automatique d'origine NISSAN Matic S provoque une perte de maniabilité et une réduction de la durée de vie de la boîte de vitesses, et risque de causer des dommages au niveau de la boîte de vitesses ; de tels dommages ne sont pas couverts par la garantie.</p>
Liquide de frein	Remplir jusqu'au niveau correct, conformément aux instructions figurant dans le chapitre "8. Entretien et interventions à effectuer soi-même".			<ul style="list-style-type: none"> ● Liquide de frein d'origine "NISSAN Brake Fluid" ou équivalent ● DOT 4 (US FMVSS n SD 116)
Graisse multiusages	-	-	-	<ul style="list-style-type: none"> ● NLGI N22 (à base de savon au lithium)
Réfrigérant du système de climatisation	550 g			<ul style="list-style-type: none"> ● Pour l'Europe : HFO-1234yf
	500 g			<ul style="list-style-type: none"> ● Sauf pour l'Europe : HFC-134a (R-134a)
Lubrifiants du système de climatisation	-	-	-	<ul style="list-style-type: none"> ● Huile SP-A2 ou équivalent

INFORMATIONS RELATIVES AU CARBURANT

Moteur à essence

PRECAUTION

N'utilisez pas d'essence au plomb. L'emploi d'essence au plomb risquerait d'endommager le convertisseur catalytique.

Carburants compatibles pour moteurs à essence

Les moteurs à essence sont compatibles avec les normes européennes en vigueur et à venir concernant les biocarburants.



Essence conforme à EN228 et mélangé avec du biocarburant conforme à EN15376.
(Applicable uniquement en Europe, en Turquie, au Chili, en Nouvelle-Calédonie, à Tahiti, à Hong Kong, à Singapour.)



Non applicable au Maroc, en Algérie, en Tunisie, en Mongolie, en Ukraine.)

Pour l'Europe, la Turquie, le Chili, la Nouvelle-Calédonie, Tahiti, Hong Kong, Singapour :

Utilisez du SUPERCARBURANT SANS PLOMB avec un indice d'octane d'au moins 95 (RON).

Pour le Maroc, l'Algérie, la Tunisie, la Mongolie, l'Ukraine, l'Australie, la Nouvelle-Zélande, l'Afrique du Sud et autres destinations :

Si le SUPERCARBURANT SANS PLOMB n'est pas disponible, vous pouvez utiliser de l'ESSENCE ORDINAIRE SANS PLOMB avec un indice d'octane d'au moins 91 (RON) à un niveau de performance légèrement réduit. Cependant, pour obtenir un niveau de performance maximum du véhicule et le meilleur confort de conduite, l'utilisation de supercarburant sans plomb avec un indice d'octane d'au moins 95 (RON) est recommandée.

INDICE DE VISCOSITÉ SAE RECOMMANDÉ

**Plage de températures extérieures
prévues avant la vidange suivante**

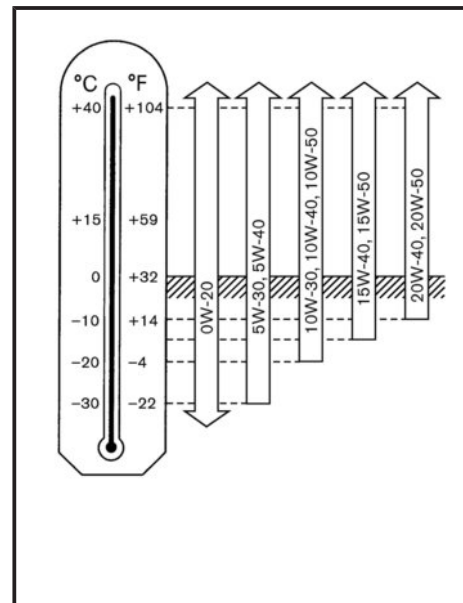

Huile moteur

● Moteur KR15DDT :

L'huile 0W-20 est recommandée. Si l'huile 0W-20 n'est pas disponible, sélectionnez la viscosité appropriée dans le tableau, en fonction de la température extérieure.

RÉFRIGÉRANT ET LUBRIFIANT DE SYSTÈME DE CLIMATISATION

Pour l'Europe : Le système de climatisation de votre véhicule doit être rempli avec le réfrigérant HFO1234yf (R1234yf) et l'huile pour système de climatisation NISSAN de type SP-A2 ou équivalent.

Sauf pour l'Europe : Le système de climatisation de votre véhicule doit être rempli avec le réfrigérant HFC-134a et le lubrifiant pour système de climatisation NISSAN de type SP-A2 ou équivalent.

PRECAUTION

L'utilisation d'autres réfrigérants ou lubrifiants endommagerait le système, et vous pourriez être contraint de faire remplacer l'ensemble du système de climatisation.

Laisser du réfrigérant s'échapper à l'air libre est interdit dans de nombreux pays et régions. Le réfrigérant de votre véhicule ne nuit pas à la couche d'ozone. Il est toutefois possible qu'il contribue dans une moindre mesure au réchauffement de l'atmosphère. NISSAN recommande de récupérer et de recycler correctement le réfrigérant. Le système de climatisation ne doit être entretenu que par des techniciens formés et certifiés afin de garantir un fonctionnement correct et sûr. Seuls des évaporateurs neufs et certifiés doivent être utilisés comme pièces de rechange. Un évaporateur de climatisation endommagé ou qui fuit ne doit jamais être réparé ou remplacé par une pièce provenant d'un véhicule usagé ou récupéré. Pour remplacer un évaporateur endommagé ou qui fuit, utilisez uniquement un ou des évaporateurs neufs et certifiés. Contactez un concessionnaire NISSAN

ou un atelier qualifié pour toute intervention sur le système de climatisation.

MOTEUR

Modèle		KR15DDT
Type		A essence, 4 temps, deux arbres à cames en tête
Disposition des cylindres		3 cylindres en ligne
Alésage x course		84,0 mm x 90,1 mm (3,307 in x 3,547 in) lorsque le rapport de compression = 8 84,0 mm x 88,9 mm (3,307 in x 3,500 in) lorsque le rapport de compression = 14
Cylindrée		1 497 cm ³ (91,4 cu in) lorsque le rapport de compression = 8 1 477 cm ³ (90,1 cu in) lorsque le rapport de compression = 14
Régime de ralenti	tr/mn	1500+/-125
Bougie d'allumage	Standard	ILMAR8G8GS
Ecartement des électrodes de bougies	mm (in)	0,8 mm (0,031 in)
Fonctionnement de l'arbre à cames		Chaîne de distribution

ROUES ET PNEUS

			Unité : mm (in)
Élément		Taille	Déport
Acier *1		18 X 4T*1	30 (1,18)
Roue			18 x 7.5J 45 (1,77)
	Aluminium*	19 x 7,5J 45 (1,77)	
		20 x 8.0J 40 (1,57)	
Di- men- sion des pneus			235/55R18 100V*
	Conventionnel	235/50R19 99V*	
		235/45R20 100V XL*	
	Roue de secours	215/55R18 99V *1 145/80R18 109M *1	

* : selon modèles

*1 : Roue de secours à usage temporaire (selon modèles)

DIMENSIONS

		Unité : mm (in)	
		mm (in.)	
Longueur hors tout		4 425	(174,2)
Largeur hors tout	sans les rétroviseurs	1 835	(72,2)
	avec les rétroviseurs	2 084	(82,1)
Hauteur hors tout	avec l'antenne	1 625	(64,0)
	sans l'antenne	1 610	(63,4)
Voie avant	Jantes 18" et 19"	1 580	(62,2)
	Jantes 20"	1 590	(62,6)
Voie arrière (suspension à barre)	Jantes 18" et 19"	1 580	(62,2)
	Jantes 20"	1 596	(62,8)
Empattement		2 665	(104,9)

EN CAS DE DÉPLACEMENT OU DE TRANSFERT D'IMMATRICULATION DANS UN AUTRE PAYS

Si vous envisagez de voyager dans un autre pays, vérifiez d'abord si le carburant disponible est conforme au moteur de votre véhicule.

L'emploi d'un carburant ayant un indice d'octane insuffisant peut endommager le moteur. Par conséquent, évitez d'emmener votre véhicule dans les pays où le carburant nécessaire n'est pas en vente.

Lorsque vous transférez l'immatriculation de votre véhicule dans un autre pays, vérifiez auprès des autorités compétentes que le véhicule est conforme à la législation en vigueur car il peut être impossible de l'adapter. Dans certains cas, il peut être impossible d'adapter le véhicule aux normes légales et dans d'autres cas, il doit subir des modifications afin d'être conforme aux lois et réglementations spécifiques.

Les lois et réglementations relatives aux dispositifs antipollution et aux normes de sécurité des véhicules automobiles varient selon les pays, les états, les provinces ou les départements. Par conséquent, les caractéristiques techniques du véhicule peuvent différer.

NISSAN n'est responsable d'aucun inconvénient pouvant survenir lors du déplacement et de l'immatriculation du véhicule dans un autre pays. Les modifications nécessaires, le transport ainsi que l'immatriculation sont à la charge du propriétaire.

IDENTIFICATION DU VÉHICULE

ÉTIQUETTE D'IDENTIFICATION DU VÉHICULE

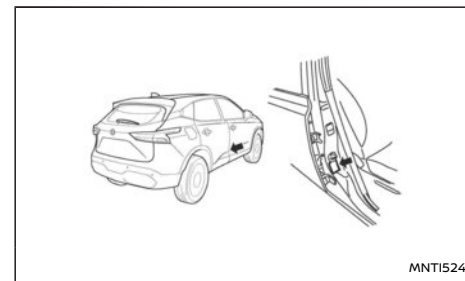

MNTI524

L'étiquette est apposée sur le montant B comme indiqué.

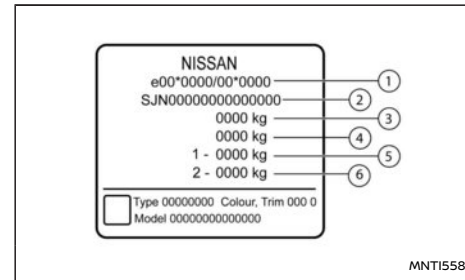

MNTI558

- ① Numéro d'homologation du véhicule
- ② Numéro d'identification du véhicule (VIN)
- ③ Poids total en charge maximum du véhicule

- ④ Masse maximale en charge combinée
- ⑤ Masse maximale sur l'essieu avant
- ⑥ Masse maximale sur l'essieu arrière

NUMÉRO D'IDENTIFICATION DU VÉHICULE (VIN) (numéro de châssis)

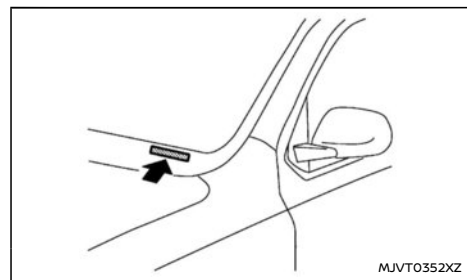
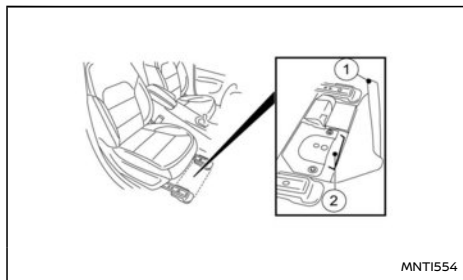

Le numéro d'identification du véhicule (VIN) est situé à l'emplacement indiqué sur l'illustration.

Pour accéder au numéro d'identification du véhicule (VIN) estampé sur la traverse du plancher, tirez sur le tapis ① pour exposer le VIN ②.

NUMÉRO DE SÉRIE DU MOTEUR

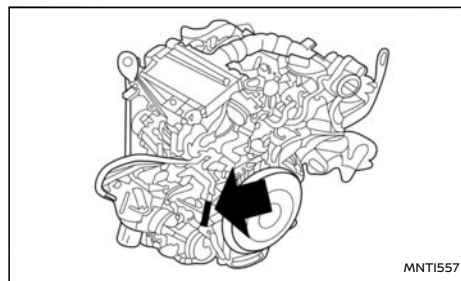

Moteur KR15DDT

Le numéro est gravé sur le moteur comme indiqué sur l'illustration.

ÉTIQUETTE DES PNEUS

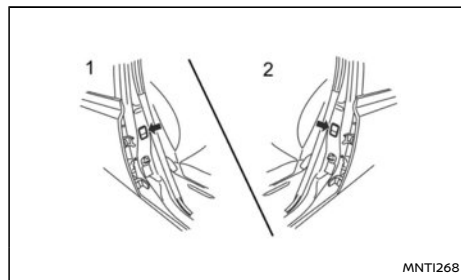

- 1 Modèles avec conduite à droite
- 2 Modèles avec conduite à gauche

La pression des pneus à froid est indiquée sur l'étiquette des pneus apposée sur la partie latérale du montant central côté conducteur.

ÉTIQUETTE SIGNALÉTIQUE DE LA CLIMATISATION (selon modèles)

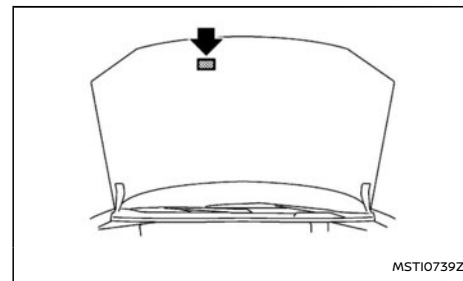

Ouvrez le capot. L'étiquette est apposée sur la partie avant du capot.

ENREGISTREMENT DE DONNÉES SUPPLÉMENTAIRES (selon modèles)

Si votre véhicule est équipé du système ProPILOT Assist, il est également équipé d'une fonction d'enregistrement de données supplémentaires dont le but est de vous aider à comprendre le fonctionnement du système ProPILOT Assist dans certaines situations de collision significative ou de quasi-collision. L'enregistrement supplémentaire est en particulier conçu pour collecter les données suivantes :

- État d'actionnement de l'accélérateur, des freins, de la direction, etc., par le conducteur.
- Etat de détection d'un véhicule situé devant le vôtre et des marquages de voie.
- Informations relatives au véhicule comprenant la distance par rapport au véhicule situé devant le vôtre et la position latérale.
- Informations sur le fonctionnement du système ProPILOT Assist et autres dispositifs d'évitement de collisions.
- Informations de diagnostic des dysfonctionnements du système ProPILOT Assist.
- Images externes provenant de la caméra avant multisensorielle (disponibles uniquement lorsque le système d'airbag du SRS ou AEB est activé).
- Avec l'accord du propriétaire du véhicule ou du locataire.
- En réponse à une demande officielle des services de police, d'une décision de justice, d'une agence gouvernementale, ou toute autre demande légalement exécutoire.
- À des fins de recherche, suite à une modification des données de telle sorte qu'elles ne sont plus liées à un véhicule ou un propriétaire de véhicule en particulier (anonymement).

Le système ProPILOT Assist n'enregistre pas les conversations, les bruits ou les images de l'intérieur du véhicule.

La lecture des données supplémentaires nécessite un équipement spécial ainsi qu'un accès au véhicule ou à l'unité d'enregistrement. Les données supplémentaires ne peuvent être exploitées qu'avec le consentement du propriétaire ou du locataire du véhicule, ou si la loi l'exige ou l'autorise.

Si elles ont été téléchargées, NISSAN et des tiers délégués par NISSAN peuvent utiliser les données téléchargées dans le but d'améliorer les performances du véhicule en matière de sécurité.

NISSAN et les tiers délégués par NISSAN ne divulguera/communiquera pas les données enregistrées à un tiers, sauf :

Pour les pays se conformant au règlement n°10 des Nations Unies ou équivalent :

L'installation d'un émetteur RF dans votre véhicule pourrait affecter les systèmes d'équipements électriques. Veuillez à vérifier auprès de votre concessionnaire NISSAN ou d'un atelier qualifié l'existence de mesures de précaution ou d'instructions spéciales concernant l'installation. Votre concessionnaire NISSAN ou un atelier qualifié peut vous fournir sur demande les informations détaillées (bande de fréquences, puissance, position de l'antenne, guide d'installation, etc.) concernant l'installation.

NUMÉROS D'HOMOLOGATION

Tous les éléments à fréquence radio ou audio utilisés pour la gamme NISSAN pendant la production sont conformes aux exigences de la directive R&TTE.

SYSTÈME D'INTELLIGENT KEY

Boîtier manuel Intelligent Key (selon modèles)

Modèle TXPZ1, Système passif d'entrée (boîtier manuel):

Par la présente, Continental Automotive GmbH. déclare que l'équipement radio de type TXPZ1 est conforme à la directive 2014/53/EU.

Le texte complet de la déclaration de conformité avec la directive européenne est disponible à l'adresse internet :

<https://continental-homologation.com/nissan>

- Nom du fabricant :
Continental Automotive GmbH
- Nom et adresse de l'importateur :
Nissan International SA
Zone d'activités La Pièce 12
1180 Rolle, Suisse
- Bande de fréquences de fonctionnement :
433,92 MHz.
- Puissance de fréquence radio maximum : ≤ 10 dBm



Pour l'Ukraine



MNTI548

Pour le Maroc

Boîtier de commande du système Intelligent Key (selon modèles)

Par la présente, Continental déclare que l'équipement radio de type HFM401 est conforme à la directive 2014/53/EU.

Le texte complet de la déclaration de conformité avec la directive européenne est disponible à l'adresse internet :

<https://continental-homologation.com/nissan>

- Nom et adresse du fabricant :
Continental Automotive GmbH
Siemensstraße 12, D-93055
Regensburg, Allemagne
- Nom et adresse de l'importateur :
Nissan International SA
Zone d'activités La Pièce 12
1180 Rolle, Suisse
- Bande de fréquences de fonctionnement :
433,92 MHz.

- Puissance de fréquence radio maximum : ≤ 10 dBm



Справжнім Continental заявляє, що тип радіообладнання HF401 відповідає Технічному регламенту радіотехнічного обладнання; Повний текст декларації про відповідність доступний на веб-сайті за такою адресою:
<http://continental-homologation.com/nissan>
 Частотний діапазон: [433,92MHz]
 Максимальна потужність передавача: [-15dBm]
 Continental Automotive GmbH
 Siemensstrasse 12
 93055 Regensburg Germany

MNT1546

Pour l'Ukraine

SYSTÈME DE CONTRÔLE DE PRESSION DES PNEUS (TPMS) (transmetteur)

Ce dispositif est conforme à la section 15 de la réglementation FCC (Commission fédérale de communication des Etats-Unis d'Amérique). Son utilisation est sujette aux conditions suivantes :

- 1) ce dispositif ne provoque pas d'interférences dangereuses et
- 2) ce dispositif supporte toutes les interférences reçues, y compris celles pouvant causer une opération indésirable.

PRÉCAUTIONS À SUIVRE POUR LES UTILISATEURS :
 Toute altération ou modification non expressément approuvée par la partie responsable de la conformité pourrait annuler les droits de l'utilisateur à utiliser cet équipement.

Date: 19.10.2018	Von Nachschon vom Datum	Unter Zeichen TIS-09DL	In Zeichen Zeichen
EU Declaration of Conformity in accordance with Directive 2014/53/EU			
Manufacturer: Address:		Continental Automotive GmbH Siemensstrasse 12 D-93055 Regensburg Germany	
Product type designation:		TIS-09DL	
Intended use:		Tire pressure monitoring sensor	
The product mentioned above complies with the essential requirements and other relevant provisions of Directive 2014/53/EU, when used for its intended purpose:			
Health and safety pursuant to Art. 3(1)(g):		Applied standard(s): EN 60950-1:2006 + A11:2009 + A1:2010 + A12:2011+A2:2013	
Electromagnetic compatibility pursuant to Art. 3(1)(b):		Applied standard(s): DRAFT EN 301 488-1 V2.2 0.2017-03 DRAFT EN 301 488-3 V2.1.1	
Efficient use of spectrum pursuant to Art. 3(2):		Applied standard(s): EN 300 220-1 V3.1.1 EN 300 220-2 V3.2.1	
The following marking applies to the above mentioned product:			
Continental Automotive GmbH Regensburg, 19.10.2018			
 Klaus Einger Head of Controlling Body & Security		 Norbert Müller Director Research & Development Body & Security	
MNT1546			

Par la présente, Continental déclare que l'équipement radio de type TIS-09DL est conforme à la directive 2014/53/EU.

Le texte complet de la déclaration de conformité avec la directive européenne est disponible à l'adresse internet :

<https://continental-homologation.com/nissan>

- Bande de fréquences : 433,92 MHz.
- Puissance maximale de l'émetteur : -17 dBm

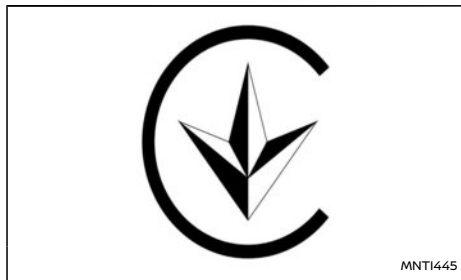

MNTI445

Pour l'Ukraine



MNTI450

Pour l'Ukraine



MNTI451

Pour Israël



MNTI452

Pour Israël



MNTI453

Pour Israël



MNTI462

Pour le Maroc



Pour la Palestine



Pour l'Ukraine

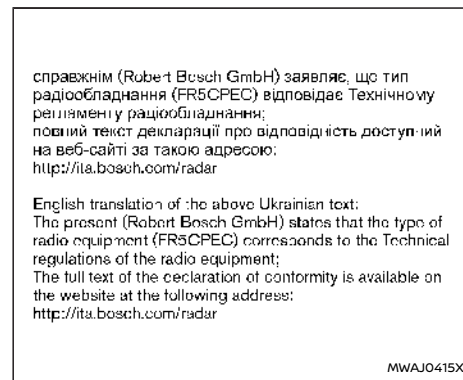

Pour l'Ukraine

SYSTÈMES RADAR

Capteur radar avant (selon modèles)

<p>Déclaration européenne simplifiée de conformité</p>	<p>Par la présente, Robert Bosch GmbH déclare que l'équipement radio de type FR5CPEC / F5CP32 est conforme à la directive 2014/53/EU.</p> <p>Le texte complet de la déclaration de conformité avec la directive européenne est disponible à l'adresse internet :</p> <p>http://eu-doc.bosch.com</p>
---	---

Par la présente, Robert Bosch GmbH déclare que l'équipement radio de type FR5CPEC / F5CP32 est conforme à la réglementation sur les équipements radio de 2017. Le texte complet de la déclaration de conformité avec la directive du Royaume Uni est disponible à l'adresse internet suivante : <https://ita.bosch.com>



Pour l'Ukraine

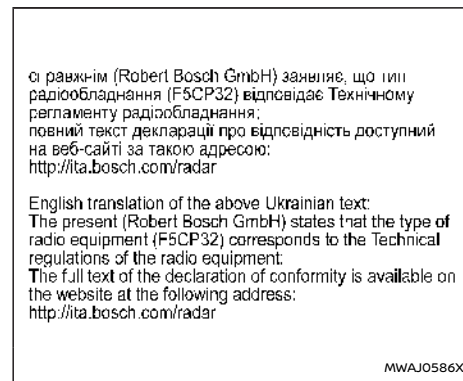

Pour l'Ukraine

אישור הטעם לטעם פומבי (אישור הטעם הוא חובה) 11-7324

המסמך מוגש לרשות המוסרית
לפני השרות וראו הוראות של אגודת המוסרית של המוסר יחד עם מסמכים, בה הודיע רשות כי
א. הודיעה בפומבי דיון על פנים יפואני- נאמר משרות המוסרית המוסרית
ב. לא פנו בחברות ולא הודיעה להערכת משרות המוסרית
ג. אין יפואני- נאמר של המוסרית המוסרית המוסרית המוסרית המוסרית
המוסרית המוסרית
פ. משרות המוסרית המוסרית המוסרית המוסרית המוסרית המוסרית
א. משרות המוסרית המוסרית המוסרית המוסרית המוסרית המוסרית

MNTI562

Pour Israël

AGREE PAR L'ANRT MAROC
Numéro d'agrément : MR00030405ANRT2021
Date d'agrément : 24/10/2021

MNTI578

Pour le Maroc

AGREE PAR L'ANRT MAROC
Numéro d'agrément : MR 17528 ANRT 2018
Date d'agrément : 20/09/2018

MNTI564

Pour le Maroc

N° CC : 342 /H/ANF/2021
Homologué par l'ANF

N° CC : 431 /H/ANF/2021
Homologué par l'ANF

N° CC : 432 /H/ANF/2021
Homologué par l'ANF

MWAJ0626

Pour l'Algérie

N° CC : 006 /H/ANF/2022

Homologué par l'ANF

N° CC : 003 /H/ANF/2022

Homologué par l'ANF

N° CC : 004 /H/ANF/2022

Homologué par l'ANF

N° CC : 005 /H/ANF/2022

Homologué par l'ANF

MWAJ0615

Pour l'Algérie

Capteur radar latéral (selon modèles)

Déclaration européenne simplifiée de conformité

Par la présente, Aptiv Services Deutschland GmbH déclare que ce système RN5TR / 2R5TR est conforme aux exigences essentielles et aux autres dispositions applicables de la Directive 2014/53/UE (RED). La déclaration de conformité initiale est accessible à l'adresse Internet suivante :

www.aptiv.com/automotive-homologation

Bande(s) de fréquence de fonctionnement de la radio :

76-77 GHz

Puissance de fréquence radio maximum transmise dans la(les) bande(s) de fréquence de fonctionnement de la radio :

30 dBm (1 W)

Par la présente, Aptiv Services Deutschland GmbH déclare que l'équipement radio de type RN5TR / 2R5TR est conforme à la réglementation sur les équipements radio de 2017. Le texte complet de la déclaration de conformité avec la directive du Royaume Uni est disponible à l'adresse internet suivante : www.aptiv.com/automotivehomologation.

UA RG: 1APTIV RN5TR

справжнім (найменування виробника АРТИВ, 42367 Wuppertal) заявляє, що тип радіобладнання (позначення типу радіобладнання RN5TR) відповідає Технічному регламенту радіобладнання: зареєстровано в протязі ЧОБ за № UA.TR.139 повний текст декларації про відповідність доступний на веб-сайті за такою адресою: www.aptiv.com/automotive-homologation

RED:

СПРОЩЕНА ДЕКЛАРАЦІЯ ЄС ПРО ВІДПОВІДНІСТЬ
Цим АРТИВ, 42367 Wuppertal заявляє, що радіобладнання типу RN5TR відповідає вимогам Директиви 2014/53/EU. Повний текст декларації ЄС про відповідність доступний за наступною адресою в мережі Інтернет www.aptiv.com/automotivehomologa_en

Частотний діапазон (-и), в якому працює радіобладнання: 76-77 ГГц

Максимальна потужність радіочастотного сигналу, що передається у частотному діапазоні (-их), в якому працює радіобладнання:

1 Вт (30 дБм середньоквадратична ефективна потужність зирпоміщення)"

MWAJ0417X

Pour l'Ukraine

UA.TR.109.R.0246-22

справжнім (найменування виробника APTIV, 42367 Wuppertal) заявляє, що тип радіобілднання (і означення типу радіобілднання 2R5TR) відповідає Технічному регламенту радіобілднання; зареєстровано в протоколі ООН за № UA.TR.109 повний текст декларації про відповідність доступний на веб-сайті за такою адресою:
www.aptiv.com/automotive-homologation

REID:

СПРОШЕНА ДЕКЛАРАЦІЯ ЄС ПРО ВІДПОВІДНІСТЬ
Цим APTIV, 42367 Wuppertal заявляє, що радіобілднання типу 2R5TR відповідає вимогам Директиви 2014/53/EU. Повний текст декларації ЄС про відповідність доступний за наступною адресою в мережі Інтернет:
www.aptiv.com/automotive-homologation

Частотний діапазон (-и), в якому працює радіобілднання:
76 77 ГГц

Максимальна потужність радіочастотного сигналу, що передається у частотному діапазоні (-их), в якому працює радіобілднання:

1 Вт (30 дБм середньоквадратична ефективна потужність випромінювання)¹⁾

MWAJO610X

Pour l'Ukraine



UA RF: 1APTVRN5T

MNT1580

Pour l'Ukraine



UA.TR.109.R.0246-22

MNT1583

Pour l'Ukraine

AGREE PAR L'ANRT MAROC

Numéro d'agrément : MR 20246 ANRT 2019
Date d'agrément : 2019.06.28

MNT1571

Pour le Maroc

AGREE PAR L'ANRT MAROC

Numéro d'agrément : MR00035616ANRT2022
Date d'agrément : 02/12/2022

MNT1581

Pour le Maroc

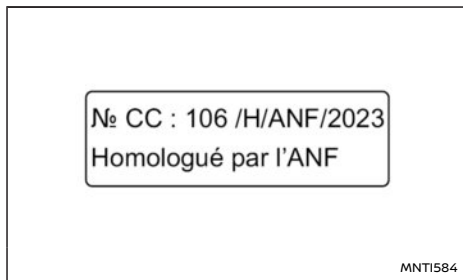

Pour l'Algérie

SYSTÈMES AUDIO

Radio FM AM (selon modèles)

Déclaration européenne simplifiée de conformité	Par la présente, Visteon Automotive Electronics Co., Ltd. déclare que ce système est conforme à la directive 2014/53/UE.
	Bande(s) de fréquence de fonctionnement de la radio : 2400 – 2483,5 MHz
	Puissance de fréquence radio maximum transmise dans la(les) bande(s) de fréquence de fonctionnement de la radio : Bluetooth <10 mW (EIRP)

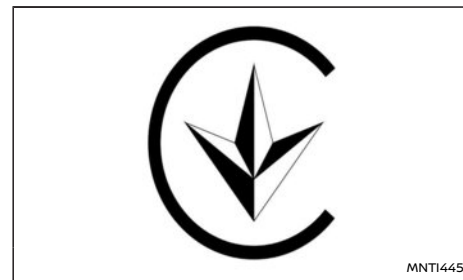

Pour l'Ukraine



Pour le Maroc

UNITÉ DE CONTRÔLE TÉLÉMATIQUE (selon modèles)

Par la présente, Valeo déclare que l'équipement radio de type A-IVC-EU-01 est conforme à la directive 2014/53/UE. Le texte complet de la déclaration de conformité avec la directive européenne est disponible à l'adresse internet :

HOMOLOGATION DES FRÉQUENCES RADIO

<https://www.valeo.com/declaration-of-conformity/>

Par la présente, Continental déclare que l'équipement radio de type IVC, unité de contrôle télématique, est conforme à la directive 2014/53/EU. Le texte complet de la déclaration de conformité avec la directive européenne est disponible à l'adresse internet :

<http://www.continental-homologation.com/nissan>



Pour Israël

Tous les dispositifs à fréquence radio utilisés pour la gamme de véhicules pendant la production sont conformes aux exigences de la directive 2014/53/EU concernant les équipements radioélectriques (RED).

Les pays couverts par cette directive ou ceux qui l'acceptent sont les suivants : Albanie, Allemagne, Autriche, Belgique, Bosnie-Herzégovine, Bulgarie, Croatie, Chypre, Espagne, Danemark, Estonie, Finlande, France, Géorgie, Grèce, Guadeloupe, Guyane française, Hongrie, Irlande, Islande, Italie, Kosovo, Lettonie, Liechtenstein, Lituanie, Luxembourg, Macédoine, Malte, Martinique, Mayotte, Monaco, Monténégro, Pays-Bas, Norvège, Pologne, Portugal, République Tchèque, Réunion, Roumanie, Royaume-Uni, Saint Pierre et Miquelon, San Marin, Slovaquie, Slovénie, Suède, Suisse, Turquie, Tuvalu.

FONCTIONS RADIO DU VÉHICULE		
Plage de fréquences	Technologie	Puissance / Champ magnétique
125 kHz (119 – 135 kHz)	Bague de transpondeur de système de verrouillage à télécommande sans clé	≤ 42 dBμA/m à 10m
433 MHz (433,05 – 434,79 MHz)	Contrôle de pression des pneus	≤ 10 mW e.i.r.p.
433,92 MHz (433,05 – 434,79 MHz)	Verrouillage à télécommande sans clé	≤ 10 mW e.i.r.p.
20 kHz (9 – 90 kHz)	Système de démarrage sans clé	≤ 72 dBμA/m à 10m
2,4 GHz (2400 – 2483,5 MHz)	Bluetooth®, Wi-Fi	≤ 100 mW p.i.r.e.
824 – 894 MHz	GSM 850 (2G)	≤ 39 dBm p.i.r.e.
880 – 960 MHz	GSM 900 (2G)	≤ 39 dBm p.i.r.e.
1710 – 1880 MHz	GSM 1800 (2G)	≤ 36 dBm p.i.r.e.
1850 – 1890 MHz	GSM 1900 (2G)	≤ 33 dBm p.i.r.e.
1922 – 2168 MHz	W-CDMA Band I (3G)	≤ 24 dBm p.i.r.e.
24,05 – 24,25 GHz	24 GHz ISM Radar	≤ 100 mW p.i.r.e.
24,25 – 26,65 GHz	24 GHz UWB Radar	≤ -41,3 dBm/MHz e.i.r.p. moyen ≤ 0 dBm/50 MHz e.i.r.p. maximum
76 – 77 GHz	77 GHz Radar	≤ 55 dBm p.i.r.e.

DÉTAILS D'HOMOLOGATION CE



Description	Fournisseur	Adresse du fournisseur	CE N° de certificat	Lien vers le certificat	Importateur	Adresse de l'importateur :
Boîtier de commande de télématique (TCU)	Continental	Continental Automotive Singapore Pte Ltd Continental Building 80 Boon Keng Road Singapour 339780	Reportez-vous au lien	https://www.continental-homologation.com/en-gl/Nissan	Nissan Automobile Europe (NAE)	Trappes, Paris
Boîtier de commande de télématique (TCU) Modèle A-IVC-EU-01	Valeo	VALEO Telematik und Akustik GmbH Max-Planck-strasse 32, 61381 Friedrichsdorf, Allemagne	Reportez-vous au lien	https://www.valeo.com/declaration-of-conformity/		
Système de contrôle de pression des pneus (TPMS) Modèle TIS-09DL	Continental Automotive GmbH.	Siemensstrasse 12, D-93055 Ratisbonne, Allemagne	Reportez-vous au lien	https://www.continental-homologation.com/en-gl/Nissan		
Capteur radar avant Modèle FR5CPEC / F5CP32	Robert Bosch GmbH	Postfach 166 71226, Leonberg, Allemagne	T.2021.04.0014	https://ita.bosch.com		
Capteur radar latéral Modèle RN5TR / 2R5TR	Aptiv Services Deutschland GmbH	Am Technologiepark 1 D-42119 Wuppertal, Allemagne	Reportez-vous au lien	https://www.aptiv.com/en/automotive-homologation		
AIVI Modèle AIVIP33A0	Robert Bosch GmbH	Robert Bosch GmbH Postfach 31132 Hildesheim, Allemagne	Reportez-vous au lien	https://doc-ita.bosch.com/		
Boîtier de commande du système Intelligent Key Modèle HFM401	Continental Automotive GmbH.	Continental Automotive GmbH Siemensstrasse 12 D-93055 Ratisbonne, Allemagne	Reportez-vous au lien	https://www.continental-homologation.com/en-gl/Nissan		
Système passif d'entrée Modèle TXPZ1 (boîtier manuel)	Continental Automotive GmbH.	Continental Automotive GmbH Siemensstrasse 12 D-93055 Ratisbonne, Allemagne	Reportez-vous au lien	https://www.continental-homologation.com/en-gl/Nissan		
Système Intelligent Key (iKey)	Continental Automotive GmbH.	Continental Automotive GmbH Siemensstrasse 12 D-93055 Ratisbonne, Allemagne	Reportez-vous au lien	https://www.continental-homologation.com/en-gl/Nissan		

Description	Fournisseur	Adresse du fournisseur	CE N° de certificat	Certificat	Importateur	Adresse de l'im- portateur :
Module de contrôle de car- rosserie (BCM) modèle 40406557	Continental Au- tomotive GmbH.	Continental Automotive GmbH Siemensstrasse 12 D- 93055 Ratisbonne, Allema- gne	Reportez-vous au lien	https://www.continental-homologation.com/en-gl/Nissan	Nissan Automobile Eu- rope (NAE)	Trappes, Paris
Modèle d'unité audio principale N18	Visteon Corpo- ration (Chine)	Yanfeng Visteon automotive electric Co., Ltd. No.300, Mi- nolta Road, Songjiang Dis- trict, Shanghai 201600, R.P. de Chine.	Reportez-vous au certificat	Déclaration européenne simpli- fiée de conformité Par la présente, Visteon Automo- tive Electronics Co., Ltd. déclare que ce système est conforme à la directive 2014/53/UE.		
				Bande(s) de fréquence de fonc- tionnement de la radio : 2400 - 2483,5 MHz		
				Puissance de fréquence radio maximum transmise dans la(les) bande(s) de fréquence de fonc- tionnement de la radio : Bluetooth<10 mW (EIRP)		

DÉTAILS D'HOMOLOGATION UKCA



Description	Fournisseur	Adresse du fournisseur	UKCA N° de certificat	Lien vers le certificat	Importateur	Adresse de l'im- portateur :
Boîtier de commande de télé- matique (TCU)	Continental	Continental Automotive Singapore Pte Ltd Continental Building 80 Boon Keng Road Singapour 339780	Reportez-vous au lien	<a href="https://www.continental-ho-
mologation.com/en-gl/Nissan">https://www.continental-ho- mologation.com/en-gl/Nissan	Nissan Motors Great Britain (NMG)	Rivers Office Park Denham Way Rick- mansworth WD3 9YS
Boîtier de commande de télé- matique (TCU) Modèle A-IVC-EU-01	Valeo	VALEO Telematik und Akustik GmbH Max-Planck-strasse 32, 61381 Friedrichsdorf, Allemagne	Reportez-vous au lien	<a href="https://www.valeo.com/decla-
ration-of-conformity/">https://www.valeo.com/decla- ration-of-conformity/		
Système de contrôle de pres- sion des pneus (TPMS) Modèle TIS-09DL	Continental Auto- motive GmbH.	Siemensstrasse 12, D-93055 Ratis- bonne, Allemagne	Reportez-vous au lien	<a href="https://www.continental-ho-
mologation.com/en-gl/Nissan">https://www.continental-ho- mologation.com/en-gl/Nissan		
Capteur radar avant Modèle FR5CPEC / F5CP32	Robert Bosch GmbH	Postfach 166 71226, Leonberg, Alle- magne	10385	https://ita.bosch.com		
Capteur radar latéral Modèle RN5TR / 2R5TR	Aptiv Services Deutschland GmbH	Am Technologiepark 1 D-42119 Wuppertal, Allemagne	Reportez-vous au lien	<a href="https://www.aptiv.com/en/au-
tomotive-homologation">https://www.aptiv.com/en/au- tomotive-homologation		
AIVI Modèle AIVIP33A0	Robert Bosch GmbH	Robert Bosch GmbH Postfach 31132 Hildesheim, Allemagne	Reportez-vous au lien	https://doc-ita.bosch.com/		
Boîtier de commande du sys- tème Intelligent Key Modèle HFM401	Continental Auto- motive GmbH.	Continental Automotive GmbH Sie- mensstrasse 12 D-93055 Ratis- bonne, Allemagne	Reportez-vous au lien	<a href="https://www.continental-ho-
mologation.com/en-gl/Nissan">https://www.continental-ho- mologation.com/en-gl/Nissan		
Modèle de système passif d'entrée TXPZ1 (boîtier manuel)	Continental Auto- motive GmbH.	Continental Automotive GmbH Sie- mensstrasse 12 D-93055 Ratis- bonne, Allemagne	Reportez-vous au lien	<a href="https://www.continental-ho-
mologation.com/en-gl/Nissan">https://www.continental-ho- mologation.com/en-gl/Nissan		
Système Intelligent Key (iKey)	Continental Auto- motive GmbH.	Continental Automotive GmbH Sie- mensstrasse 12 D-93055 Ratis- bonne, Allemagne	Reportez-vous au lien	<a href="https://www.continental-ho-
mologation.com/en-gl/Nissan">https://www.continental-ho- mologation.com/en-gl/Nissan		

Description	Fournisseur	Adresse du fournisseur	UKCA N° de certificat	DECLARATION DE CONFORMITE	Importateur	Adresse de l'importateur :
Module de contrôle de la carrosserie (BCM) Modèle 40406557	Continental Automotive GmbH.	Continental Automotive GmbH Siemensstrasse 12 D-93055 Ratisbonne, Allemagne	Reportez-vous au lien	https://www.continental-homologation.com/en-gl/Nissan		
Modèle d'unité audio principale N18	Visteon Corporation (Chine)	Yanfeng Visteon automotive electric Co., Ltd. No.300, Minolta Road, Songjiang District, Shanghai 201600, R.P.de Chine.	TUVS19-UK/17 SEP 2021/Rev A	<p>ID certification : TUVS19-UK/17 SEP 2021/Rev A</p> <p>Satisfait à toutes les réglementations techniques applicables au produit dans le cadre des réglementations britanniques sur les équipements radio (SI 2017/1206) ; des réglementations britanniques sur les équipements électriques (sécurité) (SI 2016/1101) ; et des réglementations britanniques sur la compatibilité électromagnétique (SI 2016/1091) et déclare que la même requête n'a pas été introduite auprès d'un autre organisme agréé britannique.</p> <p>Bande(s) de fréquence Bluetooth de fonctionnement de l'équipement radio : 2402-2480 MHz</p> <p>Puissance de fréquence radio maximum transmise dans la(les) bande(s) de fréquence de fonctionnement de la radio : Bluetooth < 5,86 dBm (EIRP)</p>	Nissan Motors Great Britain (NMGB)	Rivers Office Park Denham Way Rickmansworth WD3 9YS

MEMO

10 Informations relatives à la réglementation

Informations environnementales	542	ETIQUETTE D'AIRBAG (selon modèles)	544
Préoccupations environnementales	542		
Conformité à chaque étape	542		
Le recyclage est présent à notre esprit lorsque nous construisons nos véhicules	542		
Informations relatives à la sécurité du consommateur et de l'utilisateur (REACH)	542		
Protégez l'environnement pendant la conduite	543		

INFORMATIONS ENVIRONNEMENTALES

PRÉOCCUPATIONS ENVIRONNEMENTALES

Aujourd'hui, les efforts réalisés par NISSAN pour faire face à nos responsabilités en matière de protection et de préservation de l'environnement sont très importants. Au sein de l'entreprise NISSAN, l'emploi des méthodes les plus avancées, dans chaque région et dans tous les domaines de la production, est encouragé.

CONFORMITÉ À CHAQUE ÉTAPE

NISSAN tient à s'assurer que les composants des véhicules hors d'usage sont réutilisés, recyclés ou récupérés, et garantit une conformité avec la législation européenne (directive concernant les véhicules hors d'usage).

LE RECYCLAGE EST PRÉSENT À NOTRE ESPRIT LORSQUE NOUS CONSTRUISONS NOS VÉHICULES

La réduction des émissions et des déchets envoyés en décharge, la préservation des ressources naturelles et l'extension des activités de recyclage sont des éléments mis en avant quotidiennement, au cours de la construction des véhicules, de leur commercialisation, de leur entretien et de la mise au rebut des véhicules hors d'usage (VHU).

Phase de conception

Afin de réduire son impact environnemental, votre véhicule NISSAN a été développé de façon à être recyclable à 95 %. Nous plaçons des repères sur les composants pour faciliter le démontage et le recyclage, et pour éviter que des substances dangereuses ne se répandent. Nous vérifions soigneusement ces substances et en avons une

totale maîtrise. Nous avons déjà réduit au minimum les quantités de cadmium, de mercure et de plomb présentes dans votre véhicule NISSAN. NISSAN inclut des matériaux recyclés dans ses véhicules, et étudie les solutions qui permettraient d'augmenter le pourcentage de matériaux recyclés utilisés.

Phase de construction

Les usines NISSAN basées au Royaume-Uni ont déjà atteint un taux de recyclage de plus de 90%, et étudient les possibilités d'améliorer ce chiffre. L'usine située au Royaume-Uni dispose de 10 éoliennes permettant une diminution des émissions de dioxyde de carbone de ses centrales électriques de plus de 3 000 tonnes par an.

Phase de production et de distribution

L'objectif est d'utiliser les ressources de manière efficace afin de réduire la quantité de déchets générés lors des phases de production et de distribution. NISSAN encourage, lorsque cela est possible, les activités basées sur la réduction des matériaux, leur réutilisation et leur recyclage. NISSAN a pour objectif d'atteindre un taux de recyclage de 100% pour les opérations effectuées au Japon et dans le monde.

Phase d'utilisation et d'entretien

Les concessionnaires NISSAN représentent un point de référence pour vous, notre client. Afin de répondre à vos attentes, ils fournissent des services de grande qualité et sont conscients de leur responsabilité en matière de protection de l'environnement. NISSAN encourage le recyclage des

déchets générés par l'activité des centres d'entretien.

Phase de mise au rebut

Recyclez votre véhicule hors d'usage ou ses composants. Lorsque votre véhicule NISSAN est en passe d'être hors d'usage et qu'il n'est plus approprié à une utilisation quotidienne, il conserve une valeur. Vous pouvez éviter que des déchets ne polluent l'environnement en faisant recycler votre véhicule NISSAN dans les réseaux de collecte de votre région. Nos réseaux de collecte garantissent la gratuité du retraitement de votre VHU. Pour de plus amples informations concernant la manière dont vous pouvez mettre votre VHU au rebut, et les lieux appropriés pour le faire, contactez le concessionnaire NISSAN le plus proche concessionnaire NISSAN ou consultez le site : www.nissan-europe.com.

INFORMATIONS RELATIVES À LA SÉCURITÉ DU CONSOMMATEUR ET DE L'UTILISATEUR (REACH)

REACH est un règlement européen sur l'enregistrement, l'évaluation, l'autorisation et les restrictions de produits chimiques fabriqués ou importés dans l'espace économique européen. NISSAN respecte les obligations issues de REACH et soutient totalement ses objectifs fondamentaux : protéger la santé humaine et l'environnement des risques posés par les produits chimiques. Pour plus d'informations, rendez-vous sur :

www.nissan-safetysheets.com

Ce site internet fournit des informations sur les substances présentes dans le(s) produit(s) Nissan

que vous achetez, ainsi que les recommandations pour les utiliser en toute sécurité.

PROTÉGEZ L'ENVIRONNEMENT PENDANT LA CONDUITE

Votre comportement pendant la conduite a un impact important sur les économies de carburant réalisées, et sur l'environnement. Suivez les conseils ci-dessous pour une plus grande économie de carburant, de meilleures habitudes de conduite et pour respecter l'environnement en réduisant les émissions :

Conduite économique

Anticiper les conditions de circulation et agir en conséquence permet de réduire la consommation de carburant, et de protéger notre environnement naturel. Retirez votre pied de la pédale d'accélérateur lorsque vous approchez de feux de circulation et évitez de freiner brutalement lorsque le feu passe au rouge.

Évitez de rouler à vitesse élevée et d'accélérer et freiner fortement. Le gain de temps ne compense pas la pollution de l'environnement. Essayez de maintenir votre vitesse lors de conduite en montée afin de réduire la consommation de carburant et la pollution. Maintenez une vitesse constante ou ralentissez lorsque la circulation le permet.

Fermez les vitres en conduisant

Conduire avec une vitre ouverte à 100 km/h (62 MPH) augmente la consommation de carburant jusqu'à 4%. Conduire avec les vitres fermées permet une plus grande économie de carburant.

Utilisez la galerie de toit seulement lorsque cela est nécessaire

N'installez la galerie de toit qu'en cas de réelle nécessité. Rangez-la dans votre véhicule ou votre garage lorsque vous ne l'utilisez pas. Ne conduisez pas avec une galerie de toit/un support à kayak/ un porte-skis vide. Vous réduirez ainsi la résistance aérodynamique de manière significative.

Optimisez l'utilisation de la climatisation

Le système de climatisation a un effet positif sur la conduite et la sécurité, grâce au confort apporté par ses fonctions de rafraîchissement et de déshumidification. Le conducteur reste vigilant et bénéficie d'une meilleure visibilité grâce à la fonction de désembuage des vitres. Toutefois, l'utilisation du système de climatisation augmente la consommation de carburant significativement, en environnement urbain. Optimisez l'utilisation de la climatisation en utilisant les bouches d'aération au maximum.

Utilisez le frein de stationnement en pente

Utilisez le frein de stationnement pour maintenir votre véhicule en pente. Évitez d'utiliser la pédale d'accélérateur pour maintenir votre véhicule : ceci entraîne une consommation de carburant et une usure inutiles.

Maintenez une distance de sécurité

Anticipez les conditions de circulation pour une conduite plus souple et pour assurer confort et sécurité pendant le trajet. Conduisez en maintenant une distance de sécurité par rapport aux autres véhicules. Ceci permet de réduire la

consommation de carburant, puisque les freinages seront moins nombreux.

Vérifiez la pression des pneus

Une pression de pneu basse augmente la consommation de carburant, de même que l'utilisation de pneus non recommandés. Corriger la pression des pneus maximisera l'adhérence de votre véhicule et rendra la consommation de carburant optimale.

Faites vérifier votre véhicule régulièrement

Un entretien régulier vous permet de conduire votre véhicule dans les meilleures conditions, avec une consommation de carburant optimale. Faites entretenir votre véhicule par votre concessionnaire NISSAN ou dans un atelier qualifié pour vous assurer qu'il est maintenu à son niveau d'origine.

ETIQUETTE D'AIRBAG (selon modèles)



NEVER use a rearward facing child restraint on a seat protected by an ACTIVE AIRBAG in front of it, DEATH or SERIOUS INJURY to the CHILD can occur.

NE JAMAIS utiliser un dispositif de retenue pour enfant de type dos à la route sur un siège protégé par un AIRBAG ACTIVÉ placé devant lui. Cela peut entraîner la MORT de l'ENFANT ou des BLESSURES GRAVES.

Installieren Sie niemals ein entgegen der Fahrtrichtung angeordnetes Kinderrückhaltesystem auf einem Stz mit aktiviertem Frontairbag. Es könnte zum Tod oder schweren Verletzungen des Kindes führen.

No instalar nunca los sistemas de retención para niños (sillitas de niño) de espaldas al sentido de la marcha en el asiento del pasajero protegido por un AIRBAG frontal ACTIVO. Esto puede provocar la MUERTE del niño o DAÑARLE SERIAMENTE.

«NON INSTALLARE MAI un seggiolino per bambini rivolto con verso opposto al senso di marcia su un sedile protetto da un AIRBAG frontale ATTIVO. In caso di incidente questo potrebbe risultare molto pericoloso per l'incolumità del bambino.»

Plaats nooit een kinderzitje achterstevoren op de passagiersstoel voorin als de airbags van de voorpassagier niet zijn uitgeschakeld. Dit kan ernstige of zelfs dodelijke verwondingen van het kind veroorzaken.

NUNCA utilize um sistema de retenção de criança virado para a traseira num banco protegido por um AIRBAG ACTIVO à sua frente, porque pode ocorrer MORTE ou FERIMENTOS GRAVES na CRIANÇA.

W żadnym przypadku NIE NALEŻY stosować fotelików dla dzieci skierowanych twarzą do tyłu przed siedzeniami chronionymi AKTYWNA PODUSZKA POWIETRZNA. Może to doprowadzić do POWAŻNYCH OBRAŻEŃ lub nawet ŚMIERCI DZIECKA.

NIKDY nepoužívejte dětskou sedačku směřující dozadu na sedadle s AKTIVNÍM čelním AIRBAGEM, mohlo by dojít k USMRCENÍ nebo VÁŽNĚMU ZRANĚNÍ DÍTĚTE.

Önünde AKTİF BİR HAVA YASTIĞI ile korununan bir koltuğa hiç bir zaman yüzü geriye bakan bir çocuk koltuğu KOYMAYIN, bu ÇOCUĞUN ÖLÜMÜNE veya CİDDİ ŞEKİLDE YARALANMASINA neden olabilir.

Nu folosiți NICIODATĂ un scaun pentru copil cu spatele la direcția de deplasare pe un scaun protejat de un AIRBAG ACTIV amplasat în fața sa, deoarece există riscul de DECES sau RĂNIRE GRAVĂ a copilului.

SOHA ne használnál hátrafelé néző gyermekülést olyan ülésen, amelyet előlről AKTÍV LÉGZSÁK véd, mert az a GYERMEK HALÁLÁT vagy SÚLYOS SÉRÜLÉSÉT okozhatja.

“ΑΠΑΓΟΡΕΥΕΤΑΙ η τοποθέτηση παιδικού καθίσματος, με την πλάτη προς το εμπρόσθιο μέρος του αυτοκινήτου, στο κάθισμα του συνοδηγού, επειδή μπροστά του υπάρχει ΕΝΕΡΓΟΣ ΜΕΤΩΠΙΚΟΣ ΑΕΡΟΣΑΚΟΣ. Μπορεί να επέλθει, ΘΑΝΑΤΟΣ ή ΣΟΒΑΡΟΣ ΤΡΑΥΜΑΤΙΣΜΟΣ του ΠΑΙΔΙΟΥ”.

Använd ALDRIG en bakåtvänd barnstol på ett säte som skyddas av en AKTIVERAD AIRBAG framför det; LIVSFARA eller risk för ALLVARLIGA SKADOR.

ÄLÄ KOSKAAN käyttää kasvat taaksepäin suunnattua lastenistuinta istuimella, jossa on KÄYTÖSSÄ OLEVA TURVATYÖN. Seurauksena voi olla KUOLEMA tai LAPSEN VAKAVA LOUKKAANTUMINEN.

Brug ALDRIG et bagudvendt barnesæde på et sæde, der er beskyttet af en AKTIV AIRBAG foran det. Det kan resultere i DØD eller ALVORLIG PERSONSKADE på BARNET.

MNSY1042



NEMOJTE uporabljavati sjedalico za djecu okrenutu prema natrag na sjedalu ispred kojega se nalazi zaštićeni AKTIVNI ZRAČNI JASTUK, može doći do SMRTONOSNIH ili OZBILJNIH OZLJEDA za DIJETE.

NIKOLI ne namestite otroškega sedeža, obrnjenega v nasprotni smeri smeri vožnje, v primeru VKLOPLJENE varnostne blazine. To lahko povzroči OTROKOVO SMRT ali HUDE TELESNE POŠKODBE.

Никогда не устанавливайте обращенное назад детское удерживающее сиденье на переднем пассажирском сиденье при неотключенной подушке безопасности. Это может привести к смерти ребенка или к тяжелым повреждениям.

NIKDY nepoužívajte detiskú sedačku smerujúcu dozadu na sedadle s AKTÍVNYM čelným AIRBAGOM, mohlo by prísť k USMRTENIU alebo VÁŽNEMU ZRANENIU DIETĎA.

ÄRGE kasutage seljaga sõidusuunas laste turvatooli istmel, mille ees on AKTIIVNE TURVAPADI. LAPS võib saada TÕSISE KEHAVIGASTUSE või HUKKUDA.

NEIEVIETOJIIET ar skatu pretēji braukšanas virzienam vērstu bērnu sēdekļiti šajā sēdekļi, ja tā priekšā uzstādītais GAISA SPILVENS ir AKTIVIZĒTS, – tas BĒRNAM var radīt NOPIETNAS TRAUMAS vai pat izraisīt BĒRNA NĀVI.

NUNCA utilize uma cadeirinha protetora para crianças voltada para a traseira em um assento que seja protegido por um AIR BAG ATIVO na frente do assento. Podem ocorrer MORTE ou FERIMENOS GRAVES para a CRIANÇA.

NIEKADA nevežkite vaiku prie automobilio sėdynės atvirksčiai judėjimo krypčiai pritvirtintoje specialioje kėduteje, jeigu ši sėdynė apsaugota VEIKIANČIA SAUGOS PAGALVE, nes VAIKUI kyla MIRTINAS ar SUNKAUS SUŽEIDIMO pavojus.

Ніколи не встановлюйте дитяче крісло спинною вперед на сидінні, передня ПДУШКА БЕЗПЕКИ якого не заблокована. Ризик ЗАГИБЕЛІ або ТЯЖКИХ ТРАВМ дитини.

„Никога на използвайте детско столче за автомобил, монтирано с гръб към движението, на седална оборудвана с предпазна възглавница пред нея. Съществува риск за живота или сериозно нараняване на детето!“

يحذر نهائياً تثبيت مقعد الطفل بشكل عكسي على القعد المحمي بوسادة هوائية نشطة أمام مقعد الطفل، فمن الممكن أن يتسبب ذلك في وفاة الطفل أو إصابته بجروح خطيرة

ALDREI má nota festingar sem snúa afturábak á sæti sem varið er með ACTIVE AIRBAG að framan. Það getur valdið DAUÐA eða ALVARLEGUM MEIÐSLUM á BARNINU.

Na sedež, ki je spredaj zaščiten z ZRAČNO BLAZINO, NIKOLI ne namestite otroškega sedeža tako, da otrok gleda nazaj; nevarnost SMRTI ali RESNE TELESNE POŠKODBE OTROKA

هرگز از کمر بند کودک رو به پشت در روبروی صندلی حفاظت شده توسط ACTIVE AIRBAG (کیسه هوای فعال) استفاده نکنید. این کار ممکن است باعث مرگ یا جراحت شدید در کودک شود.

절대로 능동형 에어백이 전면에 설치된 좌석에 후향식 어린이 보호시트를 사용하지 마십시오. 어린이에게 심각한 상해를 입거나 사망에 이르게 할 수 있습니다.

前部に作動可能なエアバッグが装着されているシートに、後ろ向きのチャイルドシートを絶対に使用しないでください。お子様に死や大けがを招く恐れがあります。

禁止在座椅前部安全气囊激活的情况下，在该座椅上使用后向儿童安全座椅，可能造成儿童严重受伤甚至死亡。

MNSY1043

MEMO

11 Index

A

ABS (système antiblocage des roues)	451
- Témoin d'avertissement	93
Accident	
- Système de réponse d'urgence	458
Accoudoirs	42
- Espace de rangement	151
Adaptation du téléphone mobile pour la radio FM AM avec lecteur CD	249
Affichage	
- Affichage tête haute	134
- Informations relatives au véhicule	106
- Moniteur de vue arrière	201
Affichage tête haute	134
Aide au démarrage en côte (HSA)	455
- Témoin lumineux	102
Aides	
- Aide au démarrage en côte (HSA)	455
- Avertissement de franchissement de ligne (LDW)	305, 381
- Capteurs de stationnement à ultrasons	436, 440
- Contrôle dynamique	454
- Détection d'objets en mouvement (MOD)	216
- Intelligent Around View Monitor (Nissan AVM - Vision intelligente à 360°) (IAVM)	207
- Intelligent Blind Spot Intervention (Contrôle d'angle mort intelligent)	281
- Intelligent Emergency Braking (Freinage d'urgence intelligent (AEB))	397

- Intelligent Forward Collision Warning (I-FCW) (Avis de collision frontale intelligent)	390
- Présentation générale	32
- Surveillance d'angle mort (BSW)	281
- Système d'alerte de trafic transversal arrière (RCTA)	294
- Système d'assistance au changement de voie d'urgence	317
- Système d'Intelligent Lane Intervention (Prévention de franchissement de ligne intelligente)	311, 385
- Système de capteur d'aide au stationnement arrière à ultrasons	441
- Système de stationnement intelligent (IPA)	411
Airbags	
- Réparation et remplacement	82
- Systèmes de retenue supplémentaires	71
Alerte de trafic transversal arrière (RCTA)	
- Fonctionnement	295
Allumage à bouton-poussoir	270
Antenne	229
Appui-tête	42
- Démontage	43
- Installation	43
- Réglage	44
Audio	226
- Commandes au volant	248
- Fonctionnement du lecteur iPod®	236
- NissanConnect	242
- Paramètres	231

- Port de connexion USB	235
- Précautions	226
- Radio FM AM	231
- Radio FM AM avec USB	230
- Transmission audio Bluetooth®	239
Avertissement de franchissement de ligne (LDW)	305, 381
- Fonctionnement	306, 382
Avertisseur sonore	146

B

Batterie	497
- Batterie Lithium-ion (Li-ion)	5
- Démarrage à l'aide d'une batterie de secours	470
- Etiquette d'avertissement	497
- Informations	497
- Jauge	88
- Pile de l'Intelligent Key déchargée	272
- Remplacement de la pile de la clé	498
- Système d'économiseur	271
- Témoin d'avertissement	94
Batterie Lithium-ion (Li-ion)	5
Bluetooth®	244
- Fonctionnement	238
- Messagerie texte	244
- Paramètres	238
- Précautions	229
- Réglages du téléphone	249
- Système de téléphone mains-libres	249
- Transmission audio	239

Boîte à gants	150
Bouches d'aération	219
Bougies d'allumage	500

C

Capot	
- Déverrouillage	184
Carburant	
- Contenances	517
- Informations	520
- Jauge	89
Catalyseur à trois voies	
- Informations	267
- Précautions	267
Ceintures de sécurité	44, 49
- Avertissements	47
- Enfants - bébés	53
- Enfants - enfants de plus grande taille	54
- Entretien	51
- Exigences légales	54
- Installation d'un dispositif de retenue pour enfant	64
- Nettoyage	481
- Position centrale arrière	51
- Précautions	44
- Rappel	47
- Réglage	50
- Sécurité enfant	46, 53
- Témoin d'avertissement	91, 99
Chaînes à neige	511
Changement de vitesses	
- Système de commande de passage électrique des vitesses	273
Chauffage et climatisation	220
- Bouches d'aération	219

- Climatisation automatique	222
- Entretien	226
Clés	165
- Clé de secours	166
- Clé mécanique	166
- Détection des pannes	173
- Dysfonctionnement	169
- Fonctionnement (Intelligent Key)	171
- Informations relatives au numéro d'homologation radio	526
- Intelligent Key	169, 270
- Périmètre de fonctionnement (Intelligent Key)	170
- Pile de l'Intelligent Key déchargée	272
- Remplacement de la pile	498
- Système antivol NISSAN (NATS)	165
- Système d'antidémarrage	165
- Système de verrouillage à télécommande sans clé	167
Clignotant	
- Fonctionnement	144
Climatisation	
- Automatique	222
- Chauffage et climatisation	220
- Entretien	226
- Étiquette de spécifications	524
Coffre	155
Commande de feux de détresse	458
Commande SOS	458
Commandes	
- Airbag passager avant	77
- Allumage à bouton-poussoir	270
- Désembuage	139
- e-Pedal Step	14
- eCall	458

- Essuie-glace et lave-vitre	136
- Feu antibrouillard	144
- Feux de détresse	458
- Frein de stationnement électrique	188
- Maintien de frein automatique	190
- Mode EV	13
- Phare et clignotant	140
- Réglage des faisceaux de phares	145
- SOS	458
- ThermaClear	138
- Verrouillage électrique de portière	177
- Volant - Audio	248
- Volant - Téléphone	250
Compartiment à bagages	155
Compteur de vitesse	87
Compteur kilométrique/compteur journalier/compteur journalier jumelé	88
Conduite	273
- Intelligent Emergency Braking (Freinage d'urgence intelligent (AEB))	397
- Intelligent Forward Collision Warning (I-FCW) (Avis de collision frontale intelligent)	390
- Précautions	261, 269
- Route humide	269
- Temps froid	455
- Temps hivernal	269
Contenances et recommandations	517
- Carburant	520
- Huile	517
- Liquide de frein et d'embrayage	517
- Liquide de refroidissement	517
- Réfrigérant	517
Contrôle dynamique	454
- Intelligent Trace Control	454
Courroie d'entraînement	500

D

Démarrage	
- Avant de commencer	261
- Démarrage à l'aide d'une batterie de secours	470
- Démarrage par poussée	472
- Précautions	261
- Système e-POWER	272
Démarrage à l'aide d'une batterie de secours	470
Démarrage par poussée	472
Déplacement	523
Désembuage	
- Commande	139
Détection d'objets en mouvement (MOD)	216
Détection des pannes	
- Clés	173
Dimensions	523
- Moteur	522
Direction assistée électrique	449
Dispositif de verrouillage renforcé Superlock	175
- Déverrouillage d'urgence	175
Dispositifs de retenue pour enfant	54
- Installation d'une ceinture de sécurité	64
- Installation ISOFIX	62
- ISOFIX	61
- Points d'ancrage	61
- Précautions	54
Données cartographiques	245

E

e-Pedal Step	14
eCall	458
Éclairages	
- Commande de clignotants	144
- Commande de feux antibrouillard	144
- Commande de feux de détresse	458
- Commande de phares	140
- Commande de phares et de clignotants	140
- Emplacements	508
- Extérieur	507
- Intérieur	161, 507
- Phare LED	507
- Phares	507
- Réglage des faisceaux de phares	145
- Remplacement	509
- Témoins d'avertissement	91
- Témoins lumineux	91
Écran d'informations du véhicule	106
Électrique	
- Commande	270
- Commande de verrouillage de portière	177
- Contact – positions	270
- Direction assistée électrique	449
- Prise	147
- Vitres	157
Émetteur radio	525
Entretien	
- Boîtier de caméra	310, 316, 385, 390
- Ceintures de sécurité	51
- Climatisation	226
- ELA	323
- Entretien général	485
- Exigences	485

- Précautions	488
Espace de rangement	150
- Boîte à gants	150
- Coffre	155
- Crochets à bagages	157
- Longeron de toit	152
- Plateaux	150
- Poche de siège	152
- Porte-bouteille	151
- Porte-gobelets	151
- Porte-vêtements	152
- Rangement de console	151
- Vide-poches	152
Essence	
- Huile moteur	520
- Informations	520
- Jauge	89
Essuie-glaces	136
- Essuie-glace automatique à détecteur de pluie	137
- Fonctionnement (lunette arrière)	137
- Fonctionnement (pare-brise)	136
- Gicleur de lave-vitres	502
- Liquide de lave-vitres	496
- Remplacements des balais	502
- Synchronisation avec la marche arrière	138
Étiquettes d'avertissement	
- Airbag	75
Exigences légales	54
Extérieur	
- Éclairages	507
- Nettoyage	478

F

Femmes enceintes	47
Feux antibrouillard	507
- Arrière — Emplacement	508
- Arrière — Fonctionnement	144
- Arrière — Remplacement	509
- Avant — Emplacement	508
- Avant — Fonctionnement	144
Filter	
- Filtre à air	501
- Huile moteur	493
Filtre à air	501
Filtre à particules pour moteur à essence	268
Fonctionnement du système audio	
- Précautions	245
Freinage automatique arrière (RAB)	299
Freins	450, 495
- Frein de stationnement électrique	188
- Freinage automatique arrière (RAB)	299
- Freins à régénération	5
- Intelligent Emergency Braking (Freinage d'urgence intelligent (AEB))	397
- Liquide	495
- Maintien de frein automatique	190
- Précautions	450
- Réglage	495
- Remorque	447
- Système antiblocage des roues (ABS)	451
- Témoin d'avertissement	94
- Vérification	495
Freins à régénération	5
Fusibles	503
- Compartiment moteur	506
- Habitacle	503
- Stockage étendu	505

G

Gaz d'échappement (monoxyde de carbone)	262
---	-----

H

Huile	
- Contenances et recommandations	517
- Huile moteur	492
- Indice de viscosité SAE	520
- Mise au rebut	494
- Remplacement de l'huile moteur	493
- Témoin d'avertissement	96
- Vérification du niveau d'huile moteur	492

I

Identification du véhicule	523
- Étiquette	523
- Étiquette de climatisation	524
- Étiquette des pneus	524
- Numéro (VIN) (numéro du châssis)	524
- Numéro de série du moteur	524
Indice de viscosité SAE	520
Informations relatives à la sécurité	243
Instruments et jauges	85
- Batterie	88
- Carburant	89
- Compteur de vitesse	87
- Compteur kilométrique/compteur journalier/compteur journalier jumelé	88
- Jauge de puissance	88
Intelligent Around View Monitor (Nissan AVM - Vision intelligente à 360°) (IAVM)	207

Intelligent Blind Spot Intervention (Contrôle d'angle mort intelligent)	281
- Témoin d'avertissement	93
Intelligent Emergency Braking (Freinage d'urgence intelligent (AEB))	397
- Activation	400
- Fonctionnement	398
- Témoin d'avertissement	96, 400
Intelligent Key	169, 270
- Décharge de la batterie	272
- Démarrage	173
- Déverrouillage	168, 172
- Dysfonctionnement	169
- Fonctionnement	171
- Périmètre de fonctionnement	170
- Remplacement de la pile	498
- Système de verrouillage à télécommande sans clé	167
- Verrouillage	168, 171
Intelligent Trace Control	454
Intérieur	
- Eclairages — fonctionnement	161
- Eclairages — Informations	507
iPod®	
- Fonctionnement	236
ISOFIX	
- Dispositifs de retenue pour enfant	61
- Emplacement des points d'ancrage	61
- Installation	62

J

Jauge de puissance	88
Jauges	
- Batterie	88
- Carburant	89
- Compteur de vitesse	87

- Instruments et jauges	85
- Jauge de puissance	88

K

Kit de réparation d'urgence en cas de crevaison	513
- Emplacement	467

L

Lavage	478
Licences	248
Limiteur de vitesse	327, 379
- Fonctionnement	327, 379
Liquide de refroidissement	
- Changement du liquide de refroidissement de l'onduleur	491
- Circuit de refroidissement du moteur	489
- Remplacement du liquide de refroidissement moteur	490
- Système de refroidissement de l'onduleur	491
- Temps froid	456
- Vérification du niveau du liquide de refroidissement	490, 491
Liquides	
- Frein	495
- Lave-vitres	496
- Rapport	495
Longeron de toit	152
Luminosité	
- Intelligent Around View Monitor (Nissan AVM - Vision intelligente à 360°) (IAVM)	214
Lustrage	479

M

Maintien de frein automatique	190
Marques	247
Messagerie texte	244
Mode EV	13
Modes de conduite	11
Moniteur de vue arrière	201
- Lignes de guidage	203
- Paramètres	205
Moteur	
- Bougies d'allumage	500
- Catalyseur à trois voies	267
- Circuit de refroidissement	489
- Démarrage	272
- Données	522
- Filtre à air	501
- Huile	492
- Numéro de série	524
- Remplacement de l'huile moteur	493
- Remplacement du liquide de refroidissement moteur	490
- Surchauffe du moteur	472
- Turbocompresseur	269
- Vérification du niveau d'huile moteur	492
- Vérification du niveau du liquide de refroidissement	490
Moteurs électriques	5

N

Nettoyage	
- Chromes	480
- Dessous de caisse	479
- Élimination des taches	479
- Extérieur	478

- Intérieur	480
- Jantes en alliage	480
- Lavage	478
- Lustrage	479
- Optique de la caméra de vue arrière	479
- Pièces en plastique	481
- Rétroviseur intérieur anti-éblouissement automatique	481
- Roues	479
- Vitres	479, 481
Nettoyage des vitres	479
Numéros d'homologation	526
Numéros d'homologation des fréquences	245, 534

O

Onduleur	
- Changement du liquide de refroidissement de l'onduleur	491
- Circuit de refroidissement	491
- Vérification du niveau du liquide de refroidissement	491
Outils	463

P

Paramètres	
- Détection d'objets en mouvement (MOD)	216
- Intelligent Around View Monitor (Nissan AVM - Vision intelligente à 360°) (IAVM)	207
Pare-brise chauffant	138
Pare-brise chauffant ThermaClear	
- Fonctionnement	138

Pare-soleil	195	- Usure et endommagement	512	- Systèmes de retenue supplémentaires	71
- Fonctionnement	159	Porte-gobelets	151	Précautions à prendre en cas d'accident	9
Personnes blessées	47	- Porte-bouteille	151	Programme électronique de stabilité (ESP)	452
Phares		Porte-vêtements	152	- Désactivation	453
- Commande	140	Portières		ProPILOT Assist	347
- Feux de route adaptatifs	142	- Commande de verrouillage électrique		- Fonctionnement	348
- Fonctionnement	140	de portière	177	ProPILOT Park	417
- Réglage des faisceaux	145	- Précautions	171	Protection	
- Remplacement (ampoule)	507	- Sécurité enfant	177	- Corrosion	456
- Système d'assistance dynamique des feux		- Système de verrouillage à télécommande		- Environnement	494
de route	141	sans clé	167	Protection contre la corrosion	482
Plage arrière	153	- Verrouillages	175	- Facteurs environnementaux	482
- Démontage	154	- Vide-poches	152		
- Installation	154	Précautions			
Plancher	155	- Audio	226		
Pneu à plat	462	- Bouton poussoir de démarrage	270		
Pneumatiques		- Ceintures de sécurité	44		
- Age	512	- Démarrage et conduite	261		
- Chaînes à neige	511	- Dispositifs de retenue pour enfant	54		
- Equipement	456	- Entretien	488		
- Étiquette	524	- Freins	450		
- Kit de réparation d'urgence en cas		- Gaz d'échappement	262		
de crevaison	467, 513	- Intelligent Emergency Braking (Freinage d'ur-			
- Pneu à plat	462	gence intelligent (AEB))	397		
- Pression de gonflage	510	- Intelligent Forward Collision Warning (I-FCW)			
- Pression des pneus de la remorque	447	(Avis de collision frontale intelligent)	390		
- Remplacement des pneus et des roues	512	- Lignes de manœuvre conseillée	203		
- Réparation d'un pneu à plat	467	- Régulateur de vitesse	325		
- Rotation	512	- Remorquage	473		
- Roue de secours	461, 513	- Remorque	446		
- Roue de secours à usage temporaire	461	- Sécurité	201		
- Roues et pneus	510	- Serrures de portières	171		
- Système de contrôle de pression des		- Système de stationnement			
pneus (TPMS)	466	intelligent (IPA)	411		
- Tailles	522	- Système e-POWER	6		
- Types	511				

R

Radio

- Informations relatives au	
numéro d'homologation	526
- NissanConnect	242
- Radio FM AM	231
- Radio FM AM avec USB	230
Rangement de console	151
Rapport	
- Liquide	495
Reconnaissance des panneaux de	
signalisation (TSR)	277
Régulateur de vitesse	324
- Fonctionnement	325, 331
- Précautions	325
Régulateur de vitesse intelligent (ICC)	330
Remorquage	
- Œil	474
- Installation de la barre d'attelage	447
- Précautions	473
- Remorquage de modèles e-POWER	474
- Remorquage par une dépanneuse	473

- Remorque	446
Remorque	
- Freins	447
- Installation de la barre d'attelage	447
- Précautions	446
- Remorquage	446
Remplacement	
- Airbags	82
- Balais d'essuie-glaces	502
- Bougies d'allumage	500
- Filtre à air	501
- Filtre à huile moteur	493
- Huile moteur	493, 493
- Liquide de refroidissement de l'onduleur	491, 491
- Liquide de refroidissement moteur	490, 490
- Pneus et roues	512
Réparation	
- Phares	507
- Pneu à plat	467
Rétroviseur intérieur	195
Rétroviseurs	195
- Anti-éblouissement automatique	196, 196, 196
- Miroir de courtoisie	198
- Rabattement	197
- Réglage (électrique)	197
- Rétroviseur (extérieur)	196
- Rétroviseur (intérieur)	195
Roue de secours	461
Roues	
- Balance	513
- Blocage	463
- Démontage	463

- Installation	464
- Outils et roue de secours	463
- Précautions	479
- Rangement	465
- Remplacement des pneus et des roues	512
- Roues et pneus	510
- Tailles	522

S

Sécurité

- Appuie-tête	42
- Chaînes (remorque)	447, 447
- Enfants	46, 53
- Femmes enceintes	47
- Personnes blessées	47
- Précautions	201
- Système de réponse d'urgence en cas d'accident de la route	458
- Verrouillage de sécurité enfant de portière arrière	177
Sécurité du véhicule	183, 448
- Capteurs de mouvement dans l'habitacle	183
- Système d'alarme	183
Sécurité enfant	46, 53
Sièges	36
- Appuie-tête	42
- Arrière	41
- Chauffage	146
- Dispositifs de retenue pour enfant ISOFIX	55
- Réglage (électrique)	39
- Réglage (manuel)	38
Sièges arrière	41
- Rabattement	41

Sièges chauffants

- Fonctionnement	146
- Précautions	146
Stationnement	409
- Capteurs de stationnement à ultrasons	436
- Frein	188
- Intelligent Around View Monitor (Nissan AVM - Vision intelligente à 360°) (IAVM)	207
- Système de capteur d'aide au stationnement arrière à ultrasons	441
Surchauffe	
- Surchauffe du moteur	472
Surveillance d'angle mort (BSW)	281
- Situations de conduite	290
- Témoin d'avertissement	93
Surveillance de l'angle mort et d'intervention anti-collision	
- Situations de conduite	290
Système antivol (NISSAN)	183
Système antivol NISSAN (NATS)	
- Clé NATS	165
- Informations relatives au numéro d'homologation radio	526
Système d'alerte audio pour les piétons (VSP)	17
Système d'alerte de trafic transversal arrière (RCTA)	294
Système d'antidémarrage	
- Système antivol NISSAN (NATS)	183
Système d'assistance au changement de voie d'urgence	317
Système d'Intelligent Lane Intervention (Prévention de franchissement de ligne intelligente)	311, 385

Système de commande de passage des vitesses	273
Système de commande de passage électrique des vitesses	273
- Conduite	273
Système de contrôle de pression des pneus (TPMS)	262
- Informations relatives aux instruments	265
- Paramètres	267
Système de coupure d'urgence	10
Système de mémoire de position de conduite	
- Fonction de mémorisation	192
- Fonctionnement du système	193
Système de sécurité	
- Capteurs de mouvement dans l'habitacle	183
- Système antiviol NISSAN (NATS)	165, 183
- Système d'alarme	183
Système de stationnement intelligent (IPA)	411
- Conseils	416
- Désactivation	412
- Dysfonctionnement	417
- Fonctionnement	413
- Interruption	412
- Précautions	411
- Stationnement en bataille	415
- Stationnement en créneau	413
Système de téléphone mains-libres	249, 249
Système de verrouillage à télécommande sans clé	167
- Fonctionnement	168
Système e-POWER	4
- Avant de commencer	261
- Précautions	6
Systèmes de retenue supplémentaires	71

T

Tapis de sol	480
Téléphone	
- Adaptation du téléphone mobile	249
- Bluetooth®	244
- Messagerie texte	244
- Système de téléphone mains-libres	244
- Système mains-libres Bluetooth®	249
Témoins d'avertissement	
- Airbag - Passager	76
Témoins d'avertissement/témoins lumineux et témoins sonores de rappel	91
Témoins lumineux	91
Témoins sonores de rappel	104
Temps froid	455
- Batterie	456
- Equipement	456
- Equipement pour l'hiver	456
- Liquide de refroidissement moteur	456
- Protection contre la corrosion	456
Toit	
- Fonctionnement du dispositif pare-soleil	159
- Vitres	159
Toit en verre	159
- Fonctionnement du dispositif pare-soleil	159
Transfert d'immatriculation dans un autre pays	523
TSR	277
Turbocompresseur	269

U

Urgence	
- Système de réponse	458
USB (bus série universel)	
- Fonctionnement	235
- Port de connexion	235
- Précautions	227
Utilisation efficace de votre véhicule	10

V

Vérification	
- Frein de stationnement	495
- Niveau d'huile moteur	492
- Niveau de liquide de refroidissement	490, 491
- Pédale de frein	495
Verrouillages	
- Batterie du véhicule déchargée	176
- Commande de verrouillage électrique de portière	177
- Direction	271
- Dispositif de verrouillage renforcé Superlock	175
- Poignée de portière intérieure	176
- Portières	175
- Sécurité enfant	177
Vitres	157
- Électrique	157
- Fonctionnement automatique	158
- Verrouillage	158
Volant	
- Chauffage	146
- Commandes – Commande audio	248

- Commandes - Commande de	
téléphone mains-libres	249
- Direction assistée électrique	449
- Réglage	194
- Témoin d'avertissement	95
- Verrouillage	271
Volant chauffant	
- Fonctionnement	146
- Précautions	146
Volant réglable	194

Z

Zone de chargement

- Plancher de la zone de chargement	155
---	-----

INDEX RAPIDE

- En cas d'urgence ... P.458
(crevaison, impossibilité de démarrer, surchauffe, remorquage)
- Comment démarrer le système e-POWER...
P.272
- Comment relever les instruments et jauges ...
P.85
- Entretien et interventions à effectuer soi-même ...P.485
- Données techniques ...P.517

INFORMATIONS CONCERNANT LA SECURITE

En tant que propriétaire de ce véhicule, vous avez reçu un certain nombre de codes importants qui s'avèreront nécessaires pour le concessionnaire NISSAN en cas de duplication de clés ou de réparation de la radio.

Veillez indiquer ces codes dans les cases prévues à cet effet ou coller la ou les étiquettes (le cas échéant). Retirez cette page et gardez-la en lieu sûr, **pas dans le véhicule.**

Il est recommandé en cas de revente de véhicule de fournir cette page à l'acheteur.

INFORMATIONS CONCERNANT LA SECURITE

Code de sécurité de la
radio (selon modèles)

--	--	--	--

Numéro de clé

--	--	--	--	--	--

Code de clé pour écrou
antivol de roue (selon
modèles)

--	--	--	--	--	--	--	--

Retirez cette page du manuel et gardez-la en lieu sûr, **pas dans le véhicule.**

Il est recommandé en cas de revente de véhicule de fournir cette page à l'acheteur.





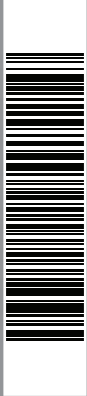

Printing: July 2023 (01)
Publication No.: OM23FR-HJ12E1EUR
Printed in France
Nissan Automotive Europe SAS - France



HJ12-FR3